

T.C
NECMETTİN ERBAKAN ÜNİVERSİTESİ
SOSYAL BİLİMLER ENSTİTÜSÜ
TEMEL İSLAM BİLİMLERİ ANABİLİM DALI
KUR'AN-I KERİM OKUMA VE KIRAAT İLMİ BİLİM DALI

ALİ el-MANSÛRÎ, KIRAAT İLMİNDEKİ YERİ
VE TAHRÎRU'T-TURUK VE'R-RİVÂYÂTADLI ESERİN
TAHLÎLİ

Mustafa TUGANTAY

YÜKSEK LİSANS TEZİ

Danışman
Dr. Öğr. Üyesi Recep KOYUNCU

KONYA 2018

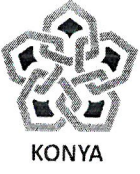

T.C.
NECMETTİN ERBAKAN ÜNİVERSİTESİ
Sosyal Bilimler Enstitüsü Müdürlüğü



Bilimsel Etik Sayfası

Öğrencinin	Adı Soyadı	Mustafa TUGANTAY		
	Numarası	168106091004		
	Ana Bilim / Bilim Dalı	Temel İslam Bilimleri/Kur'an-ı Kerim Okuma ve Kıraat İlmi		
	Programı	Tezli Yüksek Lisans	X	
		Doktora		
Tezin Adı	"Ali el-Mansûrî'nin Kıraat İlmindeki Yeri ve Tahrîru't-Turukve'r-Rivâyât Adlı Eserin Tahlili"			

Bu tezin hazırlanmasında bilimsel etiğe ve akademik kurallara özenle riayet edildiğini, tez içindeki bütün bilgilerin etik davranış ve akademik kurallar çerçevesinde elde edilerek sunulduğunu, ayrıca tez yazım kurallarına uygun olarak hazırlanan bu çalışmada başkalarının eserlerinden yararlanılması durumunda bilimsel kurallara uygun olarak atıf yapıldığını bildiririm.

Mustafa TUGANTAY

Öğrencinin Adı Soyadı
İmzası



İ.C.
NECMETTİN ERBAKAN ÜNİVERSİTESİ
Sosyal Bilimler Enstitüsü Müdürlüğü



YÜKSEK LİSANS TEZİ KABUL FORMU

Öğrencinin	Adı Soyadı	Mutafa TUBANTAY
	Numarası	168106091004
	Ana Bilim / Bilim Dalı	Temel İlahi Bilimler / Kurbanı Keim Okuma ve Kıraatı Kur
	Programı	Yüksek Lisans
	Tez Danışmanı	Dr. Öğr. Üyesi Recep KOTUNCU
	Tezin Adı	Ali el-Mansûrî, Kıraat Ahvâli'deki Terki ve Tahriirât-ı Turak ve'r-Rivâjât Adlı Eserin Tahriiri

Yukarıda adı geçen öğrenci tarafından hazırlanan başlıklı bu çalışma 20.10.2018 tarihinde yapılan savunma sınavı sonucunda oybirliği/oyçokluğu ile başarılı bulunarak jürimiz tarafından Yüksek Lisans Tezi olarak kabul edilmiştir.

Sıra No	Danışman ve Üyeler		
	Unvanı	Adı ve Soyadı	İmza
1	Dr. Öğr. Üyesi	Recep KOTUNCU	
2	Dr. Öğr. Üyesi	Ali TEMEL	
3	Doc. Dr.	Ali ÖZ	



T.C.
NECMETTİN ERBAKAN ÜNİVERSİTESİ
Sosyal Bilimler Enstitüsü Müdürlüğü



Öğrencinin	Adı Soyadı	Mustafa TUGANTAY		
	Numarası	168106091004		
	Ana Bilim / Bilim Dalı	Temel İslam Bilimleri/Kur'an-ı Kerim Okuma ve Kıraat İlmi		
	Programı	Tezli Yüksek Lisans	X	
		Doktora		
	Tez Danışmanı	Dr. Öğr. Üyesi Recep KOYUNCU		
Tezin Adı	“Ali el-Mansûrî'nin Kıraat İlmindeki Yeri ve Tahrîru't-Turukve'r-Rivâyât Adlı Eserin Tahlili”			

ÖZET

Ali b. Süleyman el-Mansûrî (ö. 1134/1721) kıraat ilmi ve diğer ilimlerde eser vermiş önemli bir isimdir. Ali el-Mansûrî'nin sahip olduğu ilmi birikimi ve yetiştirdiği talebelerinin yanı sıra tahrîrât geleneğiyle alakalı Tahrîru't-Turuk ve'r-Rivâyât min Tarîki Tayyibeti'n-Neşr isimli eseri kıraat ilminde önemli yere sahiptir. Ayrıca Ali el-Mansûrî Osmanlı kıraat ilmi sahasında Mısır tariki ekolünün kurucusudur.

Kıraat ilminde tahrirat geleneğinin temellerini İbnü'l-Cezeri atmıştır. Konunun daha iyi anlaşılması açısından çalışmamızın giriş bölümü İbnü'l-Cezeri öncesi kıraat ilmi ve İbnü'l-Cezeri sonrası olarak iki ayrı başlık altında incelendi. Birinci bölümde kendisinin kıraat ilmindeki konumunun daha iyi anlaşılması açısından yaşadığı dönem, hayatı ve eserleri tanıtıldı. İkinci bölümde tahrirat geleneğiyle alakalı Tahrîru't-Turuk ve'r-Rivâyât min Tarîki Tayyibeti'n-Neşr isimli eseri tahlil edildi.

Çalışmamız sonucunda Ali el-Mansûrî'nin kıraat ilminde önemli bir yere sahip olduğu, kendisinin ve eserlerinin daha iyi tanınması gerektiği ve tahrirat geleneğinin müstesna alanlardan olduğu görülmüştür.



T.C.
NECMETTİN ERBAKAN ÜNİVERSİTESİ
Sosyal Bilimler Enstitüsü Müdürlüğü



Author's	Name and Surname	Mustafa TUGANTAY		
	Student Number	168106091004		
	Department			
	Study Programme	Master's Degree (M.A.)	X	
		Doctoral Degree (Ph.D.)		
	Supervisor	Dr. Öğr. Üyesi Recep KOYUNCU		
Title of the Thesis/Dissertation	"The Position of Ali al-Mansuri in Qiraat Province and Analysis of his Work Named Tahrir al-Turuq and Riwayat"			

ABSTRACT

Ali b. Süleyman el-Mansûrî (d.1134/1721) is a significant name in recitation discipline and other disciplinens. Beside his scholarly knowledge and students he educated, his work about tahrirat literature "Tahriru't-Turuk ver-Rivayet min Tariki Tayyibeti'n-Neşr fil-Kıraati'l-Aşr" has an important place in recitation discipline he is the founder of Ottoman recitation discipline like the Egyptian discipline. The tradition of tahrîrat in recitation discipline was established by İbnü'l-Cezerî.

As for a better understanding of the subject, the introduction part of this work consists of two parts as "Recitation discipline be fore İbnü'l-Cezerî". In the first part his are, his life and his works were introduced to familiarise his his position in recitation discipline, In the second part, his work about tahrîrat tradition " Tahriru't-Turuk ver-Rivayet min Tariki Tayyibeti'n-Neşr fil-Kıraati'l-Aşr" was analysed.

As a result of our study, it's understood that Ali el-Mansûrî has a significant position in recitation discipline , he and his works must be known better and he also has an important position in tahrirat tradition

İÇİNDEKİLER

BİLİMSEL ETİK SAYFASI.....	V
YÜKSEK LİSANS TEZİ KABUL FORMU	VI
ÖNSÖZ.....	VII
ÖZET	IX
ABSTRACT.....	X
KISALTMALAR	1
1. Çalışmanın Konusu.....	2
2. Çalışmanın Amaç ve Önemi.....	3
3-Çalışmada Uygulanan Metot ve Kullanılan Kaynaklar	5
GİRİŞ	8
1-İbnü'l-Cezerî Öncesi Kırâat İlmî.....	8
2- İbnü'l-Cezerî Sonrası Kırâat İlmî.....	13
3-Kırâat İlminin Öğretiminde Tarikler ve Meslekler	14

BİRİNCİ BÖLÜM

ALİ EL-MANSÛRÎ'NİN YAŞADIĞI DÖNEM HAYATI ve ESERLERİ

A- YAŞADIĞI DÖNEM.....	20
1. Mısır Dönemi: Eğitim ve Sosyal Hayat.....	20
2. Osmanlı Dönemi: Eğitim ve Sosyal Hayat.....	23
B- ALİ B. SÜLEYMAN EL-MANSÛRÎ 'NİN HAYATI	29
C-HOCALARI	32
1. Sultan el-Mezzâhî.....	33
2. Ali b. Nûreddîn Ali eş-Şebrâmellisî.....	34
D-ÖĞRENCİLERİ	35
1. Yusuf Efendizâde	36
2. Hasan b. Ahmed	37

3. Köprülüzâde Fâzıl Ahmed Paşa	37
4. Köprülüzâde Nûman Paşa	38
E-ALİ B. SÜLEYMAN EL-MANSÛRÎ'NİN ÇAĞDAŞI OLAN ÂLİMLER.....	39
1. Saçaklızâde Mehmed Efendi.....	39
2. Ahmed b. Muhammed el-Bennâ Dimyatî.....	40
3. Mehmed Emin Tokâdî.....	41
4. Mustafa b. Abdirrahman İzmirî	41
F-ESERLERİ	42
1. Tahrîru't-Turuk e'r-Rivâyât min Tarîki Tayyibeti'n-Neşr	43
2. Hallü Mücmelâti't-Tayyibe.....	44
3. Reddü'l-İlhâd fi'n-Nutki bi'd-Dâd.....	45
4. er-Risâletü'r-Reddiyye fî Risâleti Ebî Ğânem	47
5. Risâle fî Beyâni Evcühi't-Tekbîr fi'l-Hatm (Tekbîr Risâlesi)	48
6. Risâle fî Mes'eleti "âl'âne" (الان).....	49
7. Risâle fi's-Suâl ve'l-Ecvibe.....	50
8. el- Urcûzetü'n-Nasriyye	50
9. el-Ferâidü'l-Vefiyye bi Zikri mâ lem Tahvîhi'l-Elfiyye.....	51
10. Şerhu Ferâidi'l-vefiyye bi-zikri mâ lem tahvihî'l- Elfiyye.....	52
DEĞERLENDİRME	54

İKİNCİ BÖLÜM

TAHRÎRU'T-TURUK ADLI ESER ve KIRAAT İLMİNDEKİ YERİ

A- KIRAAT İLMİNDE TAHRİRÂT.....	55
B.TAHRİRÂT GELENEĞİNDE EKOLLER.....	56
C- TAHRİRÂT GELENEĞİNİN ÖNEMİ.....	59
D-TAHRİRÜ'T-TURUK ADLI ESERİN TANITIMI	60

E- NÜSHALAR:	61
1. Süleymaniye Kütüphanesi İbrahim Efendi Bölümü	61
2. Süleymaniye Kütüphanesi Bağdatlı Vehbi Bölümü	62
3. Süleymaniye Kütüphanesi Fatih Bölümü	62
4. Erzurum İl Halk Kütüphanesi	63
5. Kütahya Vahit Paşa Kütüphanesi	64
6. Trabzon İl Halk Kütüphanesi	64
7. Yunanistan Rodos Kütüphanesi	64
8. Süleymaniye Kütüphanesi İbrahim Efendi Bölümü	65
F- ESERİN KIRAAT İLMİNDEKİ YERİ	66
G-ESERİN DİĞER ESERLERLE MUKAYESESİ	67
H- ESERDE TAHRİRÂTA İLİŞKİN İFADELER	68
I- ESERDE İBNÜ'L-CEZERÎ'NİN ETKİSİ	71
J- ESERDE GEÇEN UYGULAMALARDAN ÖRNEKLER	73
K- ESERDE YARARLANILAN KAYNAKLAR	82
L- ESERİN İÇERİĞİ VE KONU BAŞLIKLARI	88
SONUÇ	91
KAYNAKÇA	95

ÖNSÖZ

Hamd'ın bütün çeşidi alemlerin Rabbi olan Allah'a aittir. Bütün salât ve selam bize kitabı getiren ve öğreten Allah'ın Rasûlü, elçisi ve kulu olan Hz. Muhammed Mustafa (s.a.v.)'in ailesinin ve o güzîde ashâbının üzerine olsun.

Kur'an-ı Kerim hem lafız hem de mana itibarıyla ilahi bir kitaptır. Bu nedenle onun anlamı kadar lafzı da büyük önem taşır. Kur'an tilavetinin kendine özgü kuralları vardır. Rabbimiz Kur'an-ı Keriminde indirdiği kitabın nasıl okunacağını” *Biz Kur'an'ı insanlara dura dura okuyasın diye ayet ayet ayırdık ve onu peyderpey indirdik*” (İsrâ, 17/106.) “*Kur'an-ı ağır ağır, tane tane oku*” (Müzzemmil, 73/4.) diyerek, bu durumu hem Kur'an-ı kerimle hem de hadisi şeriflerle teyit etmiştir. İlk emri “oku” ! olan bir dinin Peygamberi de “Kur'an'ı okuyun! Zira kur'an, kıyamet günü okuyana şefaathçi olarak gelir.” (*Müslim Salatü'l-Müsafirin*, 252.) buyurmuş ve “ Kur'an-ı Kerim'den bir harf okuyana bile sevap vardır. Her hasene on misliyle değerlendirilir. Ben *elif lâm mîm bir harf* demiyorum. Aksine *Elif bir harf, Lâm bir harf Mim'de bir harftir.*” (*Tirmizi, Sebabü'-Kur'an*, 16, 2912) diyerek, Kur'an tilâvetine bizleri teşvik etmiştir.

Kur'ân-ı Kerîm Peygamberimiz'in en büyük mucizesi ve İslam'ın temel ana kaynağıdır. Kitap verilen hiç bir ümmet, kitaplarını koruma hususunda bu ümmetin gösterdiği özen ve dikkati gösterememiş, bu ümmetin koruduğu gibi kitabını koruyamamıştır. Allah bu ümmete her yüz yılda Kur'ân ilimlerini ayakta tutacak büyük âlimler, hafızlar bahşetmiştir. Onlar Kur'ân-ı Kerîm uğrunda hayatlarını ortaya koymuşlar, her türlü tehlike ve zorluğa katlanmışlardır. Bu âlimlerden biri de hicrî on birinci asrın âlimlerinden Ali b. Süleyman el-Mansûrîdir.

Bu çalışmada özellikle Ali b. Süleyman el-Mansûrî'nin Kur'an ilimlerine olan ilgisini, gayret ve çabasını onun kıraat alanında önemli yere sahip olan tahrîrât edebiyatıyla alâkalı *Tahriru't-Turuk ver-Rivayet min Tariki Tayyibeti'n-Neşr fil-Kıraati'l-Aşr* isimli eserin kıraat ilmine katkısını ortaya koymaya çalıştık. Diğer alanlara ait eserlerini kısaca tanıttık. Bu çalışmayı seçmemizin sebebi; Ali b. Süleyman el-Mansûrî'nin ülkemizde daha iyi tanıtılması, eserlerinin tekrardan hatırlanılmasıdır.

Bütün ilim dalları zaman içinde belirli bir birikimin sonucunda ortaya çıkmıştır. Gün geçtikçe, her dönemde bu kazanımlar ziyadeleşerek çoğalmıştır. Özellikle “İslami ilimler” büyük şahsiyetlerin gelişmesinde etkili olmuştur. Bu önemli şahsiyetler yaşadıkları dönemlere etki ettikleri gibi, kendisinden yüzyıllar sonra gelenlere de etkili olmuşlardır.

Bütün ilim dallarının her yüzyılda yetiştirdiği büyük şahsiyetler vardır. Ali b. Süleyman el-Mansûrî'de (ö. 1134/1721) bunlardan birisidir. Aynı zamanda Mısır tarikinin kurucusu olması hasebiyle kırâat ilmi açısından son derece önemli bir isimdir. Bu çalışmamızda, Başta kırâat ilmi olmak üzere hadis, sarf, nahiv ilmine dair önemli eserler kazandıran Ali b. Süleyman el-Mansûrî'nin hayatını ve kırâat ilmine katmış olduğu tahrîrât edebiyatıyla alakalı *Tahrîru't-turuk ve'r-rivâyât min tarîki Tayyibeti'n-Neşr* isimli eserini tahlil etmeye çalışacağız. Diğer eserleri hakkında kısa bilgi vermekle yetineceğiz.

Çalışmamız; giriş ve iki bölümden oluşmaktadır. Birinci bölümde müellifin hayatını, yaşadığı dönemin, sosyal ve siyasal yapısını, ikinci bölümde ise *Tahrîru't-turuk ve'r-rivâyât min tarîki Tayyibeti'n-Neşr* isimli eseri ve kırâat ilmimdeki yerini tahlil edeceğiz. Çalışmamıza başlamadan önce takip ettiğimiz yol tahrîrât geleneğinin öncü ismi olan İbnü'l-Cezerî'nin bu alana dair görüşlerini toplayıp konuyla alakalı ne kadar çalışma varsa araştırdık. Aynı şekilde Ali b. Süleyman el-Mansûrî'ye ait nerede bir bilgi veya yazma eser varsa hemen hemen hepsini el yazma eserler kütüphanesinden toplayıp bir araya getirmek suretiyle çalışma programını belirledik.

Bu vesileyle çalışmamıza başlarken öncelikle gece ve gündüz her türlü yardım ve desteğini esirgemeyen kıymetli hocam Dr. Öğr. Üyesi Recep KOYUNCU'ya verdikleri desteklerden ötürü teşekkürü bir borç bilirim.

Mustafa TUGANTAY 2018

KISALTMALAR

as. : Aleyhi's-selam

b. : İbn

bk. : Bakınız

cc. : Celle Celâlühü

DİA. : Diyanet İslam Ansiklopedisi

İA. : İslam Ansiklopedisi

İst. : İstanbul

Hz. : Hazreti

Ktp. : Kütüphane

Nr. : Numara

s. : Sayfa

thk : Tahkik

ts. : Tarihsiz

ö. : Ölümü

vb. : ve benzeri

vr. : Varak

yay. : Yayınları

1. Çalışmanın Konusu

Yaşadığı dönemin Şeyh-ül Kurra'sı Medresetü'l-Mansûrî olarak nitelenen, kıraat ilminin neredeyse bütün alanlarına dair eser yazan Ali b. Süleyman el-Mansûrî (ö. 1134/1721) aynı zamanda Mısır tarikinin kurucusu olması hasebiyle kırâat ilmi açısından son derece önemli bir isimdir. Tahrîrât geleneğine dair yazmış olduğu *Tahrîru't-turuk ve'r-rivâyât min tarîki Tayyibeti'n-Neşr* adlı eseri de kıraat ilminin temel konularını ihtiva etmektedir.

Kırâat ilminde tahrîrat geleneği, imamların râvilerinden sonra gelen ve kıraat terminolojisinde “tarik” diye isimlendirilen senet zincirlerinin, kıraat ilminin temel ana kaynak eserlerine giderek, sahih ve zayıflığının incelenmesi, kıraatlerin telfik gibi herhangi bir hatadan korunması ile caiz ve yasaklanan kırâatlerin açıklanmasıdır.

Tahrîrât geleneğinin temelini kıraat ilminin mihenk taşı diyebileceğimiz İbnü'l-Cezerî atmıştır. İbnü'l-Cezerî *en-Neşr fi'l-Kırâati'l-aşr* isimli eserinde konuyla alakalı olarak her bir ravi'nin iki tarîki, her tarîkin de ikişer tarîki vardır. Bunlardan dördü hariç, tarîkler kıraat ilminde bu metotla bin'e yaklaşmaktadır.¹İbnü'l-Cezerî kendisinin ulaştığı bilgileri tahlil ederek kitaplarına almış ve *Neşr* adlı eserinde bu işin önemine vurgu yaparak, tariklerin birbirine karışmasını önlemiş ve tahrîrât geleneğinin temellerini atmıştır.

İbnü'l-Cezerî sonrasında bu gelenek başta Osmanlı olmak üzere İslam aleminde yaygınlık kazanmış, Seyyid Haşim b. Muhammed el-Mağribî (ö.1179), Hasan b. Halef el-Hüseyni el-Aduvvi el-Mısırî (ö.1303/1889), Rıdvan b. Muhammed el-Muhalelati (ö. 1311/1896), Muhammed b. Ahmed b. Hasan b. Süleyman (ö. 1313/1894), Muhammed b. Abdurrahman el-Halîci (ö.1389/1974), Yusuf Efendizâde, Abdullah b. Muhammed el Amasî (ö. 1167/1753), Kettanizâde Muhammed en-Na'îmî Efendi (ö. 1169/1755) Ahmed el Mesyerî, Muhammed b. Ahmed b. el-Hasen ed-Darîr el-Mütevellî (ö. 1313/1895) , İbn Kattan es-Semennûdî (ö. 817/ 1411) ve Müellifimiz Ali b. Süleyman el Mansûrî gibi âlimlerin kıraat ilmi ve tahrîrât geleneğinin gelişmesinde önemli katkıları olmuştur. Bu âlimlerin neredeyse hepsi birer ekol oluşturmuşlardır. Ancak, Ali b. Süleyman el Mansûrî ve talebesi Mustafa el-Îzmirî tahrirat çalışmasında İbnü'l-Cezerî'den sonra diğer kıraat âlimleri arasında temayüz etmişlerdir.²

¹İbnü'l-Cezerî, *En-Neşr fi'l-Kırâati'l-aşr*, thk. Zekeriyya Umayrıt, Dâru'l-Kütübî'l-İlmiyye, Beyrut, 2011, s.152-154

²Maşalı, M. Emin, *Tarihi Temel Meseleleriyle Kırâat İlmi*, Otto yay. Ankara 2016, s. 95.

Atalarımızın kullandığı güzel bir deyim vardır. “ Bir şeyin cüz’üne vâkıf olunmadan künhüne vâkıf olunmaz.” demişlerdir. Kırâat ilminin en temel meselelerinden birisi tahrîrât çalışmasıdır. Tahrîr kelimesi harrare sülasi fiilin tef’îl babından mastardır. İstılahi olarak da şöyle tanımlayabiliriz. Düzenleme, değerlendirme, inceleme veya sağlama gibi anlam ifade eden tahrîrât edebiyatı kıraat ilminde “tarîk”³ diye isimlendirilen isnad zincirinin, kıraat ilminin temel kaynak eserlerine giderek sıhhat ve tevsîkinin incelenmesi, kıraatların telfîk ve tahlîl gibi bir takım hatalardan korunarak, makbul kıraat vecihlerinin ortaya çıkarılmasıdır.⁴ Veya sahih kırâatların her birinin ikişer ravîsi vardır. Bu ravîlerin de her birinin ayrı ayrı tarîkleri vardır. Bu tarîklerin senet halkalarının rivayet ettikleri temel kaynaklarına gidilerek sıhhatinin araştırılmasıdır.⁵ Ayrıca İbnü’l-Cezerî’nin tahrîrât açısından önemli yeri, eserlerinden, *en-Neşr*, *Tayyibetü’n-Neşr*, *Tahbîru’t-Teysîr*, *ed-Dürre* gibi eserleri ile eş-Şatibiyye gibi temel eserlerde bulunan bütün tarîklerin tahrîrât sayesinde incelenmesidir.⁶

Ali b. Süleyman el-Mansûrî gibi âlimler kıraat ilminin temel taşlarıdır. Daha burada isimlerini zikretmediğimiz el-Uşmûnî (ö.918/1513), el-Kastallânî (ö. 923/1517), Taşköprizâde, (ö. 968/1561) Saçaklızâde Mehmed Efendi (1145/1730), Yusuf Efendizade (ö. 1167/1754), Ebu Saîd el-Hadimî (ö. 1176/1763), Hamid b. Abdulfettah Pâlûvî (1252/1839) gibi bir çok âlim kırâat ilmi ve diğer ilimlerin gelişmesine katkı sağlamıştır. Selef ulemanın bir diğer özelliği de neredeyse hepsinin kıraat ilmini okumuş olmalarıdır. Birçok ilim dalında mütehasıs olan âlimlerin eserlerini yazma eserler kütüphanelerinde kitap taraması yaparken adı sanı duyulmamış Osmanlı ulemasından el yazma nice tecvid ve kıraata dair eserlerle tevâfuken karşılaştık. Selef ulemaya bir vefâ olması, tahrîrât ilminin farkındalığının oluşması ve böylesine büyük bir âlimin tanıtılıp eserlerini tahlil etmeyi istememiz bizi böyle bir çalışmaya sevk etmiştir.

2. Çalışmanın Amaç ve Önemi

İslam’ın iki temel kaynağı vardır; bunlardan birisi Kur’an diğeri ise Sünnettir. Kur’an ilimlerinin en önemlilerinden birisi kıraat ilmidir. Bu sebeple hadis ilminin araştırılması ile kırâat ilminin araştırılması neredeyse birbirine benzer nitelikte ve en temel meselelerdendir.

³ Raviler ile kendi öğrencileri olan ravilerinin arasındaki ihtilaflara denilmektedir. Başka bir deyişle Ravilerden sonra gelenlerin ihtilaflarına denilmektedir. Bk. Koyuncu, Recep, *Kıraat İlmi Takrîb Usulü*, Çelik yay. İstanbul, 2018, s. 171.

⁴Koyuncu, Recep, *Kıraat İlmi Takrîb Usulü*, s. 171.

⁵Fırat, Yavuz, *Tecvit ve Kıraat İlmi Terimleri Sözlüğü*, İstanbul, 2018, s. 70.

⁶ Sami Muhammed Abdüşşekûr, *et-Tahrîrât alâ Şatibiyye Beyne’l-Kıraat’i ve’l Menea*, Dârü Ammar, 2017, s.19-24.

Osmanlı ulemasına bakıldığında kıraat ilmi ve tahrîrât konusunda oldukça mesafe kat ettikleri müşahede edilmektedir. Eserini tahlil edeceğimiz Ali b. Süleyman el-Mansûrî'nin bir zamanlar Osmanlı toprakları olan Yunanistan'nın Rodos adasında bile eserlerine ulaşmış olmamız, Osmanlı ilim dünyasında bu ilmin nedenli geniş ölçekte haberdar olduğunu göstermektedir.

Kıraat imamları müşafehe yoluyla hocalarından aldıkları Kur'an'ın bir harfini dahi zayi etmeden orijinal şekliyle aktarmışlardır. İnzal olduğu zamandan günümüze kadar tahrif olmadan gelen bir başka kitap daha yoktur. Bu büyük başarı da elbetteki bu silsiledeki kıraat imamları kadar kıraat ilmini okuyan, okutan, araştıran Ali el-Mansûrî gibi âlimlerin de büyük bir payı vardır. Bu ilme gönül verip okuyan, yayılmasına hizmet edip tarihin gizli hazinelerinde saklı kalan insanların tekrar hatırlanıp gün yüzüne çıkarılması elzemdir.

Tahrîru't-turuk ve'r-rivâyât min tarîki Tayyibeti'n-Neşr ve buna benzer yapılan çalışmalar, tarîkler ve meslekler yönünden birbirleriyle karşılaştırılarak bu ilmin zenginleştirilmesine ihtiyaç duyulmaktadır. Ülkemizde oluşmuş olan İstanbul ve Mısır tariki ve bu tariklerin alt dalları olan mesleklerin tekrardan tahlil edilmesiyle diğer zenginliklerin keşfedilmesine ihtiyaç duyulmaktadır.

Tahrîrât ilminin en önemli özelliği Hz. Peygamber (s.a.v.)'in tilavet ettiği veya takrir ettiği bütün vecihlerin hepsinin okunup kayıt altına alınması, sağlam bir şekilde sonraki nesillere söz konusu vecihlerin aktarılmasıdır. Tahrîrât geleneği, diğer bir açıdan kıraat ilminin savunma mekanizması mesabesinde olması yönüyle önemlidir. İleride gelebilecek sıkıntılara karşı bir nevi set çekmek, yapılabilecek ithamlara karşı da tedbir almaktır. Ayrıca sahih kıraatler arasında terkip meydana geldiği durumda yanlışa düşülmemesi açısından son derece önemli bir çalışmadır. Bir nevî kıraatların hatadan korunması adına câiz olan ve olmayan kıraatlerin beyan edilmesi ve muhafaza altına alınma mekanizmasıdır.

Diğer taraftan kıraatların disipline edilmesinde önemli yeri vardır. Karışıklıkların giderilmesi, herkesin keyfine göre okuyamamasıdır. Eğer tahrîrât geleneği gerektiği gibi yapılmıyorsa kıraatların birbirleriyle karışması sıkıntısı ile karşı karşıya kalınırdı. Bu sebeple Ali b. Süleyman el-Mansûrî ve *Tahrîru't-turuk ve'r-rivâyât min tarîki Tayyibeti'n-Neşr* eserini tahlil etmemiz son derece önemlidir.

Tahrîrât geleneğinin bir diğer özelliği de *Şatibiyye, ed- Dürre ve et-Tayyibe* gibi eserlerin hepsinin başlı başına incelenmesinin zor olması hasebiyle bu kitaplarda bulunan tariklerin, tahrîrât geleneği sayesinde incelenebilmesidir.

Tahrîrât geleneđi kıraat ilmine dair İbnü'l-Cezerî'nin zikrettiđi kıraatların tarik senetlerini muhafaza altına almak ve daha önce yazılmış kıraat alanına ait temel kaynak eserleri gün yüzüne çıkarmak, te'yit etmek, tanıtmak ve araştırılmasına vesile olmaktadır. İbnü'l-Cezerî'nin *Tayyibetü'n-Neşr*'inde içine aldığı kırâatlardan faydalanıp, tâbî olduđu imamının diđer başka bütün uygulamalarından haberdar olması, okuduđu kıraat imamının bütün özelliklerini tamamen tanıması hususunda tahrîrât geleneđi yardımcı olur. Bu bağlamda Kıraât uygulaması yapan bir karinin yaptıđı uygulamanın nereden hangi kaynaktan geldiđini bilmesi, kıraat kitaplarındaki vârid olan kıraat alanına dair hükümlerden haberdar olması gibi sebebler tahrîrât geleneđi sayesinde.

Ali el-Mansûrî'nin kıraâtler açısından isnad ilmi, Hz. Peygamber (s.a.)'den nakledilen kıraâtlerin senedlerini bilme yönüyle önem arz etmektedir. Ali el-Mansûrî'nin hadis ilmiyle alakalı olması, hadis ilimlerindeki bilgi birikimini kıraât ilimlerine de aktardıđını rahatlıkla söyleyebiliriz. Çünkü kıraâtlerin senedlerini, hadis ilimlerinde olduđu gibi sınıflara ayırmış, kıraâtlerin rivayetleri hakkında bilgi vermiştir. Bu durum hadis ilmine vakıf olmayan kimselerin yapabileceđi iş deđildir.

Ali el-Mansûrî'nin eserine genel çerçeveden baktığımız zaman, eserde uyguladıđı yöntemin arka planını çok iyi kurguladıđını; kendisinden önceki yüzyıllarda kıraâtler alanında yazılan kaynak eserlerden haberdar olduđunu ve içeriđine vâkıf olduđunu çok açık şekilde *Tahrîru't-turuk* isimli eserde görmekteyiz.

İşte bütün bu anlatılanlar muvacehesinde rahatlıkla söyleyebiliriz ki, Ali b. Süleyman el Mansûrî'nin tahrîrât geleneđine dair yazmış olduđu *Tahrîru't-turuk ve'r-rivâyât min tarîki Tayyibeti'n-Neşr* adlı eseri, kıraat ilminin muhafazasına katkı sađlayan çok önemli bir çalışmadır.

3-Çalışmada Uygulanan Metot ve Kullanılan Kaynaklar

Ali b. Süleyman el-Mansûrî'nin kıraat ilmiyle alakalı görüş ve düşüncelerini açıklamadan önce çalışmanın daha iyi anlaşılmasına yönelik kıraat ilminin tarihi seyrini ve bu seyrin Osmanlıdan yakın zamana kadar gelişimi hakkında giriş bölümünde kısaca bilgi vereceğiz. Bu bilgilendirmeden sonra Müellifimizin hayatını, hocalarını, yetiştirdiđi talebelerini, yaşadığı dönemdeki üstadları ve zamanın sosyal ve siyasi yönleri hakkında bilgilendirmede bulunacağız.

Ali b. Süleyman el-Mansûrî'nin müstensihler tarafından el yazma olarak kaleme aldığı kıraat ve diğer ilimlerle ilgili eserleri; *Tahrîru't-turuk ve'r-rivâyât min tarîki Tayyibeti'n-Neşr*, *Hallü mücmelâti't-Tayyibe*, *Reddü'l-ilhâd fi'n-nutki bi'd-dâd*, *Risâletü'r-reddiyye fi Risâlei İbn Ğanem*, *Risâle fi mes'eleli'l-ân*, *Risâle fi beyâni evcühi't-tekbîr fi'l-hatm*, *Risâle fi's-suâl ve'l ecvibe*. el-Mansûrî, kıraat ilmi haricinde ise Arap diline dair *Ferâidü'l-vefiyye bi-zikri mâ lem tahvîhi'l- Elfiyye*, (Nahiv ilmine dâir), *Şerhu Ferâidi'l-vefiyye bi-zikri mâ lem tahvîhi'l-Elfiyye*, *Urcûzetü'n-nasriyye*, *fil-elfâzi'l-müenneseti's-semâ'iyye* ve Siyer ilmine ait *Risâle fi ahvâli'n-Nebî ve'l-'aşereti'l-mübeşşere* adlı eserleridir. Ali b. Süleyman el-Mansûrî'nin hayatı ve eserleriyle ilgili ulaşabildiğimiz bütün bilgileri topladık. Bu topladıklarımızı maddeler halinde sınıflandırdık. Bu sınıflandırdıklarımızdan sonra çalışmamızın ana gövdesini belirlemiş olduk. Çalışırken temel kaynaklarımız Ali b. Süleyman el-Mansûrî'nin yazma eserleri ve tabâkat kitapları olmuştur. Bu eserleri incelerken bize faydası olacak kısımlarını toplayıp çalışmamıza dâhil ederek bir bütün haline getirdik. Bu eserler hakkında kısa bilgi vererek çalışmamızı ve Ali b. Süleyman el-Mansûrî'nin ilmi birikimini sunarak ne kadar büyük bir üstad olduğunu belirtmek istedik. Çalışmamızın son bölümünde *Tahrîru't-turuk ve'r-rivâyât min tarîki Tayyibeti'n-Neşr*, 'ini ve tahrirat geleneğini tafsilatlı şekilde, örneklendirerek anlatmaya gayret ettik. Bütün bu eserlerin dışında başka kaynaklara da müracaat etmek suretiyle tezimizin muhtevasını zenginleştirmeye azami özen gösterdik.

Ülkemizde, Ali b. Süleyman el-Mansûrî'nin hayatı ile ilgili birkaç çalışma yapılmasına rağmen, onun tahrîrât geleneğine dair yazdığı eserle alakalı herhangi bir bilgi bulamadık. Ahmed Gökdemir'in Yalova Üniversitesi İslami İlimler Fakültesi, *Ali b. Süleyman el-Mansûrî ve Osmanlı ilim Dünyasına Katkıları*, isimli Makalesi ve *Ali b. Süleyman el-Mansûrî ve meşhur Mısır tariki kurruları* isimli doktora tezi haricinde *Ali b. Süleyman el-Mansûrî*'yle alakalı her hangi bir çalışmayla karşılaşmadık. Ancak Ahmed Gökdemir hocanın yaptığı bu çalışmalar bizim çalışmamızla doğrudan alakalı değildir.

Ali b. Süleyman el-Mansûrî hakkında birçok kitapta Mısır tarihinin kurucusu olduğuna dair kısa bilgiler vardır. Fakat 2011 yılında Mısır da Hasan el- Cûd ismiyle Ali b. Süleyman el-Mansûrî'nin *Tahrîru't-turuk ve'r-rivâyât min tarîki Tayyibeti'n-Neşr*'ini tahlil etmiştir. Mısır başta olmak üzere neredeyse bütün arap yarımadasında bu çalışmayı aramamıza rağmen esere ulaşamadık. Ali b. Süleyman el-Mansûrî ve bu eser hakkında çalışma yok ama tahrîrât geleneğiyle alakalı yurt dışında yapılan bu alanla alakalı birkaç

alıřma vardır. Medine'yi Mnevvere'deki Sami Muhammed said Abdřekr'n *et-tahrrt al řatbiyye beyne'l-Kiraat'i ve'l men'ea* gibi eserler rnek alıřmalardandır.

alıřmamızı yazılı metne dkerken, dipnotlarda ilk defa geen kaynaklar, yazar adı, eser adı, neřredildięi yer ve tarih olmak zere ayrıntılı bir řekilde vermeye alıřtık, daha sonraki getięi yerlerde ise kısaltma yoluna gittik.



GİRİŞ

Kur'an-ı Kerim, Allah tarafından Cebrail a.s. aracılığı ile kulu ve elçisi Hz. Muhammed (s.a.v.)'e yirmi üç yılda indirdiği, mütevatir kıraatla bize ulaşmış, indirildiği günden bu güne arzu ve istekle okunmuş, okudukça sevap kazanılan, insanların rablerini ve kendilerini tanıdıkları “*Şüphesiz o zikri (Kur'an'ı) biz indirdik biz! onun koruyucusu elbette biziz.*”⁷ Ayeti mucibince, indirildiği günden bu güne kadar bir harfinin dahi değişmediği ve kıyamete kadar da değiştiremeyeceği ilahi bir kitaptır.

Şüphesiz ki Hz. Kur'an'ın ilk muhatabı ve hafızı Hz. Peygamber olduğu için çalışmamızı Peygamber Efendimiz döneminden başlatmayı uygun gördük. Daha sonra kıraat tarihinin seyrinde önemli dönüm noktaları olmuştur. Bu dönüm noktalarından birisi şüphesiz ki İbnü'l-Cezerîdir. Çalışmamızın konusu olan Tahrîrât geleneği İbnü'l-Cezerîyle başlamıştır. Ali b. Süleyman el-Mansûrî tahrîrât geleneği açısından halkalara eklenen İbnü'l-Cezerî'den sonra önemli isimlerdendir.

Bu sebeple çalışmamızın giriş bölümünde İbnü'l-Cezerî öncesi ve sonrası olarak ikiye ayırarak, Kur'an ve kıraat tarihinin seyri hakkında kısa bilgi verilecektir. Ali b. Süleyman el-Mansûrî öncesi kıraat ilminin tarihi seyrine genel hatlarıyla temas etmenin Ali b. Süleyman el-Mansûrî'nin kıraat ilmindeki yeri ve konumunu tespit etme açısından önemlidir.

1-İbnü'l-Cezerî Öncesi Kıraat İlmî

Şüphesiz ki Hz. Kur'an'ın ilk muhatabı ve hafızı Hz. Peygamberdir. Bu şerefe nâil olan Hz. Peygamberin zihninde ve gönlünde ayetler bir arada toplanırken diğer yandan da bu ayetler bölümler halinde vahiy kâtiplerine yazdırılmış, sahabe tarafından da ezberlenmiştir.⁸ Ayrıca gelen vahiyler sahabe tarafından da ezberlenip, bu şekilde vahiy süreci tamamlandığında metnin tamamı yazıya geçirilip, ilahi kelam, hem yazı ile hem de hıfz ile kayıt altına alınmıştır. Bu konuda sahabeden mütehasıs olanlar kendileri için özel mushaflar oluşturarak muhafaza altına almışlardır. Bu dönem içerisinde inen vahiylerin insanlara öğretilmesi, tâlim ve terbiye edilmesi hususunda azamî özen gösterilmiştir.⁹

⁷Hicr, 15/8.

⁸Karaçam, *İsmail, Kur'an-ı Kerim'in Faziletleri ve Okunma Kaideleri*, İstanbul, 21. Baskı, 2012, s. 27.

⁹Karaçam, *Kur'an-ı Kerim'in Faziletleri ve Okunma Kaideleri*, s. 25-31.

Şüphesiz ki Kırâat ilminin tohumu Hz. Peygamber zamanında Medine döneminde yedi harf olgusuyla atılmış¹⁰ ve en çok tartışılan konu yedi harf meselesi olmuştur. Bu durumu İbnü'l-Cezerî *Tayyibetü'n-Neşr*'inde انزله بسبعة مهونا وأصل اختلاف أن ربنا ifade eder.¹¹ Yedi harf: Hz. Peygamber (s.a.v.) ve sahabe efendilerimizin Medine'ye hicret etmeden önce Mekke'de iken Kur'ân-ı Kerîm'i sadece Kureyş lehçesine göre okuyorlardı; ne zaman ki efendimiz hicret etmek zorunda kaldı ümmî bir toplum olan arapların telaffuz etmelerinin zor olacağını düşünerek, Rabbimize dua etmiş ve Rabbimiz de efendimizin bu duası üzerine Übeyy b. Ka'b'dan gelen rivayette, Hz. Peygamber Beni Ğıfar suyunun yanında iken Cebrail gelerek O'na dedi ki: *Muhakkak Allah, ümmetinin Kur'an'ı bir harf üzere okumalarını sana emrediyor*, bunun üzerine Hz. Peygamber: *Allah'tan bağışlanmamı isterim, Ümmetimin buna gücü yetmez*, dedi. Bu şekilde konuşmalar üç defa tekrarlandı. Dördüncü de Cebrail: *Allah, Ümmetine Kur'an'ı yedi harf üzere okumalarını emrediyor, hangi harfle okurlarsa isabet ederler*, buyurdu.¹² ”Şüphesiz bu Kur'an yedi harf üzerine indirilmiştir, ondan kolayınıza geleni okuyun”¹³ buyurarak bir kolaylık sağlamıştır. Bu ruhsat sebebiyle bazı ayet-i kerîmeler Hz. Peygamber'in gözetiminde farklı şekillerde okunmuştur.¹⁴

Hz. Peygamber (s.a.v.)'in dâr-ı bekâya irtihalinden sonra Acem olanların İslamla müşerref olmaları,¹⁵ kısa zamanda çıkan Müseylemetü'l-Kezzâb (12/633) gibi fitneler ve yapılan savaşlarda Kur'an hafızlarının şehit edilmeleri sebebiyle birtakım sıkıntıların doğacağını fark eden Hz. Ömer, Hz. Ebu Bekir'i ikna ederek Kur'an'ın iki kapak arasına toplanmasını sağlamıştır.¹⁶

Bu fikir doğrultusunda Zeyd b. Sâbit'in başkanlığında bir komisyon kurularak bir kitap haline getirilen Hz. Kur'an, Halife Hz. Ebu Bekir'e teslim edilmiş ve adına da Mushaf

¹⁰Dağ, Mehmet, ”İbn Mücahid'in Kıraat Ekollerini Yedi ile Sınırlaması: Eleştirel bir Yaklaşım”, Ekev Akademi Dergisi Yıl: 10 Sayı: 27, Bahar 2006, s.82; Çetin, Abdurrahman, *Kırâatların Tefsirlere Etkisi*, Marifet, Yay., İst., 2001, s. 59.

¹¹ Kur'an kıraatinde ihtilafın asıl sebebi, Rabbimizin öğrenme ve okumada kolaylık için O'nu yedi harf üzere indirmesidir. *Tayyibetü'n-Neşr* 19. beyt.

¹² Sofuoğlu, Mehmet, *Müslim b. Haccac, Salatü'l-Müsafirin*: 274, İrfan yay., İstanbul, 1968, II. s. 462.

¹³Buhari, Ebû Abdullah Muhammed b.İsmail b. İbrahim b. El-Mugıra, el-Camiu's-Sahih, 6/100; Müslim, Sahih; 1/560

¹⁴Birişik, Abdulhamit, *Kıraat İlmi ve Tarihi*, Emin yay. Bursa II. Baskı 2014, s. 77-83; Karaçam, İsmail, *Kur'an-ı Kerim'in Faziletleri ve Okunma Kaideleri*, s.22-25.

¹⁵Karaçam, İsmail, *Kur'an-ı Kerim'in Faziletleri ve Okunma Kaideleri*, s.43-46.

¹⁶Birişik, Abduhamit, *Kıraat İlmi ve Tarihi*, s. 55.

denilmiştir.¹⁷ Yapılan bu büyük başarı Hz. Ebu Bekir döneminde Kur'anın muhafazasına yönelik önemli bir adımdır.

İslam'ın hızla yayılması ve birçok gayri müslimin İslam'la müşerref olmaları gibi güzel olayların yanında, bazı Acem olanların Arapçayı bilmemeleri ve farklı lehçe ve şiveler gibi sebeplerle Kur'an kıraatında bir takım sıkıntılar baş göstermeye başlamıştır. Hz. Osman da bu durumu fark ederek Kur'an'ın yedi harfe ve ferş'e¹⁸ dair farklılıklarını istinsah etmiş, bu sebeple ümmeti ve Kur'an'ı birleştirmiştir. Yapılan bu çalışmalar nedeniyle Hz. Ebu Bekir ve Hz. Osman dönemi Kur'an tarihi için çok önemli zaman dilimlerindedir.¹⁹

Tâbiîn dönemi kıraat ilminin sistemleştiği yıllardır. Bu dönemde yaşayan Kur'an üstadları, uzak ve yakın yerlerden gelenler için Kur'an meclisleri kurmuşlar, ders halkalarıyla öğrencilere ders vermişler diğer taraftan da birçok ilmin temellerini atmışlardır. Kıraat alanında hizmetleri öne çıkmış kişilerin bazılarının ismini zikredecek olursak; Kıraat-ı seb'a imamlarından İbn 'Âmir (ö. 118/736)'in hocası Muğire b. Ebî Şihâb (ö. 91/709), Alkame b. Kays (ö. 62/682), Muhammed b. Vâsıl Ebu'l-Abbâs el-Kufî (ö.108/804), Hasan-ı Basrî (ö.110/728) Zir b. Hubeş (ö.82/701), Ebû Abdurrahman es-Sülemî (ö. 74/693), Yahyâ b. Vessâb (ö. 103/721) bunlardan bazılarıdır.²⁰

Hz. Osmân zamanında çoğaltılıp istinsâh edilen sonrasında Mushafın harekelenip noktalanması, Kur'ân ilimlerinin bir düzene konulması, ayrıca Kur'ân nüshalarının çoğaltılması, İslâm coğrafyasının genişlemeye devam etmesi kıraat eğitiminin tâbiîn döneminde daha da hız katmıştır. Kur'an-ı Kerim'in muhafazası ve doğru okunmasını göstermek amacıyla üzerindeki ilk fiziki değişiklik tabiîn döneminde hicri 65 yıllarında Abdülmelik b. Mervân (ö. 86/705) zamanında Irak valisi Ziyâd b. Ebîh'in emriyle Ebu'l Esved ed-Düelî tarafından Kur'an-ı Kerim'e nokta ve hareke konulmuştur.²¹ Tebe-i tabiîn döneminde de bu noktalama işlemini ziyadeleştirerek son noktalamayı Halil b. Ahmed (ö. 175/791) koymuştur.²²

¹⁷Birişik, Abduhamit, *Kıraat İlmi ve Tarihi*, s, 55; Karaçam, İsmail, *Kur'an-ı Kerim'in Faziletleri ve Okunma Kaideleri*, s.43.

¹⁸ Hükmü belirli olan ve tek tarz üzere olmayan farklı okumaları belirten ıstılâhi bir kavramdır. Bk., Fırat, Yavuz, *Tecvîd ve Kıraat İlmi Terimleri Sözlüğü*, Çelik yay., İstanbul, 2018, s, 161.

¹⁹Birişik, Abduhamit, *Kıraat İlmi ve Tarihi*, s, 55-60; Karaçam, İsmail, *Kur'an-ı Kerim'in Faziletleri ve Okunma Kaideleri*, s. 59-59; Demirci, Muhsin, *Kur'an Tarihi*, 8. Baskı, İstanbul 2015, s, 155-173.

²⁰ Çollak, Fatih, "Reisu'l-Kurra" lık Muessesesi ve Esâmi-l Kur-ra Defteri", Tartışmalı İlmi Toplantı Dergisi, İSAV, 13-14 Ekim, İstanbul, 2001, s. 190.

²¹ Birişik, Abduhamit, *Kıraat İlmi ve Tarihi*, s. 73; Öztürk, Mustafa, *Kur'an Dili ve Retoriği- Kur'an Metninin Dokusu Üzerine Tarrışmalar*, Kitabiyat, 2. Baskı, Ankara, 2006, s.96.

²²Birişik, Abduhamit, *Kıraat İlmi ve Tarihi* s. 74.

Kırâatların oluşumuna gelecek olursak, sahabe efendilerimiz Hz. Peygamber (s.a.v.)’den kırâat alışları hepsinin farklıydı, sadece bir kırâatı alanlar olduğu gibi diğer farklı okuyuş vecihlerini alanlar da olmuştur. Bu kırâatları benimseyip alanlar kendilerinin benimsedikleri okuyuşları farklı İslam beldelerine örneğin, Abdullah İbn Mes‘ûd Kûfe’ye, Übey İbn Ka‘b ve Ebu’d-Derdâ Şam’a, Ebû Mûsâ el-Eş‘arî de Basra’ya götürerek o şehirlerde okudukları kıraat meşhur olmuş, böylece şehir bazında ilk kıraat ekolleri oluşmuştur.²³

Abbasiler döneminde ise kırâatlar bir takım endişeler sebebiyle yavaş yavaş tedvin edilmeye başlanmış, bu işi ilk defa şifahi olarak Hârûn b. Musa (ö.170/786) yapmış, bu konuda ilk defa eser yazan Ebû Ubeyd el-Kâsım b. Sellâm (ö.224/828) olmuştur.²⁴ Kırâatları disipline sokarak yedi ile sınırlamayı başaran ise İbn Mücâhid olmuştur. İbn Mücâhid’ten önce de kırâatları sınırlama işine soyunan âlimler olmuştur ama, İbn Mücâhid kadar revaç bulamamış ve muvaffak olamamışlardır.²⁵

İslam’ın ilk yıllarında İslâm’a giren birçok kişinin Kuran’ı bilmedikleri ve yedi harfin ne olduğunu tam manasıyla anlayamadıkları, noktasız ve harekesiz olan Kur’an metninin yanlış teleffuza sebebiyet vermesi ve Arapça bilmeyenlerin manasına tam vakıf olamamaları gibi bazı sıkıntılarla karşı karşıya kalınmıştır. Bu olayı fark eden kırâat konusunda mâhir kişiler sahihle şaz kırâatı birbirinden ayırtmış ve sahih kırâatlar için İbnü'l-Cezerî'nin *Tayyibetü'n-Neşr*’inde şu beyitlerde ifade ettiği üç şartı getirmişlerdir.

فكل ما وافق وجه نحو، وكان للرسم احتمالاً يحوي، وصحّ إسناداً هو القرآن فهذه الثلاثة الأركان.

“Her ne zaman bir kıraat, 1. Nahiv kaidesine uyarsa, 2. Resm/yazı itibariyle Osman Mushaflarından birine muvafık düşerse ve 3. İsnad/rivayet açısından sahih ve muttasıl bir senede sahipse işte bu üçü, sahih kıraatin şartlarıdır.”²⁶

Müslümanların bu şartlara uyan kırâatlara uyması vaciptir, bu şartların dışındaki kırâatlara da şâz, batıl veya zayıf kırâat adı verilmiştir. Bu tür kırâatları ibadet niyetiyle

²³Tetik, Necati, *Başlangıçtan 9. Hicrî Asra Kadar Kıraat İlminin Tâlimi*, İşaret Yayınları, İstanbul, 1990, s.56.Karacam, İsmail, *Kur'an-ı Kerim'in Faziletleri ve Okuma Kaideleri*, s. 62; Demirci, Muhsin, *Kur'an Tarihi*, s.; Öge, Yusuf “*Efendizâde'nin Kıraat İlmindeki Yeri*”, s, 38.

²⁴Demirci, Muhsin, *Kur'an Tarihi*, s.219.

²⁵Birişik, Abdülhamit, *Kıraat ilmi ve tarihi*, s, 101; Dağ, Mehmet, *İbn'i Mücahid'in Kıraat Ekollerini Yedi ile Sınırlaması: Eleştirel Yaklaşım*. Ekev Akaemi Dergisi, sayı. 27, 2006, s. 90-92.

²⁶İbnü'l-Cezerî, *en-Neşr fi'l-Kırâati'l-Aşr*, Dar-ı Ebû Hazm, Dimeşk, 2016, c. I. s.140; Yüksel, Ali Osman, *İbnü'l-Cezerî ve Tayyibetü'n-Neşr*, 2. baskı, İfav, İstanbul, 2012, s, 256.

okumak caiz değildir. Mekki b. Ebû Tâlib (ö. 437/1045) bu sahih şartları inkâr edenin küfre düşeceğini ifade etmiştir.²⁷

Kırâat'ı-seb-a daki imamlara ilk olarak imamı Şâtıbî (ö. 590/1193) *Hırzû'l-Emânî* isimli kasîdesinde her bir imama remizler vererek kodlamıştır.²⁸ Daha sonra *el-Gâye fi'l-kırâ'âti'l-aşr* isimli eserin sahibi olan İbn Mihran en-Neysâbûrî (ö.381/992) yedi kırâatın dışında on kırâatı içine alan ilk eseri, ravi ve tarikleriyle ihdas etmiş ve bu sistemi İbnü'l-Cezerî de yaygınlaştırmıştır.²⁹ Bu imamlar şu şekildedir.

1. Nâfi (ö. 169/785) (ا)

a. Kâlûn (ö. 120/737) (ب) b. Verş (ö.192/812) (ج)

2. İbn Kesîr (ö. 120/737) (د)

a. Bezzî (ö. 250/864) (هـ) b. Kunbül (ö. 291/903) (ز)

3. Ebû 'Amr (ö.154/770) (ح)

a. Dûrî (ö. 240/854) (ط) b. Sûsî (ö. 261/874) (ي)

4. İbn Âmir (ö.118/736) (ك)

a. Hişâm (245/859) (ل) b. İbn Zekvân (ö.241/856) (م)

5. Âsım (ö.128/745) (ن)

a. Ebû Bekir b. Şu'be (ö.190/805) (ص) b. Hafs (ö.180/796) (ع)

6. Hamza (ö. 156/773) (ف)

a. Halef (ö. 229/843) (ض) b. Hallâd (ö.220/835) (ق)

7. Kisâî (ö.189/805) (ر)

a. Ebu'l-Hâris (ö. 240/854) (س) b. Hafs Dûrî (ö.240/854) (ت)

8. Ebû Cafer (ö. 130/747) (جع)

a. İbn Verdân (ö. 160/777) (ع) b. İbn Cemmâz (ö.170/786) (جم)

²⁷ Birişik, Abdülhamit, *Kıraat İlmi ve Tarihi*, s. 86.

²⁸ Şâtıbî, Kasım b. Firrûh, *Hızzu'l-Emânî ve Vechü't-Tehânî*, II. Baskı, Riyat, 2003, s.14-25.

²⁹ Birişik, Abdülhamit, *Kıraat İlmi ve Tarihi*, s.106.

9. Yakûb (ö.205/820) (يع)

a. Ruveys (ö. 238/852) (يس) b. Ravh (ö. 235/849) (حه)

10. Halefü'l-Âşir (ö.229/905) (خل)

a. İshâk (ö. 290/902) (سح) b. İdrîs (ö. 292/905) (سه)

Bu on kıraatın dışında da sahih kıratlarda bulunması gereken üç şarttan bir tanesi eksik olduğu zaman “şaz kırâat” diye nitelenen dört tane de kırâat vardır. Bunlar İbn Muhaysın (ö.123/741), Yezîdî (ö. 202/817), Hasan-ı Basrî (ö.110/728) ve Ameş (ö.148/765)'in kırâatlarıdır.³⁰

Kırâat ilminin bugüne kadar gelmesinde şüphesiz ki en büyük hizmet edenlerin başında Endülüslü âlimler gelmektedir. Endülüste et-Talemneki (ö. 429/1038), Mekki b. Ebî Talib el-Kaysî (ö.437/1053) Ebû Amr ed-Dânî (444/1053) ve Ebû Muhammed el-Kâsım b. Firrûh b. Halef er-Ruayni eş-Şâtıbî (ö. 590/1194) gibi âlimlerin hizmetleri sayesinde kıraat ilmi özellikle Endülüs olmak üzere İslam Dünyasında daha da ilerleme kaydetmiştir. Daha sonra kıraat ilmine yüze yakın eser yazmış, zirve noktası diyebileceğimiz Ebü'l Hayr Muhammed b. Muhammed b. Ali b. Yusuf İbnü'l-Cezerî (ö.833/ 1429)'yi tarih sahnesinde görmekteyiz.³¹

2- İbnü'l-Cezerî Sonrası Kırâat İlmî

Osmanlının kuruluş döneminin ilk yıllarında Anadolu'da kıraat tahsili yapmak isteyenler, genelde ya Şam'a yahut Mısır'a giderlerdi. Bursa Hüdavendigâr Camii İmam-Hatibi Hatibü'r-Rûm lakabıyla bilinen Mü'min b. Ali b. Muhammed er-Rûmî (ö.799/1397)'nin³² talebi ve Osmanlı padişahı Yıldırım Bayezid (ö.805/1403)'in daveti üzerine Mısır'dan Anadolu'ya hicret eden İbnü'l-Cezerî'nin kıraat ilmi alanında büyük hizmetleri olmuştur. Osmanlı'nın İbnü'l-Cezerî'nin riyasetinde ilk darü'lkurrası Yıldırım Bayezid Dârü'lcurrâsıdır.³³ Bu darü'lcurralar Osmanlı coğrafyasının diğer önemli ilim merkezlerine yayılmasına öncülük etmiştir.³⁴

³⁰ Birişik, Abdülhamit, "Kırâat", *DİA*, XXV, s. 430.

³¹ Maşalı, M. Emin, *Tarihi Temel Meseleleriyle Kırâat İlmî*, s. 65-88.

³² Çollak, Fatih, "Reîsu'l-Kurra"lık, s. 190.

İbnü'l-Cezerî'nin, kendisinin talebelerinden olduğunu ve kırâat ilminde önde gelen üstatlardan sayıldığını ifade edilir. Bk; Yüksel Ali Osman, *İbnü'l-Cezerî ve Tayyibetü'n-Neşr*, s. 162

³³ Çollak, Fatih, "Reîsu'l-Kurra"lık, s. 203

³⁴ Öge, *Yusuf Efendizâde'nin Kıraat İlmindeki Yeri*, S, 93; Maşalı, *Tarihi Temel Meseleleriyle Kırâat İlmî*, s. 95

Osmanlı coğrafyasında sürdürülen kıraat eğitiminin ikinci dönemi diyebileceğimiz, Yıldırım Bayezid'in yenilgisiyle sonuçlanan Ankara Savaşı (28 Temmuz 1402)'nin ardından, İbnü'l-Cezerî'nin Timur tarafından ülkesine götürülmesi üzerine Fatih Sultan Mehmed (ö.886/1481)'in hocalarından Molla Gürani (ö.893/1487) bu kırâat tadrîsatını en güzel şekilde devam ettirmiştir. Osmanlı Paşalarından Tavil Mehmet Paşa veya Sokullu Mehmet Paşa (987/1487) tarafından Kanûnî Sultan Süleyman'ın davetiyle İstanbul'a gelmiş olan Şeyh Ahmed el-Mesyerî el-Mısrî (ö. 966/1551)de kırâat alanında Osmanlı'ya çok katkıları olmuş aynı zamanda bu zat İstanbul tarikinin kurucusu olarak tanınmıştır.³⁵

Ali b. Süleyman el-Mansûrî den yaklaşık yüz yıl önce Osmanlıya gelmiş olan Ahmed el-Mesyerî de tahrîrat geleneğinin Osmanlıda okutulması hususunda ve kırâat ilminin daha iyi gelişmesinde önemli bir isimdir.

3-Kırâat İlminin Öğretiminde Tarikler ve Meslekler

Kur'an'ın nüzulünden günümüze kadarki süreçte İbnü'l-Cezerîyi dönüm noktası olarak sayabileceğimizi söyledik. Kıraat ilminde yukarıda bir kısmını saydığımız âlimlerin hepsi kendilerince birbirinden farklı usuller ortaya koymuşlardır. Daha sonraki zamanlarda bütün bunlar tedvin edilmiştir. Hedefleri aynı olan şahıslar bir yolu benimsemiş, diğerleri başka bir yolu benimsemiştir. Bu durum sonraki âlimler tarafından tarikler, meslekler ve usullerin oluşmasına zemin hazırlamıştır.³⁶

Kelime manası gidilen yol olarak bilinen tarîk kelimesi, kırâat ilmi açısından ıstılâhî kavram olarak, kırâatı aşere veya kırâatı seb'a imamlarının ravîlerinin birinin naklettiği farklı kırâat formlarını ifade eder. İbnü'l-Cezerî'nin *Tayyibetü'n-Neşr*'inde ifade ettiği (وهذه الرواة) عنهم الطرق tarîkler bu ravîlerin ravîleridir.³⁷

Tamamen öğretim usulüyle alakalı olarak oluşan bu metodun kendi içinde de farklı ıstılâhî kavramları olarak semâ, arz, edâ, indirâc ve infirâd gibi tarik ve usulleri vardır. Semâ dinlemek sûretiyle yapılır, arz tariki ise öğrenci dersini hazırlayıp hocasına okuyarak, edâ tarikinde ise semâ ve arz tariklerinin ikisinin beraber uygulanması şeklindedir. İndirâc usûlünde ise: Lügatte dâhil olma, içine sıkıştırma anlamına gelen indirâc, tek bir hatimde bütün kırâat vecihlerini bir arada tedris etmektir.³⁸ İnfirâd usûlünde ise: Lügatte yalnız olma

³⁵ Çollak, "reisu'l-kurra" lık, s. 204; Öge, Ali, *Yusuf Efendizâde'nin Kıraat İlmindeki Yeri*, s.43

³⁶ Fırat, Yavuz, "Kıraat İlmi ve Tarikler", İlahiyat Fak. Drg. Sayı 13, 2011, s. 42.

³⁷Yüksel, Ali Osman "İbnü'l-Cezerî ve Tayyibetü'n-Neşr", s. 271.

³⁸ Koyuncu, Recep, *Kıraat İlmi Takrîb Usulü*, s.164.

gibi manalara gelen infirâd, her bir imam için ayrı bir hatim yapmak suretiyle kırâat vecihlerini müstakil olarak tedris etmektir.³⁹ Bütün bunlar kırâatlerin uygulamasına yönelik bir durumdur.

Kırâatler çeşitleri olarak Seb'a tariki, Aşere ve Takrîb tarikini sayabiliriz. Bu çeşitliliği kitaplara ve şahıslara indirgersek *Şatbiyye*, *Tahbir*, *Teysîr*, *Tayyibe* isimli eserlerdir. Beldelere göre ekolleşmiş olanları ele alırsak Meğaribe, Meşaribe, Mısır ve İstanbul usulleridir.⁴⁰

Kırâatı Aşere ve Kırâatı Seb'a'ya Râvi ilmi denilir. Birde ravilerin ravilerinin okutulduğu kırâat ilmine de Takrib tariki adı verilir. Genellikle bütün İslam beldelerinde takip edilen iki usul vardır. Bunlardan birisi İstanbul tariki, diğeri Mısır tarikidir.⁴¹

İbnü'l-Cezerî sonrasında tahrîrât edebiyatının bir neticesi olarak tarik, meslekler ve ekollerin tarih sahnesine çıktığını görmekteyiz. Söz konusu tarikleri mesleklerle birlikte kısaca bilgi vereceğiz:

İstanbul tarîki, Hicrî onuncu asırda oluşmuştur. Osmanlı Paşalarından Tavil Mehmet Paşa veya Sokullu Mehmet Paşa (987/1487) tarafından Kanûnî Sultan Süleyman'ın davetiyle İstanbul'a gelmiş olan⁴² Şeyh Ahmed el-Mesyerî Mısırî (ö. 966/1551) İstanbul tarîkinin kurucusudur. Kırâat silsilesinde önemli bir yere sahip olan Nasıruddîn et-Tablâvî (ö. 966/1559)'nin de talebesi ve aynı zamanda damadıdır.⁴³

İbn Mücahid'in tesis ettiği kırâat tasnifine, Kırâatı Seb'a veya Seb'a tariki denilmiştir. Kırâatı Aşere veya Aşere tariki diye adlandırdığımız kırâatlara gelince, bu sayılan yedi kırâata ilave olarak imam Ebû Câfer, Şeyh Yâkup ve Halefu Âşîr'in ilavesiyle ona tamamlanarak okutulan kırâatlardır.

³⁹ Koyuncu, Recep, *Kıraat İlmi Takrîb Usulü*, s. 165.

⁴⁰ Çetin, Abdurrahman, *Ebû Amr ed-Dânî ve Kırâat İlmindeki Yeri*, Ensar yay., İstanbul, 2015, s. 42,43; Öge, Ali, *Yusuf Efendizâde'nin Kıraat İlmindeki Yeri*, s. 92.

⁴¹Fırat, Yavuz, *Kıraat İlmi ve Tarikler*, Erciyes Üniversitesi İlahiyat Fakültesi Dergisi, Sayı 13, 2011, s. 43-44; Akdemir, Atilla, *Kur'an Eğitim ve öğretiminde Uygulanan Metotlar*, Uluslar Arası Kıraat Sempozyumu DiB. Yay. İstanbul 2012 s. 608- 612.

⁴²Öge, Ali, *Yusuf Efendizâde'nin Kıraat İlmindeki Yeri*, s. 43.

⁴³ Öge, Ali, *Yusuf Efendizâde'nin Kıraat İlmindeki Yeri*, s,92; Fırat, Yavuz, Terimleri Sözlüğü, s. 148.

İstanbul tarîkinde Ebû Amr ed-Dânî'nin *Kitabü't-Teysiri*, İbnü'l-Cezerî'nin *et-Tahbiru't-Teysîri* esas alınmış, bunlara ilaveten eş-Şâtıbî'nin *Hırzû'l-Emânisi ve Vechü't-Tehânisi* ile İbnü'l-Cezerî'nin *ed-Durre* isimli eserleri takip edilmiştir.⁴⁴

Bu iki usulde kendi içlerinde mesleklere ayrılmışlardır. Bunlarda: el-Mesyerî'nin inşa ettiği İstanbul tarikinin içinde Yusuf Efendizâde'ye (ö. 1167/1755) nisbet edilen İtilaf mesleği, Ahmed es-Sûfî'ye (ö. 1172/1759) nispet edilen Sûfî mesleğidir.⁴⁵

İtilaf Mesleği: Bu mesleğin temelini sırasıyla Ahmed el-Mesyerî, Evliya Muhammed Efendi (1044/1634), Yusuf b. Abdirrahman (1130/1717) ve daha sonra Yusuf Efendizâde atmıştır. Yusuf Efendizâde'nin temel dayanağı ise *el-İtilâf fi Vücûhi'l İhtilâf* isimli eseridir. Sûfî Mesleği, Ahmed es-Sûfî'ye nispet edilen bu usul fazla yaygınlık kazanamamış ve usul olarak tespit edilip kayıt altına alınamamıştır.⁴⁶

Mısır tarîkinin diğer adı da Meğâribe ve Şatıbiyye'dir. Bu usulun kurucusu da Ali b. Süleyman el-Mansûrîdir. Köprülü Fazıl Mustafa Paşa'nın (ö. 1103/1691) daveti üzerine 1088 tarihinde İstanbul'a gelmiş olan Ali b. Süleyman el-Mansûrî *Tahriru't-Turuk ver-Rivayet min Tarihi Tayyibeti'n-Neşr fil-Kıraati'l-Aşr* isimli eserin sahibidir.⁴⁷

Mısır tarîki: Şâtıbî'nin *Hırzû'l-Emânisi*, İbnü'l-Cezerî'nin *ed-Durre'si* esas alınmış bunlara ilave olarak Ebû Amr ed-Dânî'nin *Kitabü't-Teysiri* ile İbnü'l-Cezerî'nin *et-Tahbiru't-Teysîr* isimli eseri yardımcı kitap olarak alınmıştır.⁴⁸

Ali b. Süleyman el-Mansûrî'nin kurucusu olduğu Mısır tarikinin kendi içinde oluşan meslekler vardır. Kettânizâde Muhammed Efendiye nispet edilen Mutkîn mesleği, Şeyh Ata'ullâh en-Necîb'e (ö. 1209/1794) nispet edilen ise Ataullah mesleğidir.⁴⁹

Mutkîn Mesleği: Bu usulün sahibi Muhammed b. Mustafa en-Na'imî Efendidir. (1169/1755) Temel eser olarak kırâatı seb'a, aşere ve takrib uygulamalarında med çeşitlerinden mertebeteyni esas almış ve azîmet boyutunu tercih etmiştir.⁵⁰

⁴⁴Akdemir, Atilla, *Kur'an Eğitim ve Öğretiminde Uygulanan Metotları*, s. 608-612. Öge, Ali, *Yusuf Efendizâde'nin Kıraat İlmindeki Yeri*, s. 93.

⁴⁵ Öge, Ali, *Yusuf Efendizâde'nin Kıraat İlmindeki Yeri*, s. 43.

⁴⁶ Öge, Ali, *Yusuf Efendizâde'nin Kıraat İlmindeki Yeri*, s. 94.

⁴⁷Akdemir, Atilla, *Kıraat İlmî Eğitim ve Öğretim Metotları*, s. 114-115.

⁴⁸Fırat, Yavuz, "Kıraat İlmî ve Tarikler", s. 43; Akdemir, Atilla, *Kur'an Eğitim ve Öğretiminde Uygulanan Metotlar*, s. 608-612.; Maşalı, M. Emin, *Tarihi Temel Meseleleriyle Kıraat İlmî*, s. 96.

⁴⁹ Maşalı, M. Emin, *Tarihi Temel Meseleleriyle Kıraat İlmî*, s. 96.

⁵⁰ Öge, Ali, *Yusuf Efendizâde'nin Kıraat İlmindeki Yeri*, s. 96.

Şeyh Ata'ullâh Mesleği: Şeyh Ata'ullâh en-Necîb'e (ö. 1209/1794) nispet edilen Ataullah mesleğidir. Bu usul tercihte ruhsat boyutunu seçmiştir. Kırâatı seb'a, aşere ve takrîb uygulamalarında med çeşitlerinden mertebeteyni ve meratibi Erbea⁵¹ uygulamalarını tercih etmiştir.⁵²

Osmanlıda ve günümüzde en yaygın olarak okutulan usûl bu usuldür. Yukarıda saydığımız bütün bu ekoller ve meslekler arasında ufak tefek farklar vardır. Mesela biri meddi önce almış diğeri sılayı önce almıştır, temelde hepsi aynı olup hepsinin varacağı yer İbnü'l-Cezerî ve eş- Şâtîbî'dir. Yani temel eser olarak İbnü'l-Cezerî'nin *et-Tahbir ve ed-Dürresi ile Dâni'nin Teyhiri ve Şatibi'nin el-Kasîdetu'l-lâmiyyesi*'nin içeriklerinden müteşekkildir.⁵³

Şimdi bizim aklımıza şöyle bir soru gelebilir, niye böyle usul farklılıkları var diye! Bunun cevabını İbnü'l-Cezerî şöyle izah ediyor: Gerek kıraat imamları veya râvi ve tariklere nispet edilmesinden maksat, karînin dilsel farklılıklar doğrultusunda seçtiği okumaları, diğerlerinden daha çok benimsediği, devamlı okuyarak meşhurlaştırdığı ve o okuyuşun tercih alındığıdır. Yani o imamın kendisi delilsiz olarak bu okuyuş buraya uygundur diyerek kendiliğinden inşa ettiği bir durum değildir. Yine Mekki b. Ebi Talib'in dediği gibi bu tercihte bulunan imamlar birçok kişiden çeşitli kırâat okumuş ve bunları nakletmişler bunlar arasından kendilerince en uygun olanı tercih etmişlerdir.⁵⁴

Yukarıda da izah ettiğimiz üzere İbnü'l-Cezerî bu sahih ve mütevâtir kırâat imamların delillerini en iyi toparlayan kişidir. (فهى زها ألف طريق تجمع) “kıraat ilminde bu metotla bin sayısına yaklaşmaktadır” ifadesiyle O, onlarca eser içinden tabir caizse tek tek rivayetleri ayıklamıştır. Diğer kırâat uleması sadece tarikleri ve ravileri verirken, İbnü'l-Cezerî tariklerin tariklerine inerek bu tahrîrat konusunda kaynaklarına kadar inmiştir. İbnü'l-Cezerî gibi bu iş yapan el-Huzelî gibi âlimler de olmuştur, ama İbnü'l-Cezerî kadar herkes tarafından otorite sayılmamıştır. Çünkü İbnü'l-Cezerî temel eserlere bizzat giderek ravi-ravi, tarik-tarik, senet-senet inceleyerek bizzat kaynağından aldığı gibi bu işin üstatlarından da müşafehe yoluyla almış ve uygulamıştır.⁵⁵

⁵¹Koyuncu, Recep, *Kıraat İlmi Takrîb Usûlü*, s. 66-70.

⁵²Fırat, Yavuz, “*Kıraat İlmi ve Tarikler*”, İlahiyat Fakültesi Dergisi, Sayı 13, 2011, s. 43; Akdemir, Atilla, *Kur'an Eğitim ve Öğretiminde Uygulanan Metotlar*, s. 608-612.

⁵³Fırat, Yavuz, *Kıraat İlmi ve Tarikler*, s. 43; Akdemir, Atilla, *Kur'an Eğitim ve Öğretiminde Uygulanan Metotlar*, s. 608-612.

⁵⁴Maşalı, M. Emin, *Tarihi Temel Meseleleriyle Kırâat İlmi*, s. 38-39.

⁵⁵Maşalı, M. Emin, *Tarihi Temel Meseleleriyle Kırâat İlmi*, s. 91.

Daha sonra İbnü'l-Cezerî'nin talebeleri olan Tablâvî, Şehazetü'l-Yemânî gibi üstatlardan ders alan Ahmed el-Mesyerî ve bu hocaların talebelerinin talebelerinden ders alarak tahrîrât geleneğine öncülük eden âlimlerdir. İşte bizim bu çalışmada inceleyeceğimiz Ali b. Süleyman el-Mansûrî'nin yazdığı *Tahrîru't-Turuk ver-Rivayet min Tariki Tayyibeti'n-Neşr fil-Kıraati'l-Aşr* bu konuların nerelerden, hangi kaynaklardan aldığını inceleyen bir eserdir. Kıraat alanında en önemli konulardan biri olan tahrirat geleneği, kıraat ilminin İbnü'l-Cezerî sonrasındaki tekamülü noktasında önemli yere sahiptir.

Ali b. Süleyman el-Mansûrî'nin kıraat ilmimdeki silsilesi İbnü'l-Cezerî'ye dayanmaktadır. İbnü'l-Cezerî'ye kadar Ali b. Süleyman el-Mansûrî'nin kıraat ilmimdeki silsilesi şu şekildedir.⁵⁶

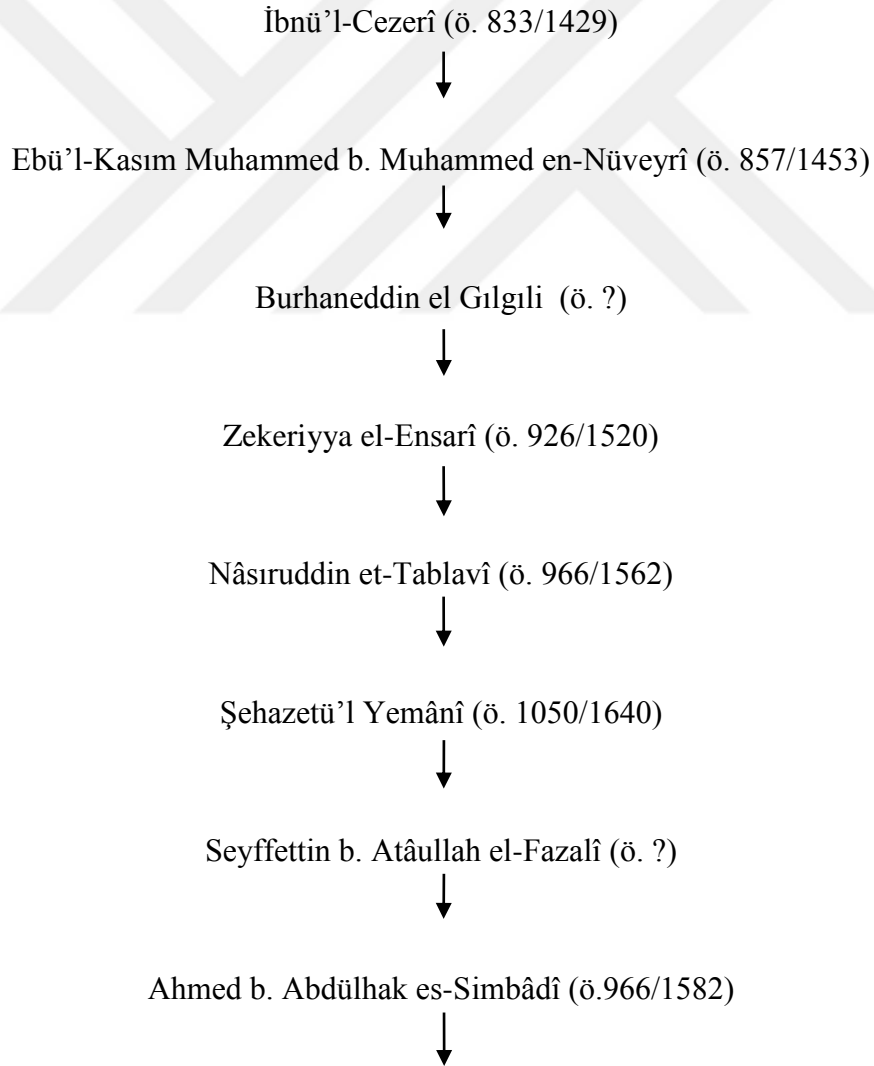

⁵⁶Ali b. Süleyman el-Mansûrî, *Tahrîru't-Turuk*, Süleymaniye kütüphanesi, Reşit Efendi, Mustafa b. Hasan b. Yakup'un İstinsah ettiği, Ali el-Mansûrî'nin talebesi Hasan b. Ahmed'e verdiği İcazetnâme vr. 97 a.

Muhammed el-Bakarî (ö. 1111/1699)



Nureddîn Ali eş-Şebrâmellisî (ö. 1087/ 1676)

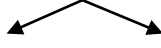

Muhammed Mağribî (küçük) Muhammed Mağribî (büyük) (ö. ?)



Sultan el-Mezzâhî (ö. 1075/1664)



Ali b. Süleyman el-Mansûrî (ö. 1134/1721)

Ali b. Süleyman el-Mansûrî'den sonrada günümüze kadar kırâat ilmine ecdadımız gereken önemi göstererek bu ilmi yaygınlaştırmışlardır. Yaklaşık her yüzyılda bu ilme önemli hizmetler yapan Mehmet Rüştü Aşık Kutlu, Abdurrahman Gürses gibi hocalar eksik olmamıştır.

BİRİNCİ BÖLÜM

ALİ EL-MANSÛRÎ'NİN YAŞADIĞI DÖNEM HAYATI ve ESERLERİ A- YAŞADIĞI DÖNEM

Büyük devlet olarak XVI. Yüzyılda tarih sahnesinde iki devlet vardır. Bunlardan birincisi İslam'ın koruyucusu mesabesindeki Osmanlı devleti ve ikincisi Hristiyanlığın hamisi durumundaki Katolik İspanya devletidir.

Ali b. Süleyman el-Mansûrî'nin yaşadığı 16. ve 17. yüzyıllarda doğduğu yer olan Mısır ve hayatının büyük bir bölümünü geçirdiği İstanbul, Osmanlı imparatorluğunun yönetimindedir. Atalarımızın güzel bir sözü vardır. “ Şerefu'l-mekan bi'l-mekin ” yani bir mekan içindekilerle değerlendirilir. Osmanlıyı da değerli kılan var olduğu dönemde ilme, İslâm'a, insanlığa hizmet eden padişahlar kadar âlimlerin olmasıdır.

Ali b. Süleyman el-Mansûrî'nin doğum tarihi ile kaynaklarda bir bilgi yoktur. Köprülü Fazıl Mustafa Paşa'nın (1637-1691) Mısır'da vali olduğu sırada tanıdığı Ali el Mansûrî'yi sadrazam olunca İstanbul'a davet edinceye kadar hayatını Mısır'da ilim tahsili ederek geçirdiği⁵⁷ ve kalan ömrünü de önce Belgrat daha sonra da İstanbul'da geçirdiğini kaynaklarda görmekteyiz.⁵⁸ Çalışmamızda önce Ali b. Süleyman el-Mansûrî'nin doğduğu yer olan Mısır'ın ilmi, siyasi, sosyal ve kültürel yapısını ve Mansûra kasabasını, ondan sonra da hayatının büyük bir bölümünü geçirdiği Osmanlı coğrafyasında İstanbul'un ilmi, siyasi, sosyal ve kültürel yapısını ve o dönemi kısaca tanıtacağız.

1. Mısır Dönemi: Eğitim ve Sosyal Hayat

Mısır'ın resmi adı Mısır Arap Cumhuriyetidir. Batısında Libya, güneyinde Sudan, kuzey doğusunda İsrail, kuzeyden Akdeniz, doğusunda Kızıldeniz ile çevrilidir. Mısır Doğu ve Batı arasındaki ticaret yolu bakımından önemli bir yere sahiptir.⁵⁹ Çöl kuşağında olan ve kurak bir iklime sahip Mısır'da tarım alanları ülke topraklarının % 4'ünü kapsamaktadır.⁶⁰

⁵⁷Ali b. Süleyman el-Mansûrî, *Tahrîru't-Turuk*, Süleymaniye kütüphanesi, Reşit Efendi, Mustafa b. Hasan b. Yakup'un İstinsah ettiği, Ali el-Mansûrî'nin talebesi Hasan b. Ahmed'e verdiği İcazetnâme vr. 6 b.

⁵⁸Ali b. Süleyman el-Mansûrî, *Tahrîru't-Turuk*, Süleymaniye kütüphanesi, Reşit Efendi, Mustafa b. Hasan b. Yakup'un İstinsah ettiği, Ali el-Mansûrî'nin talebesi Hasan b. Ahmed'e verdiği İcazetnâme vr. 6 b.

⁵⁹ Es-Seyit Muhammed es-Seyyit, “Mısır” *DİA*, XXVIII, s. 567.

⁶⁰ Doğaner, Suna, ”Mısır” *DİA*. XXVIII s. 554.

Mısır'ın İslamla tanışması Hz. Ömer'in halifeliğinde Zübeyr b. Avvâm ve Amr b. el Âs'ın Mısır'ı fethetmek için gelen ordusuyla başlar.⁶¹ Hz. Ömer zamanında Mısır'ı fetheden İslam ordusu Amr b. Âs Camii'nin inşasından sonra Camide Kuran, hadis ve fıkıh halkaları kurmuşlar ve İslam kültür ve medeniyetini yerleştirmişlerdir.⁶² Ömer b. Abdülaziz'in ihtida edenlerden cizyeyi kaldırması, Kıptîce ve Grekçe konuşulan halkın dilinin değişmesi için divanların Arapçayla tutulması ve Hristiyanların bazı dini kitaplarının Arapçaya çevrilmesi, İslam kültür ve medeniyetinin Mısır'da yerleşmesinde etkili olmuştur.⁶³ Daha sonraki yıllar Mısır'ın yönetimi (20/641) yıllarından (358/969) yılına kadar Abbasilerde, Cevher es-Sıkkı komutasında Fâtımîlerin yönetimine, (567/1171) tarihinde de Mısır tarihi için en önemli isim olan Selahaddin Eyyûbî'nin komutasında Eyyûbîlerin yönetimine geçmiştir.⁶⁴ Daha sonra Eyyûbîlerin komutasında iken 648/1250 yılında da Memlûklülerin yönetimine geçmiştir. Mısır'ın tarihi Osmanlıyla 16. yy. Yavuz Sultan Selim'in (1512/1520) Memlûklülerle yaptığı Ridâniye Savaşıyla Kahire'nin kapılarını Osmanlıya açmıştır, ardından ⁶⁵ Mercidâbık Savaşında (922/1516) yine Yavuz Sultan Selim'in fethiyle (923/1517) Mısır ikinci defa tamamen Osmanlı hakimiyetine girmiştir.⁶⁶ Osmanlı yönetiminde Mısır 3 bölgeye ayrılmış önemli bölgelere sancaklar kurulmuştur. Bu sancakların başında da Beylerbeyi⁶⁷ bulunmaktadır.⁶⁸

Ali b. Süleyman el-Mansûrî'nin doğduğu kadim şehir Mansûra'dan bahsedecek olursak bu kasaba, onun gibi birçok önemli isimin doğduğu yerdir. Eyyûbî sultanı el Melikü'l-Kâmil Muhammed tarafından Dimyat'a saldıran haçlı ordularına karşı Nil nehrinin doğu tarafında askeri karargâh olarak kurulan bir yerleşim yeri olan Mansûra'ya bu ismin verilmesi haçlı ordularına karşı kazanılan galibiyetten dolayıdır.⁶⁹el-Melikü'l-Kâmil şehrin Nil tarafını surla çevirtmiş ve cami, sokak, hamam ve evler inşa ederek bir yerleşim yeri haline getirmiştir. (933/1527) yılında Osmanlı Valisi Hadım Süleyman Paşa ulaşımın daha kolay olması sebebiyle Dehakiye'yi Mansûra'ya taşımış ve günümüze kadar da büyük bir yerleşim yeri haline gelmiştir.

⁶¹Tomar, Cengiz, *DİA*. XXVIII. s. 559.

⁶²Görgün, Halil, "Mısır İlim Kültür ve Medeniyet", *DİA*, XXVIII, s, 575.

⁶³Görgün, Halil, "Mısır İlim Kültür ve Medeniyet", s,575.

⁶⁴Tomar, Cengiz, "Mısır" *DİA*. XXVIII. s. 560.

⁶⁵ Emecen, Feridun Selim, "Mısır", *DİA*, XXXVI, s. 412; Elhossary Amar, *Memlûk Kaynaklarına Göre Yavuz ve Kanuni Dönemlerinde Mısır ve Şam'da Çıkan İsyenlar*, Yüksek lisans tezi, Fatih Sultan Mehmet Üniversitesi Sosyal Bilimler Enstitüsü, İstanbul, 2015 s. 40.

⁶⁶Tomar, Cengiz, "Mısır" s. 562

⁶⁷Osmanlı yönetiminde beylerbeyi bir bölgenin yönetiminden sorumlu kişiler için kullanılan terimdir.

⁶⁸Es-Seyit Muhammed es-Seyyit, "Mısır" s. 566

⁶⁹Görgün, Halil, "Mısır da Dehakiye", s.46

Mısır kökeni geçmişe dayanan çok eski bir medeniyettir. Mısır'ın fethi Osmanlı ve Mısır için önemli bir kazanımdır. Osmanlı tarih boyunca ilme ve sanata değer vermiş, bunları nerede bulursa alıp istifade etmiştir. Bunların başında Mısır gelir. Birçok medeniyete beşiklik yapan Mısır'ın en önemli ilim merkezlerinden birisi el-Ezher Camidir. Ezher Osmanlı'nın Mısır'ı fethetmesinden sonra ilim yönünden daha iyi duruma gelmiş ve özellikle Yavuz Sultan Selim'in Kahire'ye geldiğinde Ezher'de namaz kılması değerini daha da artırmış ve dini eğitim, tekke, zaviye ve medrese gibi kurumlarda eskiden olduğu üzere eğitim verilmeye devam edilmiştir. Ezher Camii sadece ilimle kalmamış, halk meclisi gibi halkın meselelerinin giderildiği mekân olarak da kullanılmıştır.⁷⁰ Osmanlı'nın Mısır'a verdiği değer bir başka delili de kadılık sırasının İstanbul, Edirne ve Bursa'dan sonra Mısır kadılığının gelmesidir.⁷¹

Mısır mezhep imamlarından İmamı Şafii gibi bir çok âlimin yaşadığı ve talebe yetiştirdiği yerdir.⁷² Mısır'da görülen ilk mezhep Malikilik'tir. Abbasiler döneminde Hadis ve fıkıh âlimleri arasında Abdullah b. Lehîâ ve Leys b.Sa'd 'ın adlarını zikredebiliriz. Mısır'da tasavvuf da önemli bir yer tutar, bu akımın öncüleri Zunnûn el-Mısri olarak bilinen Sevban b. İbrahimdir.⁷³ Kıraat ilminin Mısır'da öncülüğünü yapan İmam Nâfi'nin tariklerinden Verş adıyla bilinen Osman b.Saîd el-Mısri ile öğrencisi Ebu Yâ'kup el-Ezrak ve Yusuf b. Amr el-Amr el-Mısri olmuştur.⁷⁴ Osmanlıya kırâat ilminin Mısır'dan geldiğini söyleyebiliriz. İbnü'l-Cezerî, Ahmed el-Mesyeri (1006/1597) ve Ali b. Süleyman el-Mansûrî gibi âlimlerin Mısır'dan Osmanlıya gelmeleri bunun en güzel delillerindendir.

Mısır Osmanlı'nın hâkimiyetine geçtikten sonra ilim olarak zayıfladı diyenler olmuşsa da bu bilgi doğru değildir. Çünkü bu dönemde edebi eser, divân, şiir gibi birçok alanda eser yazıldığı bunun delilidir. *Acâ'ibu'l-âşâr* gibi yazılan eserlerde bir çok âlimin eserlerinden bahsedilir.⁷⁵ Yavuz Sultan Selim Mısır'ı fethettikten sonra İstanbul'a dönerken yanında bir çok âlim götürmüştür. Daha önceleri Yıldırım Beyazıt'ın İbnü'l-Cezerî'yi davet etmesiyle daha sonraki yöneticiler de bu durumu devam ettirmişler ve Ali b. Süleyman el-Mansûrî ve el-Mansûrî'den yaklaşık yüzyıl önce Ahmed el-Mesyerî gibi bir çok âlimin İstanbul'a gelmesine sebep olmuşlardır. Götürdüğü bu âlimler belli bir zaman sonra bazıları Mısır'a geri gelip, Osmanlı kültürünü ve ilmini buraya aktararak İstanbul'la Mısır arasında

⁷⁰es-Seyid Muhammed es-Seyyid "Mısır", *DİA*, XXVIII, s. 568.

⁷¹es-Seyid Muhammed es-Seyyid "Mısır", *DİA*, XXVIII, s. 566.

⁷² Tomar, Cengiz, "Mısır" s. 577

⁷³ Görgün, "Halil, "Mısır İlim Kültür ve Medeniyet", *DİA*, XXVIII, s, 575

⁷⁴ Görgün, Halil, "Mısır İlim Kültür ve Medeniyet", s, 575

⁷⁵ Tomar, Cengiz, "İslam Tarihi ve Medeniyeti" s. 577

düşünce, kültür ve ilim yönünden köprü kurmuşlardır. Bu sebeple de Mısır ve Osmanlının eğitim sistemi temelde aynı gibidir.⁷⁶ Zaten Osmanlı kültür ve medeniyetiyle Memlûk kültür ve medeniyetinin aynı olduğunu söyleyen tarihçiler de yok değildir.⁷⁷

Mısır coğrafi bölge olarak Osmanlının güney sınırları ve Ortadoğu bölgesinin kara ve deniz yollarını muhafaza etmesi sebebiyle, Kuzey ve Güney Afrika öte yandan Kızıldeniz ve Arap yarımadası ve bu bölgelerin siyasi ilişkileri açısından büyük önem arz eden bir konumdadır. Mısır, Osmanlı hâkimiyetine ilk girdiği yıllarda Memlûklülerin kültürel etkisi altındaydı. Ancak oraya giden güçlü idarecilerin çabalarıyla ve bıraktıkları vakıf eserleriyle kısa zamanda Osmanlı kültürünü benimsemiştir.⁷⁸

Osmanlının XVII. Yüzyılda Mısır'da hâkimiyet kazanması, 923 yılında Mercidabık Savaşıyla başlamıştır. Yavuz Sultan Selim Mısır'ı fethettikten sonra yönetimde ağırlıklı olarak Memlûklülerin ileri gelenlerini iş başında bırakarak burayı beylerbeylik haline getirmiştir. Sonraki yıllarda bu durumun yanlışlığını fark eden Osmanlı kendi idarecilerini yönetime getirerek durumu düzeltmiştir.

Mısır'ı XVII. yüzyıla kadar üç başlık halinde inceleyebiliriz. Birinci olarak Hayır Bey Mısırda güzel bir idarecilik yaparak Osmanlı kültürünü oradaki yaşayan halka tanıtmıştır. İkinci olarak da Mısır'da idarecilik yapan Mustafa Paşa bazı yanlış tutumları sebebiyle iç karışıklıklara sebebiyet vermiş, daha sonra çıkan bu isyanı Vezîr-i Âzam Mustafa Paşa bastırmıştır. Üçüncü olarak da sık sık yönetimin değişmesi ve bu durumun getirdiği mali külfetin halka ek vergi olarak yansıtılması sebebiyle, fırsat kollayan bazı çevrelerin yönetime el koyma teşebbüslerini doğurmuştur. Bu durum Mısır'da Kâsımîyye ve Zülfikâriyye gibi grupların taht kavgasının uzun zaman devam etmesine sebebiyet vermiştir.⁷⁹

2. Osmanlı Dönemi: Eğitim ve Sosyal Hayat

Osmanlı Devleti XIII. Asrın sonlarında Moğolların baskısıyla yıkılan Anadolu Selçuklu Devleti'nden sonra, XIV. Asırda Anadolu'nun kuzey batısında Selçuklu, Bizans sınırlarında kurulmuş olan küçük bir beyliktir.⁸⁰ Uzun bir süfrem göçebe bir yaşam süren

⁷⁶ Görgün, Halil, "Mısır İlim Kültür ve Medeniyet", s, 577

⁷⁷ Tomar, Cengiz, "İslam Tarihi ve Medeniyeti", s. 577.

⁷⁸ Tomar, Cengiz, "İslam Tarihi ve Medeniyeti", s.563-565.

⁷⁹ Tomar, Cengiz, "İslam Tarihi ve Medeniyeti", s.563-565.

⁸⁰ Kurtaran, Uğur, "Bir İmparatorluğun Doğuşu Osmanlı Kuruluş Dönemi", Gümüşhane Üniversitesi Sosyal Bilimler Elektronik Dergisi sayı, 5. 2012. s. 246.

Osmanlı,⁸¹ Orhan ve Murat (1362/1389) Beyler döneminde göçebe hayattan yerleşik hayata geçmeye başlayarak tarih sahnesinde yer almaya başlamıştır. ⁸² 100 yıl gibi kısa bir zamanda önce uç beyliğini almış, arkasından 15. ve 16. yüzyıllarda yapılan fetihlerle ve 1453 de Fatih'in İstanbul'u fethetmesiyle sınırlarını Yemen'e kadar genişletmiştir. Kırım'ın Osmanlıya bağlanması ile Karadeniz'in bir türk gölü haline gelmiştir.⁸³ Preveze Deniz Savaşıyla Akdeniz'de güçlü bir duruma gelmiş ve⁸⁴ Balkanlardan Kuzey Afrika'ya, Orta doğudan Kafkasya'ya kadar üç kıtaya hükmeden büyük bir Cihan İmparatorluğuna dönüşmüştür.⁸⁵

Ali b. Süleyman el-Mansûrî'nin yaşadığı dönem, Osmanlı Devleti'nin gerek kuruluş, gerekse yükseliş dönemleri siyâsi, askerî ve malî açılardan olduğu kadar, ilmî açıdan da son derece zirvede olduğu dönemlerdir. Bu dönemlerde ilim, kültür ve sanat alanlarına gereken önem verilerek, ilimle uğraşan insanlar saray erkanının saygı, muhabbet ve övgüsüne mazhar olmuş kişilerdir. Osmanlı'ya başkentlik yapmış olan İstanbul başta olmak üzere Konya, Bursa, İznik, Edirne gibi diğer şehirlerde medreseler kurulmuş, bu medreselerden Saçaklızâde (ö. 1732), Molla Fenârî (ö. 1431), Ali Kusçu (ö. 1474), Tasköprülüzâde (ö. 1561) ve Ebu's-suud Efendi (ö. 1574) gibi pek çok âlim yetişmiştir.

Ali b. Süleyman el-Mansûrî'nin yaşadığı 16. ve 17. yüzyıllarda doğduğu yer olan Mısır ve hayatının büyük bir bölümünü geçirdiği İstanbul, Osmanlı İmparatorluğu'nun yönetimindeydi. Bu dönemde Osmanlının başındaki padişahlar IV. Mehmed (1648-1687), II. Süleyman(1687-1691), II. Ahmed (1691-1695), II. Mustafa (1695/1703) ve III. Ahmed (1703-1730) tir. Osmanlı Devleti'nin kuruluş ve yükselme dönemlerindeki bütün alanlardaki gücü, XVI. yüzyılın ikinci yarısından itibaren yavaş yavaş önce duraklama, daha sonra gerileme sürecine girer. Bu kötü gidişatın ilk belirtileri Kanûnî Sultan Süleyman (1520-1566) döneminde görülmeye başlamış ve bu kötü gidiş III. Murad (1574-1595) zamanının da ise gün yüzüne çıkmıştır. III. Murad dönemiyle hızlanan ve Ali b. Süleyman el-Mansûrî'nin yaşamının sonlarına doğru III. Ahmed'e (1703-1730) kadarki süreç, içeride ve dışarıda yaşananlar Osmanlı Devleti'nin aleyhine olmuştur. İleriki süreçlerde XVII. yüzyılda bozulma ve bir medeniyetin çöküşünün ayak sesleri olmuştur. 1682 yılında Osmanlı Devleti-Avusturya arasında yapılan savaşta Osmanlı Devleti yenilerek 26 Ocak 1699'da Karlofça

⁸¹ Kurtaran, "Uğur, *Bir İmparatorluğun Doğuşu*", s. 256.

⁸² Öz, Mehmet, "*Osmanlı Toplumuna*", *DİA*, XXXIII, s. 2

⁸³ Beydilli, Kemal, "*Boğazlar Meselesi*", *DİA*, c. VI, s. 266

⁸⁴ Bal, Faruk, "*XVI. Yüzyılda Osmanlı*", *Marmara Üniversite Dergisi*, Temmuz 2011, s. 201-211 s. 203.

⁸⁵ Kurtaran, Uğur, "*Bir İmparatorluğun Doğuşu*", s. 246

Barış Anlaşmasını imzalamak zorunda kalmış ve bu durum Osmanlıyı rakibi Hristiyan Batı'nın üstünlüğünü resmen kabul etmek zorunda bırakmıştır.⁸⁶

Osmanlı eğitim sisteminin temelini Kur'an, ilmihâl ve ahlak dersleri oluşturur. Genellikle bu ilimler ilk önce mahalli bölgelerde bulunan sıbyan mekteplerinde okutulmakta, daha sonra çocuklar camilerin bahçesinde bulunan ibtidâiyye okullarına gitmekte ve burayı bitiren çocuklar eğer eğitimlerini devam ettirmek isterlerse medreselere gitmekteydiler. Osmanlının ilk zamanlarında oluşan bu temel eğitim sistemini ileriki zamanlarda II. Mahmut zorunlu kılmıştır.⁸⁷ Günümüzde olduğu gibi Osmanlı eğitim sistemi de aşama aşamadır. Yukarıdaki mektepleri bitiren talebeler eğer eğitimlerini üst seviyede devam ettirmek arzusunda olurlarsa yüksek seviyelerde bulunan, dârü'l-hadis, dârût'tıb, dârü'l-kurrâ ve dârü'l-mesnevilerden oluşan mekteplere gitmekteydiler. Bu mekteplerde okuyan ve okutanların maişetleri vakıflar ve halk tarafından karşılanmaktaydı.⁸⁸

Osmanlı Devleti XVI-XVII. Yüzyıllarda Fatih Sultan Mehmet'in kurduğu Sahn-ı Semân Medreseleriyle ve Kanuni Sultan Süleyman'ın kurduğu Süleymaniye Medreseleri Osmanlıda ilmin en zirvede olduğu ve ilim yönünden büyük mesafelerin kat edildiği dönemdir. Özellikle II. Murat ve Fatih Sultan Mehmet'in İstanbul'un fethinden sonra yeni medreseler inşa ettirmesi ve İslam beldelerinde bulunan İbnü'l-Cezerî, Ali b. Süleyman el-Mansûrî gibi âlimlerin İstanbul'a davet edilmesi Osmanlıda ilmin yüksek seviyelere ulaşmasında etkili olmuştur.⁸⁹ Osmanlı en çok değeri islami ilimlerin temeli olan Kur'an'a ve bunun okunup okutulmasına vermiştir. Evliya Celebi sadece 1630 yıllarında IV. Murat zamanında İstanbul'da dokuz bin hafızın olduğunu nakletmesi de bu durumun bir göstergesidir.⁹⁰

Tarihçilerin büyük bir bölümüne göre medreselerdeki ilmi nizamın XVI. asrın ikinci yarısından itibaren bozulmaya başladığı ve XX. Yüzyılda bu bozulmanın zirveye çıktığını bildirir.⁹¹ Bu durumu Koçibey, Sultan IV. Murat ve Sultan İbrahim'e yazdığı risalesinde din ve devletin ulema ile ayakta duracağını, ulemanın eskiye nazaran daha iyi itibar gördüğünü,

⁸⁶ Şen, Adil, *İbrahim Müteferrika ve Usûlü'l-Hikem fî Nizâmi'l-Âlem*, Türkiye Diyanet Vakfı, Ankara 1995, s. 1-2.

⁸⁷ Öztürk, Cemil, "Osmanlılar", *DİA*. XXXIII, s. 556.

⁸⁸ Öztürk, Cemil "Osmanlılar", s. 556.

⁸⁹ Kayadibi, Fahri, "Fatih Sultan Mehmet Döneminde Eğitim ve Bilim", *İ.Ü. İlahiyat Fakültesi Dergisi*, sayı 8 yıl 2003.

⁹⁰ Akdemir, Atilla, *Kur'an Ezberinde Kalite İhtiyacı ve Donanımlı Hafız*, s. 23.

⁹¹ Öztürk, Cemil, "Osmanlılar", s. 556; İhsanoğlu, Ekmelettin, *Osmanlı Devleti Tarihi*, İstanbul, 1999, c. I, s. 273-274.

ama ulemanın bu durumu iyi değerlendiremediğini bildirmiştir. Birçok âlim tarafından dillendirilmiş ve uyarılmış olmasına rağmen bu kötü gidiş tersine döndürülemediği.⁹² İlim alanındaki bozulmayı Kâtip Çelebi şu şekilde anlatır; ilmî düşünceleri olumsuz yönde etkileyen nakli ilimler, daha ön plana alınmış, aklı ilimler ise ya tümüyle gündemden düşürülmüş ya da eskisi kadar rağbet görmemiştir. XVI. asrın sonlarından itibaren medreselerde oluşmaya başlayan bu durumu fark eden Fatih Sultan Mehmet Han, Sahn-i Seman Medreselerini kurarak hikmet ile şeriat ilimlerini birleştirerek ilim alanında büyük katkılarda bulunmuştur. Daha sonra gelenler, bu akli ilimlerin okutulduğu dersleri felsefiyattan görerek diğer nakli ilimlere yönelmeleri, bu ilimleri okutan insanların da yok olmasına ileriki süreçte de ne akli ilimlerin ne de nakli ilimlerin revaç bulmasına vesile olmamışlardır. Kâtip Celebî Zamanla da ilim yönünde gerilemenin önünün alınmadığını vurgulayarak bunun Osmanlı Devleti'nin yıkılmasının en temel sebeplerinden birisi haline geldiğini ifade etmiştir.⁹³

Osmanlı döneminde telif edilen eserler incelenerek medreselerin sayısı hakkında istatistikî verilere ulaşılmıştır. Önemli merkez ve bölgelerde toplam 350 adet medrese tespit edilmiştir. Osmanlı Rumeli topraklarında 665 medrese tespit edilmiştir.⁹⁴ Osmanlı medeniyetinin en önemli aracı en çok değer verdiği kitaplar ve kütüphanelerdir. Kendi hâkimiyetine geçirdikleri yerlere ilk inşa ettikleri binalar cami, tekke, türbe, hamam ve kütüphanelerdir. Medreselerin kervansarayların bile yanına küçük çaplıda olsa hemen bir kütüphâne inşa etmişlerdir.⁹⁵ Osmanlının ilme verdiği değer bir göstergesi de kendi devrinden önceki eserleri de muhafaza etmesidir.⁹⁶ Hatta Fatih'in kendi yaptırdığı kütüphanelerin haricinde kendisinin beş binden fazla kitabının olması⁹⁷, hocası Molla Fenarî'nin on binden fazla kitabının bulunması⁹⁸, Osmanlının ilme ne kadar değer verdiğini göstermektedir. Sadece yaşadığımız Konya topraklarında kırâat alanına dair Fatih Sultan Mehmet zamanında onlarca Dârü'l-Kurra'nın varlığı bu durumu daha da açıklar niteliktedir.

99

⁹² İhsanoğlu, Ekmelettin, *Osmanlı Devleti Tarihi*, s. 273- 275.

⁹³ Çetintaş, İbrahim, “Yaşadığı Dönemin İlmî Anlayışı Bağlamında Saçaklızâde'nin İlmî Kişiliği”, KSÜ. İlahiyat Fakültesi Dergisi, 2010 Sayı,16, s. 96.

⁹⁴ İhsanoğlu, *Osmanlı Devleti Tarihi*, s. 243-245; Bk.,Şahin, Hatice, “Başlangıcından Günümüze Kadar İslam Coğrafyasında Hafızlık Tedrisatı”, Din Bilimleri Akademik Araştırma Dergisi, C, 11 sayı, 2 s. 199-220.

⁹⁵ Refik, İbrahim, *Tarih Şuuruna Doğru*, Albatros yay., İstanbul, 2004 s, 27.

⁹⁶ Gürlek, Dursun, *Ayaklı Kütüphaneler*, Kubbealtı yay. İstanbul, 2011, s. 231.

⁹⁷ Refik, İbrahim, *Tarihin Mechül Tanıkları*, Kaynak yay., İstanbul, 2018, s. 120.

⁹⁸ Pala, İskender, *Tavan Arası*, Kapı yay., İstanbul 2008, s.177.

⁹⁹ Tanman, M. Baha, “Dârü'l-Kurra”, *DİA* c, VIII, s. 546, Şahin, *İslam Coğrafyasında Hafızlık Tedrisatı*, s.199-220.

Osmanlı medreselerinde bir talebenin okuyabilmesi için belli bir ilmi seviyeye gelmesi gerekmektedir. Bu durum Osmanlı dönemlerinde talebelerin hangi dersleri okudukları farklılık arz etmektedir.¹⁰⁰ Ali b. Süleyman el-Mansûrî'nin yaşadığı dönemde medreselerde okutulan derslere gelince XVI. Yüzyılda Taşköprîzâde'nin okuttuğu dersleri ve XVII. Yüzyılda Kâtip Çelebi'nin tahsilini inceleyebiliriz. Bu medreselerde öncelikli olarak sarf, nahiv, mantık daha sonra âdâb-ı bahs, belâgat, kelam, hikmet, akaid, fıkıh, feraiz ve usûl-ı fıkıh gibi dersler XV ve XVI. Yüzyıllarda da felsefî konular ve matematik, mühendislik, tıp gibi teknik konular okutulmaktadır. Yine medreselerde aritmetik, geometri, cebir, astronomi gibi ilimler ve tabii ilimlerden de fizik gibi derslerin okutulduğunu görmekteyiz.¹⁰¹

Osmanlı'nın medreselerinde ders işleme metodu: *Kevâkib-i Seb'a* adlı eser göre talebelerin haftada beş ders okudukları, her dersten de birkaç satır okuyup ve derslerin hepsine bir gün önceden sekiz-dokuz saat çalışıp, sınıf huzurunda her gün bir talebenin hoca nezaretinde ders anlatıp ve toplu olarak münazara yaparak dersi işlediklerine dair bilgiler vermektedir.¹⁰² Yine aynı esere göre talebelerin dersi iktisâr,¹⁰³ iktisâd¹⁰⁴ ve istiksâ¹⁰⁵ şeklinde üç merhalede okumaktaydılar.¹⁰⁶

Osmanlıda Kur'an eğitimi ve Dâr'ül- Kurrarlar hakkında kısaca bilgi verecek olursak; İslam kültüründe Kur'an eğitiminin yapıldığı yerlere dârü'l-kurra denilmiştir. Bunun ilk örneği Peygamberimiz (s.a.v.) zamanında Medine'ye hicret eden Abdullah b. Ümmü Mektum'un Mahreme b. Nevfel'in dârü'l-kurra adı verilen evinde kaldığını kaynaklarımız bildirmektedir. Bu sebeple dârü'l-kurra İslâm'ın ilk yıllarından beri mevcuttur. Mescitlerin inşasından sonra Kur'an eğitimi camilerde verilmeye devam etmiş ve belli bir zaman sonra küçük çocukların camilerde ibadet edenlerin huzurunu kaçıracağı gerekçesiyle "kütta" adıyla inşa edilen yerlerde verilmeye başlanmıştır. Daha sonraki zamanlarda İslâm'ın neşvü nemâ bulmasıyla bu gelenek daha da yaygınlaşıp gelişmiş ve medrese çatısı altında birçok ilmin okutulduğu yerler haline gelmiştir.

İslam dünyasında ilk kurulan medreseler Nişabur'da hicrî IV. Yüzyılda kurulmuştur. Bu kurulan mekanlara dârüs-sünne ve dârü'l-hadis diye isimlendirilmiş ama okutulan

¹⁰⁰ İhsanoğlu, *Osmanlı Devleti Tarihi*, s. 245.

¹⁰¹ İşpirli, Mehmet, "*Medrese*", s. 329.

¹⁰² İhsanoğlu, Ekmelettin, *Osmanlı Devleti Tarihi*, s. 273- 276.

¹⁰³ Delil getirilmeden işlenen derse iktisâr denir.

¹⁰⁴ Bazı delillerle okunulan derse iktisâd denir.

¹⁰⁵ Meseleyi bütün yönleriyle inceleyip tahkik edip ve de delil getirirse istiksâ denir.

¹⁰⁶ İhsanoğlu, Ekmelettin, *Osmanlı Devleti Tarihi*, s, 248.

derslerde ağırlık olarak Kur'an eğitime yer verilmiştir.¹⁰⁷ Selçuklular döneminde ise Kur'an eğitiminin verildiği yerlere dârü'l-kurra yerine "Dârü'l-huffâz" denilmiştir. Dârü'l-huffazlar genellikle Kur'an'ın ezberletildiği yerlerdir. Yaşadığımız topraklarda ise dârü'l-kurrular ve kırâat eğitimi Türkiye Selçuklularından sonra beylikler döneminde okutulmaya başlanmıştır.¹⁰⁸ Karamanoğulları da başta Konya merkez olmak üzere hakimiyetleri altında bulunan Orta Anadolu'da birçok dârü'l-huffazlar inşa etmişlerdir.¹⁰⁹

Evliya çelebi seyahatnâmesinde Osmanlıda ilk kurulan dârü'l-kurranın, Orhan Gazi zamanında İznik'in fethedilmesinden sonra 1331 yılında Süleyman Paşa medresesinin yanına yapıldığını rivayet etmektedir.¹¹⁰ Osmanlı dönemi bütün bu sayılan Kur'an eğitimi ve dârü'l-kurruların zirveye çıktığı dönem olmuştur.¹¹¹ Osmanlı eğitim sisteminde dört yaşından itibaren çocuklar sıbyân mekteplerine, yani günümüzdeki gibi ilkokul öncesi eğitim verilen anaokullarına başlar, buralarda Kur'an öğretilir ve burayı bitiren çocuklar yine İslâm'ın ilk yıllarında olduğu gibi camilerin bahçesinde kurulmuş olan ibtidâiyye okullarına gider, buralarda lügat, fıkıh ve (ma'kûlât-ı muhtasara) yani kısa akli bilgiler okutulur daha sonrada medreselerde tahsil hayatlarına devam ederlerdi. Medreseyi de tamamladıktan sonra eğer çocuk Kur'an-ı ezberlemek istiyorsa dârü'l-huffazlara kayıt olur hafızlıklarını tamamlarlar ve burada hafızlıklarını tamamlayanlardan seçilen seçkin hafızlar daha üst düzey kur'an eğitimi almak için dârü'l-kurrulara kayıt edilirdi.¹¹²

İlmin her çeşidine değer veren Osmanlı, Kur'an ilimlerine diğer ilimlerden daha ziyade değer vermiş, Kur'an ilimleri içerisinde de kırâat ilmine biraz daha önem göstermiş ve en çok değeri kıraat ilmine vermiştir. Bunun en bariz örneği kurulan medreseler, buraya vakfedilen gelirler ve dışarıdan kıraat vermesi için getirilen İbnü'l-Cezerî, Ahmed el-Mesyerî ve Ali el-Mansûri gibi âlimlerin getirtilmesindeki çabalarından çok rahat anlayabiliriz. Osmanlıdaki dârü'l-kurruların sayısı hakkında Evliya Çelebi seyahatnâmesinde geniş bilgiler vermektedir. Özellikle 1467 yılında Osmanlı hakimiyetine girdiğinde Konya da 19 tane dârü'l-huffaz olduğu II. Beyazıt zamanında buna 10 tane daha eklendiğinden 1530 yılından sonrada 6 tane daha medresenin varlığından bahsetmektedir.¹¹³ Bunun bir örneği de şu an

¹⁰⁷ Tanman, M. Baha, "Dârü'l-Kurra", *DİA*, VIII, s. 543.

¹⁰⁸ Küçükdağ, Yusuf, *Konya Dârü'l-Kurruları*, Çizgi Kitabevi, Konya 2014, s. 2.

¹⁰⁹ Küçükdağ, Yusuf, *Konya Dârü'l-Kurruları*, s. 7.

¹¹⁰ Tanman, M. Baha" *Dârü'l-Kurra*", s. 544.

¹¹¹ Küçükdağ, Yusuf, *Konya Dârü'l-Kurruları*, s. 2.

¹¹² Akdemir, Atilla, "Kur'an Ezberinde Kalite İhtiyacı ve Donanımlı Hafız", s. 23; Küçükdağ, Konya Dârü'l-Kurruları, s. 8.

¹¹³ Küçükdağ, Yusuf, *Konya Dârü'l-Kurruları*, s. 8.

içerisinde kıraat tedarisatında bulunduğum Kadı Ali Efendi Dârü'l-kurrasıdır. Bu Kadı Ali Efendi Dârü'l-kurrası Karamanoğulları'ndan İbrahim Bey döneminde 832/1429 yılında kurulmuştur.¹¹⁴ Uzun yıllar amacından farklı hizmet etmiş olan bu bina 2016 Tarihinde aslına döndürülmüşDiyaret İşleri Başkanlığımızın bünyesinde kıraat ilmi okutulmaya devam etmektedir.

Osmanlının birçok milleti derc eden toplum yapısı, içerisinde farklı kültürleri barındıran yaşama düzeni ve altı asır gibi uzun bir zaman diliminde oluşmuş kültür yapısıyla çeşitlilik arz etmektedir. XVI. Yüzyıl Osmanlı için önemlidir. Kuruluşundan bu zamana kadar farklı yönetimlerden geçen Osmanlı Fatih Sultan Mehmet devrinde İslam Dünyasının hamisi durumuna gelmiştir. XVII. Yüzyılda modernleşmenin etkileri, XVIII. ve XIX. Yüzyılda da toprakların gelişmesiyle farklı etnik ve dini grupların çeşitliliğinin çoğalması ve modernleşme hareketliliğinin fazla olmasıdır. Göçebe tarzı yaşamdan gelen Osmanlı kısa zamanda yerleşik hayata geçerek inşa ettiği camii, medrese, kervansaraylarla kültürünü kalıcı olarak bölgeye nakşetmiştir. Kuruluş aşamasında Âşıkpaşazâde'nin eserinde zikredilen Rum (Anadolu) gazileri, Rum abdalları, Rum ahileri ve Rum bacıları beyliklerinin Osmanlının toplumsal yapısında etkisi büyük olmuştur.

Devletten İmparatorluğa geçiş döneminde Osmanlı çok dinli, çok dilli ve çok kültürlü bir yapıya sahiptir. Osmanlı toplumunda yaşayan insanların büyük bir çoğunluğu geçimini tarım ve hayvancılıktan temin etmiştir. Tanzimat Dönemine kadar, Osmanlıyı askerler, ulema, tüccar, esnaf ve reaya (köylü çiftçiler) olarak beş temel'e oturtabiliriz. Bu sınıflar Osmanlının himayesinde vergi, haraç, cizye ve öşür vermiştir. Bunlardan vergiden muaf olan kesim askeri ve ulema sınıfı olmuştur.¹¹⁵

B- ALİ B. SÜLEYMAN EL-MANSÛRÎ 'NİN HAYATI

Ali b. Süleyman el-Mansûrî el-Mısırî (ö. 1134/1721) Mısır'ın Kahire'ye bağlı Mansûra nâhiyesinde dünyaya gelen Ali el Mısri, doğduğu bölgeye nisbet edilerek Ali el Mansûrî ismi ile meşhur olmuştur. Bazı kaynaklarda da Mısırî Efendi ismiyle de bilinir.¹¹⁶ Doğum tarihi ile ilgili kaynaklarda bir bilgi yoktur. Lakin doksan yaşında vefat ettiğine dair kaynaklarda bir bilgi vardır,¹¹⁷ bu bilgiye göre 1044 yıllarında doğduğu tahmin

¹¹⁴ Tanman, M. Baha, "Dârü'l-Kurra", s. 545.

¹¹⁵ Genç, Mehmet, "Osmanlılar", DİA, XXXIII, s. 532.

¹¹⁶ Çetin, Abdurrahman, *Ebu Amr ed-Dâni ve Kıraat İlmindeki Yeri*, s.44.

¹¹⁷Ali b. Süleyman el-Mansûrî, *Şerhu Ferâidü'l-vefiyye bi zikri mâ lem tahvîhi'l-Elfiyye* Süleymaniye kütüphanesi, Laleli bölümü 003351 nolu, Çorumlu Hüseyin b. Arif b. Halil b. Muhammed b. Hızır, vr, 3, a.

edilmektedir.¹¹⁸ On iki yaşında Kur'an-ı Kerimi ezberleyip¹¹⁹ Mısır'daki Camii Ezher'de ve yaşadığı dönemin büyük âlimlerinden hadis ilmi, kıraat ilmi ve tecvit ilimlerini kemaliyle öğrenmiştir.¹²⁰ Mısır'ın önde gelen âlimlerinden olan Sultan el-Mezzâhî (ö. 985/1577), Muhammed el-Bakarî (ö. ?), Nûruddîn Ali eş-Şebrâmellisî (ö. 1087/ 1676) gibi âlimlerden ilmi tedrisat görmüştür. Kıraat ilminde önemli yere sahip olan hocası Sultan el-Mezzâhî'den¹²¹ ve onun talebelerinden küçük ve büyük Muhammed diye bilinen üstadlardan da ilim tahsil etmiştir.¹²²

Şeyhülislam Çatalcalı Ali Efendinin talebi¹²³ ve Dördüncü Mehmet zamanında Sadrazam olan Köprülü Fazıl Mustafa Paşa (1637-1691)'nın Mısır'da vali olduğu sırada Ali el Mansûrî'yi tanınması ve İstanbul'da çıkan bazı ilmi tartışmalara onun da katılmasının arzu edilmesiyle İstanbul'a davet edilmiştir.¹²⁴ Köprülü Paşa ve Şeyhülislam'ın bu daveti üzerine 1088 tarihinde davete icabet ederek İstanbul'a gelmiştir. İstanbul'da geldiği ilk dönemde Rüstem paşa Camii etrafında ikamet eden Ali el Mansûrî, ilk önce Çemberlitaş'taki Köprülü Dâru'l-Hadîs'inde müderrislik vazifesinde bulunmuş,¹²⁵ Kısa zamanda şöhret bulmuş ve Sadrazam Köprülü Ahmed Paşa'nın biraderleri Mustafa Paşa'nın meclislerine vasıl olmuştur.¹²⁶ 1090 tarihinde Belgrat'taki Köprülüzade Ahmed Paşa medresesine müderris olarak atanıp, sekiz sene bu görevi ifa etmiştir.¹²⁷

Ali el Mansûrî 1098 tarihinde bu görevi layıkıyla yerine getirirken, 1100 senesi Muharrem ayında Mustafa Paşa'nın teşvikiyle İstanbul'a getirilip Sadârât'ı uzmâ¹²⁸ tarafından

¹¹⁸Ali b. Süleyman el-Mansûrî, *Şerhu Ferâidü'l-vefiyye bi zikri mâ lem tahvîhi'l-Elfiyye* Süleymaniye kütüphanesi. Laleli, 00335, *Şerhu Ferâidü'l-vefiyye bi zikri mâ lem tahvîhi'l-Elfiyye*, Çorumlu Hüseyin b. Arif b. Halil b. Muhammed b. Hızır'ın intinsah ettiği eserin giriş bölümü.

¹¹⁹Ali b. Süleyman el-Mansûrî Süleymaniye Kütüphanesi, İcazetnâme, Reşit Efendi, Mustafa b. Hasan b. Yakup'un İstinsah ettiği, Ali el-Mansûrî'nin talebesi Hasan b. Ahmed'e verdiği vr. 97.a.

¹²⁰ Ali b. Süleyman el-Mansûrî, *Tahrîru't-Turuk*, İstanbul Fatih Kütüphanesi, "Hafız Ahmed Efendi'nin talebesi Hafız Halil'in istinsah ettiği eserin giriş bölümünde " Fatih no.30/36.

¹²¹ Gökdemir, Ahmed "*Ali b. Süleyman el-Mansûrî ve Osmanlı ilim Dünyasına Katkıları*", s,115.

¹²²Ali b. Süleyman el-Mansûrî, *Tahrîru't-Turuk*, Süleymaniye kütüphanesi, Reşit Efendi, Mustafa b. Hasan b. Yakup'un İstinsah ettiği, Ali el-Mansûrî'nin talebesi Hasan b. Ahmed'e verdiği İcazetnâme vr. 6 b.

¹²³ Çetin, Abdurrahman, *Ebû Amr ed-Dânî*, s, 44.

¹²⁴ Ali b. Süleyman el-Mansûrî İstanbul Fatih Kütüphanesi, "Hafız Ahmed Efendi'nin talebesi Hafız Halil'in istinsah ettiği eserin giriş bölümünde " Fatih no. 30/36. Maşalı, *Tarihi Temel Meseleleriyle Kıraat İlmi*, s. 95, Akdemir, "*Kıraat İlmi Eğitim ve Öğretim Metotları*", s. 114.

¹²⁵ Akdemir, Mustafa Atilla "*Harput Kıraat âlimlerinden hâmid b. Abdülfettâh el- Pâlûvî ve Zübdetü'l-İrfân adlı eseri*"Fırat Üniversitesi Harput Uygulama ve Araştırma Merkezi Uluslararası Harput'a Değer Katan Şahsiyetler Sempozyumu, Elazığ, 2015, s. 1, 2.

¹²⁶126 Ali b. Süleyman el-Mansûrî İstanbul Fatih Kütüphanesi, "Hafız Ahmed Efendi'nin talebesi Hafız Halil'in istinsah ettiği eserin giriş bölümünde " Fatih no. 30/36, Öge, Ali, *Yusuf Efendizâde'nin Kıraat İlmindeki Yeri*, s, 56

¹²⁷ Ziriklî, *A'lâm*, c. IV s. 292; Kevserî, Tahrir s. 20. ; İsmail Paşa Bağdadi, *Hidayetü'l-Ârifin Esmâü'l Müellifin Âsarürü'l-Müsannifin*, Dâru Hayatî'-Türasü'l Arabî, Beyrut- Lübnan, 1955, c. I. s. 765.

¹²⁸ Osmanlı müessesinde en yüksek idari makama verilen isim.

Arapzâde I. Köprülü Mehmet Paşa terbiyesinde Dersiam¹²⁹, Muhaddislik ve kütüphane sorumluluğu görevi kendisine verilmiştir.¹³⁰ Bulduğu vazifede iki yıl kalan Ali el Mansûrî 1102 yılının Muharrem ayında yüz akçe yevmiye ile Sultan Süleyman Han'ın valideleri olan Saliha Sultan'ın hayrına yaptırılan medresede kırâat şeyhliğine atanmıştır.¹³¹ Bu görev ilk defa Ali el Mansûrî'ye verilmiş olup,¹³² bulunduğu görevde uzun müddet hizmet eden Ali el Mansûrî 1128 tarihinde Sultan Ahmed Cami'nin Şeyh-ül Kurrası olan Hüseyin Efendinin görevinden ayrılmasından sonra Sultan Ahmed Cami'nin Şeyhü'l-Kuralığına¹³³ atanmıştır.¹³⁴ Sultan Ahmed Cami'nin Şeyhü'l-Kurralık görevinde iken (1134/1722) yılı muharrem ayının on birinci gününde kuşluk vakti saat altı¹³⁵ sularında vefat etmiştir.¹³⁶ Ayasofya Camii'nde ikinci namazından sonra cenaze namazı kılınan Ali el Mansûrî arkasında istifade edilecek birçok eser ve talebe bırakıp, Üsküdar'da bulunan sultan haremlığının karşısına harmanlığın alt tarafındaki mezarlığa defnedilmiştir.¹³⁷

Ali b. Süleyman el-Mansûrî'nin Mısır'daki ilim hayatı ve el-Ezher'deki müderrisliği dışında fazla bir bilgiye sahip değiliz, yalnız kendisinin ne kadar büyük bir âlim olduğunu okuduğu hocalar, yazdığı kitaplar ve okuttuğu derslerden anlıyoruz. Selef ülemanın ekserisi kendisini bir alanda değil de birçok alanda yetiştirmiştir. İhtisas alanı kırâat olan Ali b. Süleyman el-Mansûrî de bunlardan birisidir. Kırâatın dışında sarf, nahîv ve hadis hafızı¹³⁸ olduğu yazdığı eserlerinden bellidir. Talebesi Hasan b. Ahmed'e verdiği icazetnâmeye göre sarf, nahîv, aruz ve hadis ilmüne ait dersler aldığını beyan etmekte, kendisinden Kâdı İyad'ın

¹²⁹ Osmanlıda Medrese ve Camilerde halka açık ders verme yetkisine sahip müderrislik ünvanlığı, tebliğ görevlerinde bulunma ve devlet ricâline dua etme vazifeliğidir. İpşirli, Mehmet “*Dersîâm*”, *DİA*, IX, s. 185.

¹³⁰ Kehhale, Ömer Rıza, *Mu'cemü'l-Müellifin terâcimi müsannifi'l-Kütübü'l-Arabiyye*, Beyrut, 1994, c. II. s. 247-248; Süreyya, Mehmet, *Sicil-i Osmanî*, Tarihi Vakf Yurt Yay. Konya, 1996, c. 1, s. 268.

¹³¹ Ali b. Süleyman el-Mansûrî İstanbul Fatih Kütüphanesi, “Hafız Ahmed Efendi'nin talebesi Hafız Halil'in istinsah ettiği eserin giriş bölümünde “ Fatih no. 30/36.

¹³² Öge, Ali, *Yusuf Efendizâde'nin Kiraat İlmindeki Yeri*, s.57.

¹³³ Şeyhü'l-Kurralık makamı yerel bir makamdır. Sorumlu olduğu alan Salatin Camileri, Medrese ve Darü'l-Kurralardır. (bk., Alemdar, Yusuf, *Osmanlıda Darü'l-Kurra müessesesi ve kırâat öğretimi*, Ankara Üniversitesi Sosyal Bilimler Enstitüsü Temel İslami İlimler Anabilim Dalı, Doktora tezi, Ankara, 2003, s. 140.

¹³⁴¹³⁴ Ali b. Süleyman el-Mansûrî İstanbul Fatih Kütüphanesi, “Hafız Ahmed Efendi'nin talebesi Hafız Halil'in istinsah ettiği eserin giriş bölümünde “ Fatih no. 30/36; Öge, Ali, “*Yusuf Efendizâde'nin Kiraat İlmindeki Yeri*”, s. 57.

¹³⁵ Ali b. Süleyman el-Mansûrî, *Şerhu Ferâidü'l-vefiyye bi zikri mâ lem tahvîhi'l-Elfiyye* Süleymaniye kütüphanesi. Laleli, 00335, *Şerhu Ferâidü'l-vefiyye bi zikri mâ lem tahvîhi'l-Elfiyye*, Çorumlu Hüseyin b. Arif b. Halil b. Muhammed b. Hızır'ın intinsah ettiği eserin giriş bölümü.

¹³⁶ Ali b. Süleyman el-Mansûrî İstanbul Fatih Kütüphanesi, “Hafız Ahmed Efendi'nin talebesi Hafız Halil'in istinsah ettiği eserin giriş bölümünde “ Fatih no. 30/36.

¹³⁷ Ali b. Süleyman el-Mansûrî İstanbul Fatih Kütüphanesi, “Hafız Ahmed Efendi'nin talebesi Hafız Halil'in istinsah ettiği eserin giriş bölümünde “ Fatih no. 30/36.; Gökdemir, Ahmed, Ali b. Süleyman el-Mansûrî ve Osmanlı İlim Dünyasına Katkıları, s. 116- 117.

¹³⁸ Ali b. Süleyman el-Mansûrî, İcazetnâme, Süleymaniye kütüphanesi, Reşit Efendi, Mustafa b. Hasan b. Yakup'un İstinsah ettiği, Ali el-Mansûrî'nin talebesi Hasan b. Ahmed'e verdiği İcazetnâme No, 1141 vr. 97,a.

eş-Şifâ'sı, Şâtibiyye, Dürre ve Tayyibe tariklerini kendisine okuttuğu yazmaktadır. Sarf ve Nahîv ilmine dair yazmış olduğu *Ferâidü'l-vefiyye bi zikri mâ lem tahvihi'l-Elfiyye* isimli eserden Ali b. Süleyman el-Mansûrî'nin bu ilme ne kadar vakıf olduğu anlaşılmaktadır. Malumdur ki manzum bir eserin yazılabilmesi o insanın bu konudaki vukûfiyetini izhar eder. Bu derece bu ilme haiz bir insanın da bu yazdığı eserlerle ilgili dersler okutmaması düşünülemez. Osmanlı medreselerinde bu kadar vazife yapan el-Mansûrî'nin okuttuğu derslere dair kayıtlarda bir bilgiye rastlayamamış olsak da sarf ve nahîv ilmiyle ilgili dersler verdiği kuvvetle muhtemeldir.

C-HOCALARI

Ali b. Süleyman el-Mansûrî'nin Talebelik hayatı Mısır'da geçmiştir. Bir insanın yetişmesinde bulunduğu çağ ve o çağda yaşayan âlimlerin önemi büyüktür. Mansûrî, özellikle kırâat alanında çok değerli el-Mezzâhî (ö. 1075/1664), eş-Şebrâmellisî (ö. 1087/ 1676) gibi âlimlerden ilmi tedrisat görmüştür. Nasıl ki bir usta elindeki ham maddeyi alıp işleyip bir sanat harikası haline getiriyorsa, bir hoca da eğer talebenin istîdâdı varsa onu peygamberlere varis olacak, insanlığa yön verecek kişi haline getirir, işte el-Mansûrî de bu durumda olan âlimlerden birisidir.

Ali b. Süleyman el-Mansûrî on yaşında hafzını tamamladıktan sonra Mısır'ın önde gelen ilim merkezlerinden olan Ezherde sarf, nahiv, hadis, kıraat ilmi gibi ilimleri tahsil etmiştir.¹³⁹ Yaşadığı zamanın Şeyhu'l-Kurrasî ve Şâfiî âlimi olan Ebu'l Azâim Sultan b. Ahmed b. Seleme b. İsmâil el-Mezzâhî (ö. 1075/1664) 'den *Şatibiyye*, tarîkini *Dürre* ve *Tayyibetü'n-neşr'i* okumuştur.¹⁴⁰ el-Mezzâhî'nin talebeleri olan Büyük Muhammed diye bilinen Muhammed Mevlâ ile Küçük Muhammed diye bilinen Muhammed Mağribî'den *Şatibiyye* tarîkini ve *Dürre* derslerini almıştır.¹⁴¹ Yine hocasının hocası olan Muhakkik ve Mudâkkik Ebi'z-Ziyâ en-Nur Ali b. Nureddin Ali eş-Şebrâmellisî den (ö. 1087/ 1676) *Tayyibe* dersi almıştır. Her kesimin Şeyhu'l-Kurrasî'yi kabul ettiği, Muhammed el-Bekârî (ö. 1104/1692)'den *Şatibiyye*, *Dürre* ve *Tayyibetü'n-Neşr'i* okuyarak kırâatı tüm tarikleriyle almıştır. Ali b. Süleyman el-Mansûrî'nin hocaları eş-Şebrâmellisî ve el-Bakarî İbnü'l-

¹³⁹ Ali b. Süleyman el-Mansûrî İstanbul Fatih Kütüphanesi, "Hafız Ahmed Efendi'nin talebesi Hafız Halil'in istinsah ettiği eserin giriş bölümünde " Fatih no. 30/36; Ali b. Süleyman el-Mansûrî, *İcazetnâme* No, 1141 vr. 97, a. ; Gökdemir, "*Ali b. Süleyman el-Mansûrî ve Osmanlı İlim Dünyasına Katkıları*", s, 116-117.

¹⁴⁰ Ali el-Mansûrî, *İcazetnâme*, No, 1141. ; Gökdemir, Ahmed "*Ali b. Süleyman el-Mansûrî ve Osmanlı İlim Dünyasına Katkıları*", 116-117.

¹⁴¹ Ali b. Süleyman el-Mansûrî İstanbul Fatih Kütüphanesi, "Hafız Ahmed Efendi'nin talebesi Hafız Halil'in istinsah ettiği eserin giriş bölümünde " Fatih no. 30/36; Gökdemir, "*Ali b. Süleyman el-Mansûrî ve Osmanlı İlim Dünyasına Katkıları*", 116-117.

Cezerî'den hemen sonraki kıraat silsilesinde önemli yere sahip Abdurrahman b. Şehhâze el-Yemenî (ö. 1050/1640) gibi âlimlerden ve onların talebelerinden istifade etmiştir. Böylece Ali el-Mansûrî'nin Kıraat'taki İbnü'l-Cezerî'nin silsilesinde önemli yere sahip olan üstaplardan faydalanmıştır.¹⁴²

Ali b. Süleyman el-Mansûrî kıraat ilmi haricindeki birçok ilim dalı ile de ilgilenmiş ve çok mesafe kat etmiştir. Diğer ilim dallarına ait hocaları ise Ebû Abdillâh Şemsüddîn Muhammed b. Alâuddîn el-Bâbilî (ö. 1077/1666), Ebû Muhammed (Ebü'l-Ferec), Abdüsselâm b. İbrâhim b. İbrâhim el-Lekânî (ö. 1078/1668), Ahmed b. Ahmed el-Acemî el-Vefâî el-Mısrî (ö. 1086/1675), Mansûr et-Tûhî (ö. 1090/1679), Ahmed b. Şemsüddîn 'ale'l-Mısrî el-Beşbîşî eş-Şâfîî (ö. 1096/1685) ve Yahyâ eş-Şâvî (ö. 1096/1685) gibi üstaplardan rahleyi tedrisâtından geçmiştir.¹⁴³

1. Sultan el-Mezzâhî

Ali b. Süleyman el-Mansûrî'nin hocası olan, Ebu'l Azâ'im Sultan b. Ahmed b. Seleme b. İsmail el-Mezzâhî (985/1577) yılında doğmuştur. el-Ezherî, eş-Şâfîî lakabıyla meşhur olan el-Mezzâhî kendisi için imamların imamı, ilimlerin denizi, fakihlerin efendisi, kurra hafızların mührü olarak vasıflanır.¹⁴⁴el-Mezzâhî ilim hayatına Kur'an'ı ezberleyerek başlamıştır. Daha sonra *Şatıbyye*, *Dürre* ve *Tayyibe*'yi okuyup, daha sonra diğer ilimleri okuyan el-Mezzâhî içtihat edecek dereceye kadar ulaşmıştır. Akli ilimlerle de meşgul olan el-Mezzâhî'nin sadece bu alanda otuzun üzerinde hocasından ders almıştır. Kendisine 1008 yılında Ezher'de Müderrislik ve fetva vermek için icazet verilmiştir.¹⁴⁵ El-Ezher Camii'ne evi uzak olan el-Mezzâhî geceyi üçe böler son 1/3 kısmında el-Ezher Camii'ne gelir, imsak girene kadar namaz kılar, vakit gelince insanlara imamet görevini yerine getirirdi, daha sonra güneş doğana kadar *Şatıbyye*, *Dürre* ve *Tayyibe*'yi okuturdu. Daha sonra fiskiyeli bir havuzda abdest alır, namaz kılar ve öğlene kadar fıkıh ilmiyle uğraşır, diğer kalan zamanlarında devamlı kıraat ilmiyle meşgul olurdu. İnsanlar onun meclisinde oturur vaz'ı nasihatlerini dinlerler, iç ve dış hallerini düzeltirler, onun dua ve meclisinin bereketinden faydalanırlardı.¹⁴⁶el-Mezzâhî'nin bu adeti her gün devam etmiştir. Âbid ve Zâhid olan el-

¹⁴²Ali b. Süleyman el-Mansûrî İstanbul Fatih Kütüphanesi, "Hafız Ahmed Efendi'nin talebesi Hafız Halil'in istinsah ettiği eserin giriş bölümünde " Fatih no. 30/36; Ali b. Süleyman el-Mansûrî, İcazetnâme No, 1141 vr. 97, a.

¹⁴³Gökdemir, Ahmed, "Ali b. Süleyman el-Mansûrî ve Osmanlı İlim Dünyasına Katkıları", s, 114.

¹⁴⁴el-Birmâvî, *el-İmtâ bi-Füzalâ-i Teracimü'l Kurra* C. II, s. 135-136.

¹⁴⁵el-Birmâvî, , s. 135.

¹⁴⁶el-Birmâvî, , s. 136.

Mezzâhi'yi yaşının en ileri zamanlarında bile kimse oturarak namaz kılarak görmemiştir.¹⁴⁷ 17, Haziran, 1075 tarihinde vefat eden el-Mezzâhi'nin cenaze namazını eş-Şemsü Bâbili (ö. 1077/1666) kaldırmıştır. Mecavirin türbesinde medfündür.¹⁴⁸

Kıraat eğitimini aldığı hocası Seyfüddîn b. Atâullâh el-Fezâlî(ö. ?)'dir.¹⁴⁹ Diğer bilinen hocaları da en-Nûr ez-Ziyâdî (ö. ?), Sâlim eş-Şibşîrî (ö. ?), Ahmed Halil es-Sübki (ö. ?), Vâiz Hicâzî (ö. ?) ve Muhammed el-Kasrî (ö. ?)'dir.¹⁵⁰

Ömrü ilimle geçen el-Mezzâhi arkasında faydalanılacak talebe ve eserler bırakmıştır. Her yıl farklı alanlarda on tane kitap okutan el-Mezzâhi'nin bilinen talebeleri Allâme Ali eş-Şebrâmellisî (ö. 1087/1676), Abdülkâdir es-Safûrî ed-Dimeşkî (ö. ?), Muhammed el-Bednî ed-Dimeşkî (ö. ?), Mansûr et-Tûhî (ö. 1090/1679), Muhammed el-Bakarî, (ö. 1111/1699), Muhammed b. Halifetü'l eş-Şübri (ö. ?), İbrâhim el-Merhûmî (ö. ?), Seyyid Ahmed el-Hamevî (ö. ?), Osman Nahrâvî (ö. ?), Şahin el-Ermenâvî (ö. 1100/1689), Muhamed Behutî (ö. ?), Abdülbâki ez-Zürkânî Mâlîki (ö. 1099/1688), Ahmed el-Beşîşî'dir (ö. ?).¹⁵¹

el-Mezzâhi'nin bilinen başlıca eserleri *Haşiye Âla Şerhül Münhec, Kitâb fil-kırâ'âtil erbe'i'z-zâide 'ale'l-'aşr-i min tarîki'l-Kabâkibî, el-Cevheru'l-mesûn, Mesâil ve ecvibetihâ, Ecvibe an es'ileti veradet ileyhi fi'l-kırâât, Risâle fi ecvibeti mesâili'l-'işrîne elleti rafeâha bâ'zu'-Mûgrin*¹⁵² isimli eserleridir.

2. Ali b. Nûreddîn Ali eş-Şebrâmellisî

Ali b. Süleyman el-Mansûrî'nin hocası olan eş-Şebrâmellisî (ö. 997- 8) yılında Şebrâmelliside doğdu. Küçük yaşta *Kur'an-ı Kerîmi* ezberledi ve 1008 yılında Mısır'a gitti. *Şatıbyye*'yi ezberledi *el-hûlâsa el-behceh, el-minhâc, en-nazmut-tahrir, gayetü'l Cezerîyye* ve *kitabür-rahbiyye* gibi kitapları okuyan eş-Şebrâmellisî 1010 yılında Kıraat'ı seb'a'yı *Teysir* ve *Şatıbyye* tarîkine göre okuyarak hatim yaptı. 1025 yılında Kıraat'ı Aşereyi okudu, daha sonra hadis, fıkıh, lügat, nahiv, tefsir belâgat ve diğer akli ve nakli ilimleri tahsil etmiştir. Eş-Şebrâmellisî yaşadığı zamanın en iyi bilen, nakli ilimleri en iyi tahlil edeni olup bunlardan hüküm çıkarma hususunda mahir bir âlimdir. Etrafındaki insanlar tarafından hoş sohbet, şakası güzel, boş konuşmayan, lâtif, hilim sahibi ve bulunduğu ortamda gıybet ettirmemeye

¹⁴⁷el-Birmâvî, s. 136.

¹⁴⁸el-Birmâvî, s. 138.

¹⁴⁹el-Birmâvî, s. 136-137.

¹⁵⁰el-Birmâvî, s. 136-137.

¹⁵¹el-Birmâvî, s. 136-137.

¹⁵²el-Birmâvî, s. 138.

özen gösteren bir âlim olarak bilinir. Neredeyse bütün vakitlerini tefekkür, Kur'an tilâveti, namaz kılmak suretiyle ibadetle geçirdiği rivayet edilmiştir.¹⁵³

Mısır'ın önde gelen âlimlerinden olan eş-Şebrâmellisî 18/Ekim/1076 yılında perşembe günü vefat etti, cenazesini talebesi olan ed-Dimyatî (ö. 1117/1705) yıkadı. Cenaze namazını da Zekeriya el Ensâri kıldırdı.¹⁵⁴

İlmi tedrisat gördüğü hocaları olarak, Muhammed el-Münâvî, Nureddîn ez-Zeyyâdî, Sâlim eş-Şebşirî, Nüreddin el-Halebî, eş-Şems Suberi, Abdurrahman Yâsin el-Hiyârî, Fahreddîn eş-Şenevânî, Süleyman el-Bâbilî, Şehâbeddin el-Ğanîmî, eş-Şihab Ahmed es-Subkî, İbrâhim el-Lekânî (ö. 1078-1688), Hızır el-Üchurî (ö. 1066/1656), Abdullah Denûşirî¹⁵⁵ gibi isimleri sayabiliriz. Okuttuğu talebeleri olarak, Şerafettin b. Şeyhü'l-İslâm, Zeynelâbidîn b. Şeyhü'l-İslâm, Muhammed el-Buhûfî el Hanbelî (ö. 1088/1677), Mansur et-Tuhi, Şeyh el-Hamesî, Şeyh Abdurrahman el-Mahallî, eş-Şihab el-Beşbişi, Seyit Ahmed el-Hamevî ve Şeyh Abdülbâki ez-Zürkânî (ö. 1099/1688) gibî âlimler sayılabilir. Eş-Şebrâmellisî eser olarak kitaplardan okuduğu önemli bölümleri yazıyordu fakat bunları kitap haline getirmemiştir, sadece bilinen altı tane haşiyesi vardır.¹⁵⁶

Ali b. Süleyman el-Mansûrî'nin hocası olan Büyük Muhammed diye bilinen Muhammed Mevlâ ile Küçük Muhammed diye bilinen Muhammed Mağribî hakkında kaynaklarda bir bilgi bulunmamaktadır.

D-ÖĞRENCİLERİ

Ali b. Süleyman el-Mansûrî'nin görev yaptığı medreselerde talebelerine verdiği dersler, sarf, nahiv, aruz, tefsir, hadis ve kırâat olması kuvvetle muhtemeldir. Çünkü Mansûrî'nin bu alanların birçoğuna ait eserleri vardır. Yalnız Mansûrî'nin Hasan b. Ahmed'e verdiği icâzetnâmede okuttuğu kitaplardan sadece bazılarını zikretmiştir. Bu kitaplar, *Kâdi İyâz'ın 'eş-Şifa'sı, eş-Şâtıbiyye, ed-Dürre ve Tayyibe* gibi eserlerdir.¹⁵⁷

Mansûrî'nin okuttuğu yetiştirdiği birçok talebesi var, lâkin biz burada talebelerinden bazılarını zikredeceğiz. İlk olarak Yusuf Efendizâde (1167/1754), Hasan b. Ahmed (ö. 1136/1723), Köprülüzâde Fâzıl Ahmed Paşa (ö. 1087/1676) Köprülüzâde Nûman Paşa (ö. 1131/1719)¹⁵⁸ Abdullah b. Muhammed b. Sâlim el-Basrî (ö. 1134/1722), Paşa İmam Hasan

¹⁵³el-Birmâvî, s. 231-234.

¹⁵⁴el-Birmâvî, s. 234.

¹⁵⁵el-Birmâvî, s. 232,233.

¹⁵⁶el-Birmâvî, s.234.

¹⁵⁷Ali b. Süleyman el-Mansûrî İstanbul Fatih Kütüphanesi, "Hafız Ahmed Efendi'nin talebesi Hafız Halil'in istinsah ettiği eserin giriş bölümünde " Fatih no. 30/36; Ali b. Süleyman el-Mansûrî, İcazetnâme No, 1141 vr. 97, a

¹⁵⁸Öge, Ali, *Yusuf Efendizâde'nin Kıraat İlmindeki Yeri*, s, 44.

Efendi (ö. 1136/1723-24), Mustafa b. Abdurrahman b. Muhammed el-İzmîrî (ö. 1154/1741), Hüseyin b. Hüseyin Murâd el-Erzurûmî (ö. 1163/1750), Abdullah Hilmî Yûsuf Efendizâde (ö. 1167/1754), Köprülü Abdullah Paşa (ö. 1171/1758) ve Ahmed Hicâzî (?) ¹⁵⁹ gibi isimleri sayabiliriz. Bunlardan bazıları hakkında kısa bilgi vereceğiz.

1. Yusuf Efendizâde

Ali b. Süleyman el-Mansûrî'nin talebelerinden olan Yusuf Efendizâde Osmanlıda yetişen ve birçok alanda arkasında faydalanılan değerli eserler bırakan velûd bir âlimdir. Doğum yeri ve tarihi hakkında farklı görüşler zikredilmekte, yer olarak İstanbul ve Amasya geçmektedir. Asıl ismi Abdullah Hilmi olan Yusuf Efendizâde kendisinde bulunan meziyetler sebebiyle Umdetü'l-Muhaddisîn, Şeyhü'l-Muhaddisîn, Tâcü'l-Müfessirîn, Şeyhu'l-Kurrâ ve Allâme-i Rûm gibi lâkaplar verilmiş ama Yusuf Efendizâde olarak tanınmıştır. Yusuf Efendizâde Osmanlı'nın ilim yönünden en zirvede olduğu dönemde yaşamış ve ilmi yönden yapmış olduğu çalışmalar sebebiyle kendisine bazı Osmanlı Padişahları I. Mahmut ve Sadrazam Yeğen Paşa tarafından çeşitli hediyeler verilmiştir. Ali b. Süleyman el-Mansûrî'nin talebesi olan Yusuf Efendizâde, hocasıyla halef selef olarak Sultan Ahmed Şeyhu'l-Kurrâlığ'na hocasından sonra atanmıştır.¹⁶⁰ Hem babası ve hocası olan Muhammed b. Yusuf b. Abdurrahman (ö. 1110/1717) Yusuf Efendizâde'nin ilk hocasıdır. Süleyman el-Fadıl b. Mustafa b. Muhammed (ö. 1134/1722)'de Kırâat eğitimi aldığı diğer hocasıdır. Diğer ilimlere dair hocaları Hocazâde Mehmet Enverî (ö. 1106/1694), Şeyh İlyas Sakîzî (ö. 1118/1706), İbrahim b. Süleyman el-Bektâşî (ö. 1120/1708), Halil b. Hasan er-Rûmî el-Hanefî et-Tirâvî (ö. 1123/1711) gibi hocalardan dersler almıştır.

Yusuf Efendizâde sadakayı cariye olarak arkasından kendisi gibi Hayrû'l-Halef olacak talebeler yetiştirmiştir. Bunlardan bazıları şunlardır: Müstekîmzâde Süleyman Sa'deddîn b. Muhammed Emin b. Muhammed, Müstekîm b. Yusuf Tâlib b. Muhammed Müstekîm (ö. 1202/1787), Muhammed b. Sâdi b. Abdurrahîm el-Erzincânî (ö. 1223/1801), Benderli Ebûbekir Efendi (ö. ?) gibi âlimleri sayabiliriz. Yusuf Efendizâde Osmanlı'nın imkânlarının en güçlü olduğu bir zaman da bu imkanları iyi değerlendirmiş ve birçok eser yazmıştır. Yusuf Efendizâde'nin kırâat ilmine dâir eserlerinin bazıları şunlardır: *el-Îtilâf fî Vucûhi'l-ihtilâf*, *Risale fî ecvibeti Mesâil Mimmâ yete'alleku bi Vücûhi'l- Kur'an*, *Risale fî Halli Ba'zı'l- İşkâlât*, *Risâle fî Reddi'l-Kırâeti bi'ş-Şevâz*, *Risâletü'r-Reddiyât fî'd Dâd*,

¹⁵⁹ Gökdemir, Ahmed, "Ali b. Süleyman el-Mansûrî ve Osmanlı ilim Dünyasına Katkıları", s. 120-121.

¹⁶⁰ Ali b. Süleyman el-Mansûrî İstanbul Fatih Kütüphanesi, "Hafız Ahmed Efendi'nin talebesi Hafız Halil'in istinsah ettiği eserin giriş bölümünde " Fatih no. 30/36; Öge, *Yusuf Efendizâde'nin Kırâat İlmindeki Yeri*, s. 57.

Mesele Âl-âne fi İlmi Vucûhi'l-Kur'an, , *Risale fi tahkiki Bâ'zı Vucûhu'l-Kırâat fi şâtıbyye*, , *Risale fi Beyâni Merâtibi'l-Med*, *el-Bustân fi'l-Kırâah*, diğer ilimlere dâir Yusuf Efendizâde'nin günümüze kadar gelmiş birçok eseri el yazma olarak kütüphanelerde mevcuttur.¹⁶¹

2. Hasan b. Ahmed

Hasan b. Ahmed, Ali b. Süleyman el-Mansûrî'den Sarf, Nahiv, Aruz, ilmi tahsil etmiş ve *Akîle fi'r-Resm*, *eş-Şifâ*, *Tayyibetü'n-Neşr*, *Şatıbyye*, *Dürre* gibi kitapları okumuştur.¹⁶² Hasan b. Ahmed Kâdı İyad'ın *eş-Şifâ* isimli eserinin tamamına yakını okumuş, *Kurân-ı* baştan sonuna kadar önce *Şatıbyye*, *Dürre* tarikleriyle daha sonra da *Tayyibetü'n-Neşr*'in tariklerine göre okumuştur.¹⁶³

Hasan b. Ahmed Ali b. Süleyman el-Mansûrî'den kendisine icazet verme talebinde bulunmuş, bu talebine karşılık el-Mansûrî her daim takvaya sarılması, hevâ ve hevesine tabi olmaması ve Cenab-ı Hakkın kendisine ihsan ettiği tecelli saatlerinde kendisine dua etmesi şartıyla kendisine vermiştir.¹⁶⁴

3. Köprülüzâde Fâzıl Ahmed Paşa

Osmanlı sadrazamlarından olan Köprülüzâde Fâzıl Ahmed Paşa, Ali b. Süleyman el-Mansûrî'nin talebesidir.¹⁶⁵ Amasya'nın Vezirköprü ilçesinde doğmuştur. Babası Köprülüzâde Mehmed Paşadır (ö. 1072/1661), babasıyla beraber İstanbul'a gitmiştir. On altı yaşana kadar devrin önde gelen Karaçelebizâde (ö. 1065/1668) gibi âlimlerden dersler alıp, bu kadar küçük yaşta iken "Paşazâde" lakabıyla, Ahmed Paşa, Kâsım Paşa, Sahn-ı Semân ve Sultan Selim Medreselerinde hocalık görevinde bulunmuştur. Ancak yaşının küçük olması ve bazı hocalar arasındaki haset ve çekişmeler sebebiyle babasının tavsiyesi üzerine mülki amirliğe geçmiş, 1069 yılında Erzurum ve Şam valiliklerinde bulunmuştur.¹⁶⁶

Bulunduğu bu görevde üstün başarılar sağlayan Köprülüzâde Fâzıl Ahmed Paşa daha sonra 1072 yılında Vezîriâzamlığa atanarak, vazife yaptığı bu görevde cepheden

¹⁶¹ Öge, *Yusuf Efendizâde'nin Kıraat İlmindeki Yeri*, s. 49.

¹⁶² Ali b. Süleyman el-Mansûrî İstanbul Fatih Kütüphanesi, "Hafız Ahmed Efendi'nin talebesi Hafız Halil'in istinsah ettiği eserin giriş bölümünde " Fatih no. 30/36; Ali b. Süleyman el-Mansûrî, İcazetnâme No, 1141 vr. 97, a

¹⁶³ Ali b. Süleyman el-Mansûrî İstanbul Fatih Kütüphanesi, "Hafız Ahmed Efendi'nin talebesi Hafız Halil'in istinsah ettiği eserin giriş bölümünde " Fatih no. 30/36; Ali b. Süleyman el-Mansûrî, İcazetnâme No, 1141 vr. 97, a

¹⁶⁴ Ali b. Süleyman el-Mansûrî İstanbul Fatih Kütüphanesi, "Hafız Ahmed Efendi'nin talebesi Hafız Halil'in istinsah ettiği eserin giriş bölümünde " Fatih no. 30/36; Ali b. Süleyman el-Mansûrî, İcazetnâme No, 1141 vr. 97, a

¹⁶⁵ Köprülüzâde Numan Paşa, *Risale fi'l-kırâa*, Süleymaniye ktp. Erzincan Blm. Nr.8 vr. 96-105.

¹⁶⁶ Özcan, Abdülkadir, "*Köprülüzâde Fâzıl Ahmed Paşa*", *DİA*. XXVI, s. 260, 262.

cepheye koşmuş hocalarından devamlı dua talebinde bulunup manevi destek alan Ahmed Paşa birçok başarıya imza atmıştır. Ahmed Paşa'nın bir özelliği de fethettiği yerlerde kendisi adına cami medrese gibi vakıf kuruluşları bırakmasıdır. Girit adasındaki yaptırdığı cami ve vakıf kuruluşları bunun güzel bir örneğidir. On beş yıldan fazla Vezîriâzamlık yapan Ahmed Paşa sefer halindeyken ikamet etme zorunda kalarak Çorlu Karabiber çiftliğinde 26 Kasım 1676 yılında vefat etmiş, cenaze namazı orada kılınarak İstanbul'a getirilmiş ve babasının Çemberlitaş'taki türbesine defnedilmiştir.

Tarihçiler tarafından üstün meziyetler ve ahlakının güzelliyle anlatılan Ahmed Paşa birçok ilmin yanında özellikle fıkıh, felsefe alanında derin bir ilme sahip bir âlimdir. Ayrıca hat konusunda icazetli bir âlim olan Ahmed Paşa birçok yerde cami medrese ve kütüphane vakıf binası inşa ettirmiş, Çemberlitaş'taki konağının yanına yaptırdığı kütüphaneye de çok değerli kitaplar vakfetmiştir.¹⁶⁷

4. Köprülüzâde Nûman Paşa

Ali b.Süleyman el-Mansûrî'nin İstanbul'a geldiği yıllarda 1086- 1088 yılları arasında doğduğu rivayet edilen Köprülüzâde Nûman Paşa İstanbul'da dünyaya gözlerini açmıştır. Babası Fâzıl Mustafa Paşadır. Yaşadığı zamanın önde gelen âlimlerinden olan Ali el-Mansûrî, Demirkapılı Fazıl Süleyman, Kayserli Hafız Seyyit gibi hocaların talebesi olan Nûman Paşa iyi bir medrese eğitimi almıştır. Babası ve amcazâdesi de kendisi gibi paşa ve II. Mustafa'nın da damadıdır. Sadrazamlığı boyunca yaptığı faydalı işler sebebiyle siyasi çekişmelerle mücadele etmiş, sonunda III. Ahmed Nûman Paşa'yı görevden alması ve tenzili rutbe vermesi sebebiyle birçok ilde valilik görevinde bulunmuştur. Nûman Paşa Girit valisiyken yakalandığı humma hastalığı sebebiyle 06/Şubat/1719 tarihinde vefat etmiş ve amcası Fazıl Ahmed Paşa'nın (ö. 1769/1184) Kandiye'deki yaptırdığı caminin avlusuna defnedilmiştir.¹⁶⁸

Başarılı bir devlet adamlığı yapan Nûman Paşa bulunduğu devlet görevlerinden ücret almamış ve ailesinden kendisine kalan servetle geçimini sürdürmüştür. Bu hassasiyeti ve ilmi birikimi sebebiyle kendisine hoca lakabı verenler olmuş, hatta Fransız sefiri De Ferriol sadâretten çok kendisini şeyhülislamlığa layık görmüştür. İlme karşı bir merakı olan Ali b. Süleyman el-Mansûrî'nin talebesi Nûman Paşa arkasında istifade edilecek mantık ve tasavvuf alanına dair eserler bırakmıştır. Özellikle ilgilendiği kıraat alanıyla ilgili de kendisinin yazdığı *Risale fi'l-kırâa* isimli bir el yazma eser vardır.¹⁶⁹

¹⁶⁷ Özcan, Abdülkadir, "Köprülüzâde Fâzıl Ahmed Paşa", s. 260, 262.

¹⁶⁸ Özcan, Abdülkadir, "Köprülüzâde Nûman Paşa", s. 265/266.

¹⁶⁹ Köprülüzâde, Numan Paşa, *Risale fi'l-kırâa*, Süeymeniye ktp. Erzincan Blm. Nr. 8 vr. 96-105.

E-ALİ B. SÜLEYMAN EL-MANSÛRÎ'NİN ÇAĞDAŞI OLAN ÂLİMLER

XV. ve XVI. yüzyıllar Osmanlı Devleti'nin ilmi açıdan en zirvede olduğu zaman dilimidir. Bunun başlıca sebepleri arasında Osmanlı padişahları ve devlet adamlarının ilim ve sanat erbablarını başkentlerine davet edip getirmeleridir. Bunların başında da Yavuz Sultan Selim gelmektedir. Bu dönem Osmanlıda ilim ehli ve sanatkarlar tarafından bolca eserlerin yazıldığı ve âlimlerin yetiştirildiği dönemdir. Ali b. Süleyman el-Mansûrî'nin yaşadığı bu dönemde isimlerini sayabileceğimiz başlıca Saçaklızâde Mehmed Efendi (ö. 1145/1732) Ahmed b. Muhammed el-Bennâ ed-Dimyâtî, (ö.1117/1705) Mehmed Emin Tokâdî (ö. 1158/1745), İzmirî Mustafa b. Abdirrahman (ö. 1154/1741), Şeyhü'l-İslam Feyzullah Efendi (ö. 1117/1705), Mostarlı Mustafa Efendi (ö. 1119/1707), Kara Halil Efendi (ö. 1123/1711), İsmail Hakkı Bursevi (ö. 1137/1724) gibi âlimleri sayabiliriz. Bu âlimlerin hepsi kendi alanlarında Osmanlıya yön vermiş, talebeler yetiştirerek manevi alanda hizmet etmiş âlimlerdir.

1. Saçaklızâde Mehmed Efendi

Kahramanmaraş'ta 1070/1080 yılları arasında doğan Saçaklızâde, Ali b. Süleyman el-Mansûrî'nin yaşadığı dönemde yaşayan büyük bir âlimdir. Kahramanmaraşlı olması hasebiyle doğduğu yere nispet edilerek kendisine Mar'âşî denilmiştir. Babası Ebû Bekir Efendi Maraş'ta imamdır. Kökeninin Hz. Ömer zamanına kadar gittiği söylenir, ancak Mar'âşî'nin ailesinden Osman Efendi'nin (ö. 960/1553) Of'a bağlı Çaykara'nın Maraşlı köyünün İslamlaşmasında etkili olduğu rivayet edilir. Saçaklızâde eğitimine memleketinde başlamıştır. Hasan Mar'âşî, Dârendeli Hamza Efendi, Ayıntâbî Mehmed Efendi gibi âlimlerden dersler almıştır. Dönemin Şeyhülislamı Debbağzâde'de okuduğu ve İstanbul'a gidip ders aldığı söylene de bu bilgi yanlıştır. Eğitimin memleketinden sonra Şam'da devam eden Mar'âşî Şam'ın büyük âlimlerinden Abdulganî en-Nablusî'den tefsir, hadis gibi nazari ilimlerin yanında manevi ilimlerde tahsil etmiş, Nakşi ve Kadiri hilafetliğini de almıştır. Hayatı boyunca resmi görevde bulunmadığı rivayet edilse de Maraş'ta imamlık yaptığı, yanındaki medresede müderrislik yaptığı kaynaklarda geçmektedir. Mar'âşî'nin talebeleri arasında Hüseyin b. Haydar el-Bertezî (*Takrîrû'l-kavânîn* isimli eserin şarihi), Abdurrahman b. Ali Ayntâbî ve Mehmet b. Ömer Dârendevî gibi talabeleri meşhurdur.¹⁷⁰

Önceleri Kelamla meşgul olan Mar'âşî daha sonraları tasavvufla meşgul olmuştur. Kelamla ilgili bazı meselelere reddiyeler yazmıştır. Kur'an ilimleri ve tefsirle, meşgul olmuş ve bu alana dair *Cühdü'l-muqil*, *Beyânü Cühdü'l-muqil*, *Tehzîbü'l-kırâât'ı'l-Aşr*, *Risâle fi*

¹⁷⁰ Özcan, Tahsin, "Saçaklızâde Mehmed Efendi", *DİA*, XXXV, s. 368.

mehâric-i'l hurûf, Risâletü't-tecvid, Risâle fî keyfiyyeti edâi'd-dâd, Gâyetü'l-burhân fî beyâni azâmi Âyetin fî'l-Kur'an gibibirçok eseri ve haşiyeleri vardır. Tasavvuf ve ahlaka dair de *Hâşiyeye alâ Şerhi Dibaceti't-Tarîkati'l Muhammediyye* gibi eserleri meşhurdur. Diğer taraftan mantık, cedel ve münazara gibi ilimlerle de ilgilenen Mar'aşı'nın *Takrîrü'l-kavânîni'l-mütedâvile min ilmi'l münâzara* gibi bu alana ait haşiyeye ve *Zemmi'd-Duhân* gibi eserleri ve ilimlerin tasnifiyle de ilgili eserleri mevcuttur. Saçaklızâde'nin yazdığı eserlerin sayıları ile ilgili farklı bilgiler vardır. Kimilerine göre 65, kimilerine göre 120 dir. Bu eserlerin birçoğu günümüze ulaşmış Türkiye'deki kütüphanelerde el yazma olarak bulunmaktadır. Saçaklızâde'nin ölüm tarihi ile ilgili ve nerede defnedildiği ile ilgili de farklı rivayetler vardır.¹⁷¹

2. Ahmed b. Muhammed el-Bennâ Dimyâtî

Ali b. Süleyman el-Mansûrî'nin yaşadığı dönemde yaşayan ed-Dimyâtî, Mısır'ın Dimyat ilçesinde doğmuş, doğduğu yere nisbet edilerek kendisine Dimyâtî denilmiştir. Küçük yaşlarda Kur'an'ı ezberleyerek ilim hayatına başlayan Dimyâtî, Dimyat'ın önde gelen âlimlerinden dersler aldı ve daha sonra ilim hayatına devam etmek için Kahire'ye giderek Ali b. Süleyman el-Mansûrî'nin hocaları olan Sultan b. Ahmed b. Seleme b. İsmail el-Mezzâhî (ö. 1075/1664), Ali b. Nûreddîn Ali eş-Şebrâmellisî (ö. 1087/ 1676) gibi âlimlerden kıraat, fıkıh ve hadis ilimlerini tahsil etmiştir. Ayrıca Nûreddin el-Üchûrî (ö. 1066/1656), Şehabettin el-Kalyûbî ve Şemseddin el-Kalyûbî gibi âlimlerden hadis alanında ilim tahsili yapmıştır.¹⁷² Ed-Dimyâtî kıraattaki Senedi'nin Şebrâmellisî yoluyla hocalarının adlarını zikrederek İbnü'l-Cezerî'ye ondan da Hz. Peygamber'e ulaştığını söylemektedir.¹⁷³

Dimyâtî'nin yaşamı boyunca üç defa hac yolculuğuna çıktığı ve bu seferlerde bir takım üstatlardan ilim tahsil ettiği söylenmektedir. Fakat bu bilgi doğru değildir, çünkü yaşadıkları zaman dilimleri birbirinden farklıdır. Dimyâtî Yemen'de Beytü'l Fakîh adıyla bilinen mürşidi Ahmed b. Acil'e mürit olarak bir müddet hizmet etmiş, ondan hadis ilmi ve nefis terbiyesi görmüştür. Şeyhinden İcazet aldıktan sonra şeyhinin emri gereği Dîmyat'a dönerek irşat faaliyetinde bulunmuştur. Dimyâtî ikinci hac seferinden sonra İzbetü'l-burc'da yerleşmiş, burada maddi hizmetinin yanında manevî hizmet olarak Nakşi şeyhliğinde bulunmuş, hadis ve kıraat alanında arkasında bir çok talebe bırakmıştır. Üçüncü hac dönüşü

¹⁷¹Özcan, "Saçaklızâde", s. 368.

¹⁷² Altıkulaç, Tayyar, "Ahmed b. Muhammed el-Bennâ Dimyati", *DİA*, . V, s. 457.

¹⁷³*İthâf-u Fudalâi'l-Beşer*, Beyrut, s. 5, Altıkulaç, Tayyar, *Ahmed b. Muhammed el-Bennâ Dimyati*,s.457.

Mekke'den Medine'ye gelirken 3 Muharrem 1117 yılında vefat etmiş ve Medine'de Cennetü'l Bakî'ye defnedilmiştir.¹⁷⁴

Ali b. Süleyman el-Mansûrî'nin akranı olan Dimyâtî kırâatta temel eserlerden olan şaz kırâatlarla beraber toplam on dört kıraatı ihtiva eden kırâat ilmini tahsil edenlerin baş kitaplarından birisi diyebileceğimiz *İthâf-u Fudalâi'l-Beşer* adlı eserini yazmıştır. Usûl-i fikha dair *Haşiyeye alâ Şerhi'l-Celâl el-Mahallî ale'l-Varakât'ı* vardır. *Beyânü's-sahîh ve'l-mu'temed*, *Manzûmetü yâ' ati'l-izâfe*, *ez-Zehâ'ir ve'l-mühimmât fima yecibü'l-îmânü bihi mine'l-mesnû'at*, *Muhassarü's-Sîreti'l-Halebiyye*, *es-Sırrü'l-müfız fi'smihi te'âla 'aziz ve Nuhbetü'r-Resâ'i'l-Huruf ve'l-Esmâ* gibi çok değerli eserleri vardır.¹⁷⁵

3. Mehmed Emin Tokâdî

Mehmed Emin Tokadî Ali b. Süleyman el-Mansûri ile çağdaştır. Ali b. Süleyman el-Mansûriyle aynı zaman dilimini paylaşan Mehmed Emin Tokâdî 1075'te doğmuştur. Tokâdî'nin babası Terzi Hasan Efendidir. Diyarbakır'da ikamet eden babası Hasan Efendi Tokat'a göç ettiği için gençlik yıllarını Tokat'ta geçirmiş, bu yüzden kendisine Tokâdî denilmiştir. İlim tahsili görmek için 1110 senesinde İstanbul'a giderek Zeyrek'teki Piri Paşa Medresesine yerleşmiş, burada Mirzazâde Şehy Mehmed Efendi'den ilim tahsil etmiştir.¹⁷⁶ Yedikuleli Haşimîzâde Seyyid Abdullah Efendi'den de nesih ve sülüs icazeti almış ve bazı devlet ricallerinin dikkatini çekerek kâtipliğe tayin edilmiş, bu vazifeyi eda ederken İtrî Efendi, Küçük Müezzin Mehmet Efendi ve Yahya Nâzım Çelebî gibi üstatlardan mûsikî dersleri almıştır. Nakşibendi tarikatına dair birçok eserleri bulunan Tokâdî'nin tecvid ilmine dair İbnü'l- Cezerî'nin mukaddimesini terceme etmiştir.¹⁷⁷

Hac vazifesini îfâ etmek için gittiği Mekke'de Ahmed Yekdestî' ye mürit olarak üç yıl tasavvuf eğitimi almış ve dönüşte Kahire'de bir müddet kalarak İstanbul'a geri dönmüştür. İstanbul'da bazı şeyhlerden icazet alan Tokâdî bunun yanında Muhaddis en-Nahlî'den hadis eğitimi alarak önce Dârü's-Saâde ağalığına atanmış, ardından bir müddet tekke şeyhliği yapmıştır. Bulduğu vazifedeyken 15 Şaban 1158 yılında vefat eden Tokadî, Zeyrek'teki Pîrî Paşa Camii kabristanlığına defnedilmiştir.¹⁷⁸

4. Mustafa b. Abdirrahman İzmirî

¹⁷⁴Altıkulaç, Tayyar, *Dimyatî*”, s. 457.

¹⁷⁵ Altıkulaç, Tayyar, *Dimyatî*”, s.457,458.

¹⁷⁶ Şimşek, Halil İbrahim, “*Nakşibendi Müceddide Şeyhi*”, *DİA.*, XXVIII, s.467,468.

¹⁷⁷ Öz, Selahattin, “*İbnü'l-Cezerî'nin Mukaddimesinin Mehmet Emin Tokadi'ye ait Mazum Tercemesi ve Değerlendirmesi*”, Hitit Üniversitesi İlahiyat Fakültesi Dergisi, 2015/1 c. 14, sayı, 27 s. 147-181

¹⁷⁸ Şimşek, Halil İbrahim, “*Nakşibendi Müceddide Şeyhi*”. s. 467,468.

Ali b. Süleyman el-Mansûrî'nin yaşadığı dönemde yaşayan Mustafa b. Abdurrahman b. Muhammed el-İzmîrî hayatı hakkında fazla bilgi bulunmamaktadır. Bazı kaynaklarda İzmir'in Menemen ilçesinde doğduğu rivayet edilir. Doğduğu yere nispetle İzmîrî lakabı ve Rûmî, Canbaş Dede lakapları verilmiştir. İbnü'l-Cezerî'den sonra kıraat ve tecvit ilminin en meşhurlarındandır.¹⁷⁹ Kendisinin de Ali b. Süleyman el-Mansûrî gibi bütün kıraat vecihlerini ayakta tutan Tahrîrâta dair çok önemli eseri vardır.¹⁸⁰

Hayatının bir bölümünü İstanbul'da geçiren İzmîrî Kıraat ilmini Ali b. Süleyman el-Mansûrî'nin talebesi Abdullah Hilmi b. Muhammed b. Yusuf (ö. 1167/1754) (Yusuf Efendizâde) ve Köprülüzâde Ahmed Paşa,¹⁸¹ Şeyh Muhammed el-Aşrî mugrî İzmîrî ve Seyyid Hâşim gibi hocalardan almıştır. Amelde mezhebi Hanefî olan İzmîrî 1153 yılında hac görevini yerine getirdikten sonra Mısır'da bir müddet ikamet etmiş ve bulunduğu yerde 1154 yılında Hakk'ın rahmedine kavuşmuştur.¹⁸² Bazı kaynaklara ölüm tarihiyle ilgili farklı rivayetler vardır. Ömrü ilimle geçen İzmîrî'nin *Umdetü'l-irfân fî tahîri evcûhi'l-Kur'ân, Bedâ'i'u'l-burhan alâ umdeti'l- irfân, Muhtasaru'n-Neşr fî'l-kirâ'âti'l-aşr, İhtilâfû'l-berara bimâ sekete anhü'l aşera*,¹⁸³ ve *Takrîbu husuli'l-megasid fî tarîki mâ fî'n-Neşr mine'l fevâ'id*¹⁸⁴ gibi eserleri vardır.

F-ESERLERİ

Ali b. Süleyman el-Mansûrî neredeyse bütün ilim alanlarına ait eseri olan çok çaplı bir âlimdir. Ayrıca eserlerinin birçoğunun manzum olması da ne kadar değerli bir âlim olduğunun da göstergesidir. Ali b. Süleyman el-Mansûrî'nin yazmış olduğu daha birçok eserinin olduğuna inanıyoruz, el yazma eserler kütüphanelerinde bulunan eserlerinin hepsine ulaşma imkânımız oldu, hatta Rodos adasında bile Ali b. Süleyman el-Mansûrî'nin iki tane eserine ulaşip getirmeye muvafık olduk.

Ali b. Süleyman el-Mansûrî'nin kendisinin kaleme aldığı, kıraat, nahiv ve siyer ilmine ait eserleri şunlardır: *Tahrîru't-turuk ve'r-rivâyât min tarîki Tayyibeti'n-Neşr, Hallü mücmelâti't-Tayyibe, Reddü'l-ilhâd fî'n-nutki bi'd-dâd, Risâletü'r-reddiyye fî Risâlei İbn Ğanem, Risâle fî mes'eleti'l-ân, Risâle fî beyâni evcûhi't-tekbîr fî'l-hatm, Risâle fî's-suâl ve'l ecvibe.* Ali el-Mansûrî, kıraat ilmi haricinde ise Arap diline dair *Ferâidü'l-vefiyye bi-zikri mâ lem tahvihi'l-Elfiyye*, (Nahiv ilmine dâir), *Şerhu Ferâidi'l-vefiyye bi-zikri mâ lem tahvihi'l-*

¹⁷⁹el-Birmâvî, C.II, s. 390, 391.

¹⁸⁰el-Birmâvî, C.II, s. 391.

¹⁸¹ Altukulaç, Tayyar, "İzmîrî Mustafa", *DİA*. Yıl 2001 c. XXIII, s. 530.

¹⁸² Altukulaç, Tayyar, "İzmîrî Mustafa", s. 530.

¹⁸³ Altukulaç, Tayyar, "İzmîrî Mustafa", s. 530.

¹⁸⁴el-Birmâvî, C. II, s. 391.

*Elfiyye, Urcûzetü'n-nasriyye, fîl-elfâzî'l-müenneseti's-semâ'iyye*¹⁸⁵ ve Siyer ilmine ait *Risâle fi ahvâli'n-Nebî ve'l-'aşereti'l-mübeşşere* adlı eserleridir.¹⁸⁶ Çalışmamızın bu kısmında müellifimizin eserleri hakkında kısaca bilgi vereceğiz.

1. Tahrîru't-Turuk e'r-Rivâyât min Tarîki Tayyibeti'n-Neşr

Ali b. Süleyman el-Mansûrî'nin *Tahrîru't-turuk ve'r-rivâyât min tarîki Tayyibeti'n-Neşr* isimli eseri çalışmamızın ana konusunu teşkil eden eser olması hasebiyle tafsilatlı incelememizi çalışmamızın ileriki aşamasında yapacağız. Bu bölümde kısa bilgi vermeye yetineceğiz. Ali b. Süleyman el-Mansûrî *Tahrîru't-turuk ve'r-rivâyât min tarîki Tayyibeti'n-Neşr* isimli eserine Alemlerin Rabbi olan Allah'a hamdedip, bütün salat ve selam Peygamberimiz (s.a.) ve onun ailesi ve arkadaşlarının üzerine olsun duasından sonra, bu fakir ve köle Ali el-Mansûrî Cenab-ı Hakk'tan önce anne ve babasını sonra bütün Müslümanları bağışlamasını talep ederek, Kırâat-ı aşerede bazı ayetlerin tarîk ve ravîlerinin araştırılmasında kendisini Cenab-ı Hakkın doğruya ulaştırıp muvafık kılmasını ve sığınılacak ve dönülecek yerin kendisi olduğunu temenni ederek eserine şu şekilde başlamıştır.

الحمد لله رب العالمين، وصلى الله وسلم على سيدنا محمد وعلى آله وصحبه أجمعين، وبعد: فيقول
العبد الفقير إلى الله تعالى علي المنصوري غفر الله تعالى له ولوالديه ولجميع المسلمين. هذا ما تيسر جمعه في
بعض الآيات من تحرير الطرق والروايات. من طريق طيبة النشر في القراءة العشر والله الموفق للصواب. وإلى
الله المرجع والمآب.

Ali b. Süleyman el-Mansûrî eserinin sonunda mülümanın her halinin dua olması gerektiğini hatırlatırcasına semaya ellerini kaldırıp, acizliğini, duaları alemlerin Rabbi olan Allah'ın kabul edeceğini zikredip, bu çok faydalı risalesini şu cümlelerle tamamladığını ifade etmiştir.

وندعوا ونرفع أيدينا إلى السماء إنه مجيب الدعاء والحمد لله رب العالمين. تمت الرسالة الكثيرة الفوائد.

¹⁸⁵ Zirikli, Hayrettin (1396/1976), *el-A'lâm Kâmûsu Terâcim li Eşheri'r-Ricâl ve'n- Nisa mine'l-Arap ve'l-Müsta'rabin ve'l-Müsteşrikîn*, Beyrut, 1984, c.V, s.104;

¹⁸⁶ Bu eserine ulaşamadık.

2. Hallü Mücmelâti't-Tayyibe

Ali b. Süleyman el-Mansûrî'nin kıraat ilmine dair yazmış olduğu *Hallü Mücmelâti't-Tayyibe* isimli eseri el yazma olarak yazılmış manzum bir eserdir. 1098 beyit olarak yazmıştır. *Hallü Mücmelâti't-Tayyibe*, Süleymaniye Kütüphanesi İbrahim Efendi Bölümü 000066 numarada iki adet ve Lâleli Bölümü 000038 Numarada el yazma olarak, Hacı Selim Ağa Kütüphanesi, 000005 Numarada el yazma, Millet Kütüphanesi 004640 Numarada el yazma, Beyazıt Devlet Kütüphanesi Veliyüddin Efendi Bölümü 000030 Numarada el yazma olarak mevcuttur. Bazı kütüphanelerde ismi *İrşadü't-Talebe ilâ Şevâhidi't-Tayyibe* olarak geçmektedir. Kütüphanelerdeki eserlerinin hepsinin içeriği hemen hemen aynıdır.

Süleymaniye Kütüphanesi İbrahim Efendi Bölümündeki ferağ kaydında 1130/1718 tarihte Abdulzaif İsmail b. Muhammed tarafından istinsah edildiği yazmaktadır. Eser yirmi bir bâb olarak yazılmıştır. Bâb başlıkları kırmızı kalem ile belirtilmiştir.

Eserin başlangıcı şu şekildedir.

الحمد لله المهيمن الغفور	قال أبو علي وهو المنصوري
على النبي الرؤف الرحيم	وأفضل الصلاة وهو التسليم
وقارئ مجود وسامع	وأله وصحبه وتابعين
في ما يرى قارؤنا لزومه	وبعد إن هذه منظومة
ملحقة قواعداً مهذبه	من طرق مجملة في الطيبة
وطالب لم يك بلمماوي	والله أرجوا النفع لي والقاري

Ali b. Süleyman el-Mansûrî bu manzum eserini İbnü'Cezerî'nin *Tayyibetü'n-Neşr*'ini izahı mahiyetinde yazdığını ifade eder, aynı üslubü kullanarak neredeyse *tayyibe* gibi bab başlıkları ve konu başlıkları örtüşmektedir. Eserinde ilk olarak yedi harfle ilgili bilgi verir ve bunun sonrasında yedi harfin bir kolaylık olduğu ve farklı okuyan kabile lehçelerinden bahsederek diğer yedi harfle ilgili görüşler hususunda bilgiler verir, sonrasında râvi ve tarîk isimlerini zikrederek kıraat usûlüne dair konulara geçer ve eserinde aynı tahrîratta olduğu gibi bu vecihlerin sahiplerinden ve hangi kaynaklarda geçtiğinden bahsederek şu bab başlıkları altında eserini yazar;

- ✓ Besmele-hamdele- salvele Bab-1
- ✓ Yedi Harf Bab-1
- ✓ Râvîler-Tarikler Bab-1
- ✓ Besmele Bab-1
- ✓ Fâtihâ Sûresi Bab-1

- ✓ İdğâm-1 Kebîr Bab-1
- ✓ Hâ-i Sekit Bab-1
- ✓ Med ve Kasır Bab-1,
- ✓ Bir Kelimedeki iki Hemze Bab-1
- ✓ İki Ayrı Kelimedeki iki Hemze Bab-1
- ✓ Müfred Hemze Bab-1
- ✓ Hemzedden Önce Sekt Bab-1
- ✓ İdğâm-1 Sağîr Bab-1
- ✓ Feth ve İmâle Bab-1
- ✓ Râ Harfî ile İlgili Meseleler Bab-1
- ✓ Lâm Harfî ile İlgili Meseleler Bab-1
- ✓ Resmü'l-Mushaftaki İzâfet Yâ'sı ile İlgili Meseleler Bab-1,
- ✓ Fatiha Süresine Dair Ferşü'l- Huruf Bab-1
- ✓ Bakara Sûresine Dair Ferş-i Huruf Bab-1
- ✓ Âl-i İmrân'dan Enbiyâ sûresine kadarki bölümde Ferş-i Hurûf Bab-1
- ✓ Enbiyâ Sûresinden Kur'ân'ın Sonuna kadarki bölüm Ferş-i Hurûf Bab-1
- ✓ Hatim Sonundaki Yapılan Tekbir Vecihleri Bab-1 ile sonlanmaktadır.

Hallü Mücmelâti't-Tayyibe isimli eserini kurban bayramı günü bitirdiğini ifade ederek Peygamberimize salat ve selam ile eserini şu şekilde sonlandırmıştır.

تدعي بحل مجملات الطيبه	فهاكها قصيدة مهذبه
سبع وألف قد خلت ومائه	بيوم النحر ختم سنة
على محمد لها ختام	والحمد والصلاة والسلام

3. Reddû'l-İlhâd fi'n-Nutki bi'd-Dâd

Bu konu ile ilgili son zamanlarda özellikle Osmanlıda risaleler yazılmıştır. Ali b. Süleyman el-Mansûrî'nin ض harfî ile yazdığı bu eseri neredeyse Osmanlıda ilk yazılan eserlerden birisidir. Yine aynı konu ile Yûsuf Efendizâde, Muhammed b. Mustafa el-İzmirî'nin ve Saçaklızâde gibi âlimlerin de bu konu ile ilgili risaleleri vardır. Ali b. Süleyman el-Mansûrî'nin (ض) harfinin telaffuzu hakkında tecvit ilmine dair risale olarak yazdığı bir eserdir. Ali b. Süleyman el-Mansûrî'nin Dâd harfîyle İbni Ğanim el-Makdisî'ye reddiye olarak yazdığı bir diğer risâleside *Risâletü'r-reddiyye fî risâlet-i İbn Ğanem*'dir. Ali b. Süleyman el-Mansûrî, *Reddû'l-ilhâd fi'n-nutki bi'd-dâd* isimli eserini kedisine bu konu ile

ilgili soru sorulduğu ve bu durumu açığa kavuşturmak için yazdığını beyan eder ve eserine şu şekilde giriş yapar.¹⁸⁷

الحمد لله وكفى وسلام على عباده الذين اصطفى، أما بعد: فيقول الفقير إلى مولاه القدير علي منصورى متوكلاً على القويّ المتين غفر الله له ولوالديه ومشايخ المسلمين. قد سألتني بعض الطالبين الراغبين أن أكتب رسالة في الرد على المبتدعين الذين اتبعوا العناد ونطقوا بالضاد بين الظاء والضاء مخالفين في أهل الرد في جميع البلاد فأجابتهم إلى ذلك مستعيناً بالملك الجواد وسميتها بالحاد في النطق بالضاد. فأقول عانذ برب العباد كيد الباغين والحساد.

Bu eser birçok kütüphanede, Süleymaniye Kütüphanesi Bağdatlı Vehbi Bölümü 000024 Numarada, Hacı Selim Ağa Kütüphanesi 000626 Numarada, Konya Bölge El Yazma Eserler Kütüphanesi 000215 Numarada ve Yunanistan'ın Rodos adasında bu eser mevcuttur. Bu eserlerin hepsi farklı müstensihler tarafından el yazma olarak yazılmıştır. Süleymaniye Kütüphanesindeki tanıttığımız eser üç tane risaleden oluşmaktadır. Birincisi İbn Ğanem'in eseri, ikincisi el-Mansûrî'nin reddiye olarak yazdığı reddiyesi olan *Risâletü'r-reddiyye fi risâlet-i İbn Ğanem*, isimli risale, üçüncüsü de el-Mansûrî'nin *Reddü'l-ilhâd fi'n-nutki bi'd-dâd* isimli risalesidir.

Meharicü'l-Huruf başlığı altında tartışılan bir konu olan, Ta (ط) dediğimiz harfle, azı “edras” dışlarımızdan çıkarılan Dad (ض) harfleri hususundadır. Kıraat üzerine yazılan neredeyse bütün kitaplarda bu konuya dair bir bölüm vardır. Aynı şekilde İbnü'l-Cezerî'de Mukaddime adlı manzum eserde sırf bu harfle ilgili bir bâb açmıştır.

İbnü'l-Cezerî ve diğer kitaplarda harflerin sıfatları, mahreçleri bütün özellikleri ile detaylı bir şekilde yazmaktadır. Ali b. Süleyman el-Mansûrî de eserinde şu aşağıdaki konuları detaylı bir şekilde ayet ve hadisten deliller getirerek izah etmiştir. Ayrıca Ali el-Mansûrî (ض) harfinin telaffuzu en zor harflerden biri olduğunu, Dad (ض) harfinin noktasız Ta (ط) ile okunmasında bir takım sıkıntılar oluşacağını belirtmiştir.¹⁸⁸

Ali b. Süleyman el-Mansûrî de bu sıkıntıların birçoğunu *Reddü'l-ilhâd fi'n-nutki bi'd-dâd* eserinde beyan etmiş ve özellikle bu ilmin olmazsa olmaz unsurunun Fem-i Muhsin dediğimiz bir üstaddan müşâfehe yoluyla alınması gerektiğini eserinde özellikle vurgulamış ve kendisinin de hocaları el-Mezzâhî, eş-Şebrâmellisî ve el-Bakarî'den bu yolla aldığını

¹⁸⁷Ali b. Süleyman el-Mansûrî, Süleymaniye kütüphanesi, Bağdatlı Vehbi bölümü, 000024 no, vr. 5, b.

¹⁸⁸Ali b. Süleyman el-Mansûrî, Süleymaniye kütüphanesi, Bağdatlı Vehbi bölümü, 000024 no, vr. 6, b.

beyan etmiştir. Üzerinde özellikle durduğu bir diğer konu da harflerin telâffûzunun çok önemli olduğu, eğer harflerin hakkı verilmezse bu durumun Lahn-ı Celî olacağını vurgulamış ve bu şekilde namaz kılanların durumu ile ilgili birçok âlimin görüşünü beyan ederek harfleri doğru telaffüz edemeyen, tecvit ilmine layıkıyla vakıf olamayan kimselerin namazının kabul olabileceği, ama bu ilme vakıf olduğu ve bildiği halde (ض) harfini doğru okumayanların namazının ifsat olacağını beyan ederek, bu anlatılanların yeterli olacağını ve doğruyu en iyi Allah'ın bileceğini ifade ettikten sonra salat ve selam ederek eserine şu şekilde son vermiştir.¹⁸⁹

وفي هذا القدر كفاية والله أعلم وصل على سيدنا محمد وآله وصحبه وسلم والحمد لله رب العالمين.

4. er-Risâletü'r-Reddiyye fî Risâleti Ebî Ğanem

Ali b. Süleyman el-Mansûrî *er-Risâletü'r-reddiyye fî Risâleti Ebî Ğanem* adlı eserine *Buğyetü'l-mürtâd li tashîhi'd-dâd* isimli eserini yazdıktan sonra Ali b. Ğanem el-Makdisî'ye nisbet edilen *er-Risâletü'r-reddiyye fî Risâleti Ebî Ğanem* isimli eserine reddiye olarak yazmış ve şu şekilde giriş yapmıştır.

الحمد لله صلى الله على نبيهي مصطفاه وآله وصحبه ومن والاه أما بعد: فإني لما أكملت هذه المقدمة وأقمت الحجة على تواتر الضاد الصحيحة وإبطال الضاد الضعيفة المعجمة...

Bu şekilde girişten sonra *Buğyetü'l-mürtâd li tashîhi'd-dâd* adlı eserin yanlış isimlendirildiğini aslında isminin *Buğyetü'l-fesâd bi ibtidâi bi'd-dâd* olsa daha doğru olacağını ifade etmiştir. El-Mansûrî aslında bu eserin el-Makdisî'nin olamayacağını bunu başka birinin yazdığını ifade ederek iddia edilen bütün tezleri eserinde delilleriyle çürütmüştür. Özellikle harflerin çıkarılmasında asıl olanın senet ve hocadan müşafehe yoluyla bizzat alınması gerektiğini, Arap olmayanların bu (ض) Dâd harfini telaffüz ederken zorlandığını, (ط, ظ, د, ذ, ز) harflerinin sıfatları ve mahreçlerinin farklı olduğunu açıklamış ve açıklarken de Ebû Tâlib el-Mekkî'nin *Kitâbü't-Tebşıra'sı*, İbnü'l-Cezerî'nin *Mukaddime'si*, *et-Temhîd'i* ile *Tayyibetü'n-Neşr* adlı eserlerinin yanı sıra Sibeveyh gibi dilcilerin görüşlerini de beyan etmiştir.

¹⁸⁹Ali b. Süleyman el-Mansûrî, Süleymaniye kütüphanesi, Bağdatlı Vehbi bölümü, 000024 no, vr. 5, b.

el-Mansûrî Risâlesini bitirirken bu ilmi hocalarından bu şekilde aldığını beyan ederek İbnü'l-Cezerî'nin *Tayyibetü'n-Neşri*'ndeki

فكن على نهج سبيل السلفي مجمع عليه او مختلف

Beytini özellikle vurgulayarak bu ilmi bir üstattan bizzat alınmasını geçmiş ülemânın okuduklarına ittiba ve onların yolundan gidilmesini beyan edip o yola tabi olanların doğru yolda olacağını ifade ettikten sonra Allah'a hamd edip anne ve babasına, hocalarına ve bütün müslümanlara dua ederek risaleye şu beyitlerle son vermiştir:

...فكل خير في إتباع من سلف وكل شر في إبتداع من خلف، وأفضل الصلاة والتسليم على النبي
الرفوف الرحيم وآله وصحبه ومن تبع هديهم وتابع لمن تبع، حرره الفقير علي المنصوري غفر الله له ولو لوالديه
ولمشايخه والمسلمين، والحمد لله رب العالمين.

5. Risâle fî Beyâni Evcühi't-Tekbîr fî'l-Hatm (Tekbîr Risâlesi)

Risalenin ismi *Risâle fî beyâni evcühi't-tekbîr fî'l-hatm* dir. El-Mansûrî'nin tecvid ilmiyle alakalı olarak yazmış olduğu risaledir. Yine tartışmalı konulara aydınlık getirmek için eserin giriş kısmında kendisinin yazdığı üzere Kur'an'ı hatim yapan kimselerin Duhâ sûresinden *Kur'an*'ın son tarafındaki kısa sureler arasında tekbir getirilmesi hususunda yazdığı bir risaledir. Risalesine, kendisini yokluktan varlığa, bütün sapıklıktan hidayete ulaştırana, sevilip seçilmiş kullardan olup kitaba varis kılındığına ve kendisine bol bol ihsanda bulunan Allah'a hamd ederek risaleye şu şekilde giriş yapar.

الحمد لله الذي أخرجنا من العدم إلى الجود وأرشدنا للحق بعد كل دين مردود، وجعلنا من المتقين لكتابه
الذي أورثه من إصطفاه من عباده وأحبائه ووعد من جوده وعقل به جزيل الإحسان وجعله وقاية لحفظته العاملين
به من النيران...

Sûre aralarındaki tekbir meselesi sadece Mekke İmamı olan İbn Kesîr ve ravisi Kunbül'ün rivayetlerinde geçmektedir. Diğer kıraat imamların bu konuyla ilgili bir rivayet gelmemiştir. El-Mansûrî kısa 8-9 varaklık risalesinde tekbirlerin hangi sûrede başladığı, tekbirlerin sûrelerin başında mı ya da sonunda mı getirileceği, bu durumda ortaya çıkan vecihlerin nasıl olması gerektiği ile bilgi verir ve Duhâ sûresi ile Nâs sûresi arasındaki tekbir vecihleri izah eder. Eserin giriş bölümünde Hafız Ahmed tarafından yazılıp vakfedildiği, sonunda 1200/1786 yılında istinsah edildiği yazmaktadır. Risalesine aynı şekilde bütün güç ve

kuvvetin Allah'a ait olacağını ifade ederek, risalesinin okunup kabul edilmesi için Peygamberimizi vesile kılarak risalesine şu kelimelerle son verir.¹⁹⁰

الحمد لله والصلاة والسلام على رسول الله صلى الله تعالى عليه وسلم ونختم بذلك تتلوا أرجوا للقبول
وصلى الله تعالى على سيدنا محمد سيد المرسلين وآله وصحبه أجمعين ولا حول ولا قوة إلا بالله العلي العظيم.

6. Risâle fî Mes'eleti "âl'âne" (الان)

Ali b. Süleyman el-Mansûrî'nin kırâat ilmi açısından bazı meseleleri aydınlığa kavuşturmak adına yazdığı risaledir. Müstensihî ve yazım tarihi belli olmayan bu eser Süleymaniye Kütüphanesi Bağdatlı Vehbî Bölümü 2093 Numarada bulunmaktadır. Yaklaşık dokuz varaklık olan eser kırâat ilmindeki hemze-i vasl, nakl, medd-i bedel ve bazı durumlarda farklı med uygulamaları gibi vecihlerin olduğunu beyan ederek şu şekilde giriş yapar.¹⁹¹

الحمد لله الملك الكريم الوهاب وصلى الله وسلم على سيدنا محمد والآل والأصحاب وبعد: فهذه مقدمة
لطيفة مشتملة على الأبحاث دقيقة شريفة تتعلق بمسئلة (الان) في علم وجوه طرق القرآن والمسؤل من الملك
الجواد التوجه إلى طرق الهدى والرشاد...

Kırâat ilmi açısından bazı âyeti kerîmelerin özel vücûhatları vardır. Bunlardan biriside (الان) kelimesidir. Ali b. Süleyman el-Mansûrî *Risâle fî mes'eleti âl'âne* isimli eserinde (الان) kelimesinde bulunan nakl, medd-i bedel ve ibdâl gibi vücûhatların uygulamalarından ve bu ayeti kerimenin vakf halindeki farklı bir takım uygulama vecihlerini anlatır.¹⁹² Ali b. Süleyman el-Mansûrî açıklığa kavuşturduğu konuların kaynaklarını *Tahrîrut-turuk* eserinde olduğu gibi ayetlerdeki uyguladığı vecihleri hangi kaynaklardan aldığını kaynaklarını vererek izah eder. Kaynak kitap olarak İbnü'l-Cezerî'nin *en-Neşr*'i, eş-Şâtîbî'nin *eş-Şâtîbiyye*'sini, Ebû Amr ed-Dânî'nin, *et-Teysîr* ve *Câmi'u'l-beyân*'ı gibi temel kırâat, kaynaklarını zikreder. Esere şu cümlelerle son verir.¹⁹³

والله أعلم هذا آخر ما ذكرنا في هذا المبحث جعله الله خالصا لوجه الكريم وسببا للفوز بجنات النعيم
وصلى الله وسلم على سيدنا محمد وآله وصحبه والحمد لله رب العالمين، تم.

¹⁹⁰Ali b. Süleyman el-Mansûrî, *Risâle fî beyâni evcûhi't-tekbîr fî'l-hatm* Süleymaniye ktp., Fatih böl. nr. 68, vr. 1b-9b.

¹⁹¹Ali b. Süleyman el-Mansûrî, *Risâle fî mes'elet-i âl'âne*, Süleymaniye Ktp., Bağdatlı Vehbî Blm., nr. 2093, vr. 103-112.

¹⁹²el-Mansûrî, *Risâle fî mes'elet-i âl'âne*, 103.b.

¹⁹³el-Mansûrî, *Risâle fî mes'elet-i âl'âne*, 112.a.

7. Risâle fi's-Suâl ve'l-Ecvibe

Risaleden anlaşıldığı üzere Ali b. Süleyman el-Mansûri'den bir talebte bulunulduğu ve onun bu talep doğrultusunda yazdığı üç varaklık bir risaledir. Ne zaman yazıldığına dair bir bilgi yoktur, fakat Duhânîzâde lâkaplı Muhammed b. Mustafa Arif tarafından İstanbul'da yazıldığı ifade edilmektedir.¹⁹⁴ Eserin girişi şu şekildedir.

الحمد لله ملهم الجواب موافقا للصواب الذي يؤخذ لقالون من طريق التيسير والشاطبية في نحو قوله تعالى: يَا أَيُّهَا النَّاسُ اعْبُدُوا رَبَّكُمُ الَّذِي خَلَقَكُمْ وَالَّذِينَ مِنْ قَبْلِكُمْ... أربعة أوجه.

Eser de bazı ayet-i kerimelerin vecihlerinden bahsedilmektedir. Kâlûn'a göre buradaki vecihler izah edilmekte ve bu vecihlerin hangi kaynaklarda geçtiği bu ve buna benzer ayetlerin açıklandığı bir risaledir. Müstensih Muhammed b. Mustafa Arif tarafından dua talebinde bulunularak risaleye şu şekilde son vermiştir.

ومن ذا الذي ترضى سجاياه كلها كفى المرء عزا إن تعد معايبه والأشكار في غاية الكمال والله أعلم
بالمقال.

8. el- Urcûzetü'n-Nasriyye

Ali b. Süleyman el-Mansûri'nin 191 beyitten oluşan her konuyu bir bölüm halinde ele aldığı ve altında bu beyitleri açıkladığı manzum bir eserdir. Eserinin konusu semai müenneslerdir. İlim yönünden çok çaplı bir âlim olan Ali b. Süleyman el-Mansûri eserlerde bu konunun yani semai müenneslerin az geçmesi, bu konuyla alakalı bir çalışmanın bulunmaması ve semai müenneslerin akılda tutulmasını kolaylaştırmak gayesiyle bu konudaki açığı görerek, genellikle lügat kitaplarından toparlayıp yazdığı bir eserdir. Şair bir yönü olan Ali b. Süleyman el-Mansûri her eserinin giriş bölümündeki Hamdele ve Salvele bölümleri hepsi bir birinden farklıdır. Bu eserinin giriş bölümü şu şekildedir.¹⁹⁵

بسم الله الرحمن الرحيم
الحمد لله وصلى الله على نبيه ومصطفاه
قال علي وهو المنصوري
الحمد للمهين المشكور
وأفضل الصلوة والتسليم
على رسول الله ذي التكريم
وأله وصحبه الكرام
ومن تلاهم من الأنام
وبعد: فالمؤنث السماعي ذو عسرة يحتاج للسمع

¹⁹⁴Ali b. Süleyman el-Mansûri, *Risâle fi's-suâl ve'l-ecvibe*, Süleymaniye Ktp., İbrâhim Efendi Bölümü, nr. 28, vr. 1-4.

¹⁹⁵Ali b. Süleyman el-Mansûri, *Urcûzetü'n-nasriyye*, Süleymaniye Ktp., Hacı Mahmut Efendi Blm., nr. 329, vr. 15-28.

Ali b. Süleyman el-Mansûrî'nin yazmış olduğu elimizdeki bu eser *Urcûzetü'n-nasriyye* ismiyle Süleymaniye Kütüphanesi Hacı Mahmut Efendi Bölümü Numara 329'dadır. Her konuyu bir bölüm halinde ele alan ve altında bu beyitleri açıkladığı manzum bir eserdir. (ص) harfiyle (ش) harfiyle de şerh bölümünü göstermiştir. Başta vermiş olduğu harfle ilgili semai müennesleri eserin içinde örneklendirmiştir. Eserin bab başlıklarını alfabetik sırayı takip ederek yazmıştır. Eserin içeriğine ait örnek olarak Hemze'ye dair açıklamayı verebiliriz:

حرف الهمزة: أذن وإصبع أتان أرنب والأرض والإنس كذاك أزيب

Allah'ın kudreti ve tevfikı ve geniş rahmedi vesilesiyle müellif nüshasını aynı şekilde istinsah ettiğini ifade ederek şu kelimelerle eserini sonlandırmaktadır.

تم تحرير هذه الرسالة عن نسخة مؤلفه رحمة الله عليه رحمة واسعة ثم قوبل وصحح مع نسخة مؤلفه حسب القدرة بتوفيق الله تعالى.

9. el-Ferâidü'l-Vefiyye bi Zikri mâ lem Tahvîhi'l-Elfiyye

Kırâat imamlarının ekserisi dil âlimidir. Mesela Kisâî, İbn-Âmir gibi, geçmişimize baktığımızda gerek hucet konusunda, gerek tahrîrat konusunda en önemli etken dildir. Kırâat imamlarının en önemli özelliği de dile hakim olmalarıdır. Ali b. Süleyman el-Mansûrî'nin nahiv alanında böylesine manzum bir eseri yazmış olması, dil alanında da önemli bir payeye sahip olduğunu göstermektedir.

Ali b. Süleyman el-Mansûrî'nin *el-Ferâidü'l-vefiyye bi zikri mâ lem tahvîhi'l-Elfiyye* isimli eserin giriş bölümü şu şekildedir.

قال عليّ وهو المنصوريّ	الحمد للمهيّن المشكور
وأفضل الصلوة والتسليم	على رسول الله زي التكريم
وأله وصحبه ومن نجا	نحوهم الى هداهم جنا
وبعد: إن هذه أرجوزة	فرايد الدرر بها مركز

Süleymaniye Kütüphanesi Şehid Ali Paşa Bölümü 2335 Numarada el yazma olarak mevcuttur. Eserin 1126/1714 yılında İstanbul'da yazıldığı Receb ayının yirmi yedinci gecesi yazımının bittiği ifade edilmekte, lakin müstensih ile ilgili bir bilgi bulunmamaktadır. Eserin bitiş bölümü de şu şekildedir.....

تمت هذه المنظومة المقبولة المرغوبة في اليوم السابع من شهر رجب المبارك لسنة ست ومائة وعشرين وألف بالقسطنطينية العظما والتخف الاعز الاحمى، وصلى الله على نبيه محمد المصطفى، وحسبنا الله وكفى.

10. Şerhu Ferâidi'l-vefiyye bi-zikri mâ lem tahvihî'l- Elfiyye

Ali b. Süleyman el-Mansûri'nin Nahiv ilmine ait *Ferâidü'l-vefiyye bi zikri mâ lem tahvihî'l-Elfiyye* isimli esrine şerh olarak yazdığı bir eserdir. Onun için eserin ismi *Şerhu Ferâidü'l-vefiyye bi zikri mâ lem tahvihî'l-Elfiyye*'dir. El yazma olarak Süleymaniye Kütüphanesi Laleli Bölümü 003351 Numarada bulunmaktadır. Eserin hamdele bölümü şu şekildedir.

الحمد لله حق حمده وصلى الله وسلم على سيدنا محمد وعلى آله وصحبه وجنده وبعد: فهذا شرح لطيف على منظومتي في علم النحو جعلته تسهياً لطالبيها، والله أرجوا النفع به وبها أنه على ما يشاء قدير وبالاجابة جدير.

ص: قال علي وهو المنصوري
وأفضل الصلاة والتسليم
وآله وصحبه ومن نجا
ش: الحمد هو الثناء باللسان على قصد التعظيم....
الحمد للمهيمن المشكور
على رسول الله ذي التكريم
نحوهم الى هداهم جنا

Eserin baş tarafında müstensihin ismi olarak Çorumlu Hüseyin b. Arif b. Halil b. Muhammed b. Hızır olarak geçmektedir. Ayrıca Ali b. Süleyman el-Mansûri'nin hayatına dair bilgiler vermekte, özellikle hafızlığının yanında nahiv, hadis, fıkıh ve tefsir ilimlerinde otorite olduğu ve Şafii mezhebine mensup, İstanbul'un Şeyhü'l-Kurrası iken doksan yaşlarında saat altıda vefat ettiği ve Üsküdâr'a defnedildiği yazmaktadır.¹⁹⁶

¹⁹⁶Ali b. Süleyman el-Mansûri, *Ferâidü'l-vefiyye bi zikri mâ lem tahvihî'l-Elfiyye*, Nr., vr, 3.b.

Eserin manzum olan yerleri (ص) harfî ile şerh bölümünü gösteren yerler (ش) harf ile gösterilir. Sayfaların kenarlarında hangi konunun işlendiği kırmızı yazı ile belirtilmekte ve eserin girişinde fihrist bulunmakta ve içindeki konular sırasıyla şu şekildedir.

Hamdele, Besmele, Kelâm, Lafız, Mu‘cem Harfler, Tenvîn, Mebnî-Mu‘reb, Esbâbû'l Bina, Esbâbû'l Fetha, Esbâbû'd Damme, Esbâbû'l Kesra, Esmâ-i Sitte, Tesniye, Cem-i Müzekker Sâlîm, Nekra- Mâ'rife, Alem, İsmi-i İşâret, İsmi. Mevsûl, Elif ve Lam Bâbı, İbtidâ, Kâne ve Kardeşleri, Mâ ve Kardeşleri, Mukârebe Fiilleri, İnne ve Kardeşleri, Lâ Bâbı, Efâl'ül- Kulûb, Bâbî Era ve A'leme, Nâibu İştigâl, Mûteaddî Fiil ve Lûzumu, Mûteaddî Fiil'in Ameli, Mefûl'u Mutlak, Mefûl'u Leh, Zarf, Meful'û Meah, Müstesna, Hal, Temyîz, Harf-i Cerler, İzâfet, Müzâfun ileyh, Masdarın Ameli, İsm-i Fâilin Ameli, Sıfat-ı Müşebbehe bi İsmi Fail, Taaccüb, Nîme ve Bîse, İsm-i Tafdîl, Atf-ı Beyân, Atf-ı Nesâk, Atıf, Bedel, Münâdâ, Terhîm, İhtisâs, İsim Fiiller, Te'kîd Nûnu Ğayr-i Munsarîf Fiil-i Muzârî İrabı, Cezm Âmilleri, İsm-i Mevsullerin İrabı, Aded, Hazif, Cevap Harfleri, Te'nîs, Tesniye, Cem'î Teksîr, İsm-i Tasğîr, Neseb, Vakf, İmâle, Tasrîf, Kalp Fiilleri, Hemze-i Vasl, İ'lâller, İsm-i Tasğîr, Misal Fiiller, İdgâm, İctimâ-i Sâkineyn, Sülâsî Rubâ'î Fiiller, Mâilu't-temrin ve Hat ilmiyle ilgili bölüm olmak üzere bâb başlıkları vardır.

Ali b. Süleyman el-Mansûrî'nin nahiv ilmine ait yazmış olduğu bu eseri şu şekilde sonlandırmaktadır.

واسال الكريم حسن خاتمه	جعلت هذه لنظمي خاتمه
حاوية الكمال في نظامها	والحمد لله على ختامها
أربعة متحفة اتحافا	قد جاوزت أبياتها آلافا
محاسن الإيمان والإسلام	والحمد لله على دوام
ونعمة الدنيا وفوز الأخرى	أسئله مغفرةً وأجرا
على النبي المصطفى الكريم	وأفضل الصلاة والتسليم
فضل سبيل هديهم قد وصلا	وآله وصحبه ومن إلى
سبحان ربك رب العزة عما يصفون، وسلام على المرسلين، والحمد لله رب العالمين.	

DEĞERLENDİRME

Ali b. Süleyman el-Mansûrî İslam kültürü ve islami ilimler tarihinin temel taşlarından biridir. Özellikle Kırâat ilminde başlı başına otoritedir. On birinci asrın ortalarından on ikinci asrın ilk yarısına kadar geçen süre içinde başta Mısır olmak üzere Anadolu, coğrafyasında Kur'ân ilimleri açısından geniş hizmetler sunmuştur. Kıraat ilminin temel eserlerini İbnü'l-Cezerî'nin kıraat silsilesinde ilk halkalardaki üstadlardan hem okuyarak hem de müşafehe yoluyla kıraat ilmini ahzedip Anadolu topraklarına yayılmasında da katkıları olmuştur.

Küçük yaşlarında iken Kur'an-ı hıfzeden Ali b. Süleyman el-Mansûrî başarılı bir eğitim-öğretim faaliyetinin yanı sıra, verimli bir telif faaliyetini de gerçekleştirmiştir. Diğer yandan; hem Mısır vezirleri, hem Osmanlı sadrazamları nezdinde itibarlı bir kişi olan, Ali b. Süleyman el-Mansûrî her iki İslam ülkesinde de devlet adamlarını etkilemiş, Osmanlı devletinde üstün görevlerde bulunmuş ve çalışmalarına geniş destek sağlamıştır.

Geçmiş asırlardan kendisine intikal eden Kırâat bilgisini, tenkîdî bir süzgeçten geçiren Ali b. Süleyman el-Mansûrî, İbnü'l-Cezerî'nin yolunu takip ederek kıraat ilminde tahrîrât çalışmasıyla ve Mısır tarihinin kurulmasında rol oynayarak kıraat ilmine yön vermiştir.

Kaleme aldığı güzel eserlerle, yaşadığı asrın âlimlerini ve sonraki asırlar da yetişen bilginleri de derinden etkilemiştir. Biyografisi incelendiğinde çok rahat anlaşılacağı üzere; Başta Mısır olmak üzere Anadolu'nun büyük bölümünün de İslam dininin yayılması ve Kur'ân-ı Kerîm tilâvetinin düzgün öğretilmesi hususunda büyük hizmetler vererek adını tarihe yazdırmıştır.

İKİNCİ BÖLÜM

TAHRÎRU'T-TURUK ADLI ESER ve KIRAAT İLMİNDEKİ YERİ A- KIRAAT İLMİNDE TAHRÎRÂT

Tahrîr kelimesi ha-ra-re fiili'nin tef'îl babından mastardır. Tahrîr kelimesi inceleme, düzene koyma, değerlendirme ve sağlamlaştırma manalarına gelir. Turuk kelimesi tarîk kelimesinin çoğulu, mana olarak yol demektir. Düzenleme, değerlendirme, inceleme veya sağlamlaştırma gibi anlam ifade eden tahrîrât edebiyatı kıraat ilminde “tarik” diye isimlendirilen isnad zincirinin, kıraat ilminin temel kaynak eserlerine giderek sıhhat ve tevsîkinin incelenmesi, kıraatların telfik ve tahlit gibi bir takım hatalardan korunarak makbul kıraat vecihlerinin ortaya çıkarılmasıdır.¹⁹⁷

Tahrîrât geleneği kıraat ilmini kuvvetlendirmek ve incelemektir. Başka bir deyişle; tahrîrât kavramı ihtilaflı olan kıraat tarîki ve vecihlerinin kıraatın ana kaynakları ve tarik ashabından olan ravîlerine isnad edilmesini ele alan, caiz olanı veya olmayanı inceleyen bir ilim dalıdır.¹⁹⁸ Ali b. Süleyman el Mansûrî'nin *Tahrîru't-turuk ve'r-rivâyât min tarîki Tayyibeti'n-Neşr*'ini tahkik eden Hasan Ebu'l Cûd'a göre tahrîrât geleneği:” *en-Neşr'de zikri geçen kıraatların gözden geçirilmesini, tashihini ve kıraat ihtilaflarının birbirine karışmasına engel olmayı inceleme konusu yapan, bunu da kıraat tariklerini sahiplerine dayandırmak suretiyle gerçekleştiren ve böylece bir vechin varit olduğu kişi veya tarikten başkasına nispet edilmemesini sağlayan bir disiplindir.*”¹⁹⁹

Tahrîrât geleneği hadis ilmi ile birbirine çok yakındır. Neredeyse aynı metot kullanılmıştır. Senet zincirinin²⁰⁰ halkaları gibi temel konular tespit edilirken aynı metodoloji kullanılmıştır. Tahrîrât geleneğinin öncesinde kıraat ilminin geçirdiği önemli noktalardan birincisi tercih ve ihtiyar dönemi (hüccetin oluştuğu dönem) ardından ise tedvin ve tasnif süreci gelmektedir. Bu hususta ilk tasnif çalışmasının İbn Mücahid'in *Kitabü's-Seb'a* isimli eseriyle başladığını görmekteyiz. Daha sonra Ebu Amr ed-Danî'nin *Camiü'l-Beyan*'ıyla o dönemde zirveye çıktığı, ardından Ebu Muhammed Kâsım b. Firruh eş-Şâtıbî (590/1194), ed-Danî'nin *Camiü'l-Beyan*'ını içine alan *Hirzü'l-Emanî*'yi manzum olarak hale getirmesiyle bu süreç devam etmiştir. Bütün bu sayılan âlimler yaşadıkları dönemlerde zirveye çıkan isimler

¹⁹⁷ Koyuncu, Recep, *Kıraat İlmi Takrîb Usûlü*, s. 171.

¹⁹⁸ Fırat, Yavuz, *Terimler Sözlüğü*, s. 70.

¹⁹⁹ Maşalı, M. Emin, *Tarihi Temel Meseleleriyle Kıraat İlmi*, s.92.

²⁰⁰ Kuran'ı-Kerim'in kıraat vecihlerine götüren yollar anlaşılır. Kıraat zaptının naklinin sağlamlığıyla ilgilenen kimselerin silsilesinden müteşekkildir. Bk., Fırat, Yavuz, *Terimler Sözlüğü*, s. 41.

olmuşlardır. Fakat her ne kadar Tahrîrât geleneği veya kıraat ilminin temellerinin atılması hususunda birçok âlimin isimleri zikredilse de kıraat ilmi - tahrîrât geleneğinin merkezinde tartışmasız İbnü'l-Cezerî vardır.²⁰¹

Hicri ikinci ve üçüncü yüzyıllar da kıraat ilmi infırad tarîki ²⁰²ile okutuluyordu. Bu usul öğretim usulu olarak daha sağlam olmasının yanında, uzun zaman alıyordu. Ama sonraki dönemlerde indirâc usûlü ²⁰³ile bütün imamların aynı anda okutulması vesilesiyle daha kısa zamanda hatim yapmak mümkün olmuştur.

İbnü'l-Cezerî kıraat illmini ilmek ilmek işleyerek hocalarından öğrendiğiyle kalmayıp, kendinden önceki kaynak eserlerden otuz altı kaynağa inmek suretiyle²⁰⁴ bütün tarikleri irdelemiş meşhur, *en-Neşr fi'l Kırâati'l Aşr* isimli eserini vücuda getirmiştir. Sahih ve mütevâtir kırâat imamların delillerini toparlayıp kendi (فهى زها ألف طريق تجمع) ifadesi ile “kıraat ilminde bu metotla bin sayısına yaklaşmaktadır” dediği, eserlerin ve tariklerin içinden makbul vecihleri tek tek ayıklamıştır. Diğer kırâat imamları sadece tarîkleri ve ravîlerini verirken, İbnü'l-Cezerî tariklerin tariklerine inerek bilgi aktarımına gitmiştir. İbnü'l-Cezerî temel eserlere bizzat giderek ravi-ravi, tarik-tarik, inceleyerek bizzat kaynağından almasının yanında bu ilmi hocalarından da müşafehe yoluyla almış ve uygulamıştır.²⁰⁵ Daha sonra İbnü'l-Cezerî'nin de ilim silsilesinde olduğu Tablâvî, Şehazetü'l-Yemânî gibi âlimlerden ders alan el-Mesyerî ve bu hocaların talebelerinin talebelerinden ders alan el-Mansûrî gibi âlimler gelmektedir.

B.TAHRİRÂT GELENEĞİNDE EKOLLER

Tahrîrât geleneği ilk olarak İbnü'l-Cezerî'yle başlamıştır. İbnü'l-Cezerî'den sonra gelenler ya aynı yolu takip etmişler ya da İbnü'l-Cezerî'nin takip ettiği yoldan ayrı bir yol izlemişlerdir. Bu sebepten tahrîrât geleneğini ikiye ayırabiliriz. Birincisi İbnü'l-Cezerî'yi takip eden ruhsat ehli. İkincisi ayrı yol izleyen azîmet ehlidir. Takrib tarîki uygulamasının ortaya çıkardığı vecihleri okurken bazı mesleklerde takdim, tehir, terk ve tercih gibi farklılıklara öncelik olarak iki ekol oluşmuştur. Kimi ihtiva ettiği kaynak eserlerin

²⁰¹ Adıgüzel, Mehmet, “*Kıraat İlminde Tarık-Senet Boyutu ve Konu ile İlgili Te'lif Edilen Eserler*”, Atatürk Üniversitesi İlahiyat Fakültesi Dergisi, s. 241-243.

²⁰² Kıraat vecihlerinden birinin imamlardan birine veya onların ravilerinden birine yahut ravilerin tariklerinden birine isnat edilmesine denir. Bk., Fırat, *Terimler sözlüğü*, s.56; Koyuncu, Recep, *Kıraat İlmi Takrib Usulü*, s. 158.

²⁰³ Katma birleştirme manalarına gelen terim kıraat ilminde bir hatimle bütün vecihleri toptan okumaya verilen isimdir. Bk., Fırat, Yavuz, *Terimler Sözlüğü*, s. 55; Koyuncu, Recep, *Kıraat İlmi Takrib Usulü*, s. 158.

²⁰⁴ Maşalı, M.Emin, *Tarihi Temel Meseleleriyle Kıraat İlmi*, s. 88.

²⁰⁵ Maşalı, M. Emin, *Tarihi Temel Meseleleriyle Tarihi İlmi*, s. 91.

naklettikleri vecihlerin hepsini uygulayıp azîmet yolunu seçmiş, kimisi de hepsini seçme mecburiyeti olmadığı için ihtiyatlı olanı seçerek ruhsat yönünü benimsemiştir.²⁰⁶

Dünyada ve Ülkemizde Osmanlıdan günümüze kadar bu ilmin köşe taşlarından diyebileceğimiz İbnü'l-Cezerî sonrasında, Seyyid Haşim b. Muhammed el-Mağribi (ö. 1179/1765), Hasan b. Halef Hüseyini el-Aduvvi el-Mısırî (ö. 1303/1858), Rızvan b. Muhammed el-Muhalelati (ö. 1311/1898), Muhammed b. Ahmed b. Hasan b. Süleyman (ö. 1313/1899), Muhammed b. Abdurrahman el-Halici (ö. 1389/1974), Yusuf Efendizâde (ö. 1167/1754), Abdullah b. Muhammed el Amasî (ö. 1167/1753), Kettanizâde Muhammed en-Na'îmî Efendi (ö. 1169/1755) Ahmed el Mesyerî, Muhammed b. Ahmed b. el-Hasen ed-Darîr el-Mütevellî (ö. 1313/1895) , İbn Kattan es-Semennûdî (ö. 8137/ 1411) ve Müellifimiz Ali b. Süleyman el Mansûrî gibi âlimlerin kıraat ilmi ve tahrîrât geleneğinin gelişmesinde önemli katkıları olmuştur. Bu âlimlerin neredeyse hepsi birer ekol oluşturmuşlardır. Ancak, Ali b. Süleyman el Mansûrî ve talebesi Mustafa el-İzmirî tahrirat çalışmasında İbnü'l-Cezerî'den sonra diğer kıraat âlimleri arasında temayüz etmişlerdir.²⁰⁷ Ali b. Süleyman el Mansûrî ve Mustafa el-İzmirî'nin tahrîrât geleneği açısından temsil ettiği bu ekollerin kendi aralarında usul farkları vardır. İkisinin de temelleri İbnü'l-Cezerî'ye dayanmaktadır. Ali el Mansûrî ruhsat ehlini tercih etmiş, el-İzmirî ise azîmet ehlini tercih etmiştir.²⁰⁸

Ali b. Süleyman el Mansûrî tahrîrât geleneğine dair yazmış olduğu *Tahrîru't-turuk ve'r-rivâyât min tarîki Tayyibeti'n-Neşr* ve *Hallü mücmelâti't-Tayyibe* isimli eserlerde tahrîrâtta bulunurken İbnü'l-Cezerî'nin tercihlerinin dışına çıkmamıştır. Bu durumu *Tahrîru't-turuk ve'r-rivâyât* isimli eserin birçok yerinde net bir şekilde göstererek vucuhatların sonunda farklı rivayetlerin bulunması durumunda el Mansûrî (وقال في النشر)²⁰⁹ veya buna benzer ifadeler kullanarak sözü tamamen İbnü'l-Cezerî'ye bırakmış yorum yapmamıştır.²¹⁰

Mustafa el-İzmirî tahrîrât geleneğine dair yazmış olduğu *İhtiâfü'l-berara bimâ sekete anhü'l aşera*, *Tahrîrü'n-Neşr min tarîki'l-aşr* ve *Umdetü'l-irfân* adlı eserleriyle tahrîrâtta bulunurken İbnü'l-Cezerî'nin yapmış olduğu vecihlerin bazılarını tercih etmeyip kendisi bir

²⁰⁶ Koyuncu, Recep, *Kıraat İlmi Takrîb Usulü*, s. 67.

²⁰⁷ Maşalı, M. Emin, *Tarihi Temel Meseleleriyle Kıraat İlmi*, s. 95.

²⁰⁸ Maşalı, M. Emin, *Tarihi Temel Meseleleriyle Kıraat İlmi*, s. 93.

²⁰⁹ Süleymaniye Ktp, Hafız Muhammed, vr. 22. a.

²¹⁰ Maşalı, M. Emin, *Tarihi Temel Meseleleriyle Kıraat İlmi*, s. 94.

tercihte bulunmuş veya İbnü'l-Cezerî'nin *Tayyibetü'n-Neşr*'inde bulunan bir kaynak eserin yerine *en-Neşr'in* dışına çıkarak başka kaynakları seçmiştir.

İbnü'l-Cezerî'nin tercihlerinin dışına çıkmayan azîmet ehli dediğimiz Ali b. Süleyman el Mansûrî'den sonra bu azîmet yolunu tercih eden Mustafa b. Ali b. Ömer b. Ahmed el-Avfî el-Meyhi (?), Halil b. İbrahim et-Tabbah, (ö. 1205/1790), Muhammed el-Hilâli el-Ebyârî (ö. 1334/1915), Muhammed b. Abdurrahman el-Halîci gibi isimleri sayabiliriz.

Azîmet ehli olarak Ali b. Süleyman el Mansûrî'nin talebelerinden Mustafa el-İzmirî'yi ardından Muhammed b. Ahmed b. el-Hasen ed-Darîr el-Mütevellî, İbn Kattan es-Semennûdî ve Yusuf Efendizâde'yi sayabiliriz. Azîmet ehli olarak nitelenen bu âlimler ne kadar kendi tercihlerini sunsalar da İbnü'l-Cezerî'nin açıklamalı olarak izah ettiği ve delil getirdiği bilgilere sıkı sıkıya bağlanmışlardır. İbnü'l-Cezerî'nin açıklama yapmadığı yerlerde kaynaklara güvenmeyerek veya başka kaynakları seçerek kendi tercihlerini kullanmışlardır. Bazen de İbnü'l-Cezerî'nin *Tayyibetü'n-Neşr*'ine ilaveler yapmışlardır. İzmirî'den sonra gelen İzmirî'nin yolundan giden bazı azîmet ehli âlimler de İzmirî'ye muhalefet ettikleri yerler de olmuştur.

Ali el-Mansûrî'nin yazdığı bu eser İbnü'l-Cezerî'nin yolunu takip ettiği için ruhsat ehli olarak nitelendirilmiştir. Çünkü Ali el-Mansûrî bu ilmin zirvesinde İbnü'l-Cezerî'yi gördüğü için onun seçtiği kaynakların dışına çıkmamaya özen göstermiştir. Ama onun kaynak olarak almadığı lakin İbnü'l-Cezerî'den çok daha sonra yaşamış Ebü'l-Abbas Şihabüddin Ahmed b. Muhammed b. Ebu Bekr el- Kastallânî'yi (ö. 923/1517)²¹¹ kitabında zikretmiştir. Bu durumu yanlış anlayanlar olmuştur. Ali el-Mansûrî *Tahrîru't-turuk ve'r-rivâyât*'ında Kastallânî'nin benzer rivayette bulunduğu dair ifadeler kullanmıştır.²¹²

²¹¹Ebü'l-Abbas Şihabüddin Ahmed b. Muhammed b. Ebu Bekr el-Kastallani (ö. 923/1517) (19 Ocak 1448) Kahire'de doğan Kastallani hadis ve kıraat âlimidir. Küçük yaşta Kur'an'ı ezberledikten sonra kıraat-ı seb'a yanında İbnü'l-Cezerî ve Şatbî gibi kıraat âlimlerinin rivayetlerini tahsil ederek 14 kıraatı ve rivayetlerini öğrendi. Yaşadığı dönemin âlimlerinden olan Şemseddin es-Sehavî, Siraceddin en-Neşşar, Necmeddin İbn Fehd, Celal el-Bekrî, Halid el-Ezherî. Zekeriyya el-Ensârî gibi hocalardan ilmi tedrisat gördü. Hac farızası dışında yaşadığı Kahire'den ayrılmayan Kastallani 7 Muharrem 923'te (30 Ocak 1517) Kahire'de vefat etti. Arkasından faydalanılacak talebelerinin yanında *Leta'ifü'l-işârât li-fünûni'l-Kıra'at, İrşadü's-Sari, el-Mevahibü'l-ledünniyye, Mevlidü'n- Nebi, Fethu'l-mevahibi'-l-menakıbi'l-İmam eş-Şatbi* gibi eserleri kıraat ve hadis alanına dair eserlerinden bazılarıdır. Bk; Kütükoğlu, Ahmed, "kastallânî'nin "*letâifü'l-işârât li fünûni'l-kıraât*" adlı eserinin kıraat ilmindeki yeri" Harran Üniversitesi İlahiyat Fakültesi Dergisi, Sayı 37, s. 31-56; Şenel, Abdulkadir, *Kastallani, DİA*, .XXIII, s. 584-585.

²¹²Ali b. Süleyman el-Mansûri, *Tahrîru't-turuk ve'r-rivâyât* Süleymaniye Ktp, Hafız Muhammed, vr, 16, b.

C- TAHRİRÂT GELENEĞİNİN ÖNEMİ

Tahrîrât geleneğinin en önemli özelliği “ *Şüphesiz o zikri (Kur’an’ı) biz indirdik biz /onun koruyucusu elbette biziz.*”²¹³ Ayetinin bir nevî tecellisi, Hz. Peygamber (s.a.v.)’in tilavet ettiği veya takrir ettiği bütün vecihlerin hepsinin okunup kayıt altına alınıp sağlamaştırılması veya bilinmesine vesile olmasıdır. Kıraat alanındaki âlimler kıraat ilminde tahrîrât alanının hükmü hususunda farklı yorumlar yapmışlar, bazı âlimler faydalı, çalışılması evla diyenler olmuş, bazıları da gereksiz olduğunu söylemiştir.

İbnü’l-Cezerî’nin *Tayyibetü’n-Neşr*’inde yaklaşık bin tane eserden topladığı kaynaklardan oluşan kıraat imamlarının oluşturduğu tariklerin karışmasını önlemek amacıyla herkesin istediği gibi uygulama yapmasının önüne geçecek, bir disiplin oluşturması açısından son derece önemlidir. Çünkü İbnü’l-Cezerî “sizden her bir kimse öğrendiği gibi okusun ve kıraat terkiplerini, tariklerini karıştırmasın”, ifadelerini kullanarak bu durumu hoş görmemiş ve haram olarak nitelemiştir.²¹⁴

Tahrîrât geleneğinin en önemli özelliklerinden birisi de kıraatlerin sahih olmayan yani şaz veya mevzu diye nitelenenlerinin ayrıştırılması veya sahih kıraatler arasında terkip meydana geldiği durumda yanlışla düşülmemesi açısından son derece önemli bir çalışmadır. Bir nevî kıraatların hatadan korunması adına câiz olan ve olmayan kıraatlerin beyan edilmesi ve muhafaza altına alınma mekanizmasıdır.

Tahrîrât geleneğinin bir diğer faydası da bir vecih eğer iki ravinin ittifakı olursa kıraat oluyor, eğer tarîklerden gelirse rivayet oluyor. Bir vucuhat örneğinde imamın uygulamaları varken kıraat okuyanlar eğer tarîklerden farklı rivayetler geldiyse hulûf dediğimiz uygulamayı yaparlar yani iki ravî’nin rivayetini almış olurlar, örneğin İmam Nâfi’nin ravîlerinden Verş’in tarîki Ezrak “hukmü’r-ra” örneğinde “vasl” halinde (بَصِيرًا) kelimesi, *Hidaye* isimli eserde tek vecih tefhîm üzere geçiyor, aynı kelime *Tecrîd* ve *Kâfi* isimli eserlerde hulûf ile yani hem tergîg hemde tefhîm ile okunuşu geçiyor. Aynı şekilde hulûf ile okunan (ضَعْفٍ ضَعْفٍ) okunuşları gibi (ضَعْفٍ) kelimesini Ebu Bekr Şube ve Hamza’nın dışındakiler ضَعْفٍ okuyorlar Hafs b. Süleyman ise hulûf ile okuyor. Bütün bunun gibi vecihleri tahrirat edebiyatıyla ilgilenenler kaynak eserlerden derliyor bir ekol oluşturuyor. İşte bu durumlar da tahrîrâta birer örnek teşkil ediyor ve kıraatta tahrîrât geleneği vesilesiyle kıraat ilmine zenginlik katıyor.

²¹³Hicr, 15/8.

²¹⁴İbnü’l-Cezerî, *en-Neşr fi’l-Kirâati’l Aşr*, s.47.

Tahrîrât geleneğinin faydalarından biriside kıraat ilmine dair İbnü'l-Cezerî'nin zikrettiği kıraatların tarik senetlerini muhafaza altına almak ve daha önce yazılmış bu alana ait temel kaynak eserleri gün yüzüne çıkarmak, te'yit etmek, tanıtmak ve araştırılmasına vesile olmaktır. Bu geleneğin diğer bir faydası da bu güne kadar kıraat alanına dair bütün ravi ve tariklerin ne dediğini, nasıl bir görüşe sahip olduklarını ve bu ilme kimin ne kadar katkı yaptığının bilinmesi açısından son derece önemli bir alandır.

Ayrıca kıraat talebeleri için büyük bir kolaylıktır. Kıraat vecihlerinin yok olmasını engeller, bu tahrîrât geleneği sayesinde birçok vucuhat şifahi olarak veya hafızada tutulamadığı için yok olmasına mani olmak ve birçok mevzuda müracaat edilip incelenmesi için büyük bir kolaylık sağlamaya yönelik de faydalı bir çalışmadır. İbnü'l-Cezerî'nin *Tayyibetü'n-Neşr*'inde içine aldığı kırâatlardan faydalanmakta olduğu imamın diğer başka bütün uygulamalarından haberdar olması, okuduğu kıraat imamının bütün özelliklerini tamamen tanıması hususunda yardımcı olur. Kıraat uygulaması yapan bir karinin yaptığı uygulamanın nereden hangi kaynaktan geldiğini bilmesi veya kıraat kitaplarında varid olan kıraat alanına dair hükümlerin bilinmesi yönüyle de tahrîrât geleneği faydalı bir alandır.

İşte bütün bu anlatılanlar sebebiyle Ali b. Süleyman el Mansûrî'nin yazmış olduğu *Tahrîru't-turuk ve'r-rivâyât min tarîki Tayyibeti'n-Neşr*'i ve *Hallü mücmelâtü't-Tayyibe* adlı çalışması kıraat ilminin muhafazasına katkı sağlayan çok değerli eserlerdir.

D-TAHRÎRU'T-TURUK ADLI ESERİN TANITIMI

Ali b. Süleyman el-Mansûrî'nin Kıraat ilmine dair yazmış olduğu en önemli eserlerinin başında gelen *Tahrîru't-turuk ve'r-rivâyât min tarîki Tayyibeti'n-Neşr* adlı eseri el yazma olarak birçok kütüphanede farklı isimlerle mevcuttur. Süleymaniye Ktp. 000043 ve 000053 numaralarda *Tahrîru't-turuk ve'r-rivâyât fi Ba'zi'l-Âyâti min tarîki* ismiyle el yazma, yine Süleymaniye Kütüphanesi Bağdatlı Vehbi Bölümü 002093 Numara *Risale fî mes'eleti Vucûhi Kırâati âlân* ismiyle el yazma, aynı bölümde *Risale Fî-mâ yetealleku bi-bazi'l-Âyât min Tarik* ismiyle, Süleymaniye Kütüphanesi Fatih Bölümü nr. 30/36 Numarada Ali b. Süleyman el-Mansûrî, *Tertîbü'l-kirâ'ât* ismiyle kayıtlıdır. Hacı Selim Ağa Kütüphanesi 000005 numara *Risale Tetealleku bi-Kıraati Ba'dil-Ayat min tarîki Tayyibe* ismiyle, Kütahya Vahit Paşa Kitaplığı 000460 numara *Risale Fi'l-Kıraati'l-Aşr* ismiyle, Trabzon İl Halk Kütüphanesi 000371 numara *Zübdetü Tayyibeti'-Neşr* ismiyle ve Erzurum İl Halk Kütüphanesi 38192 no 2004 demirbaş numarasıyla *Mürşidü Tâlebe* adı altında kayıtlı

eserlerdir. Yunanistan'ın Rodos adasındaki kütüphanede RDR1512 numarada *Risale fî Beyani Vucûhi 'l-Lâmi 't-Ta 'rif Ma 'hazi 'ş-Şâtıbiyye* ismiyle bizim ulaşabildiğimiz eserlerdir. Bütün bu eserlerin hepsi birbirinden şekil olarak farklı el yazma eserlerdir, içerik olarak eserlerin neredeyse hepsi hemen hemen aynı ve hepsi tamdır. Bu eserleri kısaca tanıtalım:

E- NÜSHALAR:

1. Süleymaniye Kütüphanesi İbrahim Efendi Bölümü

Süleymaniye Kütüphanesi İbrahim Efendi Bölümü, 000053 numara *Tahrîru 't-turuk ve 'r-rivâyât min tarîk Tayyibati 'n-neşr* ismiyle kayıtlıdır. Bu eser Muhammed b. Mustafa Duhânîzâde tarafından istinsah edilmiş, istinsah tarihiyle ilgili eserde bir bilgi mevcut değildir. Eser *Tahrîru 't-Turuk* dışında *Hallü mücmelâti 't-Tayyibe*, İmam Suyûfî'nin *lülüü nazmî* isimli risalesi,²¹⁵Mushaf farklılıkları ile ilgili ismi ve müstensihîni bilemediğimiz²¹⁶ iki tane risale ile birlikte, toplamda beş eserden müteşekkildir. Eserin girişinde fihrist bulunmakta, yine giriş bölümünde müstensih'in eserini şartlı olarak Fatih Kütüphanesinden dışarıya çıkarılmayarak kullanılması şartıyla vakfettiği yazmaktadır.²¹⁷ Eserin diğer eserlerden farklı olarak müstensih tarafından ta'likât bölümlerinde bolca notlar alması ve diğer eserlerde olmayan ayet vecihlerini şema olarak göstermesi ve özel bilgilerini not almasıdır.²¹⁸ Diğer eserlerden ziyade müstensih'in içerisinde kendi özel notları ve yorumlarının olması yönüyle de ayrıcalıklıdır. İçeriğe dair bazı notlar şu şekildedir:

- ✓ Ali b. Süleyman el-Mansûrî ayetlerin vecihlerine başlarken *يقوله تعالى* ifadelerini kullanmış ve kırmızı kalemle belirtilmiştir.²¹⁹
- ✓ Eserin ta'likât bölümünde yine kırmızı kalemle sûre başları belirtilmiştir.²²⁰
- ✓ Bu sûre isimleri eğer bir peygamber ismi ise *عليه السلام* ifadesini kullanmıştır.²²¹
- ✓ Önemli görülen yerlerde *تنبيهفائدة-مهم-* şeklinde ifadelerle dikkat çekilirken, açıklanması gereken bir durum varsa açıklama metnin kenarında ta'likât denilen boşluklarda yapılmıştır.

²¹⁵Ali b. Süleyman el-Mansûrî, *Tahrîru 't-turuk ve 'r-rivâyât min tarîki Tayyibetü 'n-Neşr*, Süleymâniye Ktp., İbrâhim Efendi Blm., nr. 53. vr. 53.a. ; Süleymâniye Ktp., İbrâhim Efendi Blm., nr. 53. vr. 108 a.

²¹⁶Ali b. Süleyman el-Mansûrî, *Tahrîru 't-turuk ve 'r-rivâyât min tarîki Tayyibetü 'n-Neşr*, 164. b. 171.a.

²¹⁷Ali b. Süleyman el-Mansûrî, Süleymâniye Ktp., İbrâhim Efendi Blm., nr. 53. vr. 2. a.

²¹⁸el-Mansûrî, *Tahrîru 't-Turuk*, vr. 3.4.5.6....

²¹⁹el-Mansûrî, *Tahrîru 't-Turuk*, vr. 4. b.

²²⁰el-Mansûrî, *Tahrîru 't-Turuk*, vr. 55. b.

²²¹el-Mansûrî, *Tahrîru 't-Turuk*, vr. 144. b.

✓ Eserin bitiminde تنبيه başlığıyla, yaklaşık 3 varak olarak kıraat imamlarının bazı özel uygulamalarına yönelik bilgi verilmiştir.²²²

✓ Eserde müstensihin dikkat çeken bir uygulaması İbnü'l-Cezerî'nin ismi geçtiğinde “kuddise sirruh” demesi veya peygamberlerin ismi geçse salat ve selam getirerek tazimde bulunması göze çarpmaktadır.²²³

2. Süleymaniye Kütüphanesi Bağdatlı Vehbi Bölümü

Süleymaniye Kütüphanesi Bağdatlı Vehbi Bölümü 002093 Numara *Risale fi mes'eleli Vucuhi Kıraati alan* ismiyle el yazma bir eserdir. Eserin girişinde bir başka eserin son sayfaları yer almakta ve sonunda da tekbir risalesiyle alakalı yazılmış başka bir eserin baş sayfaları eksik olarak yer almaktadır. Müstensih ve yazım tarihiyle ilgili her hangi bir bilgi yoktur. Yine eserin ta'likât bölümleri bomboştur. Kenarlarındaki mühürün iç tarafında vakf edildiği belirtilmektedir.

✓ Ayetlerin vecihlerine başlarken قوله تعالى ifadelerini kullanmadan önce, önemli gördüğü yerleri ve مسألة kelimelerini kırmızı kalemle belirtilmiştir.²²⁴

✓ Bazı önemli yerlerde kırmızı kalemle تنبيه ifadeleri kullanılmıştır.²²⁵

3. Süleymaniye Kütüphanesi Fatih Bölümü

Süleymaniye Kütüphanesi Fatih Bölümü otuz altıncı numarada *Tertîbü'l-kirâ'ât* isimli eser 1182 yılında Ahmed Efendi'nin talebesi Hafız Halil tarafından istinsah edilmiştir. Eserin girişinde Ali el-Mansûrî'nin hayatı anlatılmaktadır.

✓ Eserin ser levhasında güzel süslemeler vardır. ta'likât bölümlerinde notlar ve kıraat imamlarının (قتلقى آدم، اسرائيل، آل موسى) kelimesi ile meddi bedel aynı ayette gelirse yaptığı vecihler şema halinde gösterilmiştir.²²⁶

✓ Eserin diğer bir özelliği de önemli olan yerlerin mesela ayet vücūhatlarına geçerken قوله تعالى kelimesi, tariklere veya râvilere ait çok sayıda vecih söz konusu ise bu durumda الله ve انتهي ve ... اربعة اوجه لقالون...

²²²Ali el-Mansûrî, *Tahrîru't-Turuk*, vr. 112. a.

²²³Ali b. Süleyman el-Mansûri, Süleymaniye, İbrâhim Efendi Blm., nr. 53. vr. 83. a.

²²⁴Ali b. Süleyman el-Mansûri, Süleymaniye kütüphanesi Bağdatlı Vehbi blm. Numara *Risale fi mes'eleli Vucuhi Kıraati* Nr. 2093 vr. 42. b.

²²⁵Ali el-Mansûrî, Süleymaniye, Bağdatlı Vehbi, vr. 99. a.

²²⁶Ali b. Süleyman el-Mansûri, *Tertîbü'l-kirâ'ât*, Süleymaniye Ktp., Fatih blm., *Tertîbü'l-kirâ'ât* nr. 30/36 vr. 6,7...

علم ifadelerini, vücûhâtların sıralanması esnasında مع-ومع ifadesini, حذف، سكت، ابدال gibi kelimeleri, sure isimlerini ve vecihlerin sayıları genellikle kırmızı kalemle yazılmış olmasıdır.

✓ Eserin son tarafında ise bazı özel vecihlerin şema halinde çizimleri vardır.²²⁷

4. Erzurum İl Halk Kütüphanesi

Erzurum İl Halk Kütüphanesi 38192 no 2004 demirbaş numarasıyla *Mürşidü Tâlebe* adı altındaki kayıtlı eser, 1139 tarihinde, Müstensih Ahmed b. Hacı Mustafa tarafından el yazma olarak yazılmıştır.²²⁸ Eserin girişinde *Mürşidü Tâlebe* yazmaktadır. Eseri Ahmed b. Osman el-Kürdi 1144 tarihinde yazmış, bu elimizdeki eseri de talebesi Mustafa Efendi 1195 tarihinde istinsah etmiş olup, tahrîrât geleneğine dair çok kapsamlı olup diğerlerinden farklı olarak bütün tariklerin isimleri yazılmıştır.

✓ Eserin girişinde İbnü'l-Cezerî'nin eserlerinin *en-Neşr'in* de beyan ettiği kaynakları ve isimleri tanıtmanın bir vefâ olacağını beyan ederek başlamıştır.²²⁹

✓ Çalışmasına *Tayyibetü'n-Neşr*'de geçen tariklerin bilinmesi için bu ismi verdiğini beyan etmiştir.²³⁰ Daha sonra İmam Nafii'nin râvi ve tariklerinin 144'ünü,²³¹ İbn Kesir'in tariklerinin 73 'ünü tek tek saymış, tariklerin hepsini sırasıyla 983'ünü de saymıştır.²³²

✓ Daha sonra İbnü'l-Cezerî'den başlayarak *Tayyibetü'n-Neşrin*'de yer alan bütün silsiledeki kırâat âlimlerini tanıtmıştır.²³³

✓ Mansûrî'nin *tahrîrut-turuk* eserine geçmeden muhtasar şekilde Osmanlıca yazılmış el yazma bir tecvid risalesi vardır.²³⁴

✓ Erzurum'daki Ali b. Süleyman el-Mansûrî'nin *Tahrîru't-turuk ve'r-rivâyât min tarîki Tayyibeti'n-Neşr*'in içeriği diğer eserlerle aynıdır.

✓ Ta'likât bölümüne bazı ayetlerin vecihleri ve notlar yazılmış olup ayet vücûhatlarına geçerken ayetler ve قوله تعالى kelimeleri kırmızı kalemle yazılmıştır.²³⁵

²²⁷Ali b. Süleyman el-Mansûri, *Tertîbü'l-Kırâ'ât*, Süleymaniye, vr, 62-68.

²²⁸Ali b. Süleyman el-Mansûri, *Mürşidü tâlebe*, Erzurum İl Halk Kütüphanesi 38192 no 2004, vr. 125. a.

²²⁹Erzurum, *Mürşidü Tâlebe*, vr. 2, a.

²³⁰Erzurum, *Mürşidü Tâlebe*, vr. 2, a.

²³¹Erzurum, *Mürşidü Tâlebe*, vr. 22.

²³²Erzurum, *Mürşidü Tâlebe*, vr, 30.

²³³Erzurum, *Mürşidü Tâlebe*, vr, 111.

²³⁴Erzurum, *Mürşidü Tâlebe*, vr, 112.

²³⁵Erzurum, *Mürşidü Tâlebe*, vr,112.

5. Kütahya Vahit Paşa Kütüphanesi

Kütahya Vahit Paşa Kitaplığı 000460 numara *Risale Fi'l-Kıraati'l-Aşr* ismiyle el yazma eser 1146 yılında istinsah edilmiştir. Diğer eserlerle aynıdır. Müstensih ile ilgili bir bilgi olmayıp eserin sonunda dua talebinde bulunmuştur.

- ✓ Ta'likât bölümünde birkaç yerde bazı notlar yazılmış olup ayet vücūhatlarına geçerken ayetlerin alt tarafları kırmızı kalemle yazılmıştır.
- ✓ Eserin son tarafındaki mührün içerisinde eserin vakfedildiği de yazmaktadır.

6. Trabzon İl Halk Kütüphanesi

Trabzon İl Halk 000371 numara *Zübdetü Tayyibetü'n-Neşr* ismiyle kayıtlı olan eser 1182 yılında istinsah edilmiştir. Eserin baş tarafında müstensih ile ilgili Hacı Yahya tarafından yazıldığı ve şartlı olarak vakfedildiği yazmaktadır.

- ✓ Ta'likât bölümünde bazı ayetlerin vecihleri ve notlar yazılmış olup, ayet vücūhatlarına geçerken ayetler, vücūhâtları sıralanması esnasında مع-ومع ifadesini, sûre isimleri ve قوله کelimeleri kırmızı kalemle yazılmıştır.

7. Yunanistan Rodos Kütüphanesi

Yunanistan'ın Rodos adasındaki kütüphanede RDR1512 numarada *Risale fi Beyani Vucuhi'l-Lâmi't-Ta'rif Me'hazi's-Şatıbiye* ismiyle ulaştığımız eser diğerlerinden biraz farklıdır. Lakin başındaki mührün içinde Fethi Paşa Evkafı yazmaktadır.

- ✓ Eserin giriş bölümünde bir dua bu duanın günde yirmi defa okunması tavsiyesi vardır.²³⁶ Diğer kapağı da bir kişi için üç şeyin bulunması gerektiği bunlardan birincisi akide, ikincisi ahlak, üçüncüsü ise salih amelin olması gerektiği yazılıdır.²³⁷

- ✓ Eserin yazım tarihi ve müstensihi ile ilgili bir bilgi mevcut değildir. Eserde ilk olarak Erzurum İl Halk Kütüphanesindeki eser gibi ilk bölümünde İbnü'l-Cezerînin *neşri kebiri* yazmaktadır.²³⁸

- ✓ Eserin bazı bölümleri ıslandığı için net olarak okunmamaktadır. Eserin sonunda da birkaç tane uyarı adı altında not bölümü vardır. Daha sonra Ali b. Süleyman el-Mansûrî'nin *Tahrîru't-turuk ve'r-rivâyât min tarîki Tayyibeti'n-Neşr*'i bulunmaktadır. Bu eser elimizdeki

²³⁶ Rodos ,Haız Ahmed Ağa Kütüphanesi, Fethi Paşa Evkafı, nr., RDR1512, vr. 1.a.

²³⁷ Rodos, vr. 1.b.

²³⁸ Rodos, vr.1-129.

eserlerden farklı olarak farklı vucuhat uygulayan imamların isimleri kırmızı kalemle belirtilmiştir.²³⁹

✓ Eserin Ta‘likât Bölümünde birçok not bulunmaktadır. Eserin içeriği diğerleri ile aynıdır.

8. Süleymaniye Kütüphanesi İbrahim Efendi Bölümü

Yukarıda saymış olduğumuz Ali b. Süleyman el-Mansûrî'nin eserlerinden Süleymaniye Ktp. 000043 numarada ve 000053 numarada iki adet farklı müstensihların nüshası vardır. Çalışmamızda 000043 numarada bulunan *Tahrîru't-turuk ve'r-rivâyât min tarîki Tayyibeti'n-Neşr'i* tahlil ederken ele alacağımız kitap olarak seçtik, bu eseri seçme sebebimiz daha net okunabilir olması, diğerlerinde bazı vecihlerin metin içerisinde bulunmayıp talikat bölümlerinde bulunması, eserde dipnotları daha kolay ve net verebileceğimizi düşündüğümüz için bu nüshayı seçtik.

✓ Bu eser Hafız Muhammed Efendi tarafından 1185 tarihinde istinsah edilmiş ve Süleymaniye Kütüphanesine aslının dışarıya çıkarılmadan kullanılması şartıyla 1296 yılında vakfedilmiştir.²⁴⁰

✓ Eserin baş tarafında “salâten tuncîna” diye adlandırılan salavat-ı şerife yazmaktadır.

✓ Eserin bazı yerleri silinmiş veya tahrifata uğramış olması sebebiyle ne zaman veya kim tarafından yazıldığı bilinmeyen bir takım yazı farklılıkları olan yarım sayfa kadar yer vardır.²⁴¹

✓ Eserde önemli görülüp dikkat edilmesi gereken veya konu başlıklarının altı kırmızı kalemle çizilmiştir.

✓ Bazı yerlerde yazıların üzerinde sebebi bilinmeyen çizikler vardır.²⁴²

✓ Eser *tayyibe* tarikine göre ele alınmış olup eserde sûrelerdeki vecihler ve bu vecihlerin geçtiği kaynaklar ele alınmaktadır. Bu yönüyle elimizdeki el-Mansûrî'nin yazdığı eser isminden de anlaşıldığı üzere tahrîrât geleneğine yönelik bir çalışmadır. Eserin giriş bölümünde bu durumu Ali el-Mansûrî kendisi beyan etmektedir.²⁴³

✓ Ali el-Mansûrî'nin yazmış olduğu bu eser, kırâat okumamış kişiler tarafından ilk bakışta anlaşılabilir. Kırâat ilmiyle alakalı sıradan bir eser veya ferşü'l-hurûf'a dair

²³⁹ Rodos, vr. 140, a.

²⁴⁰ Süleymaniye Ktp, Hafız Muhammed, *Tahrîru't-turuk ve'r-rivâyât min tarîki Tayyibeti'n-Neşr, no, 000043* vr, 110. a.

²⁴¹ Süleymaniye Ktp, Hafız Muhammed, vr, 55.b.

²⁴³Süleymaniye Ktp, Hafız Muhammed, vr, 106-109.

normal bir eser olarak algılanabilir, lakin öyle değildir. Eserin hiçbir yerinde ferş karakterli kelimelere ait bir detay yoktur. Ayetlerdeki farklı manaları ifade eden, vecihlerin temel kaynaklarına giderek hepsinin nereden geldiğini açıklayan bir eserdir.

✓ Esere hamdele ve salveleden sonra Kur'an-ı Kerim tilâvetinin icra edilişi esnasındaki bütün kıraat imamlarının ittifak ettiği iki sûre arasındaki vûcûhatları ve sûre başlarındaki istiâze ve besmele vecihleriyle yapılışını beyan ederek giriş yapar

✓ Ali el-Mansûrî, Fâtihâ sûresinin başında, tekbirle beraber veya tekbirsiz haliyle istiâze ve besmelenin on iki vechinin varlığını ve bu on iki vechin bütün kurrâ için söz konusu olduğunu söyledikten sonra bu vecihleri îzah etmiştir.

✓ Daha sonra Fâtihâ sûresinden Bakara sûresine geçişteki vecihlere değinen el-Mansûrî, iki sûre arasında ise sekiz vecih olduğunu belirtmiş ve bu vecihleri sıralamıştır. Ayet vecihlerini sıraladıktan sonra eserinin sonlarına doğru istiaze çeşitlerinden örnekler vererek bir kaçıncı sıralamıştır.²⁴⁴

✓ Duha sûresinden sonraki sûre aralarındaki tekbir tehliil ve tahmid hususunda bilgiler vermiştir.²⁴⁵

✓ Ali el-Mansûrî kıraat ilminde önemli görülüp izah edilmesi gereken ayetlerin vecihlerini hangi imam kaç vecih okuyorsa, hangi tariklerden ve hangi kaynak eserlerden almışsa izah etmiştir.

F- ESERİN KIRAAT İLMİNDEKİ YERİ

Ali el-Mansûrî Kıraat ilmine yaptığı hizmetlerden dolayı İslam aleminde önemli yere sahip olan, kıraat ilminin seyrine yön vermiş değerlerdendir. İslam medeniyetinde kökeni çok sağlam olan Mısır'da yetişmiş oranın ilmi birikiminden faydalanıp, İslam aleminin kalbi mesabesindeki payitaht'a hicret ederek ilmi çalışmalarını devam ettirmiş, başta kıraat olmak üzere Kur'an ilimlerinde çok mesafe katetmiş bir âlimdir.

Ali el-Mansûrî'nin İslam alemine bıraktığı *Tahrîru't-turuk ve'r-rivâyât*, isimli bu eser, kıraat ilmiyle ilgili en önemli alanlardan olan tahrîrât türünde olması bakımından İbnü'l-Cezerî'den sonra sahasında ilk olma özelliğine sahiptir. Ali el-Mansûrî'nin bu eseri, kıraat ilminin önemli kaynaklarından birisi olarak benimsenmiş ve kendisinden sonraki zamanlarda yapılan tahrîrât çalışmalarına kaynaklık etmiştir. Kendisinden sonra tahrîrât geleneğiyle ilgili yapılan çalışmalarda bu eserin etkisinden bahsetmek mümkündür. Meselâ, tahrîrât alanında

²⁴⁴ Süleymaniye Ktp, Hafız Muhammed, vr, 108. b.

²⁴⁵ Süleymaniye Ktp, Hafız Muhammed, vr, 18. b.

eserler veren Yusuf Efendizâde, Mustafa el-Îzmirî gibi âlimler Ali el-Mansûrî'nin talebeleridir. Bunlar tahrîrât geleneğini Ali el-Mansûrî'den öğrenmişler ve ondan sonra tahrîrât geleneğinde yeni çığırlar açmışlardır.

Ali el-Mansûrî, hicrî XI. asra gelinceye kadar kıraâtlerle ilgili telif edilmiş eserlerden haberdar olması ve bu ilme dair bilgilerden istifade ederek meydana getirdiğı bu eser, önceki dönemlere ait bilgiyi sistemli bir şekilde sunması açısından da son derece önem arz etmektedir.

Tahrîru't-turuk ve'r-rivâyât min tarîki Tayyibeti'n-Neşr kıraat alanına dair telif edilmiş diğer eserlerden tamamıyla farklıdır. Ali el-Mansûrî yaşadığı dönemde tahrirat edebiyatına dair bu meşhur eserini kaleme almak suretiyle bu ilme insanların dikkatini çekerek kendisinden sonra meydana gelebilecek sıkıntılara set çekmiştir. *Tahrîru't-turuk*, isimli eserin en önemli özelliklerinin birisi, kıraat ilmi sistematüğinde ravilerden sonra gelen isnad halkalarının, kıraat ilminin ana kaynaklarına inmek suretiyle sıhhat ve mevsukiyetini inceleyerek var olan bütün kıraat çeşitlerini muhafaza altına alması ve yanlış okuyuşları ayıklamak suretiyle, tahrîrât geleneğine önemli katkılar sunmasıdır.

Ali el-Mansûrî gibi âlimlerin yazdıkları tarihin gizli hazinelerinde saklı kalan eserlerin tekrar hatırlanıp gün yüzüne çıkarılması, tahrirat geleneğine dikkatleri çekmek, kıraat ilminin geçirdiğı evrelerden olan tahrîrât edebiyatının mahiyeti ve kıraat ilminde ne kadar önemli bir yeri olduğunu göstermeye yönelik önemli bir eserdir.

G-ESERİN DİĞER ESERLERLE MUKAYESESİ

Ali el-Mansûrî *Tahrîru't-turuk ve'r-rivâyât* isimli eserine ilk olarak besmele vecihlerini anlatarak başlamıştır. Daha sonra besmelenin sure aralarındaki vasl ve vakf hallerindeki vecihlerini izah ederek eserine devam etmiştir.

Ali el-Mansûrî'nin *Tahrîru't-turuk ve'r-rivâyât min tarîki Tayyibeti'n-Neşr*, isimli çalışmasını on kıraât üzerine yazmıştır. Şaz kıraâtlere hiç değinmemiştir. Çalışmasında ayetlere geçerken ki konu başlıkları hariç, bölümlere ayırmadan bir bütün halinde incelemiş ve eserin de şöyle bir usul takip etmiştir: Ayetlerde hangi imam kaç vecih okuduysa belirtmiş ve vecihlerin hangi kaynaklardan geldiğini izah etmiştir. Ali el-Mansûrî'nin bu eseri diğer kıraat eserlerinden tamamıyla farklıdır. Diğer eserleri bir bilgi aktarımı yaparken bu eser bilgiden ziyade kaynak ve tarîk aktarımı yapmaktadır. Ama bu bir tabakat kitabı da değildir. Başlı başına kendine has özellikleri olan bir çalışmadır. Ali el-Mansûrî'nin bu eseri kıraat

okumayan bir kişinin anlayabileceği bir eser değildir. Eserde Kur'an'daki bütün ayetlerin vecihleri alınmamıştır. Sadece bazı ayetlerde bulunan ihtilafli meselelere yönelik özel durumları olan vecihler izah edilmiş, bazen de bir ayetin tamamı değil sadece bir kısmı açıklanmıştır. Yani bu eser bir aşere veya bir takrîb vecihlerini gösteren bir nüsha da değildir. Bu çalışma ferşü'l-hurufu alakalı bir çalışma da değildir. Burada önemli olan vecihlerin kaynaklarının hangi temel kaynaklar olduğu ve kimler tarafından geldiğinin araştırılmasıdır. Bu sebeple bu eser diğer kıraat eserlerinden başlı başına farklılık arz etmektedir.

Üslûb olarak Ali el-Mansûrî bu eserini yazarken günümüzdeki gibi akademik dil kullanmamış aksine kendine has dili ile gayet sade ve karşısında bir kişiyle konuşur gibi üslûp kullanarak eserini yazmıştır.

Ali el-Mansûrî'nin çalışmasına yönelik farklı değerlendirmeler yapılarak, bazı meseleler hususunda eleştirilmiştir. Bunlardan en önemli husus kendisinin tercihte bulunmayıp içtihat etmemesi İbnü'l-Cezerî'yi tamamen taklit etmesidir. Bu sebeple diğer kaynaklarda daha başka vecihlerin alınmaması, İbnü'l-Cezerî'nin vermiş olduğu tarîkleri aynen kitabına alması hususunda eleştirilmiştir. Mustafa el-İzmirî, Yusuf Efendizâde gibi âlimler kıraat alanındaki bazı vecihlerin terk edildiği hususunda eleştirilmiştir. Günümüzde okutulan usullerde bazı vecihlerin mesela; Cemi Müzekker Sâlimlerde Hamza için vakf halindeki ha'i sekit yapması, Meddi muttasıl ve meddi munfasıllarda Hamza'nın med sekti uygulamalarının ikisinin de eşit olması, tenvinler ve sakin nunlardan sonra gelen Lâm ve Râ harflerinde gunneli okuyuşlarındaki uygulamaların bütün kurrallar için olması, iki sure arasındaki vecihlerdeki sekitler hususunda ve Yakup'un (فيه هدى) idğam'ı kebir uygulamasıyla ilgili el Mansûrî'nin tamamen sorgulamadan İbnü'l-Cezerî'ye tabi olması ve bu vesileyle bazı uygulamalarını almaması gibi konularda eleştirilmiştir.²⁴⁶

H- ESERDE TAHRİRÂTA İLİŞKİN İFADELER

Ali el-Mansûrî *Tahrîru't-Turuk* adlı eserinde Kur'an-ı Kerimdeki bütün ayetlerin vücûhatlarını değil, birçok surede açıklanması gereken bazı ayetlerdeki farklılıkları açıklamıştır. Çalışmadaki bazı dikkat çeken ifade ve özelliklere örnek vermek gerekirse:

²⁴⁶ Fikrî, İhab, *Kıraat ilminde Tahrîrât*, web://vb.tafsir.net/tafsir20740/ erişim: 15 Temmuz 2018.

- ✓ Mansûrî'nin eserinde sûrelerdeki kelimelerle ilgili farklı vecihlere dair deęişiklikleri belirteceęi zaman kelimelerin başında قوله تعالى ifadesini zikretmiş, ayet vecihlerine geçmeden evvel aynı şekilde قوله تعالى ifadesini kullanmıştır.²⁴⁷
- ✓ Bu vecihleri açıklarken de tahrîrâtın gereęi bu vecihleri okuyan tarikler veya imamlar için ne kadar vecih uygulaması acıklayacak ise اربعة اوجه لقالون gibi ifadeler, eęer farklı ravi veya tariklerin farklı okuyuşları var ise (ففيها) (اي)²⁴⁸ gibi ifadeler kullanmıştır.
- ✓ Bu tariklerin okuduęu kırâat vecihlerinin geçtięi kıraat kitaplarına atıfta bulunur. Vecih uygulamalarını açıklarken normal okuyuş şekillerini (فتح) diyerek, gunnesiz okunuşlarda (عدم غن), veya (اظهار), kelimelerini, meddi tabii için (قصر), (زيادة), (مد) gibi ifadeler kullanmıştır.
- ✓ Mansûrî'nin eserindeki dięer bir özellik eserin orjinalinde var mı? Yoksa sonradan mı? İlave edildi bilmiyoruz ama, vecihleri sırasıyla ayrı ayrı verirken yani farklı vecihlere geçerken bir-iki gibi numaralar vermiş ve altlarını kırmızı kalemle belirtmiştir.
- ✓ Vecihleri verirken eęer uygulamalar aynı ise (ايضا) ifadesini kullanmıştır.²⁴⁹
- ✓ Eęer aynı uygulama tekrar geldiyse, bu vecih detaylı bir şekilde filan surede geçti ifadelerini kullanmıştır.²⁵⁰
- ✓ Birden çok vücûhâtın bir arada olduęu durumda bazı yerlerde vücûhâtların sıralanması esnasında مع-ومع ifadesini sık kullanmış, bu uygulamaları gösterirken eęer vücûhat vakf (وقف) halinde ise (وقفا)²⁵¹ veya (اي حين الوقف)²⁵² yazarak dikkat çekmiştir.
- ✓ Kaynak kitaplar çoęunlukta olduęu zaman (وكثر الكتب) ifadesini kullanarak kısaltma yoluna gitmiştir.²⁵³
- ✓ Eęer bir kelimedede tariklere veya râvilere ait çok sayıda vecih söz konusu ise bu durumda (اربعة اوجه لقالون) gibi ifadelerle bu vecihleri tek tek sıralamış, yeri geldiğinde tariklerin isimleri ile beraber meşhur oldukları والمصريين والشاميون gibi kodlarla görüşlerini açıklamıştır.

²⁴⁷ Süleymaniye Ktp, Hafız Muhammed, *Tahrîru't-turuk ve'r-rivâyât min tarîki Tayyibetti'n-Neşr, no, 000043* vr, 26. b.

²⁴⁸ Süleymaniye Ktp, Hafız Muhammed, vr, 19, a.

²⁴⁹ Süleymaniye Ktp, Hafız Muhammed, vr, 14, b.

²⁵⁰ Süleymaniye Ktp, Hafız Muhammed, vr, 47, b.

²⁵¹ Süleymaniye Ktp, Hafız Muhammed, vr, 20, b.

²⁵² Süleymaniye Ktp, Hafız Muhammed, vr, 9. a.

²⁵³ Süleymaniye Ktp, Hafız Muhammed, vr, 60. a.

- ✓ Her ilim dalının kendine has ıstılahî bir kavramı olduğu gibi, İbnü'l-Cezerî de kırâat ilminde bir takım kolaylıklar olması sebebiyle özellikle *Tayyibe* dilinde imamların beldelerine göre isimler vermiştir.²⁵⁴ Ali el-Mansûrî beldelerdeki kurrâların genel görüşlerinin de hangi yönde olduğunu beyan edeceği zaman *والمصريين, وهو مذهب العراقيين* , ve *المغاربة ومغارب وبعض شاميون* (جمهور المغاربة والمغاربة, والشاميون) şeklinde ifade etmiştir. Bazen de *(شرفا وغربا)* ifadelerini kullanmıştır.²⁵⁶
- ✓ Bazı yerlerde ise tarîk yerine *وهو مذهب حافظ أبو العلى, الهمدانيوهو* وهو مذهب أبو بكر شذائي şeklinde mezhep ifadesini kullandığı da olmuştur.²⁵⁷
- ✓ Ali el-Mansûrî'nin ifadelerinin dikkat çeken bir başka yönü de vücûhatları aktardıktan sonra *(فقد الله تعالى أعلم)* ve bazı verdiği hükümlerin sonunda *(اعلموا الله, انتهى)* ifadelerini kullanmıştır.²⁵⁸
- ✓ Konuyu anlatıp bitirdikten sonra eğer mana açık değilse izah gerektiği zaman *(يعني)* diyerek vucuhatların nasıl yapılacağıyla ilgili ayrıntılı bilgi vermiştir.²⁵⁹
- ✓ Bazen de anlattığı beyanı daha detaylı bir şekilde anlatacağı zaman yakında bunu daha geniş anlatacağını ifade eden *(وسئى زيادة تنبيه)* ifadelerini kullanmıştır.²⁶⁰
- ✓ Bazı harfleri tarif ederken noktalı bir harf ise *(معجمة)* noktasız bir kelime ise *(مهملة)* ifadelerini kullanmıştır.²⁶¹
- ✓ Bir diğer husus ifadelerinden birisi de eğer yapılan uygulama bir durum bildiriyorsa Ali el-Mansûrî kendi yorum yapıyor mesela *(وكلهم سهل الباب)* ifadelerini kullanıyor.²⁶²

²⁵⁴ İbnü'l-Cezerî *Tayyibetü'n-Neşr*'inde bütün imamlar hakkında kodlamalar yaparak harf veya kelime şekilde remizler: "İmam (Ebu Ca'fer) ve Nafi' Medinelidir. Basralılar ise 3. İmam Ebu Amr ve 9. imam Şeyh Ya'kub'tur. Halef Kûfelilere dâhildir. Kûfelilerin remzi de *(كنى)*'dir. Asım'ın dışındaki Kûfelilerin remzi *(شفا)*'dir. *(شفا)* grubuna Hafs girince remiz *(صحب)* olur. Yine *(شفا)* grubuna Ebu Bekir eş-Şu'be girince remiz *(صحبة)* olur. Halef ile Şu'be birlikte remizleri *(صفا)*'dir, Hamza ile Halef el-Âşir'in birlikte remizleri *(فتى)*, Hamza ile Ali (Kisâî) birlikte remizleri *(رضا)* şeklindedir. Halef ile Kisâî birlikte remizleri *(روى)* iken 8. ve 9. imamların birlikte remzini *(ثوى)* dir. Medinelilerin ittifak ettikleri yerde remiz *(مدا)*, Basralıların ittifak ettikleri yerde *(حما)*, Medine, Mekke ve Basralıların ittifak ettikleri yerde remiz *(سما)* dir". Bk., *en-Neşr fi'l-kırâati'l-Aşr*, Dar'ü ebû hazm, Dimeşk, 2016, c. I, s. 220.

²⁵⁵ Süleymaniye Ktp, Hafız Muhammed, vr, 16, b.

²⁵⁶ Süleymaniye Ktp, Hafız Muhammed, vr, 12, b.

²⁵⁷ Süleymaniye Ktp, Hafız Muhammed, vr, 5, b.

²⁵⁸ Süleymaniye Ktp, Hafız Muhammed, vr, 9, a.

²⁵⁹ Süleymaniye Ktp, Hafız Muhammed, vr, 9, a.

²⁶⁰ Süleymaniye Ktp, Hafız Muhammed, vr, 22, a.

²⁶¹ Süleymaniye Ktp, Hafız Muhammed, vr, 31, b.

²⁶² Süleymaniye Ktp, Hafız Muhammed, vr, 9, b.

- ✓ Metinde olması gereken ancak herhangi bir sebepten ötürü metne alınamayan ifadeler metnin kenarına dercedilmiş, bazen de vecihlerle ilgili görüşler serdedildikten sonra (– والمختار لهما واختيار والمختار له) ifadeleriyle tarik sahibi veya eser sahibi kimselerin tercih ettiği vecihleri özellikle beyan etme ihtiyacı duymuştur.
- ✓ Eserin ta‘likât bölümü dediğimiz yerlerinde müstensih tarafından bazı önemli notlara yer verilmiş ve ayetlerin kolay anlaşılması için vecihler şema olarak gösterilmiştir²⁶³
- ✓ Ayetlerin vecihlerini tek tek açıklarken bazen vücûhâtların izahı esnasında sadece bir vechi yarım sayfayı bulmuş ve bütün vucuhatların tamamı birkaç sayfayı kapladığı da olmuştur.
- ✓ Önemli görülen yerlerde فائدة مهمة - فائدة مهمة - تنبيه şeklindeki ifadelerle dikkat çekilirken, açıklanması gereken bir durum varsa müellif mi? Yoksa müstensih tarafından yapıldı belli olmayan, metnin kenarındaki ta‘likât denilen boşluklarda geniş izahatlar yapılmıştır.
- ✓ Bazı yerlerde müstensih tarafından yapıldığı belli olan tâlikat bölümünde فائدة مهمة gibi ifadelerle notlar yazılmıştır.²⁶⁴
- ✓ Bazı vecihlerin sonunda önemli görülen yerlerde فتامل²⁶⁵ diyerek düşünülüp kafa yorulması istenmiş ve bazı yerlerde (على ذلك لكان حسناً) ifadelerini kullanarak bu durumun güzel olduğunu beyan etmiştir.²⁶⁶
- ✓ Bazen de “düşünsene ne kadar güzel oldu” manasına gelen (لكان حسناً فتأمل) ifadelerini kullanmıştır.²⁶⁷
- ✓ Eserde vecihlere başlarken اقوله تعالى ile vecihlerinin altı kırmızı kalemle çizilmiş ve vecihlerin sayıları ve sûre başlangıçları da kırmızı kalemle belirtilmiştir.²⁶⁸
- ✓ Bazı önemli hususlara dikkat çekmek için eserin kenarına kırmızı kalemle (مهمة فائدة) şeklinde uyarılar yazılmıştır.²⁶⁹

I- ESERDE İBNÜ’L-CEZERÎ’NİN ETKİSİ

Ali el-Mansûrî tahrîrâta yönelik bir çalışması olan *Tahrîru’t-turuk ve’r-rivâyât min tarîki Tayyibeti’n-Neşr* isimli eserindeki tarîkleri İbnü’l-Cezerî’nin *en-Neşr*’inde geçen tarîklerden aldığını beyan eder. Ali el-Mansûrî’nin İbnü’l-Cezerî’ye çok değer verdiği

²⁶³ Süleymaniye Ktp, Hafız Muhammed, vr, 28. a.

²⁶⁴ Süleymaniye Ktp, Hafız Muhammed, vr, 56. a.

²⁶⁵ Süleymaniye Ktp, Hafız Muhammed, vr, 22. b.

²⁶⁶ Süleymaniye Ktp, Hafız Muhammed, vr, 11, b.

²⁶⁷ Süleymaniye Ktp, Hafız Muhammed, vr, 11. b.

²⁶⁸ Süleymaniye Ktp, Hafız Muhammed, vr, 52.a.

²⁶⁹ Süleymaniye Ktp, Hafız Muhammed, vr, 56. a.

anlaşıyor ve bu durumu kendisi eserinin her yerine yansıtıyor, onun için eserin bazı yerlerinde “şeyhüssultan” ifadeleriyle iltifat ediyor.²⁷⁰ Ali el-Mansûrî yukarıda söylediğimiz üzere azimet ehliendir. İbnü'l-Cezerî'nin *en-Neşri*'ndeki aynı tarîkleri aldığı, onun yolundan gittiği, eserininin her yerinde açık bir şekilde gözükmektedir. Bu duruma örnekler verecek olusak:

- ✓ Ali el-Mansûrî vücuhatlardaki kaynakları verdikten sonra eğer *en-Neşr'de* geçiyor ise (وقال في النشر) ifadelerini kullanmış,²⁷¹
- ✓ Eğer İbnü'l-Cezerîde yok ise (لكن رده في النشر)²⁷² bazen de (منقول عن ابن الجزري في) diyerek İbnü'l-Cezerî'nin hangi eserinden aldıysa belirtmiştir.²⁷³
- ✓ Bazı yerde de bu işin en zirvesinin İbnü'l-Cezerî'nin *en-Neşri* olduğunu onun sözünün üzerine ilave yapılmaması gerektiğini vurgulayan ifadeler kullanmıştır.²⁷⁴
- ✓ Vucûhatların sonunda eğer İbnü'l-Cezerî'nin *en-Neşri'nde* gayet acık bir şekilde yok ise (لكن الجزري لم يجده صريحا) ifadelerini kullanmıştır.²⁷⁵
- ✓ Alınan vecihler sadece İbnü'l-Cezerî'ye ait (مخلصا من ما نسب لابن الجزري) ifadelerini kullanmıştır.²⁷⁶
- ✓ İbnü'l-Cezerî'nin verdiği bir bilgi *Şâtîbî* de veya *et-teysîr*'de yoksa (قال ابن الجزري ليس) ifadelerini kullanıyor.²⁷⁷
- ✓ Bazı yerde de *en-Neşr'de* zikredilen bir konuyu *Teyisir*'de olmadığı veya konuya mühalefet edildiği zaman, bu durumun el-Mansûrî tarafından İbnü'l-Cezerî nin kaleminden çıktığı, kendisinin o uygulamayı sonra nesh ettiğini veya faziletli amel işleyenlerin bir takım hatalarının görmezden gelinmesini ifade eden (فما ذكره في النشر مخالفاً) cümlelerini kullanmıştır.²⁷⁸
- ✓ Eserin birçok yerinde (تبعه علي ذلك اشيوخ سلطان)²⁷⁹ Bu ve buna benzer cümleler kullanmıştır Bu ve buna benzer örnekler Ali el-Mansûrî'nin azimet ehli olduğunun açık delillerindedir.

²⁷⁰ Süleymaniye Ktp, Hafız Muhammed, vr, 49. a.

²⁷¹ Süleymaniye Ktp, Hafız Muhammed, vr, 22. a.

²⁷² Süleymaniye Ktp, Hafız Muhammed, vr,20. a.

²⁷³ Süleymaniye Ktp, Hafız Muhammed, vr, 29, b.

²⁷⁴ Süleymaniye Ktp, Hafız Muhammed, vr, 25, a.

²⁷⁵ Süleymaniye Ktp, Hafız Muhammed, vr, 25, b.

²⁷⁶ Süleymaniye Ktp, Hafız Muhammed, vr, 2. b.

²⁷⁷ Süleymaniye Ktp, Hafız Muhammed, vr, 44. a.

²⁷⁸ Süleymaniye Ktp, Hafız Muhammed, vr, 97. b.

²⁷⁹ Süleymaniye Ktp, Hafız Muhammed, vr, 16. b.

J- ESERDE GEÇEN UYGULAMALARDAN ÖRNEKLER

Bakara suresi 4 ayeti kerimesi imam Kâlûn'a göre dört vecih olarak gelmiştir. İsmi sayılan eserlerde rivayet edildiğine göre 1. ve 2. vecihlerdeki meddi munfasılları kasr²⁸⁰ ile 3. ve 4. vecihlerdeki meddi munfasılları med²⁸¹ ile okumuştur. Ayeti kerimedeki cemi zamirlerini sıla²⁸² ve iskan²⁸³ ile okumuştur.



²⁸⁰ Hapsetme, kısa olma gibi anlamlara gelen kasr kıraat ilminde med harfine ziyade etmeden tabii (asli) med üzere bırakmaya denir. Bk. Koyuncu, Recep, *Kıraat İlmi Takrîb Usûlü*, s. 167.

²⁸¹ Uzatmak ve çekmek gibi anlamlara gelen med harfi med olan vav, ya ve elifin uzatılmasıdır. Kıraat ilminde Meddi bedel, Meddi ta'zim ve Meddi tebrîe gibi hususları doğurmaktadır. Bk. Koyuncu, Recep, *Kıraat İlmi Takrîb Usûlü*, s. 168.

²⁸² Lügatte ulaşmak, geçmek, yetişmek anlamlarına gelen sıla ıstılahta, öncelikle müfret mezekker gaib zamiri harekesine uygun bir med ile uzatarak telaffuz etmeyi bildiren bir kavramdır. Bk. Koyuncu, Recep, *Kıraat İlmi Takrîb Usûlü*, s. 170.

²⁸³ Sakin kılma anlamına gelen iskan, kıraat dilinde tilavet edilen kelimenin son harfini vakf yapmak suretiyle harekeden uzaklaştırmaktır. Bk. Koyuncu, Recep, *Kıraat İlmi Takrîb Usûlü*, s. 165.

وَالَّذِينَ يُؤْمِنُونَ بِمَا أُنزِلَ إِلَيْكَ وَمَا أُنزِلَ مِنْ قَبْلِكَ وَبِالْآخِرَةِ هُمْ يُوقِنُونَ

قصر قصر إسكان — لأبي نشيط من كتاب الكافي لابن شريح والشاطبية، وللحواني من تلخيص ابن بليمة والتجريد، قرأ به ابن الفخام على ابن نفيس والفارسي والمالكي من طريق الحلواني، وهو لأبي العزّ وصاحب المبهج وجمهور العراقيين من الطريقتين

قصر قصر صلة — لأبي نشيط من الشاطبية واليسير، وللحلواني من الهداية والتلخيص ابن بليمة والتبصرة لمكي، وبه قرأ الداني على أبي الفتح من الطريقتين، وهو لجمهور العراقيين من الطريقتين

مد مد إسكان — لأبي نشيط من التيسير والشاطبية، وبه قرأ الداني على أبي الحسن ابن غلبون، فكذا هو من تذكّره ومن الهداية والتبصرة والكافي والكمال، وبه قرأ صاحب التجريد على ابن نفيس من طريق أبي نشيط، وكذا من إرشاد عبد المنعم وتلخيص ابن بليمة لأبي نشيط ومن طريق أبي نشيط أيضاً، وللحلواني من غاية أبي العلاء والتذكّار

مد مد صلة — لأبي نشيط من تلخيص ابن بليمة والتبصرة والشاطبية، وللحلواني فقط من كامل الهدلي، ولأبي نشيط والحلواني من غاية أبي العلاء والتذكّار، انتهى

Bakara suresi 4, ayeti kerimesini imam Hamza vakf halinde dört vecih olarak okumuştur. İsmi sayılan eserlerde rivayet edildiğine göre 1. ve 2. vecihlerdeki meddi munfasılları med ile 3. ve 4. vecihlerdeki meddi munfasılları med sekti ile okumuştur. Vakf halinde imam hamzenin “ta-i marbutalı” bir kelimeyi feth²⁸⁴ ve imale²⁸⁵ ile okuyuşlarını almıştır.

²⁸⁴ Fetih kelimesi lügatte açmak, genişli gibi anlamlara gelir. İstilahata ise ouyucunun okurken ağzını açmasına fetih denmektedir. Bk. Koyuncu, Recep, “Kıraat İlmi Takrîb Usûlü”, s. 161.

²⁸⁵ Lügatte bir şeye yönelme, bir tarafa çekme, uzatma gibi anlamlara gelen imale ıstılahta fethayı kesraya; elif harfini de ya harfine meylettirerek okumaktır. Bk. Koyuncu, Recep, “Kıraat İlmi Takrîb Usûlü”, s. 164.

وَعَلَىٰ أَبْصَارِهِمْ غِشَاوَةٌ (وفقًا لحمزة أربعة أوجه)

مد ————— فتح ————— مذهب للجمهور

مد ————— إمالة ————— طريق أبي القاسم الهذلي في الكامل لم يَحْكُ عن حمزة فيه خلافاً، بل جعله كالكسائي،
ورواه أبو العزّ القلانيسي والحافظ أبو العلاء وابن سوار وغيرهم من طريق النهرواني،
إلا أن ابن سوار خصّ به رواية خلف، ولم يخصّ غيره، وحكى ذلك أبو عمرو والداني
في جامعه عن حمزة من رواية خلف وخلاد

السكت على المد ————— فتح ————— وهو مذهب الحافظ أبي العلاء الهمداني صاحب الغاية الاختصار لحمزة وصاحب
التجريد من قرائته على عبد الباقي في رواية خلاد، وهو أيضاً عن حمزة مذهب
أبي بكر الشذائي، وبه قرأ سبط الخياط على الشريف أبي الفضل عن الكارزيني عنه.

السكت على المد ————— إمالة ————— من الكامل وغاية أبي العلاء

Bakara suresi 27. ayeti kerimesini imam verşin tarîklerinden Ezrak beş vecih olarak okumuştur. İsmi sayılan eserlerde rivayet edildiğine göre “zil yalı” olan bazı özel kelimeler meddi bedel ile aynı ayette gelirse farklı med uygulamalarıyla beraber feth ve beyneleri²⁸⁶ vardır. 1,2,3, vechlerde feth, 4, ve 5, vecihlerde beyne ile okumuştur.

فَتَلَقَىٰ آدَمُ مِنْ رَبِّهِ كَلِمَاتٍ (للأزرق خمسة أوجه)

فتح قصر ————— من التذكرة والتلخيص ابن بليمة والشاطبية، واختيار مكّي فيما حكاه عنه الفارسي،
وبه قرأ الداني عن ابن غلبون، وهو لأبيه أبي الطيب بن غلبون كما ذكره شيخنا سلطان

فتح ————— توسط ————— من تلخيص ابن بليمة وجامع البيان والوجيز ولمكّي فيما حكاه عنه أبو شامة

فتح ————— طول ————— من الهادي والتجريد والمنتهى والكامل والمنظومة الخصري

بين بين ————— توسط ————— من التيسير وجامع البيان، وبه قرأ الداني على فارس وابن خاقان

بين بين ————— طول ————— من المجتبى والعنوان وكامل الهذلي

²⁸⁶ İmâleyi suğra ve imâleyi mutevassıta da denilen beyne, fetha harekeyi feth ile kesra arsında meylederek okumaktır. Diğer adı da beyne beyne dir. Bk. Koyuncu, Recep, *Kıraat İlmi Takrîb Usûlü*, s. 159.

وَإِذْ قَالَ مُوسَى لِقَوْمِهِ إِنَّ اللَّهَ يَأْمُرُكُمْ ...

- ١- فتح - قصر - بالهمز - إس - لأبي عمر ابن سوار وأبو العلاء وسبط الخياط
- ٢- فتح - قصر - بالهمز - إختلاس - من العنوان للدوري، ومن المبهج والمستنير للسوسي
- ٣- فتح - قصر - بالهمز - حركة - لابن سوار عن ابن مجاهد
- ٤- فتح - قصر - بالبدل - إس - لابن سوار وأبو العزّ
- ٥- فتح - قصر - بالبدل - إختلاس - لابن مجاهد وعن السوسي من العنوان والمستنير والمبهج
- ٦- فتح - قصر - بالبدل - حركة - لابن سوار والقلاسي عن ابن مجاهد
- ٧- فتح - مد - بالهمز - إس - من المبهج وغاية أبي العلاء
- ٨- فتح - مد - بالهمز - إختلاس - لابن مجاهد عن أبي عمرو ومن المبهج للسوسي
- ٩- فتح - مد - بالهمز - حركة - لابي العلاء عن الوراق عن ابن فرح
- ١٠- فتح - مد - بالبدل - إس - لابي العلاء وسبط الخياط
- ١١- فتح - مد - بالبدل - إختلاس - لابن مجاهد عن أبي عمرو ومن المبهج للسوسي
- ١٢- فتح - مد - بالبدل - بالرفع - لأبي العلاء عن الحمّامي وعن الوراق
- ١٣- بين بين - قصر - بالهمز - إس - للدوري من قراءة الداني على أبي الفتح عن قرائتي على عبد الباقي بن الحسن عن ابن مجاهد، وهو لأبي عمرو ومن غاية أبي العلاء وغاية ابن مهراّن
- ١٤- بين بين - قصر - بالهمز - إختلاس - إختيار ابن مجاهد عن أبي عمرو وهو عن الدوري للداني من قرائته على فارس عن السامري وهو من الشاطبية أيضًا
- ١٥- بين بين - قصر - بالهمز - حركة - للدوري من غاية أبي العلاء
- ١٦- بين بين - قصر - بالبدل - إس - للسوسي من الشاطبية، وبه قرأ الداني على شيخه أبي الفتح وأبي الحسن وغيرهما، وهو في الكافي والهادي والهداية والتبصرة والتلخيص عن أبي عمرو ولأبي العلاء
- ١٧- بين بين - قصر - بالهمز - إختلاس - إختيار ابن مجاهد لأبي عمرو، وهو عن السوسي للداني عن فارس عن السامري وعن الدوري من التبصرة

وَإِذْ قَالَ مُوسَى لِقَوْمِهِ إِنَّ اللَّهَ يَأْمُرُكُمْ ...

- ۱۸- بين بين — قصر — بالهمز حركة — للدوري من غاية أبي العلاء
- ۱۹- بين بين — مد — بالهمز إس — للدوري من الشاطيئة من قراءة الداني على الفارسي
عن ابن أبي هشام وهو عن أبي عمرو، وللحافظ
أبي العلاء الهمداني
- ۲۰- بين بين — مد — بالهمز إختلاس — إختيار ابن مجاهد وللدوري من الهادي والهداية والكافي
والتلخيص وجمهور المغاربة
- ۲۱- بين بين — مد — بالهمز حركة — لأبي العلاء
- ۲۲- بين بين — مد — بالبدل إس — لأبي العلاء
- ۲۳- بين بين — مد — بالبدل إختلاس — لابن مجاهد عن أبي عمرو، ولمكّي عن الدوري
- ۲۴- بين بين — مد — بالبدل حركة — لأبي العلاء عن ابن مجاهد.

Bakara suresi 67. âyet-i kerimeyi imam İbn Âmir yirmi dört veçih olarak okumuştur. İsmi sayılan eserlerde rivayet edildiğine göre aynı şekilde “zil yalı” kelimeler med ile aynı ayette geldiğinde uygulamaları vardır. Bu uygulamalarda ibdâl²⁸⁷ ile okunan özel kelimelerdeki iskan, ihtilas²⁸⁸ gibi okuyuş vecihleri vardır. Bu yirmi dört veçhi tek tek izah etmiştir. Musa kelimesini 12, vücuhata kadar feth ile 13. ayetten 24. vecih dâhil beyne ile okumuştur. Bunların karşılardaki ayetlerdeki med uygulamalarının da kasr ifadesiyle meddi tabi-i, med ifadesi ile meddi tabi-i üzerine ilave olunan ziyade medle okumuştur. “Yemuruküm” kelimesindeki ra ‘yı ve elifi ibdâl ve harekeyle, ibdâl iskânla, ibdâl ihtilasla, okunmuş vecihlerini îzah etmiştir.

Konunun daha anlaşılması açısından örneklendirecek olursak imam Ebû Amr’ın tarik silsilesi şu şekildedir.

²⁸⁷ Lügatte değiştirmek, bir şeyi bir başkasının yerine koymak, gibi anlamlara gelen ibdâl, ıstılahta sakin bir hemzeyi makablinin harekesinin cinsinden bir harfi medde çevirmektir. Eğer zamme ise vav’a kesre ise ya’ya çevirmektir. Bk. Koyuncu, Recep, *Kıraat İlmi Takrîb Usûlü*, s. 163.

²⁸⁸ Bir şeyi elden kapmak, beyazla siyahı karıştırmak gibi anlamlara gelen ihtilas ıstılahta, harekenin üçte birini gizleyerek telaffüz etmektir. Bazılarına göre ihfa veya harekeyi hızlıca ifade etme anlamlarına da gelir. Bk. Koyuncu, Recep, *Kıraat İlmi Takrîb Usûlü*, s. 164.

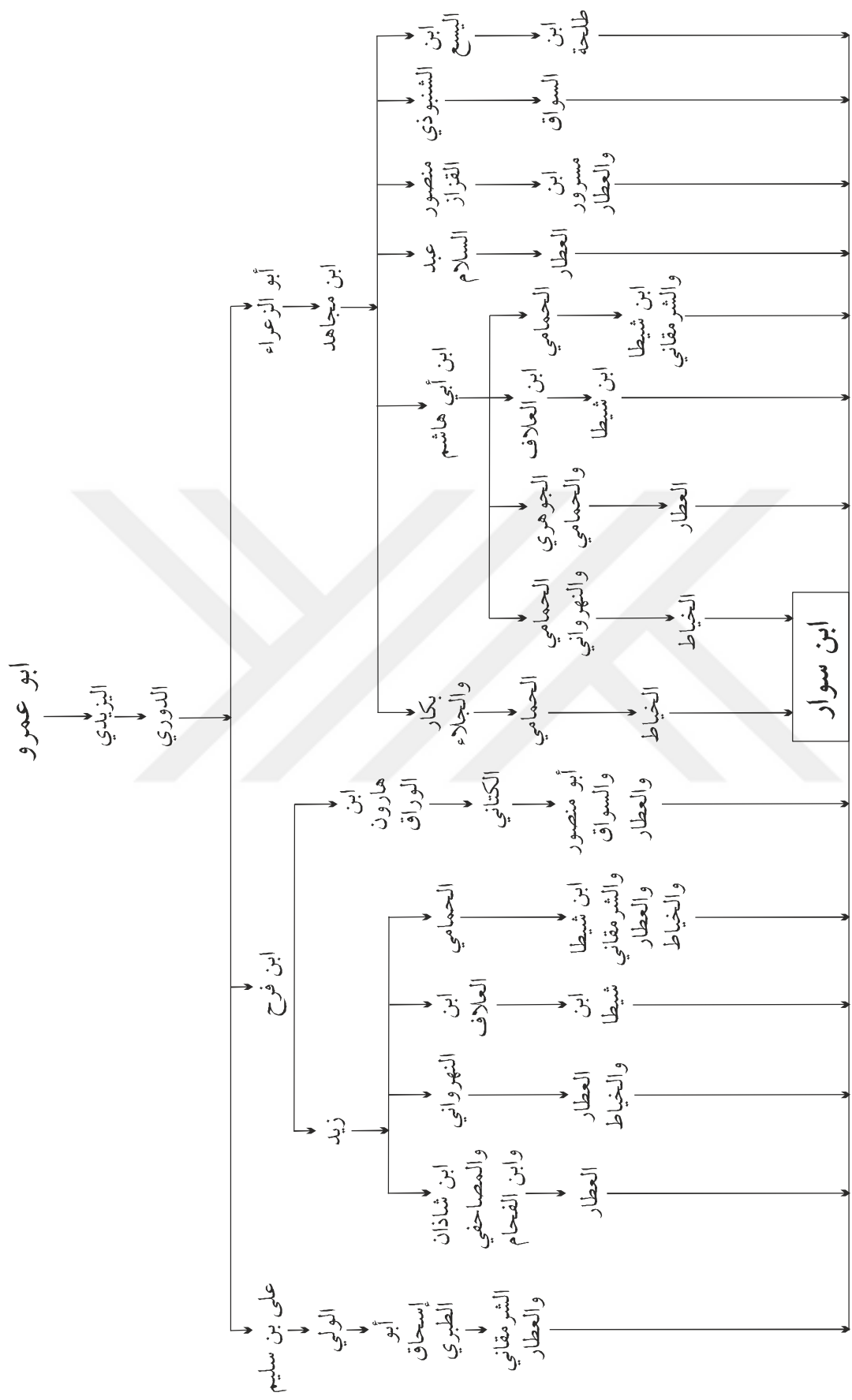

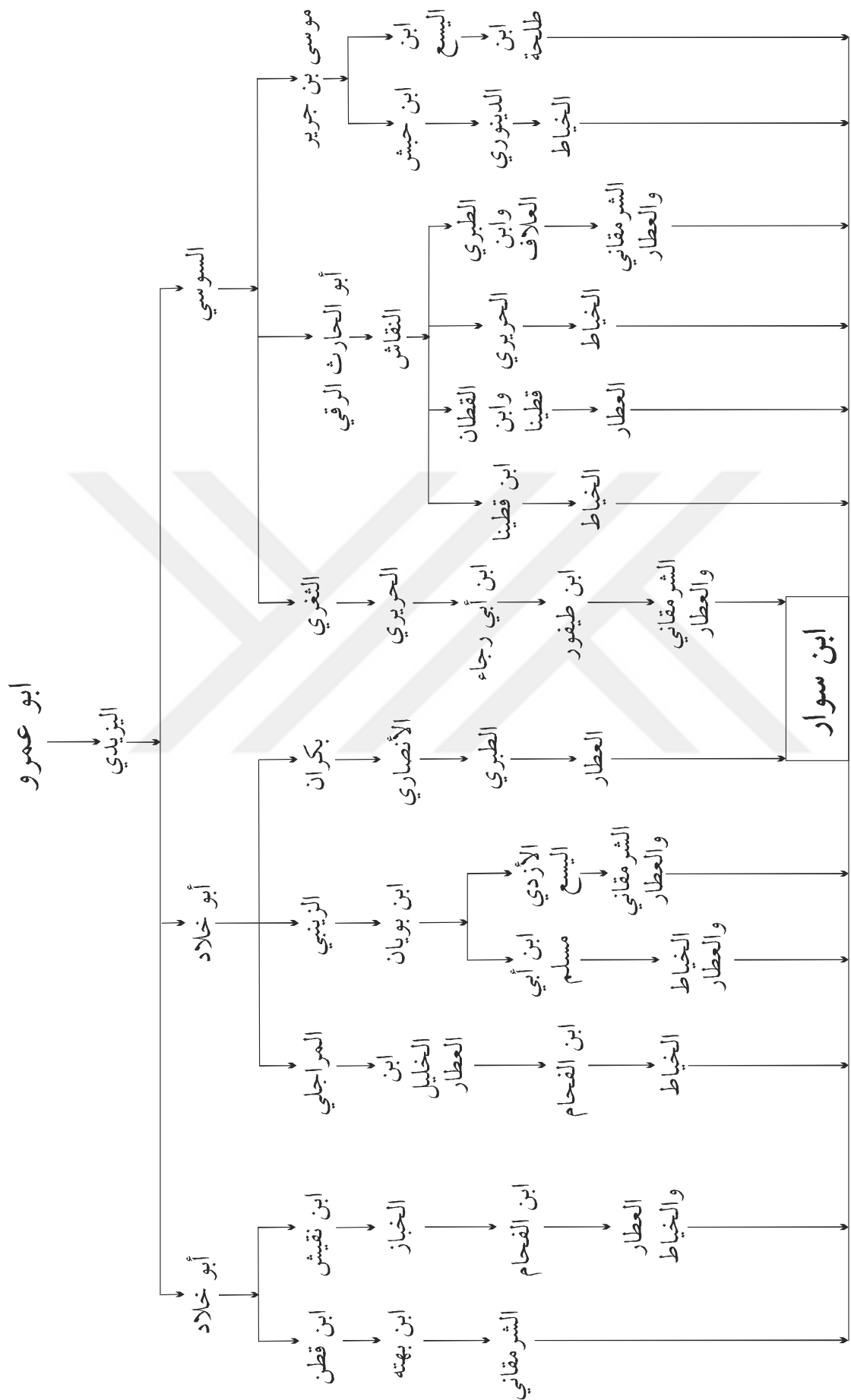

K- ESERDE YARARLANILAN KAYNAKLAR

İbnü'l-Cezerî Tahrîrât ilminde kaynak eserlerden kendinden önceki müellefattan otuz altı kaynağı inceleyerek²⁸⁹ Tahrîrât geleneğinin temellerini atmıştır. Ali el-Mansûrî tahrîrât geleneğiyle alakalı *Tahrîru't-turuk ve'r-rivâyât min tarîki Tayyibeti'n-Neşri*nde yirmi altı eserini kaynak eser olarak almıştır. Bir tane de Ali el-Mansûrî İbnü'l-Cezerî'den sonra ki yüzyılda yaşamış olan Ebü'l-Abbas Şihabüddin Ahmed b. Muhammed b. Ebu Bekr el-Kastallani'ni n(ö. 923/1517) *Letaifü'l-İşarat* isimli eserini kaynak olarak kitabına almıştır. Ali el-Mansûrî çalışmasında Ebû Amr Osman b. Saîd ed-Dânî (ö.444/1053)'nin *Kitâbu Câmiu'l-beyân*'ı, ve *et-Teysîr*'ini, Ebü'l-Kasım Firruh b. Halef eş-Şâtübî (ö.590/1194)'nin *eş-Şâtubiyye*'sini, İbn Mihrân'ın (ö. 381/992) *Kitâbü'l-Ğāye*'sini, İbn Ğalbûn'un (ö. 399/1008) *Kitâbü't-Tezkira*'sı ve *Kitâbü'l-İrşâd*'ını, Kayrevânî (ö.415/1024) *Kitâbü'l-Hâdi*'sini, Mekkî b. Ebî Tâlib (437/1045) *Kitâbü't-Tebşira*'sını, el-Mehdevî (440/1048) *Kitâbü'l-Hidâye*'sini, Ali el-Hüzelfî'nin (ö. 465/1072) *Kitâbü'l-Kâmil*'ini, Ebu Ma'ser (ö.478/ 1068)'nin *Kitâbü'l-Telhîs*'ını, İbn Belîme (ö.514/1120) *Kitâbü Telhîsi'l-'ibâra*'sını, eş-Şehrezûrî'nin (ö. 550/1156) *Kitâbü'l-Misbâh*'ına, eserinde diğer eserlere nazaran daha çok yer vermiştir.

Ali el-Mansûrî'nin tahrîrât ilminde *Tahrîru't-turuk ve'r-rivâyât min tarîki Tayyibeti'n-Neşri*'nde istifade ettiği kaynakları kronolojik olarak kısa bir tanıtacak olursak şu şekildedir.

Ebû Bekir Ahmed b. Hüseyin b. Mihrân'ın (ö. 381/992) *Kitâbü'l-Ğāye*'si,²⁹⁰

İbn Ğalbûn'un (ö. 399/1008) *Kitâbü't-Tezkira*'sı,²⁹¹

²⁸⁹ Maşalı, M.Emin, “ *Temel Meseleleriyle Kıraat İlmi*”, s. 88.

²⁹⁰Ebû Bekir Ahmed b. el-Hüseyin b. Mihran en-Nisabûri (ö. 381/992) 295 yılında İsfahan da doğdu. İbn Mihrân künyesiyle bilinir. Dımaşk, Kufe, Buhara, Semerkant gibi şehirlerde İbnü'l-Ahrem, Ebü'l-Kasım Hibetullah b. Ca'fer. İbn Miksem el-Attar, Ebü'l-Kasım Zeyd b. Ali ve Ebü'l-Hasan Hammad b. Ahmed gibi âlimlerden kıraat ilmi tahsil eden en-Nisabûri hadis ilmiyle de meşgul oldu. Kurra arasında zühd ve takva ehli olan en-Nisabûri'nin en önemli özelliği Kıraat-i aşere'ye dair ilk eser yazan olması ve Kıraat-i aşere'nin temellerini atmasıdır. en-Nisabûri *el-Gaye fi'l-kıra'ati'l-'aşr*. İsimli eseri adı üzerinde on kıraat üzerine yazılmıştır. Bu eserinin yanında *eş-Şamîl fi'l-kıra'ati'l-'aşr*, *el-Mesut fi'l-kıra'ati'l-'aşr*, *Kitâbü'l-Kıra'ati's-'seb'* isimli eserleri de meşhurdur. en-Nisabûri Şevval ayı 381 yılında vefat etmiştir. Bk., *en-Neşr fi'l-kirâati'l-'Aşr*, Dar'ü ebû hazm, Dimeşk, 2016, c. I. s. 292.; İbnü'l-Cezerî, *Ğayetü'n-Nihaye fi Tabakati'l-Kurra*, Dârü Sahabeti li't-Türas bi Tanta, I, s.92; Eroğlu, Ali, “ *İbn Mihran en-Nisabûri*”, *DİA*, XX s. 199-200.

²⁹¹Ebü'l-Hasen Tahir b. Abdil mün'im b. Ubeydillah b. Galbûn el-Halebî el-Mısri(ö. 399/1009) Halep'te doğdu. Meşhur ismi İbn Galbûn dur. Doğum tarihi ile ilgili farklı rivayetler vardır. Yaşamını Halep, Mısır ve Basra'da geçirmiştir. İbnü'l-Cezerî ve Ebu Amr ed-Dani'nin övdüğü büyük bir âlimdir. Yaşadığı devrin büyük

Muhammed b. Ca'fer el-Huzâî'nin (ö. 408/1017) *Kitâbü'l-Müntehâ*²⁹²

Ebû Abdullah Muhammed b. Süfyân el-Kayrevânî (ö. 415/1024) *Kitâbü'l-Hâdî*.²⁹³

Mekkîb. Ebî Tâlib (ö. 437/1045) *Kitâbü't-Tebîra*²⁹⁴

İbnü'l-Hüseyn b. İsmâîl b. Mûsâ (ö. 438/1019)'nın *Kitâbü'r-Ravdâ'sı*,²⁹⁵

âlimlerinden olan *Kitâbü's-Seb'a'yı*, bizzat müellifi İbn Mücahid'den dinleyen Ali b. Muhammed el-Muaddel el-Halebi'den, Ebu Adî, Abdülaziz b. Ali, Ahmed b. Abdülaziz b. Bûdhûn, Ebü'l-Hasan Ali b. Muhammed b. Salih el-Haşim, Ebü'l-Hasan Muhammed b. Yusuf b. Nehar el-Hırteki, Ali b. Muhammed b. Huşnâm ve Ebü'l-Maliki gibi büyük üstatlardan kıraat tahsil etti. Kendisi gibi kıraat ilminin temel taşlarından olan Ebu Amr ed-Dani, İbrahim b. Sabit el-Uklûşi, Ebü'l-Fazl er-Razî, Ahmed b. Babeşaz el-Cevherî. Ebu Abdullah Muhammed b. Ahmed el-Kazvinî gibi üstatlara hocalık yaptı. İbn Galbûn'un yedi kıraat gibi sekiz kıraat hususunda telif edilen ilk kitaplardan bugüne kadar ulaşan tek eser ve sonraki müelliflerin kaynakları arasında yer alması bakımından da önemlidir. Ölüm tarihiyle ilgili farklı rivayetler bulunan İbn Galbûn'un elimizde bulunan tek eseri *et-Tezkire fi'l-kirâ'ati's-seman*'dir. "Kirâ'ati's-seman sekiz kıraat üzerine yazılmış eser, yedi kıraat'ın üzerine Şeyh Yakup'un kıratının ilave edildiği kıraata denir." Fırat, *Terimler sözlüğü*, s.167. Bk. *en-Neşr fi'l-kirâati'l-Aşr*, Dar'ü ebû hazm, Dimeşk, 2016, c. I. s. 253; Altıkulaç, Tayyar, "*İbn Galbûn*", *DİA*, XVIII, s. 499-500.

²⁹²Ebü'l-Fazl b. Muhammed b. Cafer el-Huzâî *Kitâbü'l-Müntehâ* isimli eserin müellifidir. *Kitâbü'l-Müntehâ* on Kıraat üzerine yazılmış İbnü'l-Cezerî en-Neşrî'ne kaynak kitap olarak aldığı bir eserdir. Cafer el-Huzâî hakkında kaynaklarda fazla bir bilgi yoktur. Fakat Ebi'l-Ksım el-Hüzelî, gibi âlimlerden kıraat ilmi tahsil ettiği, Ebu Bekir Ahmed b. el-Fazl b. Muhammed b. Ahmed el-Batırkanî (ö. 460/ 1068) gibi üstaplara hocalık yaptığı bilinmektedir. Bkz., *en-Neşr fi'l-kirâati'l-Aşr*, Dar'ü ebû hazm, Dimeşk, 2016, c. I. s. 299.; Işık, Emin, "*el-Batırkanî*", *DİA*, V, s. 195.

²⁹³Ebu Abdillâh Muhammed b. Süfyân el-Kayrevânî el-Hevvarî (ö. 415/1024) Kayrevan'nın Hevvarî ilçesinde doğduğu için kedisine bu künye verilmiştir. Maliki mezhebine mensup olan el-Kayrevânî kıraatın yanında aynı zamanda bir fıkıh âlimidir. İsmail b. Muhammed el-Mehrî, Ebü't Tayyib İbn Galbun, Ya'küb b. Said el-Hevvarî ve Kerem b. Abdullah gibi âlimlerden kıraat ilmini tahsil eden Kayrevanî'nin Ebü'l-Abbâs el-Mehdevlî, Ebu Bekir el-Kasrî ve Ebü'l-Hasan Ali b. Acemî, Ebu Hafs Ömer b. Hasan en-Nefûsî gibi âlimleri yetiştirdi. Kıraat ilminin temel kaynak eserlerinden olan *el-Hâdî fi'l-kirâ'ati's-seb'a* kendisinin yedi kıraat üzerine yazdığı eseridir. Bu eserin yanında *İtilâfi'l kur'an'i'l-Emsâr fi adedi âyi'l Kur'an* ve *et-Tezkire fi'l kıraat* isimli eserlerinin de olduğu söylenmektedir. Medine de 415 yılı Safer ayında vefat eden el-Kayrevânî Bakî kabristanlığına defnedilmiştir. Bkz., *en-Neşr fi'l-kirâati'l-Aşr*, Dar'ü Ebû Hazm, Dimeşk, 2016, c. I. s.238.; Altıkulaç, Tayyar, "*İbn Süfyân*", *DİA*, XXI, s.362-363.

²⁹⁴Ebu Muhammed Mekki b. Ebi Talib Hammuş b. Muhammed el-Kaysî (ö. 437/ 1045) Doğum tarihi ile ilgili farklı rivayetler vardır. Lakin (355/966) yılında doğduğu tahmin edilmektedir. Hayatını Kahire, Kayrevan, Mekke, Kudüs, Endülüs gibi farklı şehirlerde ilimle meşgul olarak geçirmiş, İbn Galbûn, İbnü'l-İmam Abdülazîz b. Ali, Ebü Bekir Muhammed b. Ali el-Üdfüvî, Ebü'l-Hasan el-Abkasî, Ebü't-Tahir Muhammed b. Muhammed b. Cibril el-Uceyfi, Ebü'l-Kasım Ubeydullah es-Sekatî ve Ebü Bekir Ahmed b. İbrahim el-Mervezî gibi hocalardan ders almıştır. Abdullah b. Sehl, Yahya b. İbrahim (İbnü'l-Beyyaz), Muhammed b. Ahmed b. Mutarrif el-Kinanî, İbn Şüreyh, Musa b. Süleyman el-Lahmî, İbnü't-Talha' ve Hazim b. Muhammed gibi isimler talebelerinin bazılarıdır. 2 Muharrem 437'de (20 Temmuz 1045) vefat eden Mekki b. Ebi Talib'in *Kitâbü't-Tebîra'sı* yanında *el-Hidaye ilâ bulûgi'n-nihaye fi 'ilmi me'ani'l-Kur'an ve tefsirihi ve ahkâmihi ve cümelin min fünuni, Tefsirü'l-müşkil min garibi'l-Kur'an, Müşkilü irâbi'l-Kur'an, el-İzâh li-nâsihi'l-Kur'an ve mensühih, Şerhu kellâ ve belâ ve ne'am ve'l-vakf fi 'alâ külli vâhidetin minhünne fi kitâbillâhi 'azze ve celle, et-Tebîra fi'l-kirâ'ati's-seb, el-Kesf 'an vücûhi'l-kirâ'ati's-seb' ve ileliha ve huceciha, el-İbâne'an meâni'l-kirâ'at, er-Ri'âye li-tecvidi'l-kirâ'atı ve tahkîki lafzi't-tilâve* gibi bir çoğu kıraat ilminde temel kaynak alınmış eserleri vardır. Bk. *en-Neşr fi'l-kirâati'l-Aşr*, Dar'ü ebû hazm, Dimeşk, 2016, c. I. s. 246; Altıkulaç, Tayyar, "*Mekki b. Ebi Talib*", *DİA*, XXVIII, s. 575-576.

Ebü'l-Abbâs Ahmed el-Mehdevî (ö. 440/1048) *Kitâbü'l-Hidâye'si*,²⁹⁶

Ebü Amr Osman b. Saîd ed-Dânî (ö. 444/1053)'nin *Kitâbu Câmiu'l- beyân'ı*,

Ebü Amr ed-Dânî (ö. 444/1053)'nin *et-Teysîr'i*,²⁹⁷

Ebü Alî Hasen b. İbrâhîm el-Ehvâzî'nin (ö. 446/1054) *Kitâbü'l-Vecîz'i*,²⁹⁸

²⁹⁵ Tam künyesi Ebi İsmail Musa b. İbnü'l-Hüseyn b. İsmâil b. Mûsâ'nın hayata hakkında kaynaklarda fazla bir bilgi yoktur. Yalnız İbnü'l-Cezerî ve Ali el-Mansûrî'nin kitaplarında kaynak kitap olarak aldığı *Kitâbü'r-Ravdâ'sı* isimli kitabıdır. Bkz., *en-Neşr fi'l-kirâati'l-Aşr*, Dar'ü ebû hazm, Dimeşk, 2016, c. I. s.265.

²⁹⁶ Ebü'l-Abbâs Ahmed b. Arınmar b. Ebi'l-Abbâs el-Mehdevî (ö. 440/1048-49)'nin diğer adı Hamîdî'dir. Endülüslü âlimlerdendir. Mekke'de Ebü'l-Hasan Ahmed b. Muhammed el-Kantarî den kıraat ilmi tahsil etmiştir. Özellikle kıraat ve Arap dili alanında otoritedir. İbn Mücahid'in *Kitabü.s-Seb'a'sında* ravîleri iki ile sınırlandırmasına ve kıraat farklılıklarını bu iki ravinin naklettiklerinden ibaretmiş gibi gösterilmesine karşı çıkmıştır. Kendisinden ilim tahsil edenler Ebü'l-Velîd Ganim b. Velid el-Malik, EbuAbdullah Muhammed b. Abdullah el-Mutarrifikendisinden istifade eden talebeleridir. el-Mehdevî'nin eserleri; *el-Hidaye ila mezâhibi'l-kura'i's-seb'a (el-Hidaye fi'l-l kurra'i'sseb')*, *Şerhu'l-Hidaye(Ta' lili 'l-kıra' ati 'seb'a, el-Kifayefi şerhi makari'i'l-Hidaye, et-Taşsilü'l-cami'li- 'ulûmi't-tenzil, Za'atü'l-Kur'ani'l-Kerim,Hica'ül meşahifi'l emsar, Beyanü's-sebebi'l-mucib li'l-italafi'l-kıra'atve kesreti't -turuk ve'r-rivayat,Cüz'ümühtasar fi'l-beyani 'ani'n -nutki bi.vuruhi'l-mu'cem ve Nübze mine'l-Kitabi'l-Müsemma Nahleti'l-lebib bi-ahbâri'r-rihle ile'l Habib* adlı eserleridir. Bk., *en-Neşr fi'l-kirâati'l-Aşr*, Dar'ü ebû hazm, Dimeşk, 2016, c. I. s. 244; Altıkulaç, Tayyar, *Mehdevî, DİA*, XXVIII, s. 367-368.

²⁹⁷ Asıl adı İbnü's-Sayrâfi olan Ebu Amr ed-Dânî (371/981) de muhtemelen Kurtuba'da doğduğu rivayet edilmektedir. Yaşadığı Daniye'ye nispetle Dâni diye meşhur olmuş, Endülüslü âlimdir. Hayatını Kurtuba, Sarakusta, Kayrevan, Mayurkaya, Belensiye, Mısır, Mekke ve Medine gibi şehirlerde ilimle okuyup talebe yetiştirerek geçirmiştir. Ubeydullah b. Seleme el-Yahsubi, Abdülaziz b. Ca'fer. Faris b. Ahmed el-Himsi, Tahir b. Abdülmü'min el-Halebî ve Muhammed b. Ahmed el- Bağdadi, Halef b. İbrahim el-Hakânî, Yüsun el-Kurtubî, Halef el- Kurtubi ve Ebü Davud Süleyman b. Necah gibi isimlerden ilim tahsil etti. Fıkıhta Maliki mezhebine mensup olan ed-Dânî çok kuvvetli hafızası ve üstün zekâsıyla ve kendisinin "Gördüğüm her şeyi yazdım, yazdığım her şeyi ezberledim ve ezberlediğim hiçbir şeyi unutmadım" sözüyle bilinir. Kıraat ilmin kendisi gibi en önemli isimlerinden olan Sehavî (ö. 643 / 1245). Ebü Şame el-Makdisi (ö 665 / 1267). Zehebi (ö. 748 / 1348), Zerküşî (ö. 794 /1392), İbnü'l-Cezerî (ö.833/ 1429) ve Süyütî (ö. 911/1505) ed-Dânî'nin eserlerinden çok faydalandıklarını söylemişlerdir. Ebu amr ed-Dânî'nin, *et-Teysir fi'l kıra,ati's-Seb* isimli eseri yedi kırata dair bir eserdir. Bu eseriyle beraber 120 adet eseri vardır. Bunlardan günümüze kadar ulaşan eserleri: *Cami'u'l-beyan fi'l-kıra,ati's-seb'*, *et-Teysir fi'l kıra,ati's-Seb, el-Muhkem,el-Muknî, el-Müktefâ ti'l-vafii ve'l-ibtida, et-Ta 'rif fi'htilâfi'r-ruvât 'an Nâfi, el-Beyan fi 'addi ayi'l- Kur'an, et- Tehzib li infirâdi e, immeti'l- kıra,ati's-seb 'a. et-Teh,z.ib limâ teferradebihi küllü vdhidin mine'l - kurrâ,el-İdğamü'l-Kebîr,et-Tahdîd fi'l itgân ve't-tecvîd, el-Mudih li-mezâhibi'l-kurrâ, Meharici'l- huruf ve ecnâsühû. Risâle fi meharici'l-hurûf, ez.-zaât fi'l-Kur,ani'l-kerim,el-Fark, Risâlet't-tenbih ale'l-hata ve'l-cehl ve'l tembîh,el'-icâz ve'-beyân fi uşulî kıraat'i nâfi,el-Mulhtasar fi mezâhibi'l-kurrâ* isimli eserleridir. Ebu Amr ed-Dânî 14 Şeval 444 (6 Şubat 1 053) yılı Pazartesi günü vefat etmiştir. Bk. *en-Neşr fi'l-kirâati'l-Aşr*, Dar'ü ebû hazm, Dimeşk, 2016, c. I. s. 228; Çetin, Abdurrahman, "Dâni", *DİA*, VIII, s.459/461.

²⁹⁸ Diğer adı İbn Yezdâd' dır. Ahvaz da (360/971) yılında doğduğu, Dimeşk, Bağdat ve Mısır' da yaşadığı bilinmektedir. Yaşadığı dönemin en büyük Kıraat âlimidir. Kıraat'ın yanında hadis ve fıkıh ilimlerinde de otoritedir. Muhammed b. Muhammed b. Firûz, Muhammed b. Ahmed eş-Şenebûzi, Ebü Hafs el-Kettaniye gibi kıraat üstatlardan dersler almıştır. Bilinen talebeleri Ebü'l-Kâsım el-Hüzelî, Ebü Nasr Ahmed b. Ali ez-Zeynebi ve Ebü'l Kasım Abdulvehhâb el-Kurtubî gibi kıraat aimleri İbn Yezdâd'ın talebeleridir. Kıraat alanına dair çok büyük eserleri vardır. Bunlar: *et-Teferrud ve'l-ittifak beyne'l hicâziyyîn ve'ş-şamiyyîn ve Ehlü'l-Irak, el-Veciz Fi'l-Kıra'âti's-semâniyye, Kıra'tü'l-Hasani'l Basrî ve Yakup, Kıra'atü İbn Muhaysın ve el-İkna fi'l kıra'ati'şâzze* isimle eserleridir. Bk., *en-Neşr fi'l-kirâati'l-Aşr*, Dar'ü ebû hazm, Dimeşk, 2016, c. I. s. 269; Yavuz, Yusuf Şevki, "Ahvazi, Hasan , b., Ali", *DİA*. c. II, s.194.

Ebû Tâhir İsmâîl b. Halef el-Endelûsî'nin (ö. 455/1063) *Kitâbü'l-'Unvân'*,²⁹⁹

Ali el-Hüzelî'nin (ö. 465/1072) *Kitâbü'l-Kâmil'*,³⁰⁰

İbn Şüreyh, Ruaynî el-İşbilî (ö. 476/1084) (*Kitâbü'l-Kâfi'*)³⁰¹

Muhammed b. Ali b. Muhammed et-Taberî Ebu Ma'ser (ö. 478/ 1068)'nin *Kitâbü'l-Telhîs'*,³⁰²

İbn Sivâr Ebû Tâhir Ahmed b. Ali el-Bağdâdî'nin (ö. 499/1105) *Kitâbü'l-Müstenîr'*,³⁰³

Hasen b. İbn Belîme (ö. 514/1120) *Kitâbü Telhîsi'l-'ibâra'*sı,³⁰⁴

İbnü'l-Fehhâm es-Sıkkîlî (ö. 516/1120) Ebû Bekir b. Abdîrrahmân'ın *Kitâbü't-Tecrîd'*,³⁰⁵

²⁹⁹ Tam ismi Ebû Tâhir İsmâîl b. Halef b.said b.İmran el-Ensârî el-Endelûsî(v. 455/1063)'nin künyesi Mısırî'dir. Mısır veya Endülüs'te doğduğu tahmin edilmektedir. Ebi Meâlî İbnü'l-Lebban, Aşşame Ebi Abdullah Muhammed b. Abdurrahman b. Ali İbn'i Ebi Hasan el-Hanefî gibi bir çok kıraat âliminden dinleyerek kıraat ahzetmiştir. Kıraat ilminin temel kaynaklarından olan *Kitâbü'l-'Unvân'*ı meşhurdur.

³⁰⁰ Tam adı Ebû'l-Kasım Yusuf b. Ali b. Cubbaratî b. Muhammed b.Ugayl el-Huzelî 395 yılında Mağrip de doğmuştur. İbnü'l-Cezerî onun Kıraat ilmi için neredeyse dünyayı dolaşmıştır. Ali Ebul Ksım ez-Zeydi, Ali el Ehvazî, Ali el Mısırî ve Ali b. Mehdi et-Tara gibi âlimlerden kıraat ilmi tahsil etmiş, Zehebî 'ye göre 122 tane hocasını zikretmiştir. Kıraat ilminin temel kaynak kitaplarından olan Kamil isimli kitabında 122 tane sadece kıraat okuttuğu talebelerini isim isim zikretmiştir. Kamil isimli eseri 14 kıraat üzerine yazılmış bir eserdir. Kıraat ilminin yanında sarf, nahîv, fıkıh ve kelam ilminde yetkin olan el-Huzelî 465 yılında Nişabur'da vefat etmiştir.Bk.,*en-Neşr fi'l-kirâati'l-Aşr*,Dar'ü ebû hazm, Dimeşk, 2016, c. I. s.296-298; İlimcephesi .com/7 mal ve mülklerini ilim tahsili uğruna harcamaları.

³⁰¹Ebû Abdillâh Muhammed b. Şüreyh b. Ahmed b. Muhammed b. Şüreyh Endülüslü âlimdir. İbn Şureyh, yedi kıraat üzerine yazılmış *el-Kâfi fi'l-Kıraati's-seb'a* isimli kitabın sahibidir. Yaşamını ilimle geçiren Muhammed b. Şüreyh arkasından faydalanılacak eserler ve talebeler bırakarak Endülüs'ün İşbili ilçesinde 476 yılı şevval ayında vefat etmiştir.Bk.,*en-Neşr fi'l-kirâati'l-Aşr*,Dar'ü Ebû Hazm, Dimeşk, 2016, c. I. s. 441-444.

³⁰²Kıraat ve tefsir âlimi olan Ebu Ma'ser Abdülkerim b. Abdissamed b.Muhammed et-Taberî el-Kattan (v. 478/ 1085). Taberistan'da doğduğu için Taberî ve pamuk ticareti yaptığı için el-Kattan künyeleriyle bilinir. Mekke şeyhlerindedir. Kıraat ilmini Abdullah Muhammed b. Hüseyin el-Kârazîni, Harran'da Ebû'l-Kasım Ali b. Muhammed ez-Zeydi, Mısır'da Ebû'l-Abbasİbn Neffs ve İsmail b. Amr b. Raşid el-Haddad ve Ebû'l-Fazl er-Razi 'den okudu. Hadis ilmiyle de ilgilenen hadis kayıtlarında muhakkik ve sika olduğu söylenenet-Taberî'nin kıraat alanına dair bilinen Ebû Ali İbnü'l-Arca', Hasan b. Halef b. Belîme, Mansûr b. Hayr önde gelen talebelerindedir. Mekke'de 478 yılında vefat etmiştir. Kıraat ilminin temel kaynak eserlerinden olan İbnü'l-Cezerî'nin kaynak olarak aldığı *Et-Telhîs fi'l kıraati's-seman'*ı sekiz kıraat üzerine yazılmıştır. Bu eserin yanında *Kitâbü Suki'l- arûs, el-Câmî fi'l-kirâati'l-aşr, Muhtasar fi ifrâdi kirâati'l- İmam Ebi Amr b. el-Alâ* meşhur eserlerindedir. Bk.,*en-Neşr fi'l-kirâati'l-Aşr*, Dar'ü ebû hazm, Dimeşk, 2016, c. I. s.263.; Turgut, Ali, "Ebû Ma'ser et-Taberî", *DİA*, X, 185-186.

³⁰³Tam ismi, İbn Sivâr Ebû Tâhir Ahmed b. Ali b. Übeydullah b. Ömer b. .sivar el-Bağdâdî' (v. 499/1105)dir. 412 yılında Bağdat 'ta doğmuştur. Kıraat ve Hadis alanında meşhurdur. Kıraat alanında Ebû Tahir, Utbe b. Abdülmelik el-Osmanî, Ebû Ali eş-Şermekan'i, Hasan b. Ali el-Attar ve Ali b. Muhammedel-Hayyat gibi hocalardan kıraat dersi almıştır. Irak'ın şeyhülkurrası olan İbn Sivâr' iki oğlu ve torununun yanında, Ebu Ali İbn Sükkere, Muhammed b. Hadirel-Muhavelî, Ebû'l-Kerem Mübarek b. Hasan eş-Şehrezurî ve Ebu Muhammed Sıbtu'l-Hayyat gibi talebeleri meşhurdur. İbnü'l-Cezerî'nin en-Neşr'inin kaynakları arasında olan *el-Müstenîr fi'l-kıra' ati'l'aşr* on imamın kıratı üzerine yazılmış bir eserdir. Bk.,*en-Neşr fi'l-kirâati'l-Aşr*, Dar'ü ebû hazm, Dimeşk, 2016, c. I. s.273-274.; Madazlı, Ahmed, "İbn Sivâr", *DİA*, XX, s, 359.

³⁰⁴Ebû Alî el-Hasen b.halef b. Abdullah el-Belîme havari el-Kayravânî İskenderiye de doğmuştur. *Kitâbü Telhîsi'l-'ibâra'*sı İbnü'l-Cezerî ve Ali el Mansûrî kaynak kitap olarak aldığı temel eserlerden biridir. Birçok üstatdan ders alıp talebe yetiştiren el-Belîme 514 yılı Recep ayının 13. günü vefat etmiştir. Bk.,*en-Neşr fi'l-kirâati'l-Aşr*,Dar'ü Ebû Hazm, Dimeşk, 2016, c. I. s. 251-252.

Ebü'l-‘Izz el-Kalânisi’nin (ö. 521/1127) *Kitâbü’l Kifâyeti’l-Kübrâ*,³⁰⁶

Abdurrahmân b. İsmâîl es-Safrâvânî el-Endelûsî (?)’nin *Kitâbü’l-İlân*’ı,³⁰⁷

Sıbtü’l-Hayyât Ebû Muhammed Abdullâh b. Alî’nin (ö. 541/1146) *Kitâbü’l-Mübhec*’i,³⁰⁸

Ebü’l-Kerem el-Mübârek b. el-Hasen eş-Şehrezûrî’nin (ö. 550/1156) *Kitâbü’l-Misbâh*’ı,³⁰⁹

³⁰⁵Ebü’l-Kâsım Abdurrahman b. Ebûbekir Atik b. Halef el-Kureşi es-Sıkkılı İbnü’l-Fehhâm’e (ö. 516/1123) Sicilya’da doğdu. 422 veya 425 yılında doğdu. Önce Mısır daha sonra Sicilya’ya ilim için seyahat etti. Ebü’l-Abbas Ahmed b. Said İbn Netis, Ebü’l-Hasan Abdülbaki b. Faris, Nasrb. Abdülazlz el-Farisi eş-Şirazi. Ebu fı’l İshak İbrahim b. İsmail el-Maliki, Ebü’l-Abbas Ahmed b. Ali b. Haşim gibi üstatlardan kıraat ilmi tahsil etti. Kendisinden ilim tahsil eden Sileti, Ebû Bekir Yahya b. Sa’dûn el-Kurtubi, Ebü’l-Kasım Abdurrahman b. Halefullah b. Atıyye, Ebü’l-Abbas Ahmed b. Abdullah el-Lahmi ve Ebû Tahir el-Huşûî bilinen talebeleridir. Eserleri: *et-Tecrîd li buğyeti’l-Mezid*, *et-Tecvid li Buğyeti’l-Murid* isimli eseri yedi kıraat üzerine yazılmıştır. Bunun yanında *Müfredetü Ya’küb* isminde on kıraat üzerine yazılmış bir eseri de vardır. Bk., Eroğlu, Muhammed.”*İbnü’l-Fehhâm’e*”, *DİA*, XXI, s. 38.

³⁰⁶Ebü’l-İz Muhammed b. el-Hüseyn b. Bündâr el-Vasıfî el-Kalânisi’ (v.521/1127) doğduğu yer hakkında kesin bir bilgi yoktur. Gulamü’l-Herras el-Hüzelî, Ebu Ali Hasan b. Kasım, Ebu İshak eş-Şirazî gibi âlimlerden ilimler tahsil etmiştir. Kıraat ilminde meşhur olan Sıbtu’l-Hayyat. Ebü’l-Ala el-Hemedânî, Zâkir b. Kamil el-Hazza, Hibetullah b. Ali b. Kassam, Ebu Bekir Abdullah b. Mansur b. Bakıllanî, Ali b. Asakir el-Bataihî ve Ali b. Muzaffer el-Hatib gibi âlimleri yetiştirmiştir. Esreleri: *İrşadü’l-mübtedive tezkiretü’l-müntehi veKifayeti’l-mübtedi ve tezkiretü’l-müntehi* iki tane mevcuttur. Bu iki eseri de İbnü’l-Cezerî ve Ali el-Mansûrî’ nin kitaplarında kaynak kitap olarak kullanılmıştır. Bk.,*en-Neşr fi’l-kırâati’l-Aşr*, Dar’ü ebû hazm, Dimeşk, 2016, c. I. s. 287; Sarı, M. Ali, “*Kalânisi*”, *DİA*, XXIV, s.224-225.

³⁰⁷ Tam ismi Ebû Tâhir İsmâîl b. Halef b.said b.İmran el-Ensârî el-Endelûsî(v. 455/1063)’nin künyesi Mısır’dir. Mısır veya Endülüs’te doğduğu tahmin edilmektedir. Ebi Meâlî İbnü’l-Lebban, Aşşame Ebi Abdullah Muhammed b. Abdurrahman b. Ali İbn’i Ebi Hasan el-Hanefî gibi bir çok kıraat âliminden dinleyerek kıraat ahzetmiştir. Kıraat ilminin temel kaynaklarından olan *Kitâbü’l-‘Unvân*’ı meşhurdur.

³⁰⁸Ebu Muhammed Abdullah b. Ali b. Ahmed el-Bağdadî (v. 541/1146) Bağdat’ta 29 Şaban 464 yılında doğdu. Şeyhü’l-İslâm olan dedesinin ismi sebebiyle Sıbtu’l- Hayyat lakabıyla meşhur oldu. Başta dedesi Ebu Mansur Muhammed b. Ahmed b. Ali el-Hayyat, Şerif Abdülkahir b.Abdüsselam el-Mekki el-Abbas, İbn Sivar, Ebü’l-Hattab İbnü’l-Cerrah, Sabit b. Bündar, Yahya b. Ahmed es-Seyyib gibi üstatlardan kıraat ilmi tahsil etti. Kıraat ilminin yanın da hadis ve nahiv dersleri alan Sıbtu’l- Hayyat’ın Ebu Ahmed Abdülvehhil b. Ali el-Bağdadi, Muhammed b. Yusuf el-Gaznevi, Muhammed b. Muhammed b. Harun el-Hilli, Ebü’l-Ferec İbnü’l- Cevzî, İbn Sa’dûn el-Kurtubî ve Ebü’l-Yümn el-Kindî bilinen talebelerinden bazılarıdır. Bağdat’ta 28 Rebiü’l-ahir 541 ‘de vefat eden Sıbtu’l- Hayyat’ın *el-Mübhic fi’l-kıra’ati’s-seb’el -mütemmeme bi-İbn Muhaysınve’l-A ‘meş ve Ya’küb ve halef* isimli eseri yedi kıraat imamının yanında şaz kıraatlar dan olan İbn Muhaysın, Küfe’den A’miş ve on imamdan Halef b. Hişam ve Ya’küb el-Hadramî’nin kıraatineyer vermiştir. Bu eserinin yanında *el-İhtiyar fi’l-kıra’atil-‘aşr*,*Tebziratü’l-mübtedî ve tezkiretü’l-müntehî fi’l-kıraat ve el-Kifâye fi’l kıraa’t-sit* bilinen isimli eserleridir.Bk. *en-Neşr fi’l-kırâati’l-Aşr*, Dar’ü ebû hazm, Dimeşk, 2016, c. I. s.275. İbnü’l-Cezerî,*Ğayetü’n-Nihaye fi Tabakati’l-Kurra*, Dârü Sahabeti li’t-Türas bi Tanta, II s.561; Altıkulaç, Tayyar,”*Sıbtu’l- Hayyat*”, *DİA*, XXXVII, s. 89-90.

³⁰⁹Ebü’l-Kerem el-Mübârek b. el-Hasen b. Ahmed eş-Şehrezûrî el-Bağdadi (ö. 550/1156) Şehrezûrî de doğduğu için kendisine bu isim verilmiştir. Kıraat ilmini Babası ve Ebü’l-Fazl Ahmed b.Hasan b. Hayran, Ahmed b. Abdülkadir b. Muhammed, Ca’fer b. Ahmed es-Serrac, Ahmed b. Ali b. Bedran el-Hulvanî, İbn Sivar, Hüseyin b. Ali er-Rehavî, Ali b. Ferec ed-Dineverî ve Ebü’l-Hattab Ali b. Cerrah gibi üstatlardan tahsil etmiştir. Kıraat ilminin yanında hadis alanında da icâzetlidir. Kıraat alanında Muhammed b. Muhammed b. Harun el-Halebî, Ömer b. Bekrûn, Abdülvahid b. Sultan. Hibetullah b. Yahya eş-Şirazî, Muhammed b. Yusuf el-Gaznevî gibi talebeleri yetiştirmiştir. 22 Zilhicce 550 (16 Şubat 1156) tarihinde Bağdat’ta vefat eden eş-Şehrezûrî’nin İbnü’l-

Ebü'l-Kasım Firruh b. Halef eş-Şâtübî (ö. 590/1194)'nin eş-Şâtubiyye'si,³¹⁰

İbn Yusuf es-Safrâvî el-İskenderî (ö. 636/1242) *el-İ'lan bi'l-Muhtâr*³¹¹

Ebü'l-Kâsım b. Hıyâr b. Ahmed b. Amr et-Tarsûsî'nin (ö. ?) *Kitâbü'l-Müctebâ*'sı,³¹²

Ebü'l-Kâsım b. Ahmed b. Amr et-Taberî'nin (ö. ?) *Kitâbü'l-Kifâye*'si,

Cezerî ve Ali el-Mansûrî'nin kaynak olarak aldığı *Kitâbü'l-Misbâh*'ı'nın yanında *el-İşarâtü'z-zahire fi'l- 'aşri'l-bahire* isimli eserinin olduğu bilinmektedir *Kitâbü'l-Misbâh* isimli eser kıraat'ı aşere üzerine yazılmıştır. Bk., *en-Neşr fi'l-kirâati'l-Aşr*, Dar'ü ebû hazm, Dimeşk, 2016, c. I. s. 294; Altıkulaç, Tayyar, “*Mübarek b. Hasen eş-Şehrezûrî*”, *DİA*, XXXVIII, s. 466/467.

³¹⁰ Kıraat ilminin temel taşlarından olan Endülüslü bir âlimdir. Âma bir zat olan eş-Şâtübî önce kur'ân-ı daha sonra Ebu Amr ed-Danî'nin *et-Teysirini* ve okuduğu kitapların birçoğunu ezberleyerek tahsil etti. Ebü'l-Hasan Ali b. Abdullah b. Halef b. Ni'me el-Belensî, Ebu Abdullah b. Abdurrahim el-Ensârî el-Gırnâti ve Ebu Muhammed Âşir b. Muhammed b. Âşir el-Ensârî bilinen meşhur hocalarındandır. Kıraat, tefsir, hadis, fıkıh, sarf ve nahiv alanlarında otoritedir. Yaşamını doğduğu yer olan Endülüs'ün Belensiye'ye bağlı Şatbiy'e nâhiyesinde, daha sonra İskenderiye, Kahire ve Kudüs'te geçirdi. Önceleri Maliki mezhebine mensup olan eş-Şâtübî daha sonra Şafii mezhebine mensup takva ehli ömrü ilimle geçen kıraatın ilminin temellerini atan bir âlimdir. İbnü'l-Cezerî'nin *Tayyibetü'n-Neşrinde Tayyibe*'nin *Hırzu'l-Emâni* 'den üstün olduğunu, iddia etmem diyerek övdüğü *Hırzu'l-Emâni vevehü't-tehâni* (*ed-Danî'nin et-Teysirini*'nin manzum hali), *Akiletü etrâbi'l-kaşâ'id fi esne'l-makâsid* (*ed-Danî'nin et- el- Mugni*'nin manzum hali), *Kaside dâliyye* gibi birçok kıraat ilminin temel eserlerini yazmıştır. Bk., *en-Neşr fi'l-kirâati'l-Aşr*, Dar'ü ebû hazm, Dimeşk, 2016, c. I. s. 229; Çetin, Abdurrahman, “*eş-Şâtübî Kasım b. Firruh*”, *DİA*, XXXVIII, s. 376.

³¹¹ Tam adı Ebü'l-Kâsım Abdirrahmân b. İsmâil b. Osman b. Yusuf es-Safrâvânî veya el-İskenderî el-Endelüsî'nin Künyesi Ebü'l-Kâsım olan es-Safrâvânî'nin lakabı Cemalüddindir. İskenderiyede doğan es-Safrâvânî Maliki mezhebine müntesiptir. Kıraat ve hadis ilminin yanında iyi bir fıkıh âlimidir. 636 yılı Rebû'l Âhar ayında İskenderiyede vefat etmiştir. Kıraat ilminin temel kaynak eserlerinden olan *Kitâbü'l-İlân*'ın sahibidir. Bk., *en-Neşr fi'l-kirâati'l-Aşr*, Dar'ü ebû hazm, Dimeşk, 2016, c. I. s. 266; Zirikli el-Âlâm c. III, s.314. Mu'cem-ül-müellifin c. V s.152.

³¹² Tam ismi, İbn Sivâr Ebû Tâhir Ahmed b. Ali b. Übeydullah b. Ömer b. .sivar el-Bağdâdî' (v. 499/1105)dir. 412 yılında Bağdat 'ta doğmuştur. Kıraat ve Hadis alanında meşhurdur. Kıraat alanında Ebû Tahir, Utbe b. Abdülmelik el-Osmanî, Ebü Ali eş-Şermekan'i, Hasan b. Ali el-Attar ve Ali b. Muhammedel-Hayyat gibi hocalardan kıraat dersi almıştır. Irak'ın şeyhülkurrası olan İbn Sivâr' iki oğlu ve torununun yanında, Ebu Ali İbn Sükkere, Muhammed b. Hadirel-Muhavelî, Ebü'l-Kerem Mübarek b. Hasan eş-Şehrezûrî ve Ebu Muhammed Sıbtu'l-Hayyat gibi talebeleri meşhurdur. İbnü'l-Cezerî'nin en-Neşr'inin kaynakları arasında olan *el-Müstenir fi'l-kıra' ati'l-aşr* on imamın kıratı üzerine yazılmış bir eserdir. Bk., *en-Neşr fi'l-kirâati'l-Aşr*, Dar'ü ebû hazm, Dimeşk, 2016, c. I. s.273-274.; Madazlı, Ahmed, “*İbn Sivâr*”, *DİA*, XX, s. 359.

L- ESERİN İÇERİĞİ VE KONU BAŞLIKLARI

Bakara sûresi vecihleri						Âl-i'İmrân sûresi		Nisâ sûresi	
Ayet no	Varak no	Ayet no	Varak no	Ayet no	Varak no	Ayet no	Varak no	Ayet no	Varak no
2	2.b	54	12.b.	178	21.a.	3	37.b	19	47b.
4	3.a.	55	14.a.	178	21.a.	20	38.b	20	48.a.
5	4.a.	58	15.a.	178	25.b.	33	38.b	36	48.b.
7	4.b	67	15.a.	178	25.b.	40	38.b.	36	48.b.
8	5.a.	71	16.a.	186	26.b.	49	38.b.	55	49.a.
11	5.b.	83	16.a.	189	27.a.	65	39.a.	58	49.b.
13	6.a.	85	16.b.	200	27.b.	65	39.b.	71	50.b.
13	7.a.	86		200	28.a.	66	40.b.
17	7.b.	92		201	28.b.	66	41.a.	87	51.b.
20	7.b.	103	17.b	216	29.b.	75	42.b.	90	51.b.
26	8.a.	112	18.a	229	30.a.	91	43.b.	109	51.b.
31	8.a.	119	18.a.	233	30.b.	93	43.b.	154	52.a.
32	9.a.	124	18.b.	235	30.b.	93	43.b.	Mâide sûr	
33	9.b.	136	19.a.	231	31.b.	110	44.b.	Ayet	Varak
34	10.b.	140	19.a.	236	32.a.	117	44.b.	22	52a.
37	10.b.	140	19.b.	259	33.b.	123	45.a.	31	52.a.
39	11.a.	158	20.a.	260	33.a.	177	45.a.	68	52.b.
51	11.b.	170	20.b.	269	35.a.	180	46.a.	66	53.b.
51	12.a.	175	20.b.	282	33.a.	158	46,a	110	54.a.
54	12.b.	177	21.a.	284	36.a.			110	55.a.
En'âm sûresi		A'râf sûresi		Tevbe sûresi		R'ad sûresi		Kehf sûresi	

Ayet	Varak	Ayet	Varak	Ayet	Varak	Ayet no	Varak	Ayet	Varak
19	55b	27	63a.	24	67.a.	5	73.a.	18	77.a.
19	56.a.	69	63.b.	70	67.b.	31	73.a.	22	77.a.
38	56.b.	143	64.b.	38	67.b.	İbrâhîm sûr.		39	77.a.
40	57.a.	176	65.a.	59	68.a.	Ayet	Varak	69	77.b.
46	57.a.	176	66.a.	81	68.a.	7	73.b.	70	77.b.
71	57.b.			88	69.a.	26	73.b.	71	78.a.
90	57.b.	Enfâl sûresi		Yûsuf sûresi		37	74.a.	Meryem sûr.	
								1	78.b.
90	58.a.			Ayet	Varak	Nahl sûr.		1	79.a.
109	58.b.	Ayet	Varak	39	72.b.	1	75.a.	66	79.b.
110	59.b.	35	66b.	87	72.b.	9	75.a.	77	80.a.
138	60.a.	43	67.a.	88	72.b.	60	75.a.	89	80.b.
								Tâhâ sûr.	
143	60.b.	65	67.a.	96	72.b.	78	75.b	Ayet	Varak
151	60.b.	Hûd sûresi				96	75.b.	65	80.b.
151	61.b.	Ayet	Varak			İsrâ sûresi		75	81.a.
162	62.b.	42	70.b.	Hicr sûresi		44	76.a.	97	81.a.
164	62.b.	92	71.b.	Ayet	51	51	76.a.	13	81.a.
		72	71.b.	46	63	63	76.a.	130	81.a.
				67	101	101	76.b.	135	81.b.
Enbiyâ sûr.		Mü'minûn s.		Nûr sûresi.		Furkân sûr.		Sâd sûr.	
Ayet	Varak	Ayet	Varak	Ayet	Varak	Ayet	Varak	Ayet	Varak
36	81.b.	12	82.a.	11	82.b.	54	84.a.	6	91.a.

44	82.a.			57	83.a.	Ankebût sûr.			
47	82.b.	Neml sûresi		Kasas sûr.		Ayet	Varak	46	91.b.
48	82.b.	40	85.a.	Ayet	Varak	31	87.b.	62	
Şüara sûr.		40	86.a.	60	87.a.	Saffât sûr		Zümer, sûr.	
Ayet	Varak	59	86.a.	Yâsîn sûr.		Ayet	Varak	Ayet	Varak
114	84.a.	88	86.b.	12	89.a.	52	90.a.	64	92.b.
Ahzâb sûr.		Sebe sûr.		49	89.b.	55	90.b.	Ahkaf sûr.	
Ayet	Varak	Ayet	Varak	Mû'min sûr.		118	91.a.	Ayet	Varak
41	88.a.	40	89.a.	39	92.b.	Fussilet sûr.		9	94.b.
45	88.b.			49	92.b.	9	93.b.	26	95.b.
49	88.b.			53	93.a.	44	94.a.	26	96.a.
Hucurât. s.		Zâriyât sûr.		Tahrîm Sûr.		Kiyâme Sûr.		Âdiyât sûr.	
Ayet	Varak	Ayet	Varak	Ayet	Varak	Ayet	Varak	Ayet	Varak
11	96.b.	24	96.b.	5	99.b.	31	100.a.	3	101.b.
Necm sûresi.		Vâkı'a sûr.		Mülk sûr.		İnsan sûr.		Mudaffifîn s.	
Ayet	Varak	Ayet	Varak	Ayet	Varak	4	100.b.	Ayet	Varak
13	97.a.	71	99.a.	28	99.b.	30	101.a.	19	101.b.
43	98.a.	Mücadele sûr.		Hâkka sûr.		Murselât sûr.		İnşikâk sûr.	
50	98.a.	Ayet	Varak	Ayet	Varak	Ayet	Varak	Ayet	Varak
52	98.b.	2	99.a.	19	100.a.	5-6	101.b.	10	102.a.
Ğaşiye sûr.		Beled sûr.		Alak sûr.		Tebbet sûr.		Fil sûr.	
4	102.b.	Ayet	Varak	Ayet	Varak	Ayet	Varak	Ayet	Varak
21	102.b.	7	104.a.	9	105.a.	2	106.a.	1-5	108.a.
Kureyş sûr.		Nasr sûr.							
Ayet	Varak	3	109.a.						
1-4	108.a.	5	109.a.						

SONUÇ

Müslümanlar Hz. Peygamberin dar-ı bekâya irtihâlinden sonra Kur'an-ı Kerim'in muhafazasına son derece hassas davranmışlar, muhafazasına gösterdikleri gayreti, okunup okutulması ve anlaşılması hususunda da göstermişlerdir. Bu zaman diliminde binlerce âlim Kur'an'a hizmet etmeyi şeref bilmiştir. Bunların başında da Osmanlı âlimleri gelmektedir. Kur'an ilimlerinin en önemlisi şüphesiz ki ilmi kırâattir. Kırâat ilmine hizmet edenlerden biri Mısırdan İstanbul'a Köprülü Fazıl Mustafa Paşa tarafından getirilen, Mısır tarihinin kurulmasına öncülük eden Ali b. Süleyman el-Mansûrî özellikle anılması gereken isimlerden birisidir.

Kırâat ilmi alanlarından tahrîrât geleneğine diğer bir deyişle tahrîrât edebiyatı da denir. Bu tahrîrât alanı ravilerden sonra gelen isnad halkalarının, kırâat ilminin ana kaynaklarına inerek sıhhat ve mevsukiyetini inceleyen bir alandır. İslami ilimlerde birçok eseri bulunan Ali b. Süleyman el-Mansûrî özellikle kırâat alanında tahrîrât geleneğiyle alakalı, kırâat ilminin temel kaynaklarına inerek telif eserler yazmış, bulunduğu zamana ışık tutmuş, kendisinden sonrakilerin de istifade edeceği bir ekol oluşturmuştur. Oluşturmuş olduğu bu ekole zamanla Mısır tariki adı verilmiştir. Mansûrî'nin kırâat alanında yazmış olduğu *Tahrîru't-turuk ve'r-rivâyât min tariki Tayyibeti'n-Neşr* isimli eseri tahrîrât geleneğiyle alakalı önemli eserlerdendir. Kırâat ilminin köşetaşı niteliğinde olan İbnü'l-Cezerîyi kendisine örnek edinmiş, onun yolundan giderek tahrîrâta azîmet yönünü tercih ettiği gibi, onu takip ederek İbnü'l-Cezerî'nin yazmış olduğu *en-Neşru'l-Kebîr*'in manzumesi olan *Tayyibetü'n-Neşr* gibi manzum bir eser vücuda getirmiştir. Ali b. Süleyman el-Mansûrî *Hallü mücmelâti't-Tayyibe* isimli bu manzum eserini İbnü'l-Cezerî'nin *Tayyibetü'n-Neşr*'ini izah mahiyetinde kaleme aldığını ifade eder. Aynı üslubü kullanan el-Mansûrî'nin neredeyse İbnü'l-Cezerî'nin *Tayyibetü'n-Neşr*'i ile bab başlıkları ve konu başlıkları örtüşmektedir.

Ali el-Mansûrî kırâat ilmi tedrisatına ilişkin bu ilmin fem'i muhsin dediğimiz ağız yoluyla bizzat bir üstadın alınması gerektiğini (ض) harfiyle ilgili yazdığı risale ve reddiyesinde ısrarla vurgulamıştır. Yaşadığı dönemde Osmanlıda ض harfinin mahreci hususunda tartışmalar vuku bulması ve kendisine sorular sorulması üzerine *Reddü'l-ilhâd fi'n-nutki bi'd-dâd* isimli eserini kaleme aldığı ve hatta bazı rivayetlere göre yapılan bu çalışmalara açıklık getirmesi sebebiyle İstanbul'a davet edildiği rivayet edilmektedir. Aynı konu ile ilgili İbni Ğanim el-Makdisi'ye reddiye olarak *Risâletü'r-reddiyye fi risâlet-i İbn Ğanem* isimli eser yazmıştır.

Ali b. Süleyman el-Mansûrî'nin kıraat ilmine dair yazılmış bazı özel meselelerle alakalı rîsalelerinin yanında, tecvid ilmiyle ilgili tekbir rîsalesi vardır. Hadis ve siyer alanında yetkin olduğu, bazı tabakat kitaplarında kendisinden hadis hafızı gibi ifadelerle kullanılmıştır. Bu sebepten Ali el-Mansûrî'nin elimizde bulunmayan fakat bu alana ait eserlerinin olduğunu tahmin etmekteyiz.

Kıraat ilmine behre sahibi olmanın en temel özelliği Arapçaya vakıf olmaktır. Kıraat imamlarının birçoğunun dilci olması bu durumu açıklar niteliktedir. Ali el-Mansûrî'nin bu konuda ne kadar yetkin olduğu yazmış olduğu sarf ve nahiv ilmiyle alakalı *el-Ferâidü'l-vefiyye bi zikri mâ lem tahvihi'l-Elfiyye* isimli esere, *Şerhu Ferâidi'l-vefiyye bi zikri mâ lem tahvihi'l-Elfiyye* isimli esere şerh yazması bunun isbatıdır. Yaşadığı dönemin ihtiyaçlarına hep cevap vermeye çalışan el-Mansûrî semai müenneslerle alakalı bir eserin eksikliğini fark edip, birçok kitabı tarayarak bu alana dair bir eser yazması da ilim dünyasına önemli bir katkısıdır.

Ali el-Mansûrî ülkemizde açmış olduğu bu çığır yönüyle önemli bir şahsiyettir. Bu çalışma Türkiye'de en fazla Mısır tariki okutulması yönüyle de üstadın daha fazla tanınmasına yönelik bir vefa borcu olmaya yönelik önemli bir çalışmadır. Diğer yandan bu çalışmanın bir diğer faydası da Ali el-Mansûrî gibi âlimlerin biraz daha tanınmasıyla beraber dikkatlerin çekilmesi ve bunun sonucunda diğer eserlerin de araştırılarak ilim dünyasına tekrardan kazandırılması oldukça önemlidir.

Kıraat imamları hocalarından müşafehe yoluyla aldıkları Kur'an'ın bir harfini dahi zayi etmeden kendilerinden sonrakilere orijinal şekliyle aktarmışlardır. İnzal olduğu zamandan günümüze kadar tahrif olmadan gelen bir başka kitap daha yoktur. Bu büyük başarı elbetteki bu silsiledeki kıraat imamları kadar kıraat ilmini okuyan, okutan, araştıran Ali el-Mansûrî gibi âlimlerin de bu işte büyük bir payı vardır. Bu ilme gönül verip okuyan, yayılmasına hizmet edip tarihin gizli hazinelerinde saklı kalan insanların tekrar hatırlanıp gün yüzüne çıkarılması elzemdir. Türkiye Diyanet Vakfı İslam Ansiklopedisinde Ali el-Mansûrî adına bir madde olmaması, hatta isminin dahi yeterince bilinmemesi bakımından önemli bir çalışmadır.

Ali el-Mansûrî'nin eserlerinden konumuzu teşkil eden *Tahrîru't-turuk ve'r-rivâyât min tariki Tayyibeti'n-Neşr*'ine baktığımız zaman ayetlere ilişkin bütün vecihleri ele almadığını, hatta ayetin tamamını değil bazı yerlerde ayetin bir kısmını ele aldığı, sadece

ihtilaf edilen hususları izah yönüne gittiğini ve ferşü'l-huruf'a hiç değinmediğini görürüz. Ayrıca tahrîrât alanına dair diğer yazılan şahıs veya eserler hakkında eserinde hiçbir bilgiye yer vermemiştir. Diğer yandan Ali el-Mansûrî eserinde İbnü'l-Cezerî'nin yolunu aynen takip ederek azîmet ehli olduğunu göstermiş, hangi ravinin hangi kaynak eserlerden aldığını kısa ve öz olarak açıklamış, neredeyse hiç yorum yapmamıştır.

Kıraat alanının en zor fakat en önemli alanlarından birisi şüphesiz ki tahrîrât geleneğidir. Tahrirat kıraat kaynaklarında mutlak olarak ifade edilen bazı vecihlerin geldiği tariklerin araştırılmak suretiyle kaynaklara veya nâkillere izafe edilmesidir. Nitekim Ali el-Mansuri Kur'an-Kerim'den bazı ayetleri ele alarak vecihlerin izafe edildiği kaynaklara işaret etmiştir. Ancak Ali el-Mansurî'nin, tahrirat çalışmasında isnad ettiği bir vecih veya vecihlere başka bir tahrirat çalışmasında cevaz verilmeyebilir. Tahrirat çalışmaları ile bilinen büyük âlim Mustafa el-İzmirî (1155/1742) *en-Neşr*'deki bazı vecihlere onay vermemiştir.

Tahrîru't-turuk ve'r-rivâyât min tarîki Tayyibeti'n-Neşr ve buna benzer çalışılan eserler, tarikler ve meslekler yönünden birbirleriyle karşılaştırarak bu ilmin zenginleştirilmesine ihtiyaç duyulmaktadır. Ülkemizde oluşmuş olan İstanbul ve Mısır tariki ve bu tariklerin alt dalları olan mesleklerin tekrardan tahlil edilmesiyle diğer zenginliklerin keşfedilmesine ihtiyaç duyulmaktadır.

Hadis alanında tahriç ilmi ile tahrîrât geleneği benzer özelliklere sahiptir. Hadis alanında kelamın güvenilirliğini sağlamak için sözün asıl sahibine götürülmesi, dayandırılması önemlidir. Kıraatın güvenilirliği meselesi ise daha fazla önem arz etmektedir. Çünkü dinin asıl kaynağı Kur'an-ı Kerim haktır ve kesindir. Kıraat âlimleri şüphe kaynaklı olmayıp meşhur ve mütevatir diye bilinen kıraatlerin sağlam yollardan bizlere nasıl ulaştığını tahrirat edebiyatı da denilen bu ilim sayesinde tesbit etmişlerdir. Bütün sahabenin araştırılıp tek tek incelendiği gibi, kıraat alanındaki senet zincirindeki şahısların (tarîk) ve vecihlere kaynaklık eden eserlerin tetkik edilerek daha geniş çaplı araştırılması kıraat ilmi taliplilerinin müstağni kalamayacağı bir durumdur.

Ülkemizde kıraat alanına ve bu ilmin öğretim usulüne yönelik çalışmalar devam etmektedir. Lakin bu çalışmalar daha iyi geliştirilip farklı çalışmalara ihtiyaç duyulmaktadır. Erbabınca malumdur ki tahrîrât geleneği gibi alanların ihmal edilmesi, kıraat ilmini tam manasıyla tedrisinde Arapçaya vakıf olmayanların ve sadece vücuhât şeması çıkararak, bu şemalar üzerinden bu ilmi tahsil etmeye çalışmaları kıraat ilminin daha iyi gelişmesine ket vurmaktadır. Bu duruma *Umdetu'l-Hallan* müellifi Muhammed Emin Efendi son eseri

Zuhru'l-Erib'inde şöyle demektedir: “ *Kıraat ilmini, içinde surelerin bir takım cetvel ve şemalarla uygulandığı mecmua ve kürraselerden elde etmeye çalışmak kaide ve meseleleri öğrenme adına hiçbir faydası olmaz, zaten muteber bi şey değildir. Ancak bu çalışmalar müntehi denen kıraat ilminde derinlik ve vukufiyet sahibi mukriler için bir kolaylık sayılabilir. Eda esnasında bir mesele için kaynaklara müracat ederek zaman kaybetmeden oraya bir göz atarak işi halledebilir.*”(Zuhru'l-Erib, vr. 49b-50a.) Bundan dolayı ülkemizde kıraat eğitiminin yeniden ele alınması, temel eserlerden haberdar olunması, kaynak eserlerdeki vecih veya vecihlerin de hangi kaynaklardan geldiklerinin öğrenilmesi temel kaynaklar olan ana kitapların birçoğundan haberdar olunması, önem arz eden bir husustur.

Bu çalışmamızda gayemiz, olmayanı tesbit etmek değil; bilakis kıraat ilmi tarihinde önemli yeri olan tahrirat çalışmalarını hatırlatmak olmuştur. Tezimizde böyle bir konuyu seçmemizdeki asıl hedef ise tahrirat geleneğine dikkatleri çekmek, bazı ayetler üzerindeki uygulamaları sunmak, kıraat ilminin geçirdiği evrelerden olan tahrîrât edebiyatının mahiyeti ve kıraat ilmindeki yerini tespit etmektir.

KAYNAKÇA

Alemdar, Yusuf, *Osmanlıda Darü'l-Kurra Müessesesi ve Kırâat Öğretimi*, Ankara Üniversitesi Sosyal Bilimler Enstitüsü Temel İslami İlimler Anabilim Dalı, Doktora tezi, Ankara, 2003.

Altıkulaç, Tayyar, “Ahmed b. Muhammed el-Bennâ Dimyatî”, *Türkiye Diyanet Vakfı İslam Ansiklopedisi*, V, İstanbul, 1992.

-----, “İzmîrî Mustafa”, *Türkiye Diyanet Vakfı İslam Ansiklopedisi*, XXIII, , İstanbul, 2001

-----, “İbn Süfyan”, *Türkiye Diyanet Vakfı İslam Ansiklopedisi*, XXI, , İstanbul, 2000.

-----, “İbn Galbûn”, *Türkiye Diyanet Vakfı İslam Ansiklopedisi*, XVIII, , İstanbul, 1999.

-----, “Mübarek b. Hasen eş-Şehrezûrî”, *Türkiye Diyanet Vakfı İslam Ansiklopedisi*, XXXVIII, İstanbul, 2010

-----, “Mehdevî”, *Türkiye Diyanet Vakfı İslam Ansiklopedisi*, XXVIII, Ankara, 2003.

-----, “Ebü'l-Ala'el-Hemedanî”, *Türkiye Diyanet Vakfı İslam Ansiklopedisi*, X, İstanbul, 1994.

-----, “Sıbtu'l- Hayyat”, *Türkiye Diyanet Vakfı İslam Ansiklopedisi*, XXXVII, İstanbul, 2009.

-----, “Mekki b. Ebi Talib”, *Türkiye Diyanet Vakfı İslam Ansiklopedisi*, XXVIII, Ankara, 2003.

Ahmed Paşa , “Dukakinzâde”, *Türkiye Diyanet Vakfı İslam Ansiklopedisi*, II, İstanbul, 1989.

Aktepe, Münir, “III. Ahmed”, *Türkiye Diyanet Vakfı İslam Ansiklopedisi*, II, İstanbul, 1989.

Akdemir, Atilla, *Kıraat İlmi Eğitim ve Öğretim Metodları*, İFAV Yayınları, İstanbul, 2013.

-----, “Kur'an Eğitim ve Öğretiminde Uygulanan Metotlar”, Uluslar Arası Kıraat Sempozyumu DiB. Yay. İstanbul 2012.

-----, *Hamid b. Abdülfettâh el-Paluvî Hayatı, İlmi Şahsiyeti, Eserleri ve Zübdetü'l- 'İrfân Adlı Eserinin Metodolojik Tanıtımı ve Tahkiki*, (doktora), Marmara Üniv. Sosyal Bilimler Enstitüsü, İstanbul, 1999.

-----Akdemir, “Kur'an Ezberinde Kalite İhtiyacı ve Donanımlı Hafız”, Makale, Usul, s.13, 21-40 İstanbul, (2010/1).

Adıgüzel, Mehmet, “Kıraat İlminde Tarık-Senet Boyutu ve Konu ile İlgili Te'lif Edilen Eserler”, *Atatürk Üniversitesi İlahiyat Fakültesi Dergisi*, Erzurum, 2001.

Atik, Kemal, “Câmiu'l- beyân fi'l-kıraati's-seb'a'l-meşhura”, *Türkiye Diyanet Vakfı İslam Ansiklopedisi*, VII, İstanbul, 1993.

Buharî, Muhammed b. İsmail (256/870), *el- Câmiu 's-Sahîh*, I-IV, Dâru'l-Erkam, Beyrut, ts.

Birişik, Abduhamit, *Kıraat İlmi ve Tarihi*, Emin yay. II. Baskı Bursa 2014.

Birmâvî, İlyas b. Ahmed Hüseyin el-Birmâvî, *İmtâ'u'l-fuzalâ bi terâcimi'l-kurrâ*, Daru'n-Nedve el-Âlemiyye, 2000.

Bal, Faruk, “XVI. Yüzyılda Osmanlı”, Marmara Ünversitesi Sosyal Bilimler Enstitüsü İktisat Tarihi, Temmuz 2011.

- Beydilli, Kemal, Boğazlar meselesi, *Türkiye Diyanet Vakfı İslam Ansiklopedisi*, VI İstanbul, 1992.
- Çetin, Abdurrahman, *Ebû Amr ed-Dânî ve Kırâat İlmindeki Yeri*, Ensar yay., İstanbul, 2015.
- Çetin, Abdurrahman, “eş-Şâtibî Kasım b. Firruh”, *Türkiye Diyanet Vakfı İslam Ansiklopedisi*, XXXVIII, İstanbul, 2010.
- Çollak, Fatih, “*reîsu'l-kurra*” lık Muessesesi ve Esâmi-î Kur-ra Defteri”, Tartışmalı İlimi Toplantı dergisi, İstanbul, 2001.
- Çetin, Abdurrahman, *Kıraatların Tefsire Etkisi*, Marifet, Yay. İstanbul, 2001.
- Çetintaş, İbrahim, “Yaşadığı Dönemin ilmî Anlayışı Bağlamında Saçaklızâde'nin ilmî Kişiliği”, *KSÜ. İlahiyat Fakültesi Dergisi*, 2010 Sayı, 16.
- Dağ, Mehmet, “İbn Mücâbid'in Kıraat Ekollerini Yedi ile Sınırlamasına Eleştirel bir Yaklaşım”, *Ekev Akademi Dergisi* Yıl: 10 Sayı: 27, Bahar 2006.
- Dağ, Mehmet, *Tarihsel Perspektif ve Proplematik Sorgulaması Bağlamında Kıraat İlminde İhticac Olgusu*, Atatürk Üniversitesi, Doktora tezi, Erzurum, 2005.
- Demirci, Muhsin, “*Ku'an Tarihi*”, İfav yay., İstanbul, 2015.
- Doğaner, Suna, “Mısır” *Türkiye Diyanet Vakfı İslam Ansiklopedisi*. XXVIII, Ankara, 2004.
- Eroğlu, Muhammed. “İbnü'l-Fehhâm'e”, *Türkiye Diyanet Vakfı İslam Ansiklopedisi*, XXI, İstanbul, 2000.
- Eroğlu, Ali, “İbn Mihran en-Nisabûri”, *Türkiye Diyanet Vakfı İslam Ansiklopedisi*, XX, İstanbul, 1999.
- Emecen, Feridun “Selim”, *Türkiye Diyanet Vakfı İslam Ansiklopedisi*, XXXVI, İstanbul, 2008.
- Elhossary Amar, “Memlûk Kaynaklarına Göre Yavuz ve Kanuni Dönemlerinde Mısır ve Şam'da Çıkan İsyanlar”, Fatih Sultan Mehmet Üniversitesi, İstanbul, 2015.
- Fırat, Yavuz, “Kıraat İlmi ve Tarikler”, *İlahiyat Fakültesi Dergisi*, Sayı 13, 2011.
- Fırat, Yavuz, “*Tecvîd ve Kırâat İlmi Terimleri Sözlüğü*”, Çelik yay., İstanbul, 2018.
- Fikrî, İhab, Kıraat ilminde Tahîrât, [Internet://vb.tafsir.net/tafsir20740/](http://vb.tafsir.net/tafsir20740/), 15 Temmuz 2010,
- Gökdemir, Ahmed, “Ali b. Süleyman el-Mansûrî ve Osmanlı İlim Dünyasına Katkıları”, Yalova Ün. İslami İlimler Fakültesi, Hakemli Makale, 2018.
- Görgün, Halil, “Mısır ilim kültür ve medeniyet”, *Türkiye Diyanet Vakfı İslam Ansiklopedisi*, XXVIII, Ankara, 2004.
- “Mısır'da dehalîye bölümünün merkezi olan şehir”. *Türkiye Diyanet Vakfı İslam Ansiklopedisi*. XXVIII, Ankara, 2003.
- Gürlek, Dursun, *Ayaklı kütüphaneler*, Kübbealtı yay. İstanbul, 2011.
- Genç, Mehmet, “Osmanlılar”, *Türkiye Diyanet Vakfı İslam Ansiklopedisi*. XXXIII, İstanbul, 2007.
- Halid Hasan Ebu Cûd, “*Tahrîrâtü'l-Mansûrî*,” Mektebetü Evladü'ş-Şeyh, Mısır, 2010.
- Işık, Emin, “el-Batırkanî”, *Türkiye Diyanet Vakfı İslam Ansiklopedisi*, V, İstanbul, 1992.

- İpşirli, Mehmet, “Dânişmend” *Türkiye Diyanet Vakfı İslam Ansiklopedisi*, VIII, İstanbul 1993.
- İbnü'l-Cezerî, *en-Neşr fi'l-kırâati'l-Aşr*, Dar'ü ebû hazm, Dimeşk, 2016, (I-V.)
- İbnü'l-Cezerî, *en-Neşr fi'l-Kırâat'il-Aşr*, thk. Zekeriyya Umayrıt, Dâru kitâbi'l-İlmiyye, Lübnan 2011.
- İbnü'l-Cezerî, *Ğayetü'n-Nihaye fi Tabakati'l-Kurra*, Dâru Sahabeti li't-Türas bi Tanta, 2009 (I-III)
- İsmail Paşa Bağdadi, *Hidayetü'l-Ârifin Esmâü'l Müellifin Âsarürü'l- Müsannifin*, Dâru Hayatü'-Türasü'l Arabî, Beyrut, 1955, (I-II).
- İlgürel, Müctebâ,”II. Ahmed”, *Türkiye Diyanet Vakfı İslam Ansiklopedisi*. II, İstanbul, 1989.
- İhsanoğlu, Ekmelettin, *Osmanlı Devleti Tarihi*, Feza Gazetecilik, İstanbul, 1999.
- İthâf-u Fudalâi'l-Beşer*, Ahmed b. Muhammed el-Bennâ Dimyatî, Beyrut, 2010.
- Karaçam, İsmail,” *Kur'an-ı Kerim'in Fazletleri ve Okunma Kaideleri*” , 21. Baskı, İstanbul 2012.
- Kayadibi, Fahri, “Fatih Sultan Mehmet Döneminde Eğitim ve Bilim”,*İ.Ü. İlahiyat Fakültesi Dergisi*, sayı 8 yıl 2003.
- Kehhale, Ömer Rıza, *Mu'cemü'l-Müellifin terâcimi müsannifi'l-Kütübübü'l-Arabiyye*, Beyrut, 1957, (I-XV)
- Koyuncu, Recep, *Kıraat ilmi takrîb usûlü*, Hacıveyiszâde ilim ve kültür vakfı yay., İstanbul, 2018.
- Köprülüzâde Numan Paşa, *Risale fi'l-kırâa*, Süeymaniye ktp. Erzincan Blm. Nr.8 vr. 96-105.
- Kurtaran, Uğur, “Bir İmparatorluğun Doğuşu Osmanlı Kuruluş Dönemi”, *Gümüşhane Üniv. Sosyal Bilimler Elektronik Dergisi*, sayı, 5. 2012.
- Küçükdağ, Yusuf, *Konya Dârü'l-Kurraları*, Çizgi Kitapevi, Konya 2014.
- Kütükoğlu, Ahmed,“Kastallânî'nin Letâifü'l-İşârât li Fünûni'l-Kırâât” Adlı Eserinin Kıraât İlmindeki Yeri”, *Harran Üniversitesi İlahiyat Fakültesi Dergisi*, Sayı 37.Haziran, 2017.
- Mansûrî, Ali b. Süleyman el-Mansûrî, *Tahrîru't-turuk ve'r-rivâyât min tarîki Tayyibeti'n-Neşr*, Süleymâniye Ktp., İbrâhim Efendi Blm., Yazma, nr. 0000043.
- *Tahrîru't-turuk ve'r-rivâyât min tarîki Tayyibeti'n-Neşr*, Süleymâniye Ktp., İbrâhim Efendi Blm., Yazma, nr.0000053.
- *Tertîbü'l-kırâ'ât*, Süleymaniye Ktp., Fatih blm., Yazma, nr. 30/36 vr, 6,7.
- *Risale fi mes'eleti Vucuhi Kıraati*, Süleymaniye Ktp., Bağdatlı Vehbi Bölümü, Yazma, nr., 002093 .
- *Mürşidü tâlebe*, Erzurum İl Halk Ktp., Yazma, nr., 38192 no 2004.
- *Risale Fi'l-Kırâati'l-Aşr*, Kütahya Vahit Paşa Kitaplığı, , Yazma, nr., 000460.
- *Zübdetü Tayyibeti'n-Neşr*, Trabzon İl Halk, Yazma, nr., 000371.
- *Risale fi Beyani Vucuhi'l-Lâmi't-Ta'rif Me'hazi's-Şatbiye*, Yunanistan'ın Rodos ktp., Yazma, nr., RDR1512.

- *Hallü mücmelâti't-Tayyibe*, Süleymâniye Ktp., İbrâhim Efendi Blm., Yazma, nr.0000053.
- *Urcûzetü'n-nasriyye*, Süleymaniye Ktp., Hacı Mahmut Ağa Blm., Yazma, nr. 329.
- *Şerhu Ferâidü'l-vefiyye bi zikri mâ lem tahvihi'l-Elfiyye*, Süleymaniye Ktp., Laleli Blm., nr. Yazma, 3351.
- *Ferâidü'l-vefiyye bi zikri mâ lem tahvihi'l-Elfiyye*, Süleymaniye Ktp., Şehid Ali Paşa Blm., nr. Yazma, 2335.
- *Risâletü'r-reddiyye fî risâlet-i İbn Ğanem*, Süleymaniye Ktp., Bağdatlı Vehbî Blm., nr. 0000024, Yazma, vr. 9a-13b.
- *Risâle fi's-suâl ve'l-ecvibe*, Süleymaniye Ktp., İbrâhim Efendi Blm., nr. 28, Yazma, vr. 1b-4a.
- *Risâle fî mes'elet-i âl'âne*, Süleymaniye Ktp., Bağdatlı Vehbî Blm., nr. 2093, Yazma, vr. 103a-112a.
- *Risâle fî mâ yetealleku bi ba'zi'l-âyât min tarîki Tayyibeti'n-Neşr*; Süleymaniye Ktp., -Bağdatlı Vehbî Blm., nr. 2093; Hacı Selim Ağa Blm., nr. 5.
- *Risâle fî beyâni evcühi't-tekbîr fî'l-hatm*, Süleymâniye Ktp., Fatih Blm., Yazma, nr. 68, vr. 1b-9b.
- *Reddü'l-İlhâd fî'n-nutki bi'd-dâd*, Süleymaniye Ktp., Hacı Selim Ağa Blm., Yazma ,nr. 626, vr. 2b-10a.
- İcâzetnâme*, Süleymaniye Ktp., Reşid Efendi Blm., Yazma, nr. 24.
- Rodos ,Haız Ahmed Ağa Kütüphanesi, Fethi Paşa evkafı, nr., RDR1512, vr. 1.a.
- Maşalı M. Emin,” *Tarihi Temel Meseleleriyle Kırâat ilmi*”, Otto yay. Ankara 2016.
- Mehmet İşpırlı, “Dersiâm”, *Türkiye Diyanet Vakfı İslam Ansiklopedisi*, IX, İstanbul, 1994.
- Müslim, Müslim b. Haccac el-Kuşeyri (261/875), *el-Câmiu's-Sahîh*, I-VII, Dâru's- Selam, Riyad, 2000.
- Madazlı, Ahmed, “İbn Sivâr”, *Türkiye Diyanet Vakfı İslam Ansiklopedisi*, XX, İstanbul, 1999.
- Muhammed Emin Efendi, *Zuhru'l-Erib*, vr. 49b-50a.
- Öge, Ali, “18.Yüzyıl Osmanlı Âlimlerinden Yusuf Efendizâde'nin Kıraat İlmindeki Yeri,” Hüner yay., Konya, 2015.
- Öz, Mehmet, “Osmanlı Toplumı”, *Türkiye Diyanet Vakfı İslam Ansiklopedisi*. XXXIII, İstanbul, 2007.
- Öz, Selahattin, “İbnü'l-Cezerî'nin Mükaddimesinin Mehmet Emin Tokadiy'ye Ait Manzum Eserin Tercemesi ve Değerlendirmesi”, *Hitit Üniversitesi İlahiyat Fakültesi Dergisi*, 2015/1 c. 14, sayı, 27.
- Özcan, Abdulkadir, “IV Mehmet Osmanlı padişahı” *Türkiye Diyanet Vakfı İslam Ansiklopedisi*. XXVIII, Ankara, 2003.
- Özcan, Abdulkadir,”II. Mustafa”, *Türkiye Diyanet Vakfı İslam Ansiklopedisi*. XXXI, Ankara, 2000.
- Özcan, Abdülkadir, “Köprülüzâde Fâzıl Ahmed Paşa”, *Türkiye Diyanet Vakfı İslam Ansiklopedisi*. XXVI, Ankara, 2002.

- Özcan, Tahsin, “Saçaklızâde Mehmed Efendi”, *Türkiye Diyanet Vakfı İslam Ansiklopedisi*, XXXV, İstanbul, 2008.
- Öztürk, Cemil,” Osmanlılar”, *Türkiye Diyanet Vakfı İslam Ansiklopedisi*. XXXIII, İstanbul, 2007.
- Öztürk, Mustafa, “*Kur’an Dili ve Retoriği- Kur’an Metninin Dokusu Üzerine Tartışmalar*”, Kitabiyat, 2. Baskı, Ankara, 2006.
- Pala, İskender, *Tavan arası*, Kapı yay., İstanbul 2008.
- Refik, İbrahim, *Tarih şuuruna doğru*, Albatsos yay., İstanbul, 2004.
- Refik, İbrahim, *Tarihin meçhul tanıkları*, Kaynak yay., İstanbul, 2018.
- Sami Muhammed Abdüşşekür, *et-Tahrîrât Alâ Şatıbiyye Beyne'l-Kıraat'i ve'l Menea*, Dârü Ammar, 2017,
- Sarı, M. Ali, “Kalânisi”, *Türkiye Diyanet Vakfı İslam Ansiklopedisi*, XXIV, İstanbul, 2001.
- Seyit Muhammed es-Seyyit, “ Mısır” *Türkiye Diyanet Vakfı İslam Ansiklopedisi*, XXVIII, Ankara, 2004.
- Sofuoğlu, Mehmet, Müslim b. Haccac, *Salatü'l-Müsafirîn: 274*, İrfan yay.,II, İstanbul, 1968, (1-9).
- Süreyya, Mehmet, *Sicill-i Osmanî*, Tarihi Vakf Yurt Yay. Konya, 1996, (1-6)
- Şahin, Hatice, *Başlangıcından Günümüze Kadar İslam Coğrafyasında Hafızlık Tedrisatı*, Din Bilimleri Akademik Araştırma Dergisi, C, 11 sayı, 2, 2017.
- Şen, Adil,” İbrahim Müteferrika ve Usûlü'l-Hikem fi Nizâmi'l-Ümem”, *Türkiye Diyanet Vakfı*, XVI, Ankara 1995.
- Şenel, Abdulkadir, “Kastallani”, *Türkiye Diyanet Vakfı İslam Ansiklopedisi*, XXVIII, İstanbul, 2001.
- Şimşek, Halil İbrahim, “Nakşibendi Müceddide şeyhi”,*Türkiye Diyanet Vakfı İslam Ansiklopedisi*. XXVIII, Ankara, 2003.
- Tanman, M. Baha, “Dâru'l-Kurra”, *Türkiye Diyanet Vakfı İslam Ansiklopedisi*, VIII, İstanbul, 1993.
- Tetik, Necati, “*Başlangıçtan 9. Hicrî Asra Kadar Kıraat İlminin Tâlimi*”, İstanbul, İşaret Yayınları, İstanbul, 1990.
- Tomar, Cengiz, ”Mısır”*Türkiye Diyanet Vakfı İslam Ansiklopedisi*. XXVIII, Ankara, 2004.
- Turgut, Ali, “Ebü Ma' şer et-Taberi”, *Türkiye Diyanet Vakfı İslam Ansiklopedisi*, X, İstanbul, 1994.
- Uluslar Arası Kıraat Sempozyumu, Tarihten Günümüze Kıraat İlmi, 16-18 Kasım, İstanbul, 2012.
- Yavuz, Yusuf Şevki, “Ahvazi, Hasan, b. Ali”, *Türkiye Diyanet Vakfı İslam Ansiklopedisi*. II, İstanbul, 1989.
- Yüksel, Ali Osman “İbnü'l-Cezerî ve Tayyibetü'n-Neşr, İfav, II. Baskı İstanbul, 2012.
- Zirikli, Hayrettin (1396/1976), *el-A'lâm Kâmûsu Terâcim li Eşheri'r-Ricâl ve'n- Nisa mine'l-Arap ve'l-Müsta'rabin ve'l-Müsteşrikîn*, Beyrut, 1984, (I-VIII)

