

**T.C.  
NECMETTİN ERBAKAN ÜNİVERSİTESİ  
SOSYAL BİLİMLER ENSTİTÜSÜ  
SANAT TARİHİ ANABİLİM DALI**

**Gevale Kalesi Kazılarında Bulunan İslami Dönem Sikkeleri**

**Gülüstan ERMİŞ**

**YÜKSEK LİSANS TEZİ**

**DANIŞMAN**

**Dr. Öğrt. Üyesi Zekeriya ŞİMŞİR**

**KONYA-2019**



## YÜKSEK LİSANS TEZ KABUL FORMU

 KONYA	T.C. NECMETTİN ERBAKAN ÜNİVERSİTESİ Sosyal Bilimler Enstitüsü Müdürlüğü	 NECMETTİN ERBAKAN ÜNİVERSİTESİ KONYA SOSYAL BİLİMLER ENSTİTÜSÜ
--	---	---



## YÜKSEK LİSANS TEZİ KABUL FORMU

Öğrencinin	Adı Soyadı	Gülüstan ERMİŞ
	Numarası	158118011005
	Ana Bilim / Bilim Dalı	Sanat Tarihi
	Programı	Yüksek Lisans
	Tez Danışmanı	Dr. Öğr. Üyesi. Zekeriya ŞİMŞİR
	Tezin Adı	Gevale Kalesi Kazılarında Bulunan İslami Dönem Sikkeleri

Yukarıda adı geçen öğrenci tarafından hazırlanan *gevalede İ.S.M. yazılı* başlıklı bu çalışma *10/06/2019* tarihinde yapılan savunma sınavı sonucunda oybirliği/oyçokluğu ile başarılı bulunarak jürimiz tarafından Yüksek Lisans Tezi olarak kabul edilmiştir.

Sıra No	Danışman ve Üyeler		
	Unvanı	Adı ve Soyadı	İmza
1	Dr. Öğr. Üyesi (Danışman)	Zekeriya ŞİMŞİR	<i>[Signature]</i>
2	Prof. Dr.	Şuhuf ÇATCI	<i>[Signature]</i>
3	Dr. Öğr. Üyesi	Nacile NURSUN	<i>[Signature]</i>

**BİLİMSEL ETİK SAYFASI**

 <b>KONYA</b>	T.C. <b>NECMETTİN ERBAKAN ÜNİVERSİTESİ</b> Sosyal Bilimler Enstitüsü Müdürlüğü	 <b>NECMETTİN ERBAKAN ÜNİVERSİTESİ</b> SOSYAL BİLİMLER ENSTİTÜSÜ
---	--	---

**Bilimsel Etik Sayfası**

<b>Öğrencinin</b>	Adı Soyadı	Gülüstan ERMİŞ		
	Numarası	158118011005		
	Ana Bilim / Bilim Dalı	Sanat Tarihi		
	Programı	Tezli Yüksek Lisans	<input checked="" type="checkbox"/>	
		Doktora	<input type="checkbox"/>	
Tezin Adı	Gevale Kalesi Kazılarında Bulunan İslami Dönem Sikkeleri			

Bu tezin hazırlanmasında bilimsel etiğe ve akademik kurallara özenle riayet edildiğini, tez içindeki bütün bilgilerin etik davranış ve akademik kurallar çerçevesinde elde edilerek sunulduğunu, ayrıca tez yazım kurallarına uygun olarak hazırlanan bu çalışmada başkalarının eserlerinden yararlanılması durumunda bilimsel kurallara uygun olarak atıf yapıldığını bildiririm.

Gülüstan ERMİŞ





T. C.

NECMETTİN ERBAKAN ÜNİVERSİTESİ

Sosyal Bilimleri Enstitüsü Müdürlüğü

## BİLİMSEL ETİK SAYFASI

Öğrencinin	Adı Soyadı	Gülüstan ERMİŞ		
	Numarası	158118011005		
	Ana Bilim Dalı	Sanat Tarihi		
	Programı	Tezli Yüksek Lisans	X	
		Doktora		
	Tez Danışmanı	Dr. Öğr. Üyesi Zekeriya ŞİMŞİR		
Tezin Adı	Gevale Kalesi Kazılarında Bulunan İslami Dönem Sikkeleri			

## ÖZET

Konya kentin savunmasında kilit noktası durumda olan Gevale Kalesi, Konya'nın 13 km. kadar batısında Konyalıların Takkeli Dağ, Silleliler 'in Karaburğa dedikleri dağın tepesindedir. Dağın tepesine bir taç, bir takke gibi oturan kale uzaktan takke gibi görüldüğü için böyle adlandırılmıştır.

Gevale Kalesi birçok önemli buluntulara ve malzeme çeşitliliğine şahit olmuştur. Bu malzemelerin içerisinde, küçük buluntular arasında ele alınan sikke; önceden ağırlığı ayarlanmış, devletin garantisi altında basılan, hükümdarın veya resmi

otoritenin simge veya yazısının yer aldığı madeni paradır. Kelime olarak Arapçadan gelme olup “damga veya nakış basmak için hazırlanmış demir kalıp” demektir

Bu tez kapsamında 2012 yılında yüzey araştırması ile başlayıp ve 2017 dönemin kazı sezon sonuna kadar ortaya çıkarılan 216 adet İslami dönem sikkeleri üzerinde çalışılmıştır. Bunlar Eyyubi, İlhanlı, Artukluoğulları, Aydınoğulları, Karamanoğulları, Selçuklular ve Osmanlı dönemlerine ait sikkelerdir. Sikkelerin malzemeleri, boyutları ve teknikleri, süslemeleri farklı olmakla birlikte, oldukça farklı ve geniş bir zaman dilimine yayılmış durumundadır. Burada bulunan sikkeler ayrıntılı olarak incelenerek katalog halinde tanıtılması, süsleme, yazı, şekil üzerinden hareket edilerek genel bir değerlendirme yapmak çalışmanın amacını oluşturmaktadır.

Sonuç olarak gerek süsleme, yazı, teknik gerekse farklı zaman dilimi halinde olan bu sikkeler, nümizmatik alanına ayrı bir zenginlik olarak kazandırılmaya çalışılmıştır.

**Anahtar Kelimeler:** Sikke, Nümizmatik, Konya, Gevale Kalesi, Selçuklu Sikkeleri, Osmanlı Sikkeleri,



T.C.

## NECMETTİN ERBAKAN ÜNİVERSİTESİ

## Sosyal Bilimleri Enstitüsü Müdürlüğü

Author's	Name and Surname	Gülüstan ERMİŞ		
	Student Number	158118011005		
	Department	Art History		
	Study Programe	Master's Degree (M.A)	X	
		Doctoral Degree (Ph. D)		
	Supervisor	Yrd. Dç. Zekeriya ŞİMŞİR		
Name of Thesis	İslamîc Period Coins found in the Excavations of Gevale Castle			

**ABSTRACT**

A pivotal point in defending the city of Konya, Gevale Castle is on the top of the mountain, 12 km in the west of Konya, that the people from Konya call Takkeli Mountain and the people from Sille call Karaburga. It is called so because the castle which is set on the mountain as a crown and cap seems like a cap.

Gevale Castle witnessed many antiques and variety of materials. In these materials, coin seen among small antiques is a metal coin whose weight is calculated before, which the sign or writing of the emperor or the official authority is located in and which is pressed under the warrant of the state. Etymologically it is rooted in Arabic and means “iron mould prepared to stamp or press embroidery.

Within the scope of this master’s thesis, it is studied on 216 Islamic period coins revealed until the excavation period of 2017 and starting with a surface research in 2012. These are the coins belongs to periods Eyyubi, Ilhanlı, Artuqids, Aydınids, Karamanids, Seljuks, Ottoman. Beside that the materials, dimensions, techniques and decorations of these coins are different, they are extended over separate and long time period. That these coins are introduced in catalog by being studied extensively and to make a general evaluation by considering the decoration, writing, figure constitute the intention of this study.

In conclusion, being different both in terms of decoration, writing, technique and time period, the coins are tried to be included in the area of numismatics as a prosperity.

**Key Words:** Coin, Numismatic, Konya, Gevale Castle, Seljuks Coins, Ottoman Coins

## İÇİNDEKİLER TABLOSU

Sayfa No

<b>YÜKSEK LİSANS TEZ KABUL FORMU</b> .....	<b>iii</b>
<b>BİLİMSEL ETİK SAYFASI</b> .....	<b>iv</b>
<b>ÖZET</b> .....	<b>v</b>
<b>ABSTRACT</b> .....	<b>vii</b>
<b>KISALTMALAR</b> .....	<b>1</b>
<b>ÖNSÖZ</b> .....	<b>2</b>
<b>1.GİRİŞ</b> .....	<b>3</b>
1.1. Konun Tanımı, Önemi ve Sınırlandırılması.....	3
1.2. Araştırmada Kullanılan Metod.....	4
1.3. Konu ile İlgili Yapılan Araştırmalar .....	6
1.4. Konya'nın Tarihi ve Coğrafyası.....	12
<b>2. GEVALE KALESİ HAKKINDA GENEL BİLGİLER</b> .....	<b>15</b>
2.1 Gevale Kalesi'nin Tarihi .....	15
2.2. Gevale Kalesinde Yapılan Kazı Çalışmaları .....	18
<b>3. SİKKE HAKKINDA GENEL BİLGİLER</b> .....	<b>22</b>
3.1. Sikkenin Tanımı ve Tarihçesi: .....	22
3.2. Sikke Basım Tekniği .....	30
3.2.1. Döküm Tekniği.....	30
3.2.2. Çekiç ile Darp Tekniği .....	31
3.2.3. Mekanik Darp Tekniği .....	32
3.3. Darphane Görevlileri.....	32
3.3.1. Darphane Âmili .....	33
3.3.2. Darphane Emni .....	33
3.3.3. Darphane Mevkûfât Emni .....	33
3.3.4. Darphane Sâhib-i Ayarı .....	33
3.3.5. Kalcılar .....	34
3.3.6. Kehleciler .....	34
3.3.7. Sikkeçiler .....	34

#### 4. GEVALE KALESİNDE BULUNAN İSLAMİ DÖNEM SİKKELERİ (KATALOG) ..... 34

4.1. 2012 Dönemi Yüzey Araştırmasında Bulunan İslami Dönem Sikkeleri .....	35
4.2. 2013 Dönemi Kazı Çalışmalarında Bulunan İslami Dönem Sikkeleri .....	37
4.3. 2014 Dönemi Kazı Çalışmalarında Bulunan İslami Dönem Sikkeleri .....	39
4.4. 2015 Dönemi Kazı Çalışmalarında Bulunan İslami Dönem Sikkeleri .....	88
4.5. 2016 Dönemi Kazı Çalışmalarında Bulunan İslami Dönem Sikkeleri .....	132
4.6. 2017 Dönemi Kazı Çalışmalarında Bulunan İslami Dönem Sikkeleri .....	292

#### 5. DEĞERLENDİRME VE KARŞILAŞTIRMA ..... 329

5.1. Darp Yerleri .....	329
5.2. Malzeme .....	330
5.2.1. Gümüş .....	330
5.2.2. Bakır .....	331
5.2.3. Bronz .....	331
5.2.4. Nikel .....	332
5.3. Süsleme .....	332
5.3.1. Geometrik Süslemeler .....	332
5.3.1.1. Tam Daire .....	333
5.3.1.2. Kare ve Dikdörtgen .....	334
5.3.1.3. Yarım Daire .....	335
5.3.1.4. İnci Dizisi .....	337
5.3.1.5. Yıldız .....	338
5.3.1.6. Diğerleri .....	339
5.3.2. Figürlü Süslemeler .....	340
5.3.2.1. Gerçekçi Figürler .....	341
5.3.2.1.1. İnsan .....	341
5.3.2.2. Hayvan .....	343
5.3.2.2.1. At .....	343
5.3.2.2.2. Balık .....	344
5.3.2.2. Fantastik Hayvan Figürleri .....	345
5.3.2.2.1. Çift Başlı Kartal .....	345
5.3.2.2.2. Ejder .....	346
5.3.2.4. Gezegen ve Burç Figürleri .....	347

5.3.2.4.1. Güneş Kursu .....	347
5.3.3. Bitkisel Süslemeler .....	348
5.3.4. Nesneli Süslemeler .....	350
5.4. Yazı .....	351
5.4.1. Kufi .....	351
5.4.2. Makili .....	352
5.4.3. Sülüs .....	352
<b>6. SONUÇ .....</b>	<b>353</b>
<b>KAYNAKÇA .....</b>	<b>355</b>
<b>ÇİZİM LİSTESİ .....</b>	<b>361</b>
<b>FOTOĞRAFLAR LİSTESİ .....</b>	<b>362</b>

**KISALTMALAR**

Age.	: Adı geen eser
Agm.	:Adı geen makale
Agt.	:Adı geen tez
AÜ.	: Ankara Üniversitesi
C.	: Cilt
Cm.	: Santimetre
fot	: Fotoğraf
Gr.	: Gram
H.	: Hicri
M.	: Miladi
MÖ.	: Milattan Önce
MS.	: Milattan Sonra
Mm.	: Milimetre
No.	:Numara
S.	: Sayı
s.	:sayfa
SÜ.	: Seluk Üniversitesi
TDV.	:Türkiye Diyanet Vakfı
TTK	: Türk Tarih Kurumu
Yy.	: Yüzyıl

## ÖNSÖZ

Tez çalışması kapsamında, 2012 yüzey araştırması ile başlayan ve günümüzde halen devam eden Gevale Kalesi Kazı buluntularında İslami Dönem sikkeler incelenmiştir. Kazı sırasında ortaya çıkarılan 216 sikke üzerinde çalışılmıştır. Bu malzemenin boyutları ve teknikleri farklı olmakla birlikte dönemleri de çok uzun bir zaman dilimine yayılmış durumdadır. Bu araştırma da bütün bunlar kendi dönemleri içerisinde incelenerek bir bütünlük içinde anlatılmaya çalışılmıştır.

Bu çalışmamın her aşamasında büyük bir özveri ve titizlikle beni yönlendiren danışma hocam Dr.Öğrt. Üyesi Zekeriya ŞİMŞİR'e büyük şükran ve minnet borçluyum. Aynı özveri ile beni yönlendiren değerli hocam Prof. Dr. Ahmet ÇAYCI'ya, sikkelerin okunmasında ve tasnif edilmesinde Dr.Öğrt. Üyesi Necla DURSUN'a ve büyük yardımlarını gördüğüm ÖĞR. GÖR. Ahmet YAVUZYILMAZ'a ve Araş. Gör. Cahit KARAKÖK'e sonsuz teşekkür ederim. Sikkelerin tasnif edilmesinde ve dönem belirlemede değerli görüş ve önerileri ile ÖĞR. GÖR. Betül SAĞIT TEOMAN'a teşekkürü bir borç bilirim. Gerek müzede yer alan sikkelerin fotoğraf çekimi sırasında olsun gerek metnin incelenmesinde bana yardım eden eşim Mustafa Burak ERMİŞ'e ve sikkelerin ölçü alınmasında bana güler yüzlülüğü ile beraber desteğini esirgemeyen kardeşim Nilüfer ÖRNEK'e büyük şükranlarımı sunarım. Konya Etnografya Müzesinde çalışmalar esnasına yardımlarını gördüğüm tüm müze çalışanlarına sonsuz teşekkür ederim.

Her zaman çalışmalarımın verimli olması için gösterdikleri sonsuz sabır, anlayış ve sağladıkları maddi manevi destekle bana inanç ve güvenleri için biricik aileme yürekten teşekkür ederim.

**Gülistan ÖRNEK ERMİŞ**

**KONYA-2019**

## 1.GİRİŞ

### 1.1. Konun Tanımı, Önemi ve Sınırlandırılması

Bu araştırmanın konusu olarak 2012’de yüzey araştırması ile başlayan ve halen arkeolojik kazı çalışmalarının devam ettiği Gevale Kalesi Kazısında bulunan ve madeni eserler içerisinde değerlendirilen İslami dönem sikkeleri ele alınmıştır. Konya kentin savunmasında kilit noktası durumda olan Gevale Kalesinde birçok önemli buluntulara tanıklık etmiştir. Bununla beraber malzeme çeşitliliği ve defnecilerin tahriplerine karşı mimari yapılarıyla ayakta durmaya çalışmıştır. Öne çıkan zengin bir arkeolojik kazı çalışmalarının küçük buluntuları içerisinde değerlendirilen İslami dönem sikkelerin bilimsel veriler doğrultusunda araştırılması amaçlanmıştır. Araştırma konusu 2012- 2017 dönemlerini kapsamaktadır.

Sikkeler, bazen bütün izleri silinmiş olan bir uygarlık için adeta kimlik olarak önemli bir buluntu olarak karşımıza çıkmaktadır. Üzerinde yer alan figürler, süsleme kompozisyonu, yazıları ile tarihi ve kesin bir belge niteliğindedir. Gerek sanat tarihi alanına gerek Filoloji, Tarih, Dinler Tarihi, Arkeoloji vb. birçok alana yardımcı olup önemli bilgiler arz etmektedir. Birçok alana yardımcı olan ve çok yönlü değerleri bulunan sikkelerin bilimsel verileri dikkate alınıp bu bilinç doğrultusunda sikkelerin araştırılması konusunda hassasiyet duyulmuştur.

Sezon boyunca gün ışığına çıkarılan İslami dönem sikkeleri hakkında tarihlendirmenin yapılması, süsleme kompozisyonu ve üzerinde yer alan yazıları dikkate alınıp, korozyona uğrayarak teşhisi engelleyici durumda olan sikkeler hakkında ise genel bir değerlendirme yapmak çalışmanın en temel amaçlarından biridir. Malzeme zenginliği ile birçok dönemlere ait olan sikkelerin gerek malzeme çeşitliliği ile gerek, farklı dönemleri ve korozyona uğrayan sikkeler ile beraber tüm bunlar göz önüne alınıp bilimsel çalışma hassasiyeti ortaya koyulmaya çalışılmıştır.

## 1.2. Araştırmada Kullanılan Metod

Tezin konusu olarak ‘Gevale Kalesi Kazılarında Bulunan İslami Dönem Sikkeler’ olarak belirlenmiştir. Ancak burada şunu dikkate almak gerekir: 2012 yılında yapılan yüzey araştırmasında bulunan bir adet sikke de katalog içerisine dâhil edilerek genel olarak kazı başlığı adı altında bütün sikkeler genel olarak değerlendirilmiştir.

Kazı buluntularının Konya Etnografya Müzesi’nde olması sebebiyle çalışma sürecinin ilk aşaması olarak Etnografya Müzesinde ki sikkeleri incelemek oldu. İncelenip tasnif edilen sikkelerin ön ve arka yüzü fotoğraf andırılması yapılmıştır. Kumpas ile ölçümleri alınıp ve hassas terazi ile ağırlıkları tartılmıştır.

Çalışma sürecin diğer aşamasında ise kaynak taraması yapılmıştır. Farklı kazılardan çıkan sikkeler ile farklı kataloglar incelenmiş eksiklikler giderilmeye çalışılmıştır.

Tez çalışması altı bölümden meydana gelmiştir. İlk bölüm giriş bölümünden meydana gelip, konunun tanımı önemi ve sınırları, araştırmada kullanılan metod, konu ile ilgili araştırma yapan ve Konya’nın tarihçesi gibi alt başlıklara yer verilmiştir. Ardından ikinci bölümde ise Gevale Kalesi Tarihçesi ile Gevale ’de sürdürülen kazı çalışmalarının süreci anlatılmıştır. Üçüncü bölümde ise sikkenin tarihçesinden oluşmuştur. Sikkenin tanım ve tarihçesinden sonra basım tekniği ve darphane görevlileri anlatılmıştır. Katalog bölümünde ise Gevale Kalesinde tarihi kazı çalışmalarında ortaya çıkarılan İslami sikkeler, yıllara göre incelenip katalog halinde düzenlenmiştir. Her yılda çıkan sikkeler ise kendi içerisinde kronolojik bir şekilde dönemlere göre incelenmiştir. Temel başlıklar müze envanteri dikkate alınarak düzenlenmiştir. Sikkelerin malzeme, süsleme, yazı ve dönemi ayrı ayrı incelenmiştir. Her bir konu detaylıca anlatılmıştır. Her katalog için de yararlanılan kaynaklar da ayrı bir başlık halinde verilmiştir.

Bazı sikkelerde açma kodu veya plan karedeki kod kaydedilmediği için eleme yapılmıştır. Ancak bunların çoğu zirvedeki plankarelerde çıktığını unutmamak gerekir. Bazen sikke tamamen korozyona uğradığı için ve etütlük mahiyette olduğu için okunamayan kısımlar parantez içerisine alınmıştır. Etütlük mahiyetinde olan sikkelerin de herhangi bir etütlük numarası bulunmadığı için metin içerisinde

belirtilmemiştir. Baskı tarihi bulunmayan veya silik okunamayan sikkelerin sadece dönemi (Selçuklu, Osmanlı vb.) şeklinde verilmiştir. Dönem tespitinde yer alan tarih çevirme kılavuzu için de Türk Tarih Kurumu sitesinde yer alanına çeviriden yararlanılmıştır. Ayrıca sikke fotoğrafları metin içerisinde verilmiştir. Burada ki amaç metin içerisinde ki bütünlük ve okunma kolaylığından dolayı bu yola başvurulmuştur.

Değerlendirme ve Karşılaştırma bölümünde ise bütün sikkeler genel olarak maden bakımından (gümüş, bronz, bakır), süsleme olarak (Bitkisel Süsleme, Geometrik Süsleme, Figürlü Süsleme, Nesnel Süsleme ), Yazı ( Sülüs, Kufi, Makili) olarak incelenip ve bu gibi alt başlıklar verilerek incelenmiştir. Ayrıca sikkenin darp edildiği darphanelerde ayrıca ele alınıp genel olarak anlatılmıştır.

Sonuç bölümünde ise elde edilen bulgular, genel olarak değerlendirip vardığımız sonuçlara yer verilmiştir. Bu bilgilerin Sanat Tarihi ve Nümizmatik alanındaki önemi belirtilmiştir.

### 1.3. Konu ile İlgili Yapılan Araştırmalar

Gevale Kalesi hakkında ilk görsel bilgiler Matrakçı Nasuh'un Beyân-ı Menâzil-i Sefer-i Irâkeyn isimli eserinde Konya Minyatürün (1533-36) de karşılaşmaktayız.

Takkeli Dağ ve Gevale Kalesi ile ilgili en önemli ve aydınlatıcı bilgileri ve detaylı bir şekilde anlatırken, ayrıca günümüze gelen mekânlardan bahseden İbrahim Hakkı Konyalının “*Abideleri ve Kitabeleriyle Konya Tarihi*<sup>1</sup>”, adlı kitabı birinci el kaynak niteliğindedir.

Takkeli Dağ'ın tarihçesinden, fiziki ve coğrafi özellikleri ile birlikte kısa bir şekilde tarihçesine değinen Hasan Bahar'ın “*Takkeli Dağ (Kevele Kalesi) ve Konya Tarihi Bakımından Önemi*<sup>2</sup>” adlı makalesi önemlidir.

Gevale Kalesi ile ilgili verdiği önemli bilgileri ve tarihçesi hakkında ile Zeki Oral'ın “*Fatih Sultan Mehmed'in Gevale Kalesi ile Karaman İllerinin Fethi ve Hamidi'nin Terci-i Bendi*<sup>3</sup>” adlı makalesinde aydınlatıcı bilgiler içermektedir.

Gevale Kalesi ile ilgili şimdiye kadar sadece tarihi ve yıkılmayan mekânları yada coğrafyası hakkında bilgiler verilmiştir. Ancak ilk defa Gevale hakkında kazı çalışmaları ile ilgili bilgileri aktaran Ahmet Çaycı, Zekeriya Şimşir ve İlker Mete Mimiroğlu tarafından beraber hazırlanan “*Gevale Kalesi ve Çevresi Araştırmaları*<sup>4</sup>” adlı çalışmadır. Bu çalışma da 2012 yılında başlayan yüzey araştırması ve 2013 yılında başlatılan kazıda, kazı sırasında izlenen yol, elde edilen malzeme ve malzemelerle ilgili detaylı bilgiler verilmiştir.

Ahmet Çaycı ve Zekeriya Şimşir tarafından beraber hazırlanan “*Gevale Kalesi 2013-2014 Kazı Buluntuları*<sup>5</sup>”, adlı çalışma da ise 2013-2014 yılında ki kazı çalışmaları hakkında bilgiler içermektedir. Gevale Kalesi'nde bulunan İslami Dönem

<sup>1</sup> İbrahim Hakkı Konyalı, **Abideleri ve Kitabeleriyle Konya Tarihi**, Konya, 2007, s. 52-62.

<sup>2</sup>Hasan Bahar, “Takkeli Dağ (Kevele Kalesi) ve Konya Tarihi Bakımından Önemi”, **Selçuk Üniversitesi Sosyal Bilimler Enstitüsü Dergisi**, Sayı: 3, Konya, 1994, s. 313-331.

<sup>3</sup>M. Zeki Oral, “Fatih Sultan Mehmed'in Gevale Kalesi ile Karaman İllerini Fethi ve Hamidi'nin Terci-i Bendi” **Vakıflar Dergisi**, Sayı: 4, Ankara, 1956, s.81-89.

<sup>4</sup>Ahmet Çaycı -Zekeriya Şimşir, İ. Mete Mimiroğlu, “Gevale Kalesi ve Çevresi Çalışmaları”, **31. Araştırma Sonuçları Toplantısı**, Cilt:1, , Muğla, 2013, s.276-286.

<sup>5</sup>Ahmet Çaycı- Zekeriya Şimşir, “Gevale Kalesi 2013-2014 Kazı Buluntuları”, **Kazı Sonuçları Toplantısı**, C.3, Erzurum, 2015, s.539-558.

Sikkeleri ile ilgili olarak şimdiki kadar hiçbir çalışma ve araştırma bulunmamaktadır. Bu çalışma kazıda bulunan İslami dönem sikkeleri ile ilgili ilk defa detaylı ve aydınlatıcı bir kaynak niteliğindedir.

Cecile Morrison tarafından ele alınan “*Antik Sikkeler Bilimi Nüsmatik Genel Bir Bakış*”<sup>6</sup> adlı eserde, sikkelerin üretim ve yapım teknikleri hakkında önemli bilgiler vermektedir. Bunun yanı sıra sikke emisyonu, sikke yapımında kullanılan madenler, vb birçok konuya değinmiştir.

İslami sikkelerle ilgili kaynaklarda katalog şeklinde düzenlenerek sunulan ve önemli bir eser olan Selçuklu dönemin sikkelerini anlatan İsmail Galib’in “*Takvim-i Meskûkât-ı Selçukiye*”<sup>7</sup> adlı kitabıdır. Çok değerli bir çalışma olan İbrahim ve Cevriye Artuk tarafından hazırlanan İslami dönem sikkelerini “*İstanbul Arkeoloji Müzeleri Teşhirdeki İslami Sikkeler Kataloğu I*”<sup>8</sup> adlı eseri kronolojik bir şekilde hükümdarlara göre tasnif edilen kitap önemli bir sikke kataloğudur. Aynı şekilde devam eden kitabın ikinci cildi olan “*İstanbul Arkeoloji Müzeleri Teşhirdeki İslami Sikkeler Kataloğu II*”<sup>9</sup> ise Osmanlı, İlhanlı, İran Şahlarına ait bilgi verip bunlarla ilgili geniş çaplı bir sikke kataloğu oluşturulmuştur. Yayın içerisinde her dönemde, darp edilen sikkelerin örnekleri, sikkelerin darp tarihi, üzerinde yer alan yazılar ve figürlerin tanıtımı yapılmıştır.

İslam devletlerinin tarihi ve sikkelerini anlatan derli toplu olan kısa ve genel bilgileri ile Atom Damalı’ya ait olan “*150 Devlet 1500 Sultan İslam Sikkeleri*”<sup>10</sup> adlı çalışmadır.

Yapı Kredi tarafından çıkarılan sikke koleksiyon kataloglarından birincisi olan Emevi ve Abbasi dönemini anlatan “*Kudret ve Hüner Sikkenin İki Yüzü I*”<sup>11</sup> adlı katalog çalışmadır. İkincisi Selçuklu Dönemi ele alan “*Doğu-Batı Arası Bir*

<sup>6</sup> CECILE Morrison, **Antik Sikkeler Bilimi Nüsmatik Genel Bir Bakış**, İstanbul, 2002

<sup>7</sup> İsmail Galip, **Takvim-i Meskûkât-ı Selçukiye**, Ankara, 1971.

<sup>8</sup> İbrahim Artuk-Cevriye Artuk, **İstanbul Arkeoloji Müzeleri Teşhirdeki İslami Sikkeler Kataloğu**, Cilt:1, İstanbul,1971.

<sup>9</sup> İbrahim Artuk- Cevriye Artuk, **İstanbul Arkeoloji Müzeleri Teşhirdeki İslami Sikkeler Kataloğu**, Cilt: II, İstanbul,1974.

<sup>10</sup> Atom Damalı, **150 Devlet 1500 Sultan İslam Sikkeleri**, İstanbul, 2000.

<sup>11</sup> Aonim, **Kudret ve Hüner Sikkenin İki Yüzü I**, İstanbul, 2001.

*Gökkuşuğu Selçuklu Sikkeleri II*<sup>12</sup>”, üçüncü eser olan Beylikler dönemi sikkelerini anlatan “*Asya’dan Anadolu’ya İnen Rüzgâr Beylikler Dönemi Sikkeleri III*”<sup>13</sup>”, dördüncüsü ise Osmanlı dönemini ele alan “*Saltanatın İki Yüzü Yazı ve Tuğra IV*”<sup>14</sup>” adlı çalışmadır.

Michael Broome ait olan eser “*A handbook of Islamic Coins*”<sup>15</sup>’de ise Abbasiler, İspanya, Fatımiler, Moğollar, Selçuklu, Anadolu Beylikleri, barbar devletler, Osmanlı dönemine kadar geniş çaplı bir çalışma elde edilmiştir.

Stanley Lane Poole, “*The Coins of the Turkoman Houses of Seljook, Urtuk, Zengee*”<sup>16</sup>” adlı eser de ise sikke kataloğu ise geniş çaplı olarak ele alınmıştır.

“*The Khalifa Collection of Islamic Coins*”<sup>17</sup>” adlı eser ise Sasani dönemden itibaren başlanıp Abbasi, Fatımiler, Eyyubiler, Memlûkluler, Yemen paraları, Selçuklular, Anadolu Beylikleri, Geç Osmanlı Dönemi ile birlikte kronolojik bir şekilde ilerlemiş kısa çaplı bir sikke kataloğu oluşturulmuştur.

Amerikan Nüvizmatik Derneği tarafından basılan “*Stephen Album Rare Coins Specialists in Islamic Indian and Oriental Coins, California*”<sup>18</sup>”, adlı eser ise genel bir sikke kataloğudur.

Fritz ve Rudolf tarafından çıkarılan “*The Sultan Collection An Old Private Collection of Ottoman Coins*”<sup>19</sup>”, Osmanlı sikkeleri için güzel bir sikke katalog çalışmasıdır. II. Süleyman, II. Ahmet, II. Mustafa, III. Ahmet, I. Mahmud, III. Mustafa, I. Abdülhamid, III. Selim, IV. Mustafa, II. Mahmud döneminde basılan sikkelere yer verirken, ayı zamanda bunlar darp yerlerine göre kronolojik bir şekilde sikke kataloğu ilerlemiştir.

<sup>12</sup>Anonim, **Doğu-Batı Arası Bir Gökkuşuğu Selçuklu Sikkeleri II**, İstanbul, 2001.

<sup>13</sup>Anonim, **Asya’dan Anadolu’ya İnen Rüzgâr Beylikler Dönemi Sikkeleri III**, İstanbul,2001.

<sup>14</sup> Anonim, **Saltanatın İki Yüzü Yazı ve Tuğra IV**, İstanbul,2000.

<sup>15</sup> Michael Broome, **A handbook of Islamic Coins**, London,1985.

<sup>16</sup>Stanley Lane Poole, “The Coins of the Turkoman Houses of Seljook, Urtuk, Zengee”

**Catalogue of Oriental Coins in the British Museum**, Vol: III, London, 1877.

<sup>17</sup>Anonim, **The Khalifa Collection of Islamic Coins**, London, 2014.

<sup>18</sup>Anonim, **Stephen Album Rare Coins Specialists in Islamic Indian and Oriental Coins, California**, USA, 2001.

<sup>19</sup>Fritz Rudolf Künker- Roland Michel, **The Sultan Collection An Old Private Collection of Ottoman Coins**, Part:2, Osnabrück, 2012.

James Mackay tarafından ele alınan “*The World Encyclopedia of Coins- Coin Collecting*<sup>20</sup>” dünya sikkeleri ele alan sikke katalogudur.

Bülent Arı'nın editörlüğünü yaptığı “Anadolu’da Paranın Tarihi<sup>21</sup>” adlı eserde ise 15 tane farklı yazarlarının makalesinin yer aldığı, gerek Selçuklu dönemi sikkeler olsun gerek darphane, Cumhuriyet dönemi ve Osmanlı dönemi kağıt paralarına kadar birçok farklı ve güzel bir çalışma meydana gelerek genel olarak sikke tarihçesi hakkında genel bir bilgi edinme için birebir bir eserdir.

Selçuklu Dönemi Sikkeleri ile Halit Erkiletlioğlu ve Oğuz Güler’in birlikte hazırladıkları “*Türkiye Selçuklu Sultanları ve Sikkeleri*<sup>22</sup>” adlı eserde ise Selçuklu sultanları hakkında kısa bir tarihten sonra o dönem de kesilen sikkeleri anlatan bir eserdir. Kronolojik bir şekilde ilerleyen bu sikke katalogu Selçuklu dönem de kullanılan unvanlar ve darphaneleri açıklaması bakımından önemlidir.

“*Anadolu Selçuklu Sikkelerinde Yazı Dışı Figüratif Ögeler*<sup>23</sup>” Gündegül Parlar’ın kalamından ortaya çıkan eserin sikke tarihçesinden sonra sultanlara ait sikkelerinde görülen figürlü süsleme ile birlikte bitkisel, geometrik, nesnel süslemeyi geniş bir açıdan ele almıştır.

Behzat Budak’ın ele aldığı “*XI., XII. ve XIII yüzyıllarda Resimli Türk Paraları*<sup>24</sup>” adlı eserinde ise Artukoğulları, Zengiler, Atabekler ve Furugu, İldenizoğulları, Saltukoğulları, Mengüçoğulları ve Danişmentlioğulları dönemlerinde basılan sikkeleri anlatmıştır. Ayrıca bunların tesiri altında kalan Miyafarikin (Silvan) Eyyübiler de ele alınmıştır. Her bir dönem kendi içerisinde, sırasıyla tahta çıkan sultanların bastırdıkları sikkeleri geniş çaplı anlatan önemli bir sikke katalogudur.

<sup>20</sup> James Mackay, *The World Encyclopedia of Coins- Coin Collecting*, USA, 2007.

<sup>21</sup> Bülent Arı, *Anadolu’da Paranın Tarihi*, Ankara, 2011.

<sup>22</sup> Halit Erkiletlioğlu -Oğuz Güler, *Türkiye Selçuklu Sultanları ve Sikkeleri*, Kayseri,1996.

<sup>23</sup> Gündegül Parlar, *Anadolu Selçuklu Sikkelerinde Yazı Dışı Figüratif Ögeler*, Ankara 2001.

<sup>24</sup> Behzad Budak, *XI, XII ve XIII Yüzyıllarda Resimli Türk Paraları*, İstanbul, 1947.

Ahmet Çaycı tarafından yayımlanan “*Selçuklu ve Artuklu Sikkelerinde Zodiak Tasvirleri*<sup>25</sup>” ile “*Artuklu Sikkelerinde Hükümdar Tasvirleri*<sup>26</sup>” isimli makaleleri dönemi ele alınan sikke yorumlaması bakımından oldukça önemlidir.

Artukoğulları Dönemi Sikkeleri ile ilgili en önemli çalışma William F. Spengler ve Wayne G. Sayles tarafından beraber hazırlanan “*Turkuman Figural Bronze Coins and Their Iconography*<sup>27</sup>” adlı eseridir. Bu eser de ise Artukoğulları döneminde yer alan figürlü sikkeler belli bir kronolojiye göre hazırlanmıştır.

İbrahim ve Cevriye Artuk tarafından beraber hazırlanan “*Artukoğulları Sikkeleri*<sup>28</sup>” adlı eser de ise öncelikle kısa bir Artukoğulları tarihçesinden sonra kronolojik bir şekilde, tahta çıkan sultanların o dönemde kestirdikleri sikkeleri anlatan güzel ve aynı zamanda geniş çaplı bir sikke katalog çalışmasıdır.

Osmanlı Bakır Paraların ele alındığı çizimleri ve fotoğrafların yanı sıra detaylı bir şekilde tüm padişahların bakır paralarına geniş çaplı olarak ele aldığı Nejdet Kabaklarlı tarafından yayımlanan “*Mangır” Osmanlı İmparatorluğu Bakır Paraları*<sup>29</sup>” adlı eseri önemli bir katalogdur. Şeref Erel tarafından çıkarılan “*Nadir Birkaç Sikke*<sup>30</sup>”, önemli bir eserdir. İbrahim Artuk tarafından yazılan “*Kanuni Sultan Süleyman Adına Basılan Sikkeler*<sup>31</sup>” adlı eserinde ise dönem ile ilgili kısa bilgiler verildikten sonra sikkeleri darp yerlerine göre belli bir nizam içinde ele almıştır. Sikke katalogu içerisinde çizimler yer verilip, sikkenin ön ve arka yüz fotoğraflarına da yer verilmiştir.

Nuri Pere'nin, “*Osmanlılarda Madeni Paralar*<sup>32</sup>” adlı eseri ise kısaca paranın doğuşu ve gelişimi anlatılıp, Osmanlı devrinde kullanılan sikkeleri ölçüleri, darp

<sup>25</sup>Ahmet Çaycı, “Selçuklu ve Artuklu Sikkelerinde Zodiak Tasvirleri”, **I. Uluslar Arası Selçuklu Kültür ve Medeniyeti Kongresi**, Konya, 2001,s.207-218.

<sup>26</sup>Ahmet Çaycı, “Artuklu Sikkelerinde Hükümdar Tasvirleri”, **Prof. Dr. Gönül Öney'e Armağan**, İzmir, 2002, s.185-194.

<sup>27</sup>William F. Spengler, **Turkuman Figural Bronze Coins and Their Iconography**, USA, 1992.

<sup>28</sup>İbrahim Artuk- Cevriye Artuk, **Artukoğulları Sikkeleri**, İstanbul,1993.

<sup>29</sup>Necdet Kabaklarlı, “**Mangır” Osmanlı İmparatorluğu Bakır Paraları**, İstanbul, 1998,

<sup>30</sup>Şerafettin Erel, **Nadir Birkaç Sikke**, İstanbul, 1963.

<sup>31</sup>İbrahim Artuk, **Kanuni Sultan Süleyman Adına Basılan Sikkeler**, İstanbul,2000,

<sup>32</sup>Nuri Pere, **Osmanlılarda Madeni Paralar**, İstanbul, 1968.

edilen sikkelerin ön yüz ve arka yüz fotoğrafları, genel olarak Osmanlı sikkelerinde kullanılan motifler tablo halinde verilip anlatılmıştır.

Şevket Pamuk tarafından ele alınan “*Osmanlı İmparatorluğu’nda Paranın Tarihi*”<sup>33</sup> adlı eserde ise ilk madeni paradan Osmanlı devletine kadar kıtalararası hareketlilik, para bölgeleri, Osmanlı paraları siyasi, iktisadi, ekonomi boyutları ile ele alınmıştır.



---

<sup>33</sup>Şevket Pamuk, **Osmanlı İmparatorluğu’nda Paranın Tarihi**, İstanbul, 2012.

#### 1.4. Konya'nın Tarihi ve Coğrafyası

Konya adını binlerce yıl sürdüren nadir şehirlerden birisidir. Hititler'den önce buraya hâkim olan Luviler, Konya bölgesine kendi ismini verirken, Hititler zamanında ise buraya “Lugga” deniliyordu. Frigler zamanında “Kawania” adı verilmişti. Yunan ve Roma çağlarında ise “Eikonieon” ve “İkonium” diye anılıyordu. Türkler “Konya” şeklini geç Bizans döneminde ki “İkonium” dan Türkçeleştirilmiştir. Ayrın asrın Latin kaynaklarında “İconium” veya “Yconium” şeklinde geçer<sup>34</sup>.

Kuzeyde; Ankara, batıda; Eskişehir, Isparta, Afyon, güneyde; Antalya, Karaman, doğuda ise; Niğde ve Aksaray illeri ile çevrilidir. Toprak genişliği bakımından Türkiye illeri içerisinde 47722 km olan yüz ölçümü ile en büyük olan ildir. Konya ili düzlükleri bakımından çevresindeki dağlara göre geniş bir çöküntü alanıdır. İlin birçok yerinde görülen kalınlığı 100 m' yi bulan kalker tabakaları, yer yer görülen linyit madenleri; şehri çevreleyen Takkeli, Karadağ, Karacadağ gibi sönmüş volkanlar; Ilgın, Beyşehir, Seydişehir'de yer alan sıcak su kaynakları Konya ilinin jeolojik yapısının belli başlı önemli değerleridir. Konya Ovası ile anılan şehirde, kışlar soğuk ve sert, yazlar sıcak ve kurak geçmektedir<sup>35</sup>.

Yöresinde Çatalhöyük'te MÖ. 7000'lere ulaşan iskân, Konya civarında Alaeddin Tepesinin 6 km. kadar güneybatısındaki Karahöyük'te ona yakın bir zamana kadar gider. Burası bakır çağından eşli Hitit devrine kadar sürekli iskan edilmiştir. Karahöyük, bu son devir başlarında Anadolu'daki önemli şehirlerden birisi idi<sup>36</sup>.

Konya uzun süren Hititlerin hâkimiyeti altında kaldıktan sonra bir müddet de Konya'ya Frigler, MÖ. VIII. Ve VII. yüzyıllarda kendilerine önemli bir Frig şehri haline getirmişlerdir. Ardından şehir Lidyalıların eline geçmiştir<sup>37</sup>.

Milattan önce VI. yüzyılın ortalarında şehir Pers hâkimiyetinde kaldı. II. Darius'un oğlu Kurus'un isyanı sırasında Yunan askerleriyle (Onbinler) buradan geçen Ksenophon, Konya yı Frigler'in en doğudaki şehri olarak anar. Milattan önce IV.

<sup>34</sup>Zeki Atçeken, **Konya'da Selçuklu Yapılarının Osmanlı Devrinde Bakımı ve Kullanılması**, Ankara, 1998, s.7.

<sup>35</sup>Anonim, **Konya 1973 İl Yıllığı**, Konya, 1973, s. 74.

<sup>36</sup>Tuncer Baykara, **Türkiye Selçukluları Zamanında Konya**, Ankara, 1985, s.15.

<sup>37</sup>Mehmed Önder, **Mevlana Şehri Konya**, Ankara, 1985, s.13.

yüzyılın ikinci yarısında İskender İmparatorluğu'na, onun ölümünden sonra Selekiler'e, ardından da Bergama krallarının eline geçti. III. Attalos'un ölümü üzerine Roma İmparatorluğu topraklarına katıldı. Roma kaynaklarında bu sırada şehrin giderek önem kazandığı kaydedilir. Hıristiyanlığın yayılışı esnasında havarilerden Pavlus'un burada ikameti şehre kutsal bir önem vermiştir<sup>38</sup>.

X. yüzyılda Bizans, İslam akınlarını durdurmuş, hatta daha sonra karşı saldırıya geçerek belli yerleri geri bile almıştır<sup>39</sup>. S. Eyice'nin de belirttiği gibi “ Bizans İkonion'un sınırları, surları, genişliği ve başlıca önemli yapıları hakkında hiçbir bilgiye sahip değiliz...Bizans devrinde Konya şehrinin bir kısmını ve belki de esasını Alaeddin Tepesi teşkil ediyordu”<sup>40</sup>.

Türkler, Konya önlerinde ilk defa Selçuklu kumandanı Afşin ile 1069 yılında göründüler. X. yüzyıla kadar Bizans eyaleti olan Konya, 1071 Malazgirt zaferinden sonra Anadolu'nun kapıları Türklere açılmış ve Büyük Selçuklu sultanı Kutalmışoğlu Süleyman Şah tarafından Konya fethedilmiştir. 1080 yılında Selçukluların başkenti İznik iken, I. Kılıçarslan ve oğlu Mesud zamanında I. Haçlı seferleri sonunda Konya tekrar başkent olmuştur<sup>41</sup>.

Selçuklu Sultanı Mesud ve II. Kılıçarslan dönemlerinde Konya bir kasaba olmaktan çıkıp kalabalık bir şehir hüviyetini kazanmıştı.

XIII. yüzyıl başlarında Konya, II. Kılıçaslan'ın oğulları arasındaki saltanat çekişmesine sahne oldu. I. Gıyaseddin Keyhüsrev'in ölümünün ardından tahta çıkan I. İzzeddin Keykavus ve I. Alaeddin Keykubad dönemlerinde Konya parlak bir devir yaşadı. I. İzzeddin Keykavus ile başlatılan yeni imar hareketi kardeşi I. Alaeddin Keykubad döneminde hızlanarak devam etti. Konya şehrine yeni mahalleler eklendi<sup>42</sup>.

Konya'nın Karamanoğulları'na ne zaman başkentlik yaptığı kesin olarak bilinmemektedir. İbn Batuta, 1332 yılında Larende'ye geldiğinde buranın başkent

<sup>38</sup>Tuncer Baykara, “Konya”, **TDV. İslam Ansiklopedisi**, C. 26, İstanbul, 2009, s. 182.

<sup>39</sup>Tuncer Baykara, **age.**, s.10.

<sup>40</sup>Semavi Eyice, Konya'nın Alaeddin Tepesinde Selçuklu öncesine ait bir eser: Eflatun Mescidi”, **Sanat Tarihi Yıllığı**, C. IV, İstanbul, 1970, s.269-302.

<sup>41</sup>Anonim, **1984 Sonrası Konya**, Ankara, 1988, s.37-38.

<sup>42</sup> Tuncer Baykara, **age.**, s.183.

olduğunu belirtmiştir. 1467 yılına kadar Konya Karamanoğullarına dönem dönem başkentlik yapmıştır<sup>43</sup>.

Osmanlılar Karamanoğulları'nın topraklarını bir eylet olarak idareye beşladılar. İlk vali olarak da Şehzade Mustafa tayin edildi<sup>44</sup>.

Fatih Sultan Mehmet, 1470 yılında dördüncü Eyalet olarak Karaman eyaletini, merkezi Konya olmak üzere kurmuştur.

Yavuz Sultan Selim birkaç kez Konya'ya gelmiştir. İlk ziyareti 1512-1513 yıllarından sonra, ikinci defa Şah İsmail üzerine giderken, Konya'ya gelmiş ve altı gün oturmuştur. Bu ziyaretlerde Hz. Mevlan Dergahı'nda onarımlar yaptırmış, dervişlere sadaka dağıtmış, arazi ve nüfus sayımı yaptırmıştır. XVI. yüzyıl içinde Konya Osmanlı Devleti'nin en önemli vilayeti ve Suriye anayolunun uğrak noktası olmuştur. Pek çok seyyah Konya'yı ziyaret etmiştir<sup>45</sup>.

Milli mücadele döneminde Konya'yı, Mondros Ateşkes Antlaşması'ndan sonra İtalyanlar işgal etmişler fakat çok önemli bir faaliyette bulunmamışlardır. İnönü savaşlarını kazandığımız günlerde de 20 Mart 1920'de Konya işgalden kurtulmuştur<sup>46</sup>.

---

<sup>43</sup> İbrahim Hakkı Konyalı, **Abideleri ve Kitabeleriyle Konya Tarihi**, Konya, 2007, s. 52-54.

<sup>44</sup> Zeki Atçeken, **age.**, s.17.

<sup>45</sup> Zeki Atçeken, **age.**, s.18.

<sup>46</sup> Hanefi Aytekin, **Tarihi Konya Rehberi**, Konya, 2003, s.20.

## 2. GEVALE KALESİ HAKKINDA GENEL BİLGİLER

### 2.1 Gevale Kalesi'nin Tarihi

Bu kale Konya'nın 13 km. kadar batısında Konyalıların Takkeli Dağ, Silleliler'in Karaburga dedikleri dağın tepesindedir.

Dağın tepesine bir taç, bir takke gibi oturan kale uzaktan takke gibi görüldüğü için böyle adlandırılmıştır. Yanındaki biraz küçük benzeri dağa Silleliler 'Gevele' derler. Kaleler çok kere içinde veyahut eteğinde suyu bulunan yerlere, tepelere yapılır<sup>47</sup>.



Foto.1: Matrakçı Nasuh'un Beyân-ı Menâzil-i Sefer-i Irâkeyn isimli eserinde Konya Minyatürü (1533-36)

Takkeli Dağ tarih içinde birçok isimle anılır. Bizans Dönemi kaynaklarında adından Kaballa olarak söz ettirir. Anadolu'nun Türkler tarafında fethinden sonra Kaballa "Kevele" şekline dönüşmüştür. Selçuklu ve Osmanlı döneminde kevela, kevale, yada gevale şeklinde ve günümüzde halen kullanılmaktadır. İ. Hakkı Konyalı Frig tanrıçası Kübele'den (Sibel) geldiğini ileri sürmüştür<sup>48</sup>.

<sup>47</sup>İbrahim Hakkı Konyalı, *age.*, s.59.

<sup>48</sup>Hasan Bahar, "Takkeli Dağ (Kevele Kalesi) ve Konya Tarihi Bakımından Önemi", *Selçuk Üniversitesi Sosyal Bilimler Enstitüsü Dergisi*, Sayı: 3, Konya, 1994, s.313.



Foto.2: Takkeli Dağ Genel Görünüş

Konya genellikle Gevale Kalesinden müdafaa edilmiştir. Kale Roma, Bizans ve Selçuklu döneminde önemini korumuştur<sup>49</sup>.

Dağın Tepesi 3,5-4 dönüm kare genişliktedir. Burası iç kaledir. Burada hükümdar kasrı, dizdar, iç hazine kaleleri, erzak ambarları mabet yer alır. İç ve dış kale beş asırdan beri taş ocağı olarak kullanılmıştır.

Konya Anadolu Selçuklulara başkentlik yaptığı yıllarda en parlak dönemini yaşamıştır. Bizans İmparatoru Manuel ile, Selçuklu Sultanı Mesud arasındaki bir mücadele sonucu Mesud'un Takkeli Dağ yakınlarına çekilmiştir. Alaeddin Keykubad dış kaleyi sonradan yaptırmıştır. Selçuklulardan evvelki Konyalıların başı sıkışınca Gevale Kalesine sığınırlardı<sup>50</sup>.

Gevale Kalesi Selçuklu dönemi hükümdarlarının eğlence yeri idi. Padişahlar özellikle yaz aylarında Takkeli Dağ'a gidiyorlardı. Kış mevsiminde ise burada avcılık yapmaktaydılar.

Selçuklu yönetimi XIV. yönetiminin sona ermesiyle, Karamanoğulları bölgeye hâkim olur. Karamanoğlu Mehmet Bey H.729 M. 1328-1329 yıllarında kaleyi ele geçirmiş ve yaklaşık 150 yıl Karamanoğlu hâkimiyetinde kalmıştır. Karamanoğulları kaleye bazı ilaveler yapmıştır<sup>51</sup>.

<sup>49</sup> Mehmet Önder, *age.*, s.84.

<sup>50</sup> İbrahim Hakkı Konyalı, *age.*, s.62.

<sup>51</sup> Hasan Bahar, *age.*, s.314.

Osmanlıların Fatih zamanında Konya'yı fethi sırasında İbrahim Bey Gevale 'ye sığınmak istemiş. Ancak hisara girmeden hisarın kapısında ölmüştür. Fatih, 1467 yılında Konya iç kalesini tamir ederken Gevale Kalesini 'de yıktırıştır<sup>52</sup>.

Gevale Kalesi ile ilgili İbrahim Hakkı Konyalı'nın "Anadolu'daki tarihî kalelerin çoğunu gördüm. Bu kadar yüksek ve hâkim bir dağ üzerine kurulmuşunu görmedim, Dağın üstünde insan kendini tayyarede sanıyor. Dağ klâsik ifade ile Bu'd-i Mücerred'de duruyor gibi..." diyerek en güzel şekilde Gevale Kalesini ifade etmiştir<sup>53</sup>.

---

<sup>52</sup> İbrahim Hakkı Konyalı, **age.**, s.62.

<sup>53</sup> İbrahim Hakkı Konyalı, **age.**, s.63.

## 2.2. Gevale Kalesinde Yapılan Kazı Çalışmaları

Kazı Çalışmaları 2012 yılında Kültür Bakanlığının izniyle, geniş kapsamlı bir ekiple Gevale, Büyük Gevale, Sarayköy ve çevresinde yüzey araştırması yapılmıştır.

Konya Müze Müdürlüğü'nün başkanlığında Necmettin Erbakan Üniversitesi Sanat Tarihi Bölüm başkanı Prof. Dr. Ahmet Çaycı ve Dr. Öğrt. Üyesi Zekeriya Şimşir'in bilimsel danışmanlığı ile Konya Selçuklu Belediyesi'nin maddi destekleriyle adı altında olduğu kazı çalışmaları 2013 yılından itibaren başlanmıştır. Her yıl içerisinde yaklaşık olarak altı ay gibi bir süreç içerisinde kazı çalışmaları yürütülmektedir.

2013 yılında kale eteklerinde ki tapınak olarak adlandırılan mekân ile, dehliz, sarnıç, kaya mezarları gibi alanda kazı çalışmaları gerçekleştirilmiştir<sup>54</sup>.

2014 yılında tapınağın batısında ki mekânlar ile kalenin zirvesindeki mekânlarda çalışmalar yürütülmüştür. Tuğla parçaları, çatı kiremidi, mermer yalak, sırlı ve sırsız seramik parçaları, pitos parçaları, sikkeler, ok uçları, taş güller, metal parçaları bulunmuştur. G8 açması ile çalışmalar tamamlanmıştır<sup>55</sup>.

<sup>54</sup> Ahmet Çaycı-Zekeriya Şimşir, "Gevale Kalesi 2013-2014 Kazı Buluntuları", **Kazı Sonuçları Toplantısı**, C.3, Erzurum, 2015, s.539-540.

<sup>55</sup> <http://gevale.com/kazi-yilliklari/> Erişim: (13.05.2019).

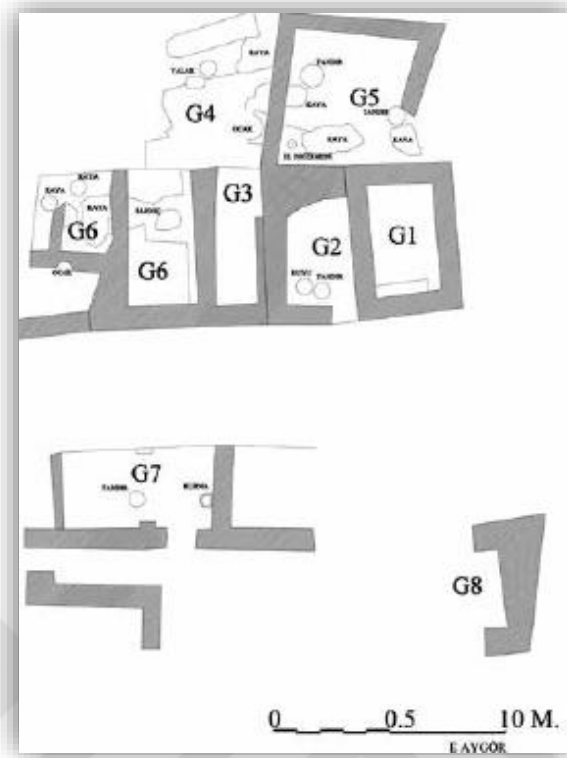

Çizim 1: Kazı çalışmasında ortaya çıkarılan mekânlar. (E. Aygör' den)

2015 yılı kazı çalışmalarında ise kalenin güney etekleri ve zirvenin doğusunda gerçekleştirilmiştir. Farklı ölçü ve boyutlarda 18 adet kaya oyma mekânı ortaya çıkartılmıştır. Geç dönemde bu mekanların farklı işlevde kullanılmış olduğu tespit edilmiştir. Burada yer alan mekan içerisinde hayvan bağlama yerleri ve yemliklerin varlığı bu duruma en güzel ispattır. En önemli buluntu ise alanın doğu kısmında çıkarılan hamam yapısıdır<sup>56</sup>. Sıcaklık ve külhan bölümü ilk sırada çıkartılmıştır. Hamamın zemini taş döşemelidir. Hamam kazı çalışmaları sırasında birçok alçı parça ortaya çıkartılmıştır.

<sup>56</sup> <http://gevale.com/kazi-yilliklari/> Erişim: (26.06.2017).



Foto.3: Gevale Kalesi 2015 Kazı Alanı Hava Fotoğrafi

2016 yılı sezonun da kalenin zirvesinin doğu ve kuzeyi ile güney eteklerinde çalışmalara başlanılmıştır. 2015 yılında 16 adet kaya oyma mekânı, 2013 yılında ise 9 adet kaya oyma mekânı ortaya çıkarılmıştır. Bu kazı sezonunda 2 adet kaya oyma mekânı yüzüne çıkarılmıştır.

G 11 açmasınının batı duvarında küçük çaplı bir hamam ortaya çıkarılmıştır. Düzenli bir plan şeması olmayan hamamın soyunmalık kısmı tespit edilememiştir.



Foto.4: G 11 no.lu açması hamam yapısı

G29 açmasında doğu- batı doğrultusunda bir mekân tespit edilmiştir. Giriş kuzey batı tarafındadır. 1 metre derinliğine inildiğinde II. Mehmet dönemine tarihlendirilen gümüş bir sikke bulunmuştur. Koridor uzantısında ise Konya darplı

sikke bulunmuştur. Bunun yanında sırlı ve sırsız seramikler, metal parçaları, ok uçları bulunmuştur.

G 30 açmasında opus sectile malzeme bulunmuştur. G 33 açmasında dikdörtgen planlı muhtemelen tonozla örtülü mekânda ise iki adet lüle bulunmuştur.

2016 yılı kazısında çok sayıda sırlı sırsız seramik farklı dönemlere tarihlendirilecek 224 adet sikke, metal mermi çekirdeği, top güller , 7 adet yüzük ile birlikte zengin bir malzeme buluntuları ortaya çıkarılmıştır<sup>57</sup>.

Kazı çalışmaları sırasında birçok sırlı ve sırsız seramikler elde edilmiştir. Tek renkli kandiller, tek renkli kaideler ile sırsız seramikler arasında süzgeç, testi çömlek baskı ve kazıma tekniğinde çok sayıda örnekler yer almaktadır.

İrili, ufaklı firuze ve lacivert renkli çok sayıda duvar çinisi, farklı dönemlere ait birçok sikkeler ve mühürler de yer almaktadır.

Ok ve mızrak uçları, cam buluntular, bilezikler, alçı süslemeleri, güller, ağırşaklar, Metal mermi çekirdeği, bakır leğen da kazı çalışmaları sırasında ortaya çıkmıştır<sup>58</sup>.

<sup>57</sup>Ahmet Çaycı-Zekeriya Şimşir, “Gevale Kalesi 2016 Yılı Kazı Çalışmaları”, **Kazı Sonuçları Toplantısı**, C.3, Bursa, 2017, s.251-255.

<sup>58</sup>Ahmet Çaycı-Zekeriya Şimşir, **age.**, s. 251-255.

### 3. SİKKE HAKKINDA GENEL BİLGİLER

#### 3.1. Sikkenin Tanımı ve Tarihçesi:

Sikke, önceden ağırlığı ayarlanmış, devletin garantisi altında basılan, hükümdarın veya resmi otoritenin simge veya yazısının yer aldığı madeni paradır. Kelime olarak Arapçadan gelme olup “damga veya nakış basmak için hazırlanmış demir kalıp” demektir<sup>59</sup>. Türkler hem antik veya eski olana hem de uzun dönem kullanılmış olan madeni paraya sikke, paralar topluluğuna meskûkât adını vermişlerdir. Her iki kelime de Arapça kökenlidir<sup>60</sup>.

Mal değiştirmede kullanılan ilk vasıtalar, gerek coğrafi şartlar ve insan topluluklarına göre gerek aynı zamanda yaşayış tarzlarına göre çeşitlilik göstermektedir. Sahil memleketlerinde yaşayanlar istiridyeye kabukları ve kurutulmuş balıkları bu amaçla kullanmıştır. Diğer insanlar da vücutlarını örtmeye yarayan hayvan postlarını, hayvanları değiştirme maksadıyla kullanmışlardır. Bunu takip eden uzun süreçten sonra buğday, arpa, yulaf gibi mahsuller kullanılmıştır. Ta ki kıymetli madenlerin bulunmasına kadar bu şekilde devam eder<sup>61</sup>.

Sikkenin icadına ilişkin ilk yazılı bilgiler veren M.Ö. V. yüzyılda yaşamış olan Herodotos ile M.S. II. yüzyılda yaşamış olan Polluks, ilk sikkenin icadıyla ilgili olarak Lidyalıların adını anmaktadır. Gerek antik kaynaklar olsun gerekse ele geçen ilkel formdaki elektron sikke örnekleri sikke icadının Lidya Krallığı ve İonia bölgesinin ilişkili olduğunu göstermektedir. Muhtemelen Kral Alyattes ( M.Ö. yak.610-561) zamanında ilk elektron sikkeler basıldı. Altın ve gümüş karışımı olan bu elektron sikkelerin ortak noktası ise hepsinin arka yüzünde yer alan çukurlardır<sup>62</sup>.

Sikkenin Lidyalılar tarafından icadından sonra sikke önce İonia'ya oradan Yunanistan'a geçmiş, İtalya'nın güneyindeki koloni kentlerine kadar yayılmıştır. M.Ö. 6. yüzyılda güney İtalya'da ilk gümüş sikkeler basılmıştır<sup>63</sup>.

<sup>59</sup> Oğuz Tekin, “Sikke”, **TDV. İslam Ansiklopedisi**, C. 37, İstanbul, 2009, s.179-184.

<sup>60</sup> Halit Erkiletlioğlu -Oğuz Güler, **Türkiye Selçuklu Sultanları ve Sikkeleri**, Kayseri, 1996, s.15.

<sup>61</sup> Nuri Pere, **Osmanlılarda Madeni Paralar**, İstanbul, 1968, s.7.

<sup>62</sup> Oğuz Tekin, “Lydia Krallığı'ndan Osmanlı İmparatorluğu'na Anadolu'da Sikke Darbı”, **Anadolu'da Paranın Tarihi**, Ankara, 2011, s.34.

<sup>63</sup> Oğuz Tekin, **Eski Çağda Para, Antik Nüvizmatığe Giriş**, İstanbul, 1984, s.1.

Klasik dönemde (M.Ö 490-330) sikke basan şehir sayısı artmıştır. Bu dönemde sikke sanatkârları sikke yüzeyine tamamen hâkim olmuştur.

Helenistik dönemde (M.Ö 330-30) ise hem sikke basan kentlerin sayısı artarken hem de tipler çoğalmıştır. Kral porteleri öne çıkmıştır<sup>64</sup>.

Roma imparatorluk devrinde altın ve gümüş para bastırma yetkisi imparatorluğun, bronz para bastırma yetkisi ise senatonundu. Ancak imparatorluğun genişlemesi ile ortak sistemler oluşturuldu. Himaye altındaki krallıklar kendi paralarını bastırırken eyaletler ise bronz ve gümüş paralar bastırmışlardır<sup>65</sup>. İlk Roma sikkeleri Yunan dünyasında olduğu gibi değerli madenden değil bakırdan olmasının nedeni ise İtalya'da Etruria bölgesindeki zengin bakır yataklarının bulunmasındandır. İlk ödeme aracı ise dökme tekniğinde yapılmış olan Aes Signatum olarak bilinen dikdörtgen bronz parçalardır. Roma sikkelerin ön yüzünde esas olarak imparatorun kendisi ya da aile portesinden biri vardır. Bazen bir sikkenin önyüzünde birden fazla portre vardır. Portre profilden resmedilir. Portre çevresinden ise portreye ait unvanlar yer almaktadır. Arka yüzünde ise imparatorluğun egemenlik süreleri hakkında bilgi verirken aynı zamanda binalar, köprüler, gibi mimari tipler hayvanlar semboller yer almaktadır<sup>66</sup>.

Bizans İmparatorluğu Roma İmparatorluğu'nun devamı olduğundan dolayı, sikkeler de birbirinin devamı niteliğindedir. I. Anastasius ile başlamaktadır. İlk dönem Bizans sikkelerinde Latince yazı görülmektedir. Heraclius dönemin sonunda Eski Yunanca ve Latince yazıyı beraber kullanılmıştır. Sikkelerde de Hristiyanî unsurlara rastlanılmaktadır. Bunlar arasında haç, İncil, Hz. İsa ile Meryem tasvirleri gelmektedir. I. Anastasius, II. Iustinus dönemlerinde pagan kültürleri görülmektedir. Pagan kültürlerine ait son izler Heraclius dönemine görülmektedir<sup>67</sup>.

İslamiyet'ten önceki Arapların cahiliye devrinde İran'ın, Bağliye Sevdayı Vafiye, Taberiye Utk ve Bizans'ın, Herakliye yahut Kayseriye adını alan sikkeleriyle

<sup>64</sup> Oğuz Tekin, *age.*, s.8.

<sup>65</sup> Halit Erkiletlioğlu -Oğuz Güler *age.*, s.18.

<sup>66</sup> Nezahat Baydur, **Roma Sikkeleri**, İstanbul, 1998, s.9.

<sup>67</sup> Ahmet Yuka, "Kayseri Arkeoloji Müzesi'nde Bulunan Bizans Dönemi Anonim Follisleri", **Atatürk Üniversitesi Güzel Sanatlar Enstitüsü Dergisi**, Sayı:34, Erzurum,201, s.92.

az miktarda Himyeriye ve Mağribîye sikkeleri geçiyordu. Araplar gümüşe dirhem, altına dinar, bakıra da fels adını veriyorlardı<sup>68</sup>.

İslamiyet'in ilk yıllarında Hz. Peygamber zamanında sikke basılmamış, tedavülde bulunan sikkeleri kullanmışlardır. Halife Ömer zamanında Kisrevî denilen Sasani sikkeleri değiştirilmemiştir. Gerek İslam dünyası sınırında bulunan valiler ya da emirler bu sikkeleri ufak tefek değişiklikler yaparak ve ilaveler yaparak ilk sikkeyi kestirmişlerdir<sup>69</sup>.

Emevi halifesi Abdülmelik 693'te bir yüzünde kendi resminin bulunduğu ilk İslam dinarını bastırmıştır. Diğer yüzünde ise Kelime-i Tevhid yazılmıştır<sup>70</sup>.

Emevi devletin ilk halifesi Muaviye bin Ebu Süfyan (661-680/H.41-60) başa geçince ilk dirhemi bastırmıştır<sup>71</sup>. Bu sikkeler Arap-Sasani benzeri olup Muaviye'nin adı ve unvanı yazılıdır. Emevi hükümdarı Abdülmelik bin Mervân Bizans İmparatorluğu Heraklios'u iki oğluyla tasvir ederken baş kısımda yer alan haçları kaldırmıştır. Arka yüzde ise ilk defa Kelime-i Tevhid kullanılmıştır. Ancak Mervan'ın 697 senesinde yapmış olduğu sikke reformuyla, ön ve arka yüzü tamamen yazıdan meydana gelip darp yeri ve tarihi dışında, Kurandan yer alan ayetler yazılmıştır. Böyle bir sikke çıkarmasının nedeni de Bizans İmparatoru II. Justinianus ile arasında geçen tartışma ve insan tasvirine karşı hoşnutsuzluğu gösterilebilir<sup>72</sup>.

Emevi sikkelerinde halife adı yazılmamıştır. Sikke üzerindeki tarih, sikeknin hangi halifeye ait olduğunu belirler. Emeviler zamanında 60 değişik darphane de para basılmış, en çok Dımaşk (Şam) ve Vasit (Basra ile Küfe arasında o dönemde kurulmuş bir şehir) olmak üzere Kufe, Basra, Merv, Cey, Arminya, Herat, Kirman, Fesa gibi şehirlerde basılan sikkeler kullanılmıştır<sup>73</sup>.

Abbasiler döneminde de altın dinar, gümüş, dirhem ve bakır fels kesimi devam etmiştir. Bu dönemde arka yüzdeki orta yazısı kısaltılmış ve sikkelerde sadece

<sup>68</sup> İbrahim Artuk- Cevriye Artuk, **İstanbul Arkeoloji Müzeleri Teşhirdeki İslami Sikkeler Kataloğu**, C.I, İstanbul,1971,s.33.

<sup>69</sup> İbrahim Artuk- Cevriye Artuk, **age.**, C.I, s.34.

<sup>70</sup> İbrahim Artuk- Cevriye Artuk, **age.**, C.I,s.35.

<sup>71</sup> Halit Erkiletlioğlu -Oğuz Güler **age.**, s.20.

<sup>72</sup> Oğuz Tekin, **age.**, s.180.

<sup>73</sup> Atom Damalı, **150 Devlet 1500 Sultan İslam Sikkeleri**, İstanbul, 2000, s.26.

“Muhammedun Resûlullâh” yazısı yer almaktadır. Sikkeler üzerinde isim yazma geleneği Emeviler döneminde başlamıştır. Bu süreç Abbasi sikkelerinde de devam etmiştir. Halife Me'mun döneminde (813- 833) ilk defa dinarlar üzerine darphane ismi yazılmıştır<sup>74</sup>.

El-Mehdi döneminden itibaren bölgeyi yöneten valilerin ve halifenin adının da sikkeler üzerinde yazılması gelenek haline geldi. 334/946'da Abbasi halifeleri devlet yönetiminde güçlerini kaybedip yalnızca dini lider olarak Es-Selam'da yaşamaya başlayınca hiçbir halife sikke bastıramamıştır. Bazen Abbasileri yöneten devletlere karşı isyan eden halifeler, kendi adlarına sikke bastırmışlardır. 656/1258'de Moğolların Bağdadi ele geçirmesiyle Abbasi sikkeleri de ömürlerinin sonuna gelmiştir. Abbasi sikkelerinin, İslami sikkeler arasında 200 yıl süre ile yaygın bir şekilde kullanılmış olmasından dolayı özel bir yeri vardır.<sup>75</sup>

İslamiyet'i kabul eden ilk Türk devleti Karahanlılar'da ise esas olarak sikkeleri gümüş ve bakırdandır<sup>76</sup>. Altın nadiren basılmıştır. Bakır sikkelerinde yerel yönetici isimlerine de yer vermiştir. 450'den sonra ise bakır sikkelerin yerini gümüş sikkeler almıştır<sup>77</sup>. Buhara, Semerkant, Tirâz, Kâşgar, Özkent, Reştân, Nişâbur, Kucende, Aksikes gibi çok sayıda çıkan darphane de darphane yeri ve tarihi yazılıdır.

Tolunoğulları sikkelerinde ise Emevi, Abbasi dinarları ile aynı ağırlıktadır. Dinarların ön yüzünde ortada ki yazının çevresinde iki satır halinde yazı yer alırken arka yüzünde ise tek satır halinde yazı yer almaktadır. Rafika, Mısır, Halep, Humus, Tânis ve Dimaşk, Tolunoğulları döneminde belli başlı darphaneler arasındadır. Fatımîlerin esas sikkeleri altındandır. Fatımî dinarların boyutu ve tarzı kendinden önce Tunus'ta egemen olan Ağlabilerin dinarları ile benzerlik gösterir. Yazılar Emevi tarzındadır<sup>78</sup>.

Eyyubilerde sikke basma hakkı iki seviyede kabul edilmektedir. Hanedanın başı sultanın, hükmettiği şehirde ve ailesinin yönettiği diğer önemli şehirde sikke

<sup>74</sup>İbrahim Artuk,-Cevriye Artuk, **age.**, C.I, s.40.

<sup>75</sup>Atom Damalı, **150 Devlet 1500 Sultan İslam Sikkeleri**, İstanbul, 2001, s.30-33.

<sup>76</sup>Oğuz Tekin, **age.**, s.180.

<sup>77</sup> Atom Damalı, **150 Devlet 1500 Sultan İslam Sikkeleri**, İstanbul, 2001, s.160.

<sup>78</sup> Oğuz Tekin, **age.**, s.180.

kesme hakkı vardır. Bunun yanında önemli prensler de kendi adına sikke kestirebiliyordu. Sikkelerde her zaman sultan ismi kullanılıyordu. Anonim felsler de bastırılmışlardır. İlk Eyyubi sikkeleri, Fatîmi tipi dairesel sikke tipindedir. Eyyubiler madenî sikkelerin yanında Fatîmiler de olduğu gibi cam ağırlıklı sikkelerde bastırılmışlardır. Ancak bu sikkeler de tarih basılmamıştır.<sup>79</sup>

Büyük Selçuklu Devletinde Tuğrul Bey ilk defa Nişabur ve Rey şehirlerinde sikke bastırmıştır. “El-Emir, Es Seyyid” ve “El- Emirü’l ecel” unvanlarını kullanılmıştır. Daha sonra “Es- Sultânu’l-Muazzam “Şâhanşahu’l- Ecel” unvanı kullanılmıştır<sup>80</sup>.

Tuğrul Bey’in bazı sikkeleri üzerinde ok ve yay işareti yer almaktadır. Bunlar Kınık boyun damgasıdır. Tuğrul Bey’den sonra yerine geçen Azud el-Devle Ebu Şuca Alp Aslan zamanı sikkelerinde “Es-Sultan El-muazzam Şahinşâh Melik el-İslam” ünvanı mevcuttur<sup>81</sup>.

Büyük Selçuklu sikkelerinin ön yüzünde, Kelime-i Tevhîd, dönemin halifesinin ismi, sikke birimi, basım yeri, tarihi, ok ve yay işareti yer alır. Arka yüzde ise Kelime-i Tevhidin ikinci kısmı, Kurân-ı Kerîm’den ayetler yer alır. Kullanılan yazı ise kûfîdir<sup>82</sup>.

Anadolu Selçuklu Devleti ilk kurulduğu zaman Bizans parası kullanmıştır. Buna sebep olarak ticaret ve akrabalık ilişkileri gösterilir<sup>83</sup>.

İlk Selçuklu sikkeleri bakır olarak I. Mesud döneminde basılmıştır. Altın sikkeler ender olarak basılıp gümüş ve bakır sikkeler oldukça fazla basılmıştır.

Anadolu Selçukluların ilk dirhemleri Sivas, Konya, Kayseri de basılmıştır. Diğer şehirlerde basılanlar enderdir. İlk altın ve gümüş sikke II. Kılıçaslan zamanında basılmıştır. II. İzzeddin Kılıçaslan ilk gümüş dirhemi Konya’da basılmıştır. II. Rükneddin Süleyman’ın bastırıldığı atlı süvari ve atlı dirhem İslami sikkeler için yenilik

<sup>79</sup> Atom Damalı, *age.*, s. 83-86.

<sup>80</sup> Halit Erkiletlioğlu -Oğuz Güler *age.*, s.21.

<sup>81</sup> İbrahim Artuk,-Cevriye Artuk, C.I, *age.*, s.47.

<sup>82</sup> Kenan Çetin, “İran’dan Anadolu’ya Selçuklu Paraları” *AÜ. Türkiyat Araştırmaları Enstitüsü Dergisi*, Sayı:29, Erzurum, 2006, s.4.

<sup>83</sup> Halit Erkiletlioğlu -Oğuz Güler, *age.*, s.21.

olmuştur. I. Alâeddin Keykubad döneminde ise kullanılan yıldız sembolü ve kaligrafi özelliği ile öne çıkmaktadır<sup>84</sup>. I. Alâeddin Keykubad “ Alâi sikke” namıyla altın sikkeler bastırmıştır<sup>85</sup>. Oğlu II. Keyhüsrev’in sikkelerinde ise bir kısmı sade olup diğer kısmında Şir-i Hurşid tasvirleri görülmektedir. III. Keyhüsrev zamanında basılan dirhemlerde hat bakımından güzelliğini yitirdiği görülür.<sup>86</sup>

Selçuklu sikkelerinde yazıların satır aralarında altı ve sekiz köşeli yıldızlar konulmuştur. Bununla birlikte Selçuklular, Mühr-ü Süleyman motifini, Eyyubiler ’de olduğu gibi tekrarlamıştır. İslamî ve eski çağlardan beri kullanılan motiflerin yanı sıra Hristiyanlarca kabul edilmiş motiflerde ( haç, yonca yaprağı, sultana çelenk uzatma) kullanılmıştır. Sikkede sultanın ad ve ünvanıyla birlikte baba adı ve soyundaki önemli hükümdara da yer verilmiştir. Bağdat halifelerin adı sıkça kullanılmıştır<sup>87</sup>.

Anadolu beyliklerinden Aydınoğlular döneminde Hızır Bey’e atfedilen sikkelerde “Sultanu’l-Galip” ve “El-Celâlî” mahlası kullanılmıştır. Sikkelerde çoğunlukla darp yeri olmayıp, Ayasluk ve Lâdik’te darp edildiği bilinmektedir. Aydınoğlu İsa Bey dönemi ise Aydınoğulları nümizmatığı için en önemli dönemdir<sup>88</sup>.

Menteşeoğulları döneminde ise ilk sikke Mesud Bey döneminde Selçuklu sultanı Mesud adına basılmıştır. İlk müstakil sikkeleri ise İbrahim tarafından Milas’ta gümüş olarak darp edilmiştir. Sikkelerin okunması baskı kalitesinden dolayı zordur<sup>89</sup>.

H.730’lu yıllarda Karamanoğulları’na ait sikke pek bilinmez. Alaeddin Bey’e ait sikkelerde kendi lakabı görülmektedir. İbrahim’e ait sikkeler de ise Karaman da darp edilip nakışlarla süslenmiştir. İkinci cülusunda ise Konya darplı sikkeleri de görülmektedir. İbrahim Bey sonrasında İshak ve Pir Ahmed’in sikkeleri en son tarihli Karaman sikkeleridir. Hiç şüphesiz Karamanoğulları’na ait olan sikkelerde bütün İslami sikkeler içinde en güzel olanıdır. XIV. yy sonundan XV. yy ortalarına kadar

<sup>84</sup> Atom Damalı, **age.**, s. 210-214.

<sup>85</sup> Yaşar Bedirhan, “Türkiye Selçuklular’ da Para ve Devletin Para Politikası”, **Tarih Okulu Dergisi**, Sayı: XIX, İzmir, 2014, s.313.

<sup>86</sup> İbrahim Artuk-Cevriye Artuk, **age.**, C.I, s.54.

<sup>87</sup> Halit Erkiletlioğlu -Oğuz Güler, **age.**, s.28.

<sup>88</sup> Hüsnü Öztürk, -Haluk Perk, “Anadolu Beylikleri ve Sikkeleri” **Anadolu’da Paranın Tarihi**, Ankara,2011, s.17.

<sup>89</sup> Atom Damalı, **age.**, s. 226.

darpedilen sikkelerde hem dini ibareleri hem de kaligrafik özellikleriyle Anadolu'da benzerlerinden oldukça farklıdır<sup>90</sup>.

Osmanlılar ilk devirlerinde Selçuklulara ait sikkeleri kullanıyorlardı. Bu sikkelerin kullanılması II. Murad'a kadar devam etmektedir<sup>91</sup>.

Osmanlı döneminde ilk sikke Osman Gazi döneminde (M.1299-1326) darpedilmiştir. Üzerinde Allah'tan yardım isteyen bir duaya yer verilen tarihsiz gümüş sikkedir. Orhan Bey fetihden kısa bir süre sonra İlhanlı, Moğollarının paralarıyla benzerlik gösterir. Osmanlılarda bastırılan ilk gümüş paraya akçe adı verildi<sup>92</sup>.

Orhan Gazi dönemin ilk sikkesi 727/ 1327 yılında basılmıştır. Elle resmi çizilen bu sikke herhangi bir yerde karşılaşılmamıştır. Orhan Gazi'nin akçe olarak basılmış değişik sikkeleri bulunmaktadır. Ancak bunların üzerinde darpederi ve tarihi bulunmamaktadır. Bakır sikkelerine ender olarak rastlanılır<sup>93</sup>.

Osmanlı Devletinin ilk altın parasını Fatih Sultan Mehmed zamanında basılmıştır. Bu dönemden önce yabancı milletlere ait altın paralar ve Venedik Dukası Osmanlı devletinde kullanılmıştır. Kendi adına tarih ve darpederi basılı (886-Bursa) gümüş akçe bastırmıştır. Bu sikke çok nadirdir<sup>94</sup>.

II. Bayezid devrinde ilk defa Enguriye yerine Ankara ismine rastlanmaktadır. Döneminde basılan sikkeler, babası Fatih'in akçeleri değerindedir. Tüm akçelerin bir kısmı hariç tip olarak aynıdır Yavuz Sultan Selim döneminde Mısır'da basılan sikkelere "sultani" ya da "eşrefi" olarak adlandırılmaktadır<sup>95</sup>.

Kanuni Sultan döneminde faaliyet gösteren darphaneler Osmanlı Devleti için oldukça önemlidir. Bu dönemde 50'nin üstünde darphanelerde sikkeler basılmıştır. İmparatorluğun muhtelif vilayetlerden basılan Akçe-i Osmanîlerin resim ve tarzları bir

<sup>90</sup> Hüsnü Öztürk, - PERK, Haluk, a.g.m., s.9.

<sup>91</sup> Nuri Pere, **age.**, s.10.

<sup>92</sup> Anonim, **Saltanatın İki Yüzü Yazı ve Tuğra IV**. İstanbul, 2011, s.13.

<sup>93</sup> Atom Damalı, **age.**, s. 243.

<sup>94</sup> Nuri Pere, **age.**, s.10.

<sup>95</sup> İbrahim Artuk,-Cevriye Artuk, **İstanbul Arkeoloji Müzeleri Teşhirdeki İslami Sikkeler Kataloğu**, Cilt: II, İstanbul,1974, s.483-494.

olamayıp diğerlerinden ayrılmaktadır. Bu devirde basılan mangırlar ise daha büyük hacimde olup diğerleri mangırlardan ayırt edilmiştir<sup>96</sup>.

Sultan Süleyman'ın Zigetvar seferi sırasında vefatı üzerine Sarı Selim lakabı ile anılan II. Selim tahta geçmiştir. Altın sikkelerin hepsinde H.974 /M 1566 cülus tarihi bulunmaktadır. Bu dönemde Sakız ve Tunus sikke için darp edilen yeni şehirler olmuştur<sup>97</sup>.

III. Murad zamanında basılan altınların hat ve nakışları babası Sarı Selim'in sikkelerine benzer. Ancak burada Şah ünvanı çoğunlukla kullanılmayıp bunun yerine "Sultanu'l-Berreyn" ünvanı kullanılmıştır<sup>98</sup>.

II. Süleyman sikkelerinin ayarlarını ve kalitesini düzeltmek için bir dizi yenilikler yapmıştır. Gerek bu padişah olsun gerekse ondan sonra tahta geçen kardeşi II. Ahmet'in bakır paralarının ön yüzünde tuğra yer alır.

II. Mustafa'dan itibaren altın sikkelere ilk defa tuğra konulup "cedid eşrefi" olarak adlandırılmıştır.

III. Ahmet döneminde ise Kostantiniye isminin yanı sıra ilk defa İslambol adı kullanılmıştır.

II. Mahmud zamanında basılan altın sikkelerde bir çeşitlilik söz konusudur. Abdülmecid döneminde ise sikkeler için bir dönüm noktası olmuştur. Sikkelerde "kuruşu" esas alan yeni bir para sistemi oluşturulmuştur. II. Abdülhamid devrinde ise nikelin de sikkelerde metal olarak kullanıldığı görülmektedir. Abdülaziz döneminde Mısır'da basılan para istisna idi<sup>99</sup>.

Mehmed V. döneminde ise mecediye tipi sikkelerin basımına devam edilmiştir. Tuğranın sağında ve solunda 7. yılına kadar 'reşad', o tarihten itibaren de 'elgazi' ünvanını kullanmıştır. Mısır baskılı gümüş paraları son olarak bastırılmıştır. Mısır da darp edilen altın sikkeler hiç bastırılmamıştır<sup>100</sup>.

<sup>96</sup> İbrahim Artuk, **Kanuni Sultan Süleyman Adına Basılan Sikkeler**, İstanbul,2000, s.12-16.

<sup>97</sup> Atom Damalı, **age.**, s. 265.

<sup>98</sup> İbrahim Artuk-Cevriye Artuk, **age.**, C.II, s.554.

<sup>99</sup> Oğuz Tekin, **age.**, s.184.

<sup>100</sup> Atom Damalı, **age.**, s. 303.

29/30 Ekim 1923 yılında ilan edilmiştir. Ancak 1924 yılında ilk madeni paralar basılmıştır. Eski yazı ile “Türkiye Cumhuriyeti” yazılıdır. 1934 yılında yeni harfler kullanılmıştır<sup>101</sup>.

### 3.2. Sikke Basım Tekniği

Sikkelerin basımında döküm tekniği, darp tekniği ve mekanik darp tekniği kullanılmıştır.

#### 3.2.1. Döküm Tekniği

Sikke ve madalyon yapımında ilk olarak kalıp içinde eritme, daha sonra ise önceden üzerine şekil kazınmış sikke kalıplarıyla darp etme yöntemi kullanılırdı. Bu iki yöntem Antik Çağdan günümüze birlikte var olmuşlardır. M.Ö. IV. yüzyıldan itibaren taştan pişmiş topraktan ya da bronzdan yapılmış, birçok gözeneği olan döküm tablaları ya “ana sikke” den ya da eyalet atölyelerine dağıtılmış olan resmi kalıptan üretilerek yapılmıştır<sup>102</sup>.

Önceleri yuvarlak olan daha sonra kare şekilde olan delik akma kanalları sayesinde istenen şekilde oluşturulan sapekler (eskiden uzak doğu da kullanılan düşük değerli para) bu delikler kullanılmak şartıyla kare kesitli bir çubuğa dizilir. Böylece törpüleme işlemi sırasında daha kolay dönmesi sağlanır<sup>103</sup>.

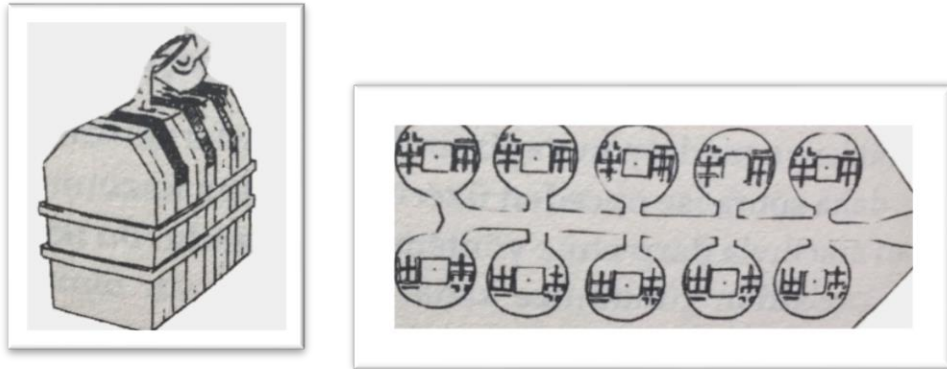

Çizim 2: Dökme Kalıbı ve bu kalıbın bir yüzünün şeması (F.Thierry)

<sup>101</sup> İbrahim, Artuk-Cevriye Artuk, *age.*, C.II, s.757-761.

<sup>102</sup> Ahmet Aran, *Döküm Teknolojisi İmal Usulleri Ders Notları*, İstanbul, 2006, s.6.

<sup>103</sup> Cecile Morrissan, *Antik Sikkeler Bilimi Nüsmatik Genel Bir Bakış*, İstanbul, 2002, s.68.

### 3.2.2. Çekiç ile Darp Tekniği

Antik dönem ve Orta Çağ içine alan çekiç ile darp XVII. yy başından itibaren ortaya çıkan mekanik darp sikke basımında iki önemli dönemi belirler. Dönemi ne olursa olsun üretimi üç ana işlemden oluşmaktadır: Sikke pulunun hazırlanması, sikke kalıbının işlenmesi ve darp. Çekiç ile darp şu şekilde gerçekleşir<sup>104</sup>. Darp edilecek paranın iki yüzünde de yazı ve şekillerin negatifi sikkengenbaşı tarafından bu parçalara işlenirdi. Sikke üzerindeki dua, darp yeri, vb. içeren kalıp altta sultanın adını veya tuğrasını içeren kalıpta üstte yerleştirildi. Bundan dolayı alt kalıp ön yüz, üst kalıp ise arka yüz olarak yer almıştır. İki kalıp arasına tavlanaarak konulan parçanın kaymasını önlemek için kalıplar üzerine noktalar yerleştirilirdi<sup>105</sup>.

Bu demir kalıplar su verilerek sertleştirilirdi. Bu teknikte darbenin iki kalıba dik bir doğrultuda vurulması gerekmektedir. Ancak el becerisi gerektiren bu işte her defasında olumlu sonuç sağlamak mümkün olmayınca, paraların tümünde standart tutturulamıyordu<sup>106</sup>.

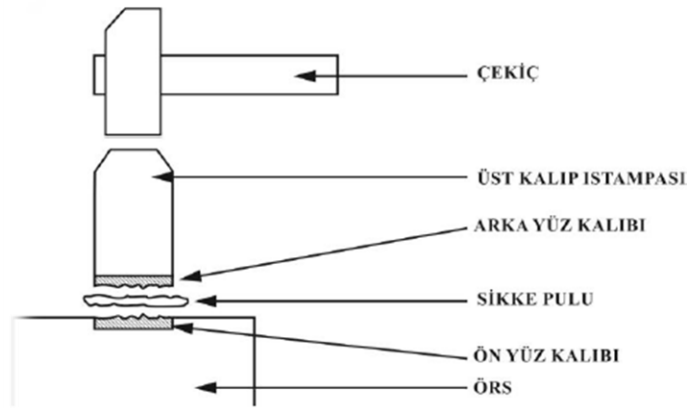

Çizim 3: Sikke Basım düzeneği gösteren çizim

<sup>104</sup> Cecile Morrissan, *age.*, 69.

<sup>105</sup> Philip Grierson, *Numimatics*, İngiltere, 1975, s. 100-101.

<sup>106</sup> Gültekin Teoman, *Beylikler ve Erken Osmanlı Döneminde Anadolu'da Basılan Sikkeler Üzerinde Görülen Süslemeler (1300-1500)*, (Ege Üniversitesi Basılmamış Yüksek Lisans Tezi), İzmir, 2004, s.1.

### 3.2.3. Mekanik Darp Tekniđi

Mekanik darbın kullanımı XV. yy sırasında gerekleřtirilen son ayarlamalardan itibaren yavař yavař yayılmaya bařladı<sup>107</sup>. 15. yuzyıldan 16. yuzyıla kadar mekanik darp yonteminde farklı yontemler kullanılmıřtır. Bunlar arasında ilk olan “merdaneli pres” makinesi yer alır. Merdane uzerinde bir sıra sikke kalıbı bulunur, altta bulunan metal bir plakaya sikke basılır. Daha sonra sikkeler plakadan kesilmek suretiyle ayrılırdı<sup>108</sup>

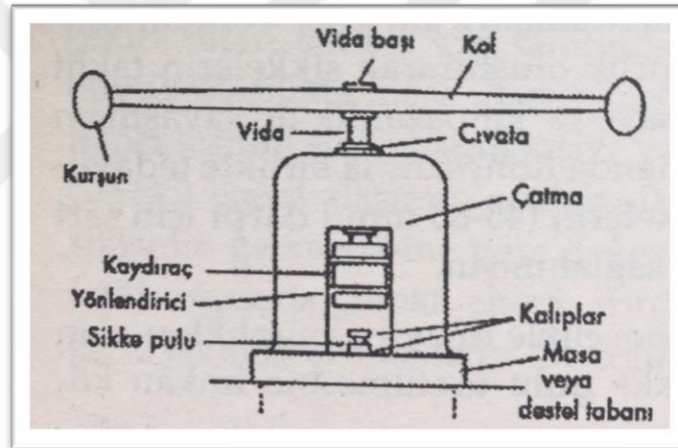

Çizim 4: Sikke basma makinesi,

( Les graveurs d’acier et la me-daille 1971, s.421,fig.3)

### 3.3. Darphane Görevlileri

Darphane, Dâru’ d-darb ve darü’ s-sikke adlarıyla anılır. Bu terkipte yer alan dâr, hane (ev) kelimesinin Arapa karřılıđı olup darb vurma yoluyla para basma iřlemine denir. Sikke de “basma kalıbı” anlamına gelmektedir<sup>109</sup>.

<sup>107</sup> Cecile Morrissan, *age.*, s.69.

<sup>108</sup> Cecile Morrissan, *age.*, s.70.

<sup>109</sup> Halil Sahilliođlu, “Darphane” *Anadolu’da Paranın Tarihi*, Ankara,2011, s.215.

Osmanlı Döneminde sikke basım işlemini gerçekleştiren görevliler şu şekilde sıralanabilir:

### 3.3.1. Darphane Âmili

Darphane işletilmesinde birinci derece sorumlu kişi olup görev ve yetkileri padişah fermanıyla belirlenirdi. Darphane âmili merkezden gündelikle tayin edilen emin kişi olup aynı zamanda darphane emini olarak belirlenir. Emin başında bulunduğu darphane işletmesinin yıllık gelirinin bir rakamın altına düşürmemeyi kabul eder ve yanına defter tutacağı bir katip de alırdı. Bu şekilde göreve “ber vech-i emanet” denilirdi<sup>110</sup>.

Âminin yanındaki katip ve yardımcıları gündelikle çalıştırdı. Ödemeyi kabul ve taahhüt etmiş olduğu akçeyi garanti etmesi için mültezimin belirli bir mal varlığı teminat akçesi olarak göstermesi ve kadılık defterine kaydının yaptırılması şarttı<sup>111</sup>.

### 3.3.2. Darphane Emini

Geliri fazla darphanelerde amilinin görev ve yetkilerini kötüye kullanmasını önlemek amacıyla, darphaneye gönderilirdi. Amilinin haricinde defter tutarak hazine gelirlerinin başka kaynaklara aktarılmasını sağlardı<sup>112</sup>.

### 3.3.3. Darphane Mevkûfât Emini

Şu veya bu sebepten darphanenin iltizama verilmemesi veya amilin görevini göremeyecek duruma düşmesi halinde yeni amilin yerine geçecek, süre içerisinde işi yüklenen kişidir<sup>113</sup>.

### 3.3.4. Darphane Sâhib-i Ayarı

<sup>110</sup> Necdet Kabaklarlı, “Mangır” Osmanlı İmparatorluğu Bakır Paraları, İstanbul, 1998, s.14-15.

<sup>111</sup> Şerafettin Erel, Nadir Birkaç Sikke, İstanbul, 1963, s.6.

<sup>112</sup> Necdet Kabaklarlı, *age.*, s.15.

<sup>113</sup> Gültekin Teoman, *age.*, s.13.

Darphane üstatlarının, sarrafların ve kalcıların amiri olup darphanede hile olup-olmadığını ve halis gümüş akçe kullanılmasından sorumlu kişidir. Dilediğini işe alıp, çıkarma yetkisine sahiptir<sup>114</sup>.

### 3.3.5. Kalcılar

Madeni döküp çubuk haline getiren kişi olup, ekip halinde çalışırlardı. Darphanenin metal eritilen bölümüne “keçe denilirdi. Isıtma esnasında, madenin bir kısmı yandığında darphane geleneğine göre “noksan-ı kefçe” adı altında bir fire hakkı tanınırdı. Fazlasını bu kısımdan sorumlu kişi ödemek ile yükümlüydü<sup>115</sup>.

### 3.3.6. Kehleciler

Çekilmiş teli parça parça kesen kişi olup bunların kimi dolapçı, kimi telci, haddeci, cilacı, sebiheci, vezneci, yassılayıcı, sarraf, dideban, perdahcı adıyla anılan görevliler vardır<sup>116</sup>.

### 3.3.7. Sikkeciler

Sikke kesen kişidir. Bununla birlikte, bölüm bölüm ayırıp veren kişi (kıssâmcı), ısıtılmış malı kerpetenle tutup işleyen kişi (kelpenciye), tuğrayı basan kişi (tuğracı), sikke basan kişi (sikkedâr), tartan kişi (vezzâm) gibi adlarla anılan görevliler de vardır<sup>117</sup>.

## 4. GEVALE KALESİNDE BULUNAN İSLAMİ DÖNEM SİKKELERİ (KATALOG)

<sup>114</sup> Emir Tuzkaya, **Kırklareli Müzesi’ndeki Osmanlı Dönemi Sikkeleri**, (Trakya Üniversitesi Basılmamış Yüksek Lisans Tezi), Edirne, 2010, s.114.

<sup>115</sup> Necdet Kabaklarlı, **age.**, s.16.

<sup>116</sup> Gültekin Teoman, **age.**, s.13.

<sup>117</sup> Necdet Kabaklarlı, **age.**, s.16.

#### 4.1. 2012 Dönemi Yüzey Araştırmasında Bulunan İslami Dönem Sikkeleri



Fot. 5a- Ön Yüz



Fot. 5b- Arka Yüz

<b>Katalog No:</b>	1
<b>Envanter No:</b>	Etütlük Yüzey Araştırması
<b>Bulunduğu Tarih:</b>	2012
<b>Dönemi / Tarihi:</b>	<b>Osmanlı Dönemi / I. Abdülhamit – H. 1187</b> <b>(M.1773-1774 )</b>
<b>Darp Yeri:</b>	Mısır
<b>Malzemesi:</b>	Gümüş
<b>Çap:</b>	3.7 cm
<b>Kalınlık:</b>	2.1 mm
<b>Ağırlık:</b>	3.80 gr
<b>Yazı Türü:</b>	Sülüs
<b>Bugünkü Durumu:</b>	Sikkenin sol üst kenarlarında içe doğru bir kırılma görülmektedir. Yazıları silik bir halde olan sikkenin ön, arka yüzünde oksitlenmeler olmuştur.

#### Sikkenin Tanımı ve Okunuşu:

**Ön Yüz:** Sikkenin bu yüzünde I. Abdülhamit'in tuğrası bulunmaktadır. Tuğranın üst kısmında yarım daire ve dairenin hemen arkasında ise inci dizisi bulunmaktadır. Ancak bu inci dizileri sikkeyi çepeçevre dolaşmak yerine sikkenin üst kısmında belli bir kontur halinde dolaşmaktadır.

**Okunuşu:**

Tuğra içinde: Abdülhâmid hân bîn Ahmed, El muzaffer dâima,

**Açıklaması:**

Zaferi dâim olsun. Ahmed oğlu Abdülhamid Han,

**Arka Yüz:** Sikkenin arka yüzünde ise darp edildiği yer verilmiştir. Alt kısmında ise Arapça rakamlarla sikkenin tarihi verilmiştir. Tüm bu ibareler yarım daire konturla kalın bir çizgi ile sikkenin dış hattında ayrılmıştır. Yarım dairenin hemen arkasında ise sikkenin ön yüzünde olduğu gibi inci dizisi yer almıştır.

**Okunuşu:**

Durîbe fi Mısır 1187

**Anlamı:**

1187'de Mısır' da basılmıştır.

**Konu İle İlgili Çalışmalar:** Künker, F. Rudolf- Michel, Roland, **The Sultan Collection An Old Private Collection of Ottoman Coins**, Part:2, Osnabrück, 2012, s.1280

#### 4.2. 2013 Dönemi Kazı Çalışmalarında Bulunan İslami Dönem Sikkeleri



Fot. 6a- Ön Yüz

Fot. 6b- Arka Yüz

<b>Katalog No:</b>	2
<b>Envanter No:</b>	Etütlük
<b>Bulunduğu Açma:</b>	G-5 – G-6 Açma
<b>Bulunduğu Tarih:</b>	07. 10. 2013
<b>Tarihi / Dönemi:</b>	<b>Osmanlı Dönemi /II. Mahmud-H.1223 (M.1808/1809)</b>
<b>Darp Yeri:</b>	Kostantiniyye
<b>Malzemesi:</b>	Gümüş
<b>Çap:</b>	2.0 cm
<b>Kalınlık:</b>	2.0 mm
<b>Ağırlık:</b>	1.6 gr
<b>Yazı Türü:</b>	Sülüs
<b>Bugünkü Durumu:</b>	Sikkenin iki yüzünde de yer yer kararmalar görülüp büyük bir kısmı aşınmıştır.

#### **Sikkenin Tanımı ve Okunuşu:**

**Ön Yüz:** Gümüş sikkenin ön yüzünde II. Mahmut'un tuğrası yer almaktadır. Tuğranın sağ tarafında Sultan Mahmut'un unvanlarından yer alan "adli" ibaresi bulunmaktadır. Tuğra ile birlikte yazı ibaresini de içine alacak şekilde kurdele biçiminde bağlanan iki hilal şekli vardır. Bunlar zencerek motifinden oluşmuştur.

#### **Okunuşu:**

Tuğranın içinde: Mahmud Han bin Abdülhamid, El Muzaffer dâima

**Anlamı:**

Zaferi dâim olsun, Abdülhamid oğlu Mahmud Han,

**Arka Yüz:** Sikkenin arka yüzünde ise dört satırlık yazı bulunmaktadır. Bu yazı da sikkenin darp edildiği yer ile darp edildiği tarihi verilmiştir. Tarih Arapça sayılarla verilmiştir. Sikkenin önyüzünde olduğu gibi arka yüzünde de yazılar kurdele biçiminde bağlanan ve zencerek motifinden oluşan bir hilal şekli içerisine alınmıştır. Çok belli olmamak ile birlikte sikkenin iki yüzünde de iki yapraklı dal ucunda yer alan gül motifinden meydana gelen bir bordür sikkeyi çepeçevre dolanmaktadır

**Okunuşu:**

Durîbe fi Kostantiniyye 1223

**Anlamı:**

1223'te İstanbul'da basılmıştır.

**Konu İle İlgili Çalışmalar:** Pere, N., **Osmanlılarda Madeni Paralar**, İstanbul, 1968, s.250.

Künker, F.,R.,- Michel, R., **The Sultan Collection An Old Private Collection of Ottoman Coins**, Part:2, Osnabrück, 2012, s.178.

### 4.3. 2014 Dönemi Kazı Çalışmalarında Bulunan İslami Dönem Sikkeleri



Fot. 7a- Ön Yüz



Fot. 7b- Arka Yüz

<b>Katalog No:</b>	<b>3</b>
<b>Envanter No:</b>	Etütlük
<b>Bulunduğu Açma:</b>	Elek
<b>Bulunduğu Tarih:</b>	2014
<b>Tarihi / Dönemi:</b>	<b>Anadolu Selçuklu Dönemi II. İzzettin Kılıçarslan H.551-588 (M. 1156-1192)</b>
<b>Darp Yeri:</b>	Belirsiz
<b>Malzemesi:</b>	Bakır
<b>Çap:</b>	1.9 cm
<b>Kalınlık:</b>	0.2 mm
<b>Ağırlık:</b>	2.33 gr
<b>Yazı Türü:</b>	Sülüs
<b>Bugünkü Durumu:</b>	Sikke büyük oranda deforme olmuştur. Sikkenin arka yüzünde silik bir yazı yer alır. Kenar formunda ise kırılmalar mevcuttur.
<b>Sikkenin Tanımı ve Okunuşu:</b>	

**Ön Yüz:** Sikkenin ön yüzünde yazı unsuru yer almamaktadır. Elinde mızrak tutan bir figür yer almaktadır. Sikkenin üst kısmında az bir kısımda da olsa inci dizisinin yer aldığı görülmektedir.

**Arka Yüz:** Sikkenin arka yüzünde ise üst kısımdan itibaren yazı olduğu görülmektedir. Ancak sikkenin büyük oranda deforme olmasından dolayı yalnız ‘el muazzam’ yazısı tespit edilmiştir.

**Konu İle İlgili Çalışmalar:** Erkiletlioğlu, H.,-Güler, O., **Türkiye Selçuklu Sultanları ve Sikkeleri**, Kayseri, 1996, s. 47.

Parlar G., **Anadolu Selçuklu Sikkelerinde Yazı Dışı Figüratif Ögeler**, Ankara, 2001, s. 34.





Fot. 8a- Ön Yüz



Fot. 8b- Arka Yüz

<b>Katalog No:</b>	<b>4</b>
<b>Envanter No:</b>	Etütlük
<b>Bulunduğu Açma:</b>	Elek
<b>Bulunduğu Tarih:</b>	2014
<b>Dönemi /Tarihi:</b>	<b>Anadolu Selçuklu Dönemi / III. Gıyaseddin Keyhusrev H.664-683 (1264-1285)</b>
<b>Darp Yeri:</b>	Aşınma nedeniyle tespit edilemedi
<b>Malzemesi:</b>	Bakır
<b>Çap:</b>	1.6 cm
<b>Kalınlık:</b>	0.1 mm
<b>Ağırlık:</b>	1.46 gr
<b>Yazı Türü:</b>	Belirsiz
<b>Bugünkü Durumu:</b>	Sikke büyük oranda deforme olmuştur

**Sikkenin Tanımı ve Okunuşu:**

**Ön Yüz:** Sikkenin bu yüzünde orta kısımda tam seçilememekle birlikte daire bir bordür yer almaktadır. Bu bordür içerisine yazılar yerleştirilmiştir. Bordürü çepeçevre saran yazı kuşağının yazısı aşınmadan dolayı okunamamıştır.

**Okunuşu:** El mülkü lillâh

**Anlamı:** Mülk Allah'ındır.

**Arka Yüz:** Sikkenin bu yüzünde yer alan yazılar silik bir durumda gelmiştir.

**Okunuşu:** Es-sultânü'l- (azzam)

Gıyasü'd\_dünya ve'd-din

( Keyhusrev bin Kılıçarslan )

**Anlamı:** Büyük ve ulu dünya ve din işlerinin yardımcısı sultan Kılıçarslan oğlu Keyhusrev

**Konu İle İlgili Çalışmalar:** ERKİLETLİOĞLU, Halit -GÜLER, Oğuz, **Türkiye Selçuklu Sultanları ve Sikkeleri**, Kayseri,1996, s.213.





Fot. 9a- Ön Yüz



Fot. 9b- Arka Yüz

<b>Katalog No:</b>	5
<b>Envanter No:</b>	Etütlük
<b>Bulunduğu Açma:</b>	Elek
<b>Bulunduğu Tarih:</b>	2014
<b>Dönemi / Tarihi:</b>	Anadolu Selçuklu Dönemi / III. Gıyaseddin Keyhusrev H.664-683 (1264-1285)
<b>Darp Yeri:</b>	Belirsiz
<b>Malzemesi:</b>	Bakır
<b>Çap:</b>	1.3 cm
<b>Kalınlık:</b>	1.1 mm
<b>Ağırlık:</b>	1.80 gr
<b>Yazı Türü:</b>	Belirsiz
<b>Bugünkü Durumu:</b>	Günümüze büyük bir şekilde tahribata uğramıştır. Bunun yanında kenarlarında kırılmalar meydana gelip sikkenin kenar formu bozulmuştur.

#### **Sikkenin Tanımı ve Okunuşu:**

**Ön Yüz:** Sikkenin bu yüzünde orta kısımda tam seçilememekle birlikte daire bir bordür yer almaktadır. Bu bordür içerisine yazılar yerleştirilmiştir.

**Okunuşu:** El mülkü lillâh

**Anlamı:** Mülk Allah'ındır.

**Arka Yüz:** Sikkenin bu yüzünde yer alan yazılar tamamen silik bir durumda gelmiştir.

**Konu İle İlgili Çalışmalar:** Artuk, İ., Artuk, C., **İstanbul Arkeoloji Müzeleri Teşhirdeki İslami Sikkeler Katalođu**, Cilt: I, İstanbul, 1970, s.378.





Fot. 10a- Ön Yüz



Fot. 10b-Arka Yüz

<b>Katalog No:</b>	<b>6</b>
<b>Envanter No:</b>	Etütlük
<b>Bulunduğu Açma:</b>	Elek
<b>Bulunduğu Tarih:</b>	2014
<b>Tarihi / Dönemi:</b>	<b>Anadolu Selçuklu Dönemi<sup>118</sup> / H.470- 708 M (1077-1308)</b>
<b>Darp Yeri:</b>	Belirsiz
<b>Malzemesi:</b>	Bakır
<b>Çap:</b>	1.7 cm
<b>Kalınlık:</b>	0.1 mm
<b>Ağırlık:</b>	3.22 gr
<b>Yazı Türü:</b>	Sülüs
<b>Bugünkü Durumu:</b>	Sikke büyük oranda aşınmıştır. Form olarak yer yer bozulmalar görülmektedir.

#### **Sikkenin Tanımı ve Okunuşu:**

**Ön Yüz:** Yatay üç satır halinde yazı yer almaktadır. Bu yazının etrafında ise dairevi bir şekilde oluşturulan inci dizisi kenar bordürü ile nihayetlendiği anlaşılmaktadır.

<sup>118</sup> Sikkenin ön yüzünden yer alan Abbasi halifesi El Nâsır Lidinillah isminden hareketle Selçuklu döneme sultanlık eden II. Kılıçarslan, II. Keyhüsrev, II. Rükneddin, Mugusiddin Tuğrul, I. Keykavus, I. Alaeddin Keykubad dönemlerinden birine tarihlendirilir.

**Okunuşu:** El- İmâmu'n- Nâsır

Li dî(nillah)

**Anlamı:** İmam El-Nâsır Lidînillah

**Arka Yüz:** Sikkenin arka yüzü ise tamamen silik olması ve büyük oranda deforme olmasından dolayı yazılar tespit edilememiştir.

**Konu İle İlgili Çalışmalar:** Artuk, İ.,-Artuk, C., **İstanbul Arkeoloji Müzeleri Teşhirdeki İslami Sikkeler Kataloğu**, Cilt: I, İstanbul, 1971, s.350-36.





Fot. 11a- Ön Yüz



Fot. 11b- Arka Yüz

<b>Katalog No:</b>	7
<b>Envanter No:</b>	Etütlük
<b>Bulunduğu Açma:</b>	Elek
<b>Bulunduğu Tarih:</b>	2014
<b>Dönemi / Tarihi:</b>	<b>İlhanlı Dönem / Ebu Said Bahadır Han</b> <b>H.716-736</b> <b>(M.1316/1317 - 1335-1336)</b>
<b>Darp Yeri:</b>	Tespit edilemedi
<b>Malzemesi:</b>	Gümüş
<b>Çap:</b>	2.2 cm
<b>Kalınlık:</b>	0.1 mm
<b>Ağırlık:</b>	1.73 gr
<b>Yazı Türü:</b>	Kufi
<b>Bugünkü Durumu:</b>	Sikkenin her iki yüzünde yer alan yazılar oldukça silik bir haldedir. Her iki yüzde korozyon ile deformasyona uğramıştır.
<b>Sikkenin Tanımı ve Okunuşu:</b>	

**Ön Yüz:** Sikkenin en dış konturunda dairevi bir bordür yer almaktadır. Bunun ortasına yerleştirilen (tepelik forumdaki) geometrik süsleme yer almaktadır. Bu motifin içerisine yerleştirilen yazılar yer almaktadır.

**Okunuşu:** (Allâh) Lâ İlâhe İllallâh Muhammedün Resû(lullâh)

**Anlamı:** Allah'tan başka ilah yoktur ve Hz. Muhammed (s.a.v) onun elçisidir.

**Arka Yüz:** Çift konturdan oluşturulmuş olan karenin kenarlarına yarım çemberler eklenmiştir. Kare formun içerisine yerleştirilmiş olan yazı yer almaktadır. Ön yüzde olduğu gibi arka yüzde de tüm kompozisyon dairevi bir bordür içerisine alınmıştır.

**Konu İle İlgili Çalışmalar:** Akkaya, N., **Mardin Müzesi'ndeki İslami Dönem Sikkelerinden Örnekler** (Selçuk Üniversitesi Yayınlanmamış Doktora Tezi), Konya, 2011, s.320.





Fot. 12a- Ön Yüz



Fot. 12b- Arka Yüz

<b>Katalog No:</b>	<b>8</b>
<b>Envanter No:</b>	Etütlük
<b>Bulunduğu Açma:</b>	Elek
<b>Bulunduğu Tarih:</b>	2014
<b>Dönemi /Tarihi:</b>	<b>Osmanlı Dönemi / Yıldırım Bayezid, H.791-804 (M.1389-1402)</b>
<b>Darp Yeri:</b>	Aşınma nedeniyle okunamamıştır.
<b>Malzemesi:</b>	Bakır
<b>Çap:</b>	1.7 cm
<b>Kalınlık:</b>	0.1 mm
<b>Ağırlık:</b>	1.87 gr
<b>Yazı Türü:</b>	Aşınma nedeniyle tespit edilemedi
<b>Bugünkü Durumu:</b>	Günümüze sikkenin kenarlarında bozulmalar görülüp oldukça aşınmış ve silik bir halde gelmiştir.

#### **Sikkenin Tanımı ve Okunuşu:**

**Ön Yüz:** Sikkenin bu yüzünde ortada üç çizgi yer almaktadır. Bu çizgiler alt alta yer almaktadır. Bunun üst kısmında “Bayezid” yazısı yer almaktadır. Alt kısmı ise siliktir. Tüm bu kompozisyon dairevi bir bordür içerisine alınmıştır.

**Arka Yüz:** Sikkenin arka yüzü de ön yüzde olduğu gibi ortada alt alta üç çizgi yer almaktadır. Bu çizgiler sikkeyi alt alta iki kısma ayırmıştır. Sikkenin sol kısmında büyük oranda siliktir. Yazıları tamamen yok olmuştur.

**Konu İle İlgili Çalışmalar:** Kabaklarlı, N., 'Mangır' Osmanlı İmparatorluğu  
Bakır Paraları, İstanbul, 1998, s.79





Fot. 13a- Ön Yüz



Fot. 13b- Arka Yüz

<b>Katalog No:</b>	<b>9</b>
<b>Envanter No:</b>	Etütlük
<b>Bulunduğu Açma:</b>	Elek
<b>Bulunduğu Tarih:</b>	2014
<b>Dönemi /Tarihi:</b>	<b>Osmanlı Dönemi / Fatih Sultan Mehmed (II. Mehmed) H. 848-849 (M. 1451-1481)</b>
<b>Darp Yeri:</b>	Aşınma nedeniyle okunamamıştır.
<b>Malzemesi:</b>	Bakır
<b>Çap:</b>	1.6 cm
<b>Kalınlık:</b>	0.2 mm
<b>Ağırlık:</b>	2.22 gr
<b>Yazı Türü:</b>	Tespit edilemedi
<b>Bugünkü Durumu:</b>	Oldukça tahribata uğrayan sikkenin yazıları aşınmadan dolayı okunamamıştır. Sikkenin kenarları bozulmuş bir şekilde günümüze gelmiştir.

#### **Sikkenin Tanımı ve Okunuşu:**

**Ön Yüz:** Dairesel bir motifin iç kısmında ortada bir ejder figürü yer almaktadır. Ejder figürün hemen üstünde darp tarihi yer almaktadır. Ancak bu ibare okunamamıştır.

**Arka Yüz:** Sikkenin arka yüzünde ise oldukça deforme olmuştur. Sadece harflerin çizgisel hatları kalmıştır. Bundan dolayı yazı tespit edilememiştir.

**Konu İle İlgili Çalışmalar:** Pere, N., **Osmanlılarda Madeni Paralar**, İstanbul, 1968, s. 91.



Fot. 14a- Ön Yüz



Fot. 14b- Arka Yüz

<b>Katalog No:</b>	<b>10</b>
<b>Envanter No:</b>	Etütlük
<b>Bulunduğu Açma:</b>	Elek
<b>Bulunduğu Tarih:</b>	2014
<b>Dönemi /Tarihi:</b>	<b>Osmanlı Dönemi / Fatih Sultan Mehmed (II. Mehmed) H. 848-849 (M. 1451-1481)</b>
<b>Darp Yeri:</b>	Aşınma nedeniyle tespit edilemedi
<b>Malzemesi:</b>	Bakır
<b>Çap:</b>	1.2 cm
<b>Kalınlık:</b>	0.1 mm
<b>Ağırlık:</b>	1.23 gr
<b>Yazı Türü:</b>	Tespit edilemedi
<b>Bugünkü Durumu:</b>	Kalıbın kayması veya sikke pulunun küçük olması sebebiyle motif tam olarak çıkmamıştır.

#### **Sikkenin Tanımı ve Okunuşu:**

**Ön Yüz:** Sikkenin bu yüzünde çok kollu karmaşık bir motif yer almaktadır. Bunlar arasında yer alan yazılar okunamamıştır. Motif ise oldukça silik ve aşınmış durumdadır.

**Arka Yüz:** Sikkenin ortasında birbirine geçmeli iki çizginin oluşturduğu yayvan bir şekilde geometrik motif yer almaktadır. Bunun ortasında ise sadece “..7..” sayısı okunabilmektedir. Sikkenin alt kısmı kırıldığı için motif yarım kalmıştır. Yer yer silik olan ve büyük bir kısmı tahribata uğrayan sikkenin yazı kısmı tespit edilememiştir.

**Konu İle İlgili Çalışmalar:** Kabaklarlı, N., ‘Mangır’ Osmanlı İmparatorluğu  
Bakır Paraları, İstanbul, 1998, s.162.

Pere, N., **Osmanlılarda Madeni Paralar**, İstanbul, 1968, s.91.





Fot. 15a- Ön Yüz



Fot. 15b- Arka Yüz

<b>Katalog No:</b>	<b>11</b>
<b>Envanter No:</b>	Etütlük
<b>Bulunduğu Açma:</b>	Elek
<b>Bulunduğu Tarih:</b>	2014
<b>Dönemi /Tarihi:</b>	<b>Osmanlı Dönemi / Fatih Sultan Mehmed (II. Mehmed) H. 848-849 (M. 1449-1450)</b>
<b>Darp Yeri:</b>	Tire
<b>Malzemesi:</b>	Bakır
<b>Çap:</b>	1.5 cm
<b>Kalınlık:</b>	0.2 mm
<b>Ağırlık:</b>	1.50 gr
<b>Yazı Türü:</b>	Sülüs
<b>Bugünkü Durumu:</b>	Dairevi forumda olan sikkenin kenar formu bozuk değildir. Ancak sikke de yer alan yazılarının aşınması ve oksit tabakasının çoğunluğu yüzünden belli kısımda yer alan yazılar tespit edilememiştir.

**Sikkenin Tanımı ve Okunuşu:**

**Ön Yüz:** Sikkenin bir yüzünde ikiye ayrılan bir çizgi ile yazılar almaktadır. ‘Murad bin Mehmed han’ yazısı okunabilmiştir.

**Arka Yüz:** Sikkenin diğer yüzünde ise yazın ve motif birbirinin içine girecek kadar düzensizdir. Ayrıca yazılar oldukça kötü durumdadır.

**Okunuşu:** Hullide (mülkehu)  
853  
Duribe Tire

**Anlamı:**

853'de Tire'de basılmıştır.

**Konu İle İlgili Çalışmalar:** Pere, N., **Osmanlılarda Madeni Paralar**, İstanbul, 1968, s.91.





Fot. 16a- Ön Yüz



Fot. 16b- Arka Yüz

<b>Katalog No:</b>	<b>12</b>
<b>Envanter No:</b>	Etütlük
<b>Bulunduğu Açma:</b>	Elek
<b>Bulunduğu Tarih:</b>	2014
<b>Dönemi /Tarihi:</b>	<b>Osmanlı / Yavuz Sultan Selim (I. Selim) H. 918-926 (M.1512-1520)</b>
<b>Darp Yeri:</b>	Aşınma nedeniyle tespit edilemedi
<b>Malzemesi:</b>	Bakır
<b>Çap:</b>	1.3 cm
<b>Kalınlık:</b>	0.3 mm
<b>Ağırlık:</b>	1.23 gr
<b>Yazı Türü:</b>	Sülüs
<b>Bugünkü Durumu:</b>	Günümüze form olarak oldukça bozulmalar meydana gelip sikkenin ön yüzünde bir kısmı, arka yüzün ise büyük bir kısmında tahribata uğramış şekilde gelmiştir.
<b>Sikkenin Tanımı ve Okunuşu:</b>	

**Ön Yüz:** Sikkenin önyüzünde yazı kısmına yer verilmiştir. Bu ibareler dairevi bir kenar konturun içerisine alınmıştır. Sikkenin kenarlarında bozulmalar ve kırılmalar olup sol tarafında ise silik mevcuttur.

**Okunuşu:** Sultan

Selîm hân

bin Bâyezîd (hân)

**Anlamı:** Bâyezîd hân ođlu Sultan Selîm hân

**Arka Yüz:** Tamamen silik olan ve deforme olan sikkenin yazı kısmında “ azze (nasrahu) duribe (fi)” yazıları okunabilmiştir.

**Konu İle İlgili Çalışmalar:** KABAĞLARLI, Necdet, “Mangır” Osmanlı İmparatorluğu Bakır Paraları, İstanbul, 1998.





Fot. 17a- Ön Yüz



Fot. 17b- Arka Yüz

<b>Katalog No:</b>	<b>13</b>
<b>Envanter No:</b>	Etütlük
<b>Bulunduğu Açma:</b>	Elek
<b>Bulunduğu Tarih:</b>	2014
<b>Dönemi / Tarihi:</b>	<b>Osmanlı Dönemi / III. Selim H.1203 (M.1788-1789)</b>
<b>Darp Yeri:</b>	Mısır
<b>Malzemesi:</b>	Bakır
<b>Çap:</b>	1.3 cm
<b>Kalınlık:</b>	0.1 mm
<b>Ağırlık:</b>	0.24 gr
<b>Yazı Türü:</b>	Sülüs
<b>Bugünkü Durumu:</b>	Dairevi şekilde olan sikkenin üst kısmında bir delik yer almıştır. Büyük oranda sikke aşınmıştır.

**Sikkenin Tanımı ve Okunuşu:**

**Ön Yüz:** Sikkenin önyüzü tamamen deforme olmuştur.

**Arka Yüz:** Arka yüzünde ise dört sıra halinde yazı bulunmaktadır. Kısmen okunacak durumda olan bu yazının altında yer alan tarih ibaresi bulunmaktadır.

Okunuşu: Duribe fi Mısır 1203

Anlamı: 1203' de Mısır'da basılmıştır.

**Okunuđu:**

Duribe fi Mısır

**Anlamı:**

Mısır'da basılmıştır.

**Konu İle İlgili Çalışmalar:** Pere, N., **Osmanlılarda Madeni Paralar**, İstanbul, 1968, s.232.





Fot. 18a- Ön Yüz



Fot. 18b- Arka Yüz

<b>Katalog No:</b>	<b>14</b>
<b>Envanter No:</b>	Etütlük
<b>Bulunduğu Açma:</b>	Elek
<b>Bulunduğu Tarih:</b>	2014
<b>Dönemi / Tarihi:</b>	<b>Osmanlı Dönemi / H. 699-1341 ( M. 1299-1922) ?</b>
<b>Darp Yeri:</b>	Aşınma nedeniyle tespit edilemedi
<b>Malzemesi:</b>	Gümüş
<b>Çap:</b>	2.1 cm
<b>Kalınlık:</b>	1.2 mm
<b>Ağırlık:</b>	2.37 gr
<b>Yazı Türü:</b>	Tespit edilemedi
<b>Bugünkü Durumu:</b>	Günümüze sikkenin ön yüzünün belli bir kısmı Aşınmış durumdadır. Ancak arka yüzü ise tamamen belirsizdir.
<b>Sikkenin Tanımı ve Okunuşu:</b>	

**Ön Yüz:** Sikkenin bu yüzünde belirsiz bir şekilde tuğra yer almaktadır. Tuğra dairesel bir motifin içine alınmıştır.

**Arka Yüz:** Sikkenin bu yüzünde ise tamamen belirsiz olup sikke tamamen deforme olmuştur.



Fot. 19a- Ön Yüz



Fot. 19b- Arka Yüz

<b>Katalog No:</b>	<b>15</b>
<b>Envanter No:</b>	Etütlük
<b>Bulunduğu Açma:</b>	Elek
<b>Bulunduğu Tarih:</b>	2014
<b>Dönemi /Tarihi:</b>	<b>Osmanlı Dönemi Mangırı / Tarihsiz</b>
<b>Darp Yeri:</b>	Darp yeri bulunmamaktadır
<b>Malzemesi:</b>	Bakır
<b>Çap:</b>	1.7 cm
<b>Kalınlık:</b>	0.2 mm
<b>Ağırlık:</b>	1.63 gr
<b>Yazı Türü:</b>	Yazı yer almamaktadır.
<b>Bugünkü Durumu:</b>	Sikkenin belli kısımlarında kırılmalar görülmektedir.
<b>Sikkenin Tanımı ve Okunuşu:</b>	

**Ön Yüz:** Sikkenin merkezinde küçük bir daire yer almaktadır. Merkezden yer alan bu küçük dairenin, kenarlara doğru uzanan altı adet ışımsal kol ve aralarında kalan boşluklara küçük daireler yerleştirilmiştir. Bu daire içerisine Arabi harflerden olan “he” yerleştirilmiştir. Her bir bölme arasına sıralı bir şekilde arabi harflerden bazen “he”, bazen de “vav” yerleştirilmiştir.

**Arka Yüz:** Sikkenin bu yüzünde de sikkenin kırık olması yüzünden motif tam tespit edilememiştir. Ancak büyük ihtimalle stilize edilmiş bir palmet motifi yer almaktadır.



Fot. 20a- Ön Yüz



Fot. 20b- Arka Yüz

<b>Katalog No:</b>	<b>16</b>
<b>Envanter No:</b>	Etütlük
<b>Bulunduğu Açma:</b>	Elek
<b>Bulunduğu Tarih:</b>	2014
<b>Dönemi / Tarihi:</b>	<b>Osmanlı Dönemi / H. 699-1341</b> <b>( M. 1299-1922)</b>
<b>Darp Yeri:</b>	Mısır
<b>Malzemesi:</b>	Gümüş
<b>Çap:</b>	1.2 cm
<b>Kalınlık:</b>	0.1 mm
<b>Ağırlık:</b>	0.13 gr
<b>Yazı Türü:</b>	Sülüs
<b>Bugünkü Durumu:</b>	Günümüze büyük oranda deforme olmuş şekilde gelmiştir.

#### **Sikkenin Tanımı ve Okunuşu:**

**Ön Yüz:** Sikkenin bu yüzünde silik bir halde olan yazılar yer almıştır.

**Arka Yüz:** Arka yüzünde ise “ Duribe fi Mısır” yazısı yer almaktadır. Dairevi formda olan sikkenin kenarlarında bozulmalar görülmesine de sikkenin oksitlenmesi ve silik olması yüzünden yazılar tam olarak tespit edilememiştir.

**Okunuşu:** Duri(be) fi Mısı(r)

**Açıklaması:** Mısır’da basılmıştır.



Fot. 21a- Ön Yüz



Fot. 21b- Arka Yüz

<b>Katalog No:</b>	<b>17</b>
<b>Envanter No:</b>	Etütlük
<b>Bulunduğu Açma:</b>	Elek
<b>Bulunduğu Tarih:</b>	2014
<b>Dönemi /Tarihi:</b>	<b>Osmanlı Dönemi Mangırı / Tarihsiz</b>
<b>Darp Yeri:</b>	Belirsiz
<b>Malzemesi:</b>	Bakır
<b>Çap:</b>	1.7 cm
<b>Kalınlık:</b>	0.1 mm
<b>Ağırlık:</b>	1.48 gr
<b>Yazı Türü:</b>	Belirsiz
<b>Bugünkü Durumu:</b>	Sikke büyük oranda aşınmıştır.
<b>Sikkenin Tanımı ve Okunuşu:</b>	

**Ön Yüz:** Sikkenin bu yüzünde merkezde yarım daire motifi yer almaktadır. Bu motifin içerisine yerleştirilmiş olan stilize edilmiş bir aslan? yer almaktadır. Aslanın üstünde ise günümüze gelmeyen bir güneş motifi yer almaktadır. Tam olarak seçilemeyen bu motifin aslan olduğu düşünülmektedir.

**Arka Yüz:** İki yarım dairenin birbiriyle geçmesiyle oluşturulan bu motifin kenar bordüründe inci dizisi yer almaktadır.

**Kaynakça:** Kabaklarlı, N., “Osmanlı Mangırlarında Aslan İkonografileri” **Anadolu Nümismatik Bülteni**, Sayı: 6, İstanbul, 2008, s.4



Fot. 22a- Ön Yüz



Fot. 22b- Arka Yüz

<b>Katalog No:</b>	<b>18</b>
<b>Envanter No:</b>	Etütlük
<b>Bulunduğu Açma:</b>	Elek
<b>Bulunduğu Tarih:</b>	2014
<b>Tarihi / Dönemi:</b>	<b>Osmanlı Dönemi Mangırı / Tarihsiz</b>
<b>Darp Yeri:</b>	Aşınma nedeniyle tespit edilemedi
<b>Malzemesi:</b>	Bakır
<b>Çap:</b>	1.5 cm
<b>Kalınlık:</b>	0.2 mm
<b>Ağırlık:</b>	1.45 gr
<b>Yazı Türü:</b>	Sülüs
<b>Bugünkü Durumu:</b>	Sikkenin kenar formunun belli kısımları yok olmuştur. Günümüze oldukça silik bir halde gelebilmiştir.

**Sikkenin Tanımı ve Okunuşu:**

**Ön Yüz:** Sikkenin bu yüzünde karışık olmakla birlikte yazı kısmına yer vermiştir. Ancak sikkenin kırık olmasından dolayı yazı okunamamıştır.

**Arka Yüz:** Sikkenin arka yüzünde ise yarım daire şeklinde bir kenar bordürü yer almaktadır. Ancak bunun içerisinde yer alan yazı veya motif ögesi günümüze gelememesinden dolayı tespit edilememiştir.



Fot. 23a- Ön Yüz



Fot. 23b- Arka Yüz

<b>Katalog No:</b>	<b>19</b>
<b>Envanter No:</b>	Etütlük
<b>Bulunduğu Açma:</b>	Elek
<b>Bulunduğu Tarih:</b>	2014
<b>Dönemi /Tarihi:</b>	<b>Osmanlı Dönemi</b>
<b>Darp Yeri:</b>	Aşınma nedeniyle tespit edilemedi
<b>Malzemesi:</b>	Bronz
<b>Çap:</b>	1.4 cm
<b>Kalınlık</b>	0.2 mm
<b>Ağırlık:</b>	1.66 gr
<b>Yazı Türü:</b>	Tespit edilemedi

**Bugünkü Durumu:** Sikkenin kenarlarında belli kısımları yok olmuştur. Bundan dolayı sikkenin kenar formu bozulmutur.

**Sikkenin Tanımı ve Okunuşu:**

**Ön Yüz:** Sikkenin ön yüzünde merkezde dört yapraklı çiçek motifi bulunur. Bu motif tam daire içine alınmıştır. En dış konturda ise “s” formun oluşturduğu motif yer almaktadır.

**Arka Yüz:** Sikkenin arka yüzünde ise ön yüzde yer alan motifin aynısı tekrarlanmıştır. Ancak ön yüzde yer alan “s” formu daha genişken arka yüzünde ki “s” formu daha dar bir şekilde birbirine izleyip daire formu oluşturulmuştur.



Fot. 24a- Ön Yüz



Fot. 24b- Arka Yüz

<b>Katalog No:</b>	<b>20</b>
<b>Envanter No:</b>	Etütlük
<b>Bulunduğu Açma:</b>	Elek
<b>Bulunduğu Tarih:</b>	2014
<b>Dönemi /Tarihi:</b>	<b>Osmanlı Dönemi</b>
<b>Darp Yeri:</b>	Aşınma nedeniyle tespit edilemedi
<b>Malzemesi:</b>	Bronz
<b>Çap:</b>	1.7 cm
<b>Kalınlık</b>	0.2 mm
<b>Ağırlık:</b>	1.55 gr
<b>Yazı Türü:</b>	Belirsiz
<b>Bugünkü Durumu:</b>	Dairevi formda olan sikkenin büyük kısmı tahribata uğramıştır. Sikke günümüze kenar formun büyük oranda kırık olarak gelmiştir.

**Sikkenin Tanımı ve Okunuşu:**

**Ön Yüz:** Sikkenin önyüzünde merkezinde dairevi bir motif yer almaktadır. Bu motifin etrafında ise çepeçevre dolaşan “s” kıvrımları yer almaktadır.

**Arka Yüz:** Arka yüzünde ise dairevi motif yer almaktadır. Oldukça deforme olan sikkenin her iki yüzünde motif belirgin değildir.



Fot. 25a- Ön Yüz



Fot. 25b- Arka Yüz

<b>Katalog No:</b>	<b>21</b>
<b>Envanter No:</b>	Etütlük
<b>Bulunduğu Açma:</b>	Elek
<b>Bulunduğu Tarih:</b>	2014
<b>Dönemi /Tarihi:</b>	<b>Tespit edilemedi</b>
<b>Darp Yeri:</b>	Aşınma nedeniyle tespit edilemedi
<b>Malzemesi:</b>	Bakır
<b>Çap:</b>	1.7 cm
<b>Kalınlık:</b>	0.2 mm
<b>Ağırlık:</b>	2.03 gr
<b>Yazı Türü:</b>	Belirsiz
<b>Bugünkü Durumu:</b>	Sikkenin ön ve arka yüzü oldukça deforme

olmuştur. Oldukça tahribata uğrayan sikkenin kenarlarında bozulmalar görülmektedir. Tamamen silik bir şekilde günümüze gelmiştir.

**Sikkenin Tanımı:** Sikkenin bir yüzünde az da olsa yazıların olduğunu belirten arabi harfler yer almaktadır. Diğer yüzünde ise kıvrımlı şekilde olan ancak büyük kısmı yok olan motif yer almaktadır.



Fot. 26a- Ön Yüz



Fot. 26b- Arka Yüz

<b>Katalog No:</b>	<b>22</b>
<b>Envanter No:</b>	Etütlük
<b>Bulunduğu Açma:</b>	Elek
<b>Bulunduğu Tarih:</b>	2014
<b>Tarihi / Dönemi:</b>	<b>Tespit edilemedi</b>
<b>Darp Yeri:</b>	Aşınma nedeniyle tespit edilemedi
<b>Malzemesi:</b>	Bakır
<b>Çap:</b>	1.5 cm
<b>Kalınlık:</b>	0.2 mm
<b>Ağırlık:</b>	1.20 gr
<b>Yazı Türü:</b>	Belirsiz
<b>Bugünkü Durumu:</b>	Sikke tamamen deforme olmuştur.
<b>Sikkenin Tanımı ve Okunuşu:</b>	Sikkenin iki yüzünde belirsiz motifler yer almaktadır.



Fot. 27a- Ön Yüz



Fot. 267b- Arka Yüz

<b>Katalog No:</b>	<b>23</b>
<b>Envanter No:</b>	Etütlük
<b>Bulunduğu Açma:</b>	Elek
<b>Bulunduğu Tarih:</b>	2014
<b>Dönemi / Tarihi:</b>	<b>Tespit edilemedi</b>
<b>Darp Yeri:</b>	Belirsiz
<b>Malzemesi:</b>	Gümüş
<b>Çap:</b>	1.7 cm
<b>Kalınlık:</b>	0.5 mm
<b>Ağırlık:</b>	1.21 gr
<b>Yazı Türü:</b>	Belirsiz
<b>Bugünkü Durumu:</b>	Günümüze oldukça deforme olarak gelen sikkenin kenarlarında bozulmalar görülmüştür.
<b>Sikkenin Tanımı ve Okunuşu:</b>	Sikkenin ön yüzünde geometrik çizgilerin oluşturduğu bölmeler yer almaktadır. Arka yüzünde ise tamamen aşınmıştır.



Fot. 28a- Ön Yüz



Fot. 28b- Arka Yüz

<b>Katalog No:</b>	<b>24</b>
<b>Envanter No:</b>	Etütlük
<b>Bulunduğu Açma:</b>	Elek
<b>Bulunduğu Tarih:</b>	2014
<b>Dönemi /Tarihi:</b>	<b>Anonim</b>
<b>Darp Yeri:</b>	Belirsiz
<b>Malzemesi:</b>	Bakır
<b>Çap:</b>	1.8 cm
<b>Kalınlık:</b>	0.6 mm
<b>Ağırlık:</b>	0.75 gr
<b>Yazı Türü:</b>	Belirsiz
<b>Bugünkü Durumu:</b>	Günümüze oldukça deforme olarak gelen sikkenin kenarlarında bozulmalar görülmüştür.

**Sikkenin Tanımı ve Okunuşu:** Sikkenin bir yüzünde merkezde daire yer almaktadır. Bunun etrafında ise tüm sikkeyi çepeçevre dolaşacak şekilde dairevi bir motif kendi arasında yedi bölüme ayrılmıştır. Bu bölmelerin her bir kısmına bir harf yerleştirilmiştir. Sikkenin diğer yüzünde ise motif ya da yazı kısmı olduğu tespit edilememiştir.



Fot. 29a- Ön Yüz



Fot. 29b- Arka Yüz

<b>Katalog No:</b>	<b>25</b>
<b>Envanter No:</b>	Etütlük
<b>Bulunduğu Açma:</b>	Elek
<b>Bulunduğu Tarih:</b>	2014
<b>Dönemi /Tarihi:</b>	<b>Tespit Edilemedi</b>
<b>Darp Yeri:</b>	Aşınma nedeniyle tespit edilemedi
<b>Malzemesi:</b>	Bakır
<b>Çap:</b>	1.9 cm
<b>Kalınlık:</b>	0.2 mm
<b>Ağırlık:</b>	2.57 gr
<b>Yazı Türü:</b>	Belirsiz
<b>Bugünkü Durumu:</b>	Sikke tamamen deforme olmuştur
<b>Sikkenin Tanımı:</b>	Sikkenin iki yüzü de aşırı deforme olmasından dolayı dönem tespiti edilemedi.



Fot. 30a- Ön Yüz



Fot. 30b- Arka Yüz

<b>Katalog No:</b>	<b>26</b>
<b>Envanter No:</b>	Etütlük
<b>Bulunduğu Açma:</b>	Elek
<b>Bulunduğu Tarih:</b>	2014
<b>Dönemi /Tarihi:</b>	<b>Tespit edilemedi</b>
<b>Darp Yeri:</b>	Aşınma nedeniyle tespit edilemedi
<b>Malzemesi:</b>	Bronz
<b>Çap:</b>	1.5 cm
<b>Kalınlık:</b>	0.3 mm
<b>Ağırlık:</b>	1.58 gr
<b>Yazı Türü:</b>	Belirsiz
<b>Bugünkü Durumu:</b>	Dairesel formda olan sikkenin ön ve arka yüzü deforme olmuştur.

**Sikkenin Tanımı ve Okunuşu:**

**Ön Yüz:** Çok kollu bitkisel motifi görülmektedir.

**Arka Yüz:** Burada yer alan yazının arabi harflerden 'y' ve 'r' harfleri görülmektedir. Oldukça deforme olan sikkenin yazı ile motifin belli bir şekilde belirgin olmaması yüzünden dönem tespiti yapılamadı



Fot. 31a- Ön Yüz



Fot. 31b- Arka Yüz

<b>Katalog No:</b>	<b>27</b>
<b>Envanter No:</b>	Etütlük
<b>Bulunduğu Açma:</b>	Elek
<b>Bulunduğu Tarih:</b>	2014
<b>Dönemi / Tarihi:</b>	<b>Tespit edilemedi</b>
<b>Darp Yeri:</b>	Aşınma nedeniyle tespit edilemedi
<b>Malzemesi:</b>	Bakır
<b>Çap:</b>	1.6 cm
<b>Kalınlık:</b>	0.5 mm
<b>Ağırlık:</b>	2.49 gr
<b>Yazı Türü:</b>	Belirsiz
<b>Bugünkü Durumu:</b>	Günümüze sikkenin kenarlarında kırılmalar olup çok büyük bir tahribata uğramış şekilde gelebilmiştir. Silik ve büyük oranda aşınmadan dolayı dönem tespiti yapılamadı.

**Sikkenin Tanımı ve Okunuşu:**

**Ön Yüz:** Sikkenin merkezi kompozisyonda inci dizisi sırası yer almaktadır. En dış bordürde de merkezde olduğu gibi inci dizisi yer almaktadır. Bunun arasına yerleştiren bordür daha geniş tutulup inci dizileri daha iri ve seyrek bir şekilde birbirini izlemiştir.

**Arka Yüz:** Sikkenin arka yüzünde de tamamen deforme olmuştur. Belirsiz halde yan yana yatay bir halde iki çizgi yer almaktadır.



Fot. 32a- Ön Yüz



Fot. 32b- Arka Yüz

<b>Katalog No:</b>	<b>28</b>
<b>Envanter No:</b>	Etütlük
<b>Bulunduğu Açma:</b>	Elek
<b>Bulunduğu Tarih:</b>	2014
<b>Dönemi /Tarihi:</b>	<b>Tespit edilemedi</b>
<b>Darp Yeri:</b>	Belirsiz
<b>Malzemesi:</b>	Bakır
<b>Çap:</b>	2.2 cm
<b>Kalınlık:</b>	0.1 mm
<b>Ağırlık:</b>	2.00 gr
<b>Yazı Türü:</b>	Belirsiz
<b>Bugünkü Durumu:</b>	Çok tahribata uğrayan sikkenin kenarlarında

kırımlar olup ve büyük oranda aşınmış şekilde günümüze gelmiştir.

**Sikkenin Tanımı ve Okunuşu:** Sikkenin ön yüzü ve arka yüzü tamamen silik olmasından dolayı dönem tespiti yapılamadı.



Fot. 33a- Ön Yüz



Fot. 33b- Arka Yüz

<b>Katalog No:</b>	<b>29</b>
<b>Envanter No:</b>	Etütlük
<b>Bulunduğu Açma:</b>	Elek
<b>Bulunduğu Tarih:</b>	2014
<b>Dönemi /Tarihi:</b>	<b>Tespit edilemedi</b>
<b>Darp Yeri:</b>	Aşınma nedeniyle tespit edilemedi
<b>Malzemesi:</b>	Bakır
<b>Çap:</b>	1.5 cm
<b>Kalınlık:</b>	0.2 mm
<b>Ağırlık:</b>	1.60 gr
<b>Yazı Türü:</b>	Belirsiz
<b>Bugünkü Durumu:</b>	Sikke günümüze tamamen tahrip olmuş şekilde gelmiştir.
<b>Sikkenin Tanımı:</b>	Sikkenin iki yüzünde de çok fazla aşınma yüzünden dönem tespiti yapılamadı.



Fot. 34a- Ön Yüz



Fot. 34b- Arka Yüz

<b>Katalog No:</b>	<b>30</b>
<b>Envanter No:</b>	Etütlük
<b>Bulunduğu Açma:</b>	Elek
<b>Bulunduğu Tarih:</b>	2014
<b>Dönemi /Tarihi:</b>	<b>Tespit edilemedi</b>
<b>Darp Yeri:</b>	Aşınma nedeniyle tespit edilemedi
<b>Malzemesi:</b>	Bronz
<b>Çap:</b>	1.7 cm
<b>Kalınlık:</b>	0.1 mm
<b>Ağırlık:</b>	1.40 gr
<b>Yazı Türü:</b>	Belirsiz
<b>Bugünkü Durumu:</b>	Günümüze tamamen silik ve sikkenin iki yüzü de aşırı derece aşınma olarak gelebilmiştir. Ayrıca sikkenin kenarında küçük bir şekilde kırılmalar görülmüştür.

**Sikkenin Tanımı:** Sikkenin iki yüzünde de çok fazla aşınma ve deforme olmasından dolayı dönem tespiti yapılamadı.



Fot. 35a- Ön Yüz



Fot. 35b- Arka Yüz

<b>Katalog No:</b>	<b>31</b>
<b>Envanter No:</b>	Etütlük
<b>Bulunduğu Açma:</b>	Elek
<b>Bulunduğu Tarih:</b>	2014
<b>Dönemi / Tarihi:</b>	<b>Tespit edilemedi</b>
<b>Darp Yeri:</b>	Aşınma nedeniyle tespit edilemedi
<b>Malzemesi:</b>	Bakır
<b>Çap:</b>	1.5 cm
<b>Kalınlık:</b>	0.2 mm
<b>Ağırlık:</b>	1.35 gr
<b>Yazı Türü:</b>	Belirsiz
<b>Bugünkü Durumu:</b>	Oldukça tahribata uğrayan sikkenin kenarlarında bozulmalar ve tamamen silik bir şekilde günümüze gelmiştir.
<b>Sikkenin Tanımı:</b>	Sikkenin her iki yüzü de oldukça deforme olmuştur. Bundan dolayı dönem tespiti yapılamadı.



Fot. 36a- Ön Yüz



Fot. 36b- Arka Yüz

<b>Katalog No:</b>	<b>32</b>
<b>Envanter No:</b>	Etütlük
<b>Bulunduğu Açma:</b>	Elek
<b>Bulunduğu Tarih:</b>	2014
<b>Dönemi /Tarihi:</b>	<b>Tespit edilemedi</b>
<b>Darp Yeri:</b>	Belirsiz
<b>Malzemesi:</b>	Gümüş
<b>Çap:</b>	1.9 cm
<b>Kalınlık:</b>	0.1 mm
<b>Ağırlık:</b>	0.20 gr
<b>Yazı Türü:</b>	Belirsiz
<b>Bugünkü Durumu:</b>	Günümüze sikkenin tamamında tahribata uğramış şekilde günümüze gelmiştir.
<b>Sikkenin Tanımı ve Okunuşu:</b>	Sikkenin ön yüz ve arka yüzü tamamen deforme olmuştur. Herhangi bir motif ve yazı kısmı tespit edilememiştir.



Fot. 37a- Ön Yüz



Fot. 37b- Arka Yüz

<b>Katalog No:</b>	<b>33</b>
<b>Envanter No:</b>	Etütlük
<b>Bulunduğu Açma:</b>	Elek
<b>Bulunduğu Tarih:</b>	2014
<b>Dönemi /Tarihi:</b>	<b>Tespit edilemedi</b>
<b>Darp Yeri:</b>	Aşınma nedeniyle tespit edilemedi
<b>Malzemesi:</b>	Gümüş
<b>Çap:</b>	1.1 cm
<b>Kalınlık:</b>	0.1 mm
<b>Ağırlık:</b>	0.77 gr
<b>Yazı Türü:</b>	Belirsiz
<b>Bugünkü Durumu:</b>	Sikke büyük oranda deforme olmuştur. Günümüze sikkenin önyüzü belli kısımları arka yüzü ise tamamen deforme olmuş bir şekilde gelmiştir. Ayrıca sikkenin kenarlarında kırılmalar görülüp dönem tespiti yapılamamıştır.

**Sikkenin Tanımı ve Okunuşu:**

**Ön Yüz:** Dairesel bir kontur içerisine alınan yazılar yer almaktadır. Bu kontur oldukça kalın bir şekilde sikkeyi çepeçevre sarmaktadır. Ancak gerek bu kontur çizgisi olsun gerek sikkenin altında görülen yazılar olsun oksitlenme ve silik olması sebebiyle tespiti tam yapılamamıştır.

**Arka Yüz:** Sikke tamamen deforme olmuştur.



Fot. 38a- Ön Yüz



Fot.38b- Arka Yüz

<b>Katalog No:</b>	<b>34</b>
<b>Envanter No:</b>	Etütlük
<b>Bulunduğu Açma:</b>	Elek
<b>Bulunduğu Tarih:</b>	2014
<b>Dönemi / Tarihi:</b>	<b>Tespit edilemedi</b>
<b>Darp Yeri:</b>	Belirsiz
<b>Malzemesi:</b>	Gümüş
<b>Çap:</b>	1.7 cm
<b>Kalınlık:</b>	2.0 mm
<b>Ağırlık:</b>	1.80 gr
<b>Yazı Türü:</b>	Belirsiz
<b>Bugünkü Durumu:</b>	Sikke tamamen silik bir haldedir
<b>Sikkenin Tanımı ve Okunuşu:</b>	Sikkenin ön yüzü ve arka yüzü tamamen silik ve deforme olmuştur.



Fot. 39a- Ön Yüz



Fot. 39b- Arka Yüz

<b>Katalog No:</b>	<b>35</b>
<b>Envanter No:</b>	Etütlük
<b>Bulunduğu Açma:</b>	Elek
<b>Bulunduğu Tarih:</b>	2014
<b>Dönemi / Tarihi:</b>	<b>Tespit edilemedi</b>
<b>Darp Yeri:</b>	Aşınma nedeniyle tespit edilemedi
<b>Malzemesi:</b>	Bakır
<b>Çap:</b>	2.1 cm
<b>Kalınlık:</b>	0.3 mm
<b>Ağırlık:</b>	2.73 gr
<b>Yazı Türü:</b>	Tespit edilemedi
<b>Bugünkü Durumu:</b>	Sikke tamamen belirsiz bir halde olup günümüze kenarlarında kırılmalar olup tamamıyla tahribata uğramış bir halde gelmiştir.
<b>Sikkenin Tanımı:</b>	Yazı veya motifin olmaması sebebiyle dönem tespiti yapılamamıştır.



Fot. 40a- Ön Yüz



Fot. 40b- Arka Yüz

<b>Katalog No:</b>	<b>36</b>
<b>Envanter No:</b>	Etütlük
<b>Bulunduğu Açma:</b>	Elek
<b>Bulunduğu Tarih:</b>	2014
<b>Dönemi / Tarihi:</b>	<b>Tespit edilemedi</b>
<b>Darp Yeri:</b>	Aşınma nedeniyle tespit edilemedi
<b>Malzemesi:</b>	Bakır
<b>Çap:</b>	1.8 cm
<b>Kalınlık:</b>	1.2 mm
<b>Ağırlık:</b>	1.23 gr
<b>Yazı Türü:</b>	Belirsiz
<b>Bugünkü Durumu:</b>	Sikke büyük oranda deforme olmuştur.
<b>Sikkenin Tanımı ve Okunuşu:</b>	Sikkenin bir yüzünde dilimli bir motif dairesel bir şekilde dolanmaktadır. Sikkenin kenarları silinmesi ve belli kısmın yok olması yüzünden motif tam belli değildir. Sikkenin alt kısmında “Allah” yazısı görülmektedir. Sikkenin diğer yüzünden sikkeyi çepeçevre dolanan dilimli motif yer almaktadır.



Fot.41a- Ön Yüz



Fot. 41b- Arka Yüz

<b>Katalog No:</b>	<b>37</b>
<b>Envanter No:</b>	Etütlük
<b>Bulunduğu Açma:</b>	Elek
<b>Bulunduğu Tarih:</b>	2014
<b>Dönemi /Tarihi :</b>	<b>Tespit Edilemedi</b>
<b>Darp Yeri:</b>	Aşınma nedeniyle tespit edilemedi
<b>Malzemesi:</b>	Bakır
<b>Çap:</b>	1.3 cm
<b>Kalınlık:</b>	0.1 mm
<b>Ağırlık:</b>	1.13 gr
<b>Yazı Türü:</b>	Belirsiz
<b>Bugünkü Durumu:</b>	Günümüze kenarları kırık bir şekilde ve tamamen deforme olmuş şekilde gelmiştir.
<b>Sikkenin Tanımı ve Okunuşu:</b>	Sikkenin iki yüzü de tamamen belirsizdir.



Fot. 42a- Ön Yüz



Fot. 42b- Arka Yüz

<b>Katalog No:</b>	<b>38</b>
<b>Envanter No:</b>	Etütlük
<b>Bulunduğu Açma:</b>	Elek
<b>Bulunduğu Tarih:</b>	2014
<b>Dönemi /Tarihi:</b>	<b>Tespit Edilemedi</b>
<b>Darp Yeri:</b>	Aşınma nedeniyle tespit edilemedi
<b>Malzemesi:</b>	Bronz
<b>Çap:</b>	1.9 cm
<b>Kalınlık:</b>	0.1 mm
<b>Ağırlık:</b>	1.70 gr
<b>Yazı Türü:</b>	Belirsiz
<b>Bugünkü Durumu:</b>	Günümüze kenarları kırık bir şekilde ve arka

yüzü tamamen deforme olarak gelmiştir.

**Sikkenin Tanımı ve Okunuşu:** Sikkenin bir yüzünde üç satırlık bir yazı görülmektedir. Bu yazılar dilimli bir dairesel motif içine alınmıştır. Ancak silik olması ve harflerin aşınmasından dolayı yazı okunamadı. Sikkenin diğer yüzünde ise tamamen belirsizdir.



Fot. 43a- Ön Yüz



Fot. 43b- Arka Yüz

<b>Katalog No:</b>	<b>39</b>
<b>Envanter No:</b>	Etütlük
<b>Bulunduğu Açma:</b>	Elek
<b>Bulunduğu Tarih:</b>	2014
<b>Dönemi /Tarihi:</b>	<b>Tespiti Edilemedi</b>
<b>Darp Yeri:</b>	Aşınma nedeniyle tespit edilemedi
<b>Malzemesi:</b>	Bakır
<b>Çap:</b>	2.0 cm
<b>Kalınlık:</b>	2.0 mm
<b>Ağırlık:</b>	2.91 gr
<b>Yazı Türü:</b>	Sülüs
<b>Bugünkü Durumu:</b>	Sikkenin ön yüz ve arka yüzü tamamen deforme olmuştur. Bu sebeple yazılar siliktir ve kenarlarında kırılmalar görülmektedir.
<b>Sikkenin Tanımı:</b>	Sikkenin her iki yüzünde de belirlenmeyen bir şekilde arabi yazılar yer almaktadır. Ancak bu yazılar okunamamıştır.



Fot. 44a- Ön Yüz



Fot. 44b- Arka Yüz

<b>Katalog No:</b>	<b>40</b>
<b>Envanter No:</b>	Etütlük
<b>Bulunduğu Açma:</b>	Elek
<b>Bulunduğu Tarih:</b>	2014
<b>Dönemi / Tarihi:</b>	<b>Belirsiz</b>
<b>Darp Yeri:</b>	Belirsiz
<b>Malzemesi:</b>	Gümüş
<b>Çap:</b>	1.5 cm
<b>Kalınlık:</b>	2.0 mm
<b>Ağırlık:</b>	2.49 gr
<b>Yazı Türü:</b>	Belirsiz
<b>Bugünkü Durumu:</b>	Sikke tamamen silik bir halde günümüze gelmiştir.

**Sikkenin Tanımı ve Okunuşu:** Sikke büyük oranda deforme olmuştur. Sadece bir yüzünde iki çizgi yer almaktadır. Bununla beraber form olarak kenarlarında yer yer kırılmalar meydana gelmiştir.



Fot. 45a- Ön Yüz



Fot. 45b- Arka Yüz

<b>Katalog No:</b>	<b>41</b>
<b>Envanter No:</b>	Etütlük
<b>Bulunduğu Açma:</b>	Elek
<b>Bulunduğu Tarih:</b>	2014
<b>Dönemi /Tarihi:</b>	<b>Belirsiz</b>
<b>Darp Yeri:</b>	Belirsiz
<b>Malzemesi:</b>	Bakır
<b>Çap:</b>	1.9 cm
<b>Kalınlık:</b>	0.2 mm
<b>Ağırlık:</b>	2.33 gr
<b>Yazı Türü:</b>	Belirsiz
<b>Bugünkü Durumu:</b>	Sikkenin ön yüzü ve arka yüzünde aşırı derecede oksitlenme yüzünden tam olarak dönem tespiti yapılamamıştır.

**Sikkenin Tanımı ve Okunuşu:** Sikkenin bir yüzünde belirsiz bir şekilde yazılar görülse de ancak okunamayacak derecede aşınmıştır. Sikkenin diğer yüzünde ise (mu)azza(m) yazı ibaresi yer almaktadır.

#### 4.4. 2015 Dönemi Kazı Çalışmalarında Bulunan İslami Dönem Sikkeleri



Fot. 46a- Ön Yüz



Fot. 46b- Arka Yüz

<b>Katalog No:</b>	<b>42</b>
<b>Envanter No:</b>	Etütlük
<b>Bulunduğu Açma:</b>	Elek
<b>Bulunduğu Tarih:</b>	2015
<b>Tarihi / Dönemi:</b>	<b>Anadolu Selçuklu Dönemi / II. İzzeddin Keykavus H.644-658 (M.1246-1259)</b>
<b>Darp Yeri:</b>	Aşınma nedeniyle tespit edilemedi
<b>Malzemesi:</b>	Bakır
<b>Çap:</b>	2.0 cm
<b>Kalınlık:</b>	0.2 mm
<b>Ağırlık:</b>	2.33 gr
<b>Yazı Türü:</b>	Selçuklu Sülüsü
<b>Bugünkü Durumu:</b>	Sikkenin ön yüzü tamamen aşınmıştır. Arka yüzünde ise sikkenin üst kısmı ve bazı yerleri silik bir durumdadır.
<b>Sikkenin Tanımı ve Okunuşu:</b>	

**Ön Yüz:** Sikkenin ön yüzü tamamen siliktir.

**Arka Yüz:** İnci dizisinden meydana gelen kare çerçevenin içerisine, yatay halde yazılmış dört sıra halinde yazı bulunur. Ancak sikkenin üst kısmının silik olması yüzünden sadece iki satır yazı tespit edilmiştir.

**Okunuşu:** ( Es-sultânul

azâm )

İzzeddünya (ved-din )

**Konu İle İlgili Çalışmalar:** Erkiletliođlu, H.,- Güler O., **Türkiye Selçuklu Sultanları ve Sikkeleri**, Kayseri, 1996, s. 149

Broome, M., **Islamic Coins**, London, 2011, s110





Fot.47a- Ön Yüz



Fot. 47b- Arka Yüz

<b>Katalog No:</b>	<b>43</b>
<b>Envanter No:</b>	Etütlük
<b>Bulunduğu Açma:</b>	Elek
<b>Bulunduğu Tarih:</b>	2015
<b>Dönemi /Tarihi:</b>	<b>Anadolu Selçuklu Dönemi / II. İzzeddin Keykavus H.644-658 (M.1246-1259)</b>
<b>Darp Yeri:</b>	Aşınma nedeniyle tespit edilemedi
<b>Malzemesi:</b>	Bakır
<b>Çap:</b>	1.7 cm
<b>Kalınlık:</b>	0.2 mm
<b>Ağırlık:</b>	1.26 gr
<b>Yazı Türü:</b>	Sülüs
<b>Bugünkü Durumu:</b>	Sikkenin ön yüzünde yer alan yazı kısmen tespit edilse de arka yüzü tamamen korozyona uğramıştır.

#### **Sikkenin Tanımı ve Okunuşu:**

**Ön Yüz:** Sikkede iki satırlık yazı yer almaktadır. Yazının etrafında ise dairevi bir bordür çevrelemektedir. Ancak iki satırlık yazı tespit edilebilmiştir. Yazı arasına serpiştirilmiş yıldız motifi yer almaktadır.

**Okunuşu:** ( Es-sultânul  
azâm )  
İzzeddünya ved-din

**Arka Yüz:** Sikkenin arka yüzü ise büyük oranda aşınmadan dolayı tespit edilemedi.

**Konu İle İlgili Çalışmalar:** Erkiletliođlu, H.,- Güler O., **Türkiye Selçuklu Sultanları ve Sikkeleri**, Kayseri, 1996, s. 149.





Fot. 48a- Ön Yüz



Fot. 48b- Arka Yüz

<b>Katalog No:</b>	<b>44</b>
<b>Envanter No:</b>	Etütlük
<b>Bulunduğu Açma:</b>	Güney Elek
<b>Bulunduğu Tarih:</b>	09.10.2015
<b>Dönemi / Tarihi:</b>	<b>Anadolu Selçuklu Dönemi / I. Alaeddin Keykubad H.616- 634 (M.1220-1237)</b>
<b>Darp Yeri:</b>	Belviran
<b>Malzemesi:</b>	Bakır
<b>Çap:</b>	2.8 cm
<b>Kalınlık:</b>	0.1 gr
<b>Ağırlık:</b>	4.47 gr
<b>Yazı Türü:</b>	Sülüs
<b>Bugünkü Durumu:</b>	Günümüze yazıları silik bir durumda gelmiştir.

**Sikkenin Tanımı ve Okunuşu:**

**Ön Yüz:** Sikkenin bu yüzünde dairevi bir bordür içerisinde üç satırlık yazı yer almaktadır.

**Okunuşu:**

El-imâm

El-Nasır (Lidinallah

Emirü'l Müminin)

**Anlamı:** Müminlerin emiri İmam El-Nasır Lidinallah

**Arka Yüz:** Sikkenin bu yüzünde üç satırlık bir yazı yer almaktadır. Bu yazı inci dizisinden oluşturulmuş dairevi bir bordür içerisine alınmıştır. Etrafında ise ‘ Belviran’ darplı olduğu yazılmıştır.

**Okunuşu:**

( Es-sultânü'l

Mu'azzam)

Keykubâd bin Keyhusrev

**Anlamı:**

Büyük sultan Keyhusrev oğlu Keykubâd

**Konu İle İlgili Çalışmalar:** ERKİLETLİOĞLU, Halit -GÜLER, Oğuz, **Türkiye Selçuklu Sultanları ve Sikkeleri**, Kayseri,1996, s.100.



Fot. 49a- Ön Yüz



Fot. 49b- Arka Yüz

<b>Katalog No:</b>	<b>45</b>
<b>Envanter No:</b>	Etütlük
<b>Bulunduğu Açma:</b>	Elek
<b>Bulunduğu Tarih:</b>	2015
<b>Dönemi /Tarihi:</b>	<b>Anadolu Selçuklu Devleti / II. Gıyaseddin Keyhusrev H.636 (M.1238-1239)</b>
<b>Darp Yeri:</b>	Tespit edilemedi
<b>Malzemesi:</b>	Bakır
<b>Çap:</b>	1.5 cm
<b>Kalınlık:</b>	0.2 mm
<b>Ağırlık:</b>	2.18 gr
<b>Yazı Türü:</b>	Sülüs
<b>Bugünkü Durumu:</b>	Sikkenin arka yüzü tamamen korozyona uğramıştır.

**Sikkenin Tanımı ve Okunuşu:**

**Ön Yüz:** İnci dizisinden meydana gelen dairevi bir forum içerisine Kelime-i Tevhid yazı yer almaktadır. Sene sitte (63)6 yazısı okunabilmektedir.

**Okunuşu:** Lâ ilâhe illâ Allah

Muhammed Rasûl Allah

(El -İmâm El- Mustasım

Billâh Emir-el

Mü'minîn )

**Anlamı:** Allah'tan başka ilah yoktur. Hz. Muhammed (s.a.v) O'nun elçisidir. Müminlerin emiri El İmam el-Mustasım Billah.

**Konu İle İlgili Çalışmalar:** Artuk, İ., Artuk, C., **İstanbul Arkeoloji Müzeleri Teşhirdeki İslami Sikkeler Kataloğu**, Cilt: I, İstanbul, 1970, s.365.





Fot. 50a- Ön Yüz



Fot. 50b- Arka Yüz

<b>Katalog No:</b>	<b>46</b>
<b>Envanter No:</b>	Etütlük
<b>Bulunduğu Açma:</b>	Elek
<b>Bulunduğu Tarih:</b>	09.09.2015
<b>Tarihi / Dönemi:</b>	<b>Eyyubi Dönemi / H. 569-930 (M.1174-1524)</b>
<b>Darp Yeri:</b>	Aşınma nedeniyle tespit edilemedi
<b>Malzemesi:</b>	Bronz
<b>Çap:</b>	2.1 cm
<b>Kalınlık:</b>	0.2 mm
<b>Ağırlık:</b>	2.80 gr
<b>Yazı Türü:</b>	Sülüs
<b>Bugünkü Durumu:</b>	Sikke büyük oranda deforme olmuştur.
<b>Sikkenin Tanımı ve Okunuşu:</b>	Sikkenin iki yüzünde de dikdörtgen bir kontur içerisine içte düz bir çizgi dışta da inci dizisi şeklinde noktalar yer almaktadır. Ancak yazıların büyük kısmı silinmiştir. Kenar konturları ve harf dizileri benzediği için bu döneme tarihlendirilmiştir.
<b>Konu İle İlgili Çalışmalar:</b>	Artuk, İ., Artuk, C., <b>İstanbul Arkeoloji Müzeleri Teşhirdeki İslami Sikkeler Kataloğu</b> , Cilt: I, İstanbul, 1971, s.247



Fot. 51a- Ön Yüz



Fot. 51b- Arka Yüz

<b>Katalog No:</b>	<b>47</b>
<b>Envanter No:</b>	Etütlük
<b>Bulunduğu Açma:</b>	G-21 Açma
<b>Bulunduğu Tarih:</b>	2015
<b>Tarihi / Dönemi:</b>	<b>İlhanlı Dönemi</b> <b>H. 663-680 (M. 1264 /1265- 1281/1282)</b>
<b>Darp Yeri:</b>	Aşınma nedeniyle tespit edilemedi
<b>Malzemesi:</b>	Bakır
<b>Çap:</b>	2.1 cm
<b>Kalınlık:</b>	0.3 mm
<b>Ağırlık:</b>	2.1 gr
<b>Yazı Türü:</b>	Makili
<b>Bugünkü Durumu:</b>	Sikke büyük oranda oksitlenmiştir. Önyüzde yazıların büyük bir kısmı silik haldeyken arka yüzü tamamen silik bir durumdadır. Sikkenin kenarlarında küçük bir kırılma mevcuttur.

**Sikkenin Tanımı ve Okunuşu:**

**Ön Yüz:** Sikkede dört sıra halinde yatay bir şekilde yazı bulunmaktadır. Yazılar arasında hiçbir bölünmüşlüğe gidilmemiştir.

**Okunuşu:**

Lâ İlâhe İllallâh Muhammedün (Resûlullâh sallallahu aleyhi)

**Anlamı:**

Allah'tan başka ilah yoktur ve Hz. Muhammed (s.a.v) O'nun elçisidir.

**Arka Yüz:** Sikke tamamen deforme ve silik bir haldedir.

**Konu İle İlgili Çalışmalar:** Akkaya, N., **Mardin Müzesi'ndeki İslami Dönem Sikkelerinden Örnekler** (Selçuk Üniversitesi Yayınlanmamış Doktora Tezi), Konya, 2011, s.325-326.

Anonim, **The Khalifa Collection of Islamic Coins**, London,2014, s.44

Anonim, **Stephen Album Rare Coins Specialists in Islamic Indian and Oriental Coins, California, USA**, 2011, s.45.





Fot. 52a- Ön Yüz



Fot. 52b- Arka Yüz

<b>Katalog No:</b>	<b>48</b>
<b>Envanter No:</b>	Etütlük
<b>Bulunduğu Açma:</b>	Elek
<b>Bulunduğu Tarih:</b>	09.10.2015
<b>Dönemi /Tarihi:</b>	<b>Aydın oğulları Dönemi / H.700-827 (M.1300-1424)</b>
<b>Darp Yeri:</b>	Aşınma nedeniyle tespit edilemedi
<b>Malzemesi:</b>	Bronz
<b>Çap:</b>	1.8 cm
<b>Kalınlık:</b>	0.5 mm
<b>Ağırlık:</b>	2.04 gr
<b>Yazı Türü:</b>	Tespit edilemedi
<b>Bugünkü Durumu:</b>	Sikke büyük oranda silik bir haldedir. Sikkenin kenar kısımlarının bazı yerlerinde kırılmalar görülmektedir.

**Sikkenin Tanımı ve Okunuşu:**

**Ön Yüz:** Dairevi bordür içerisinde yerleştirilen belirsiz bir motif yer almaktadır.

**Arka Yüz:** Sikkeyi dairevi bir bordür çevrelemektedir. Çevresinde yer alan yazılar okunamamaktadır. Dairevi bordürün içerisinde bir haç yer almaktadır.

**Konu İle Çalışmalar:** Polat, M., **Samsun Arkeoloji ve Etnografya Müzesinde Bulunan XII ve XV Yüzyıllara Ait Beylikler Dönemi Sikkeleri**, (Yüzüncü Yıl Üniversitesi Yayınlanmamış Yüksek Lisans Tezi), Van, 2010, s.5



Fot. 53a- Ön Yüz



Fot. 53b- Arka Yüz

<b>Katalog No:</b>	<b>49</b>
<b>Envanter No:</b>	Etütlük
<b>Bulunduğu Açma:</b>	Elek
<b>Bulunduğu Tarih:</b>	2015
<b>Tarihi / Dönemi:</b>	<b>Karamanoğulları Dönemi / H. 654-888 (M.1256 -1483)</b>
<b>Darp Yeri:</b>	Konya
<b>Malzemesi:</b>	Bakır
<b>Çap:</b>	2.3 cm
<b>Kalınlık:</b>	0.1 mm
<b>Ağırlık:</b>	2.68 gr
<b>Yazı Türü:</b>	Sülüs
<b>Bugünkü Durumu:</b>	Sikkenin iki yüzü de korozyona uğramıştır. Kenar formu kırık bir şekilde günümüze gelmiştir.

#### **Sikkenin Tanımı ve Okunuşu:**

**Ön Yüz:** Sikkenin bu yüzünde altı dilimli bir daire içerisinde yatay bir şekilde iki sıra halinde yazı yer almaktadır. Bu yazıların arasında yatay bir şekilde ince bir çizgi ile ayrılmıştır.

#### **Okunuşu:**

(Kon)ya

**Açıklaması:** Konya'da basılmıştır.

**Arka Yüz:** Sikkenin bu yüzünde çift başlı bir kartal yer almaktadır. Ancak sikkenin korozyona uğramasından dolayı çift başlı kartalın sadece tek yönde ki kanatları bellidir. Çift başlı kartal cepheden tasvir edilmiştir. Muhtemelen sikkeyi çepeçevre saran bir yazı kuşağı yer almaktadır. Çift başlı kartal figüründen yola çıkılarak bu döneme tarihlendirilmiştir.





Fot. 54a- Ön Yüz



Fot. 54b- Arka Yüz

<b>Katalog No:</b>	<b>50</b>
<b>Envanter No:</b>	Etütlük
<b>Bulunduğu Açma:</b>	Elek
<b>Bulunduğu Tarih:</b>	2015
<b>Dönemi / Tarihi:</b>	<b>Karamanoğulları Dönemi / H. 654-888 (M.1256 -1483)</b>
<b>Darp Yeri:</b>	Belirsiz
<b>Malzemesi:</b>	Bakır
<b>Çap:</b>	1.5 cm
<b>Kalınlık:</b>	0.2 mm
<b>Ağırlık:</b>	2.13 gr
<b>Yazı Türü:</b>	Sülüs
<b>Bugünkü Durumu:</b>	Sikke oldukça korozyona uğramıştır.

**Sikkenin Tanımı ve Okunuşu:**

**Ön Yüz:** Sikkenin merkezi kompozisyonunda daire yer almaktadır. Dairenin içerisine “Sultan” yazısı yerleştirilmiştir. Çevresine ise sekiz koldan meydana gelen çiçek kolları ve her bir kolun arasına ise nokta yerleştirilmiştir.

**Arka Yüz:** Sikkenin ön yüzünde yer aldığı gibi aynı motif tekrarlanmıştır. Ön yüzünde her bir kolun arasına ise nokta yerleştirilmişken sikkenin bu yüzünde ise tekrarlı ve düzenli bir şekilde bazen çiçek kollarının arasına bazen de çiçek kollarının arasında kalan boşluklara yerleştirilen noktalar yer almaktadır.



Fot. 55a- Ön Yüz



Fot. 55b- Arka Yüz

<b>Katalog No:</b>	<b>51</b>
<b>Envanter No:</b>	Etütlük
<b>Bulunduğu Açma:</b>	Elek
<b>Bulunduğu Tarih:</b>	2015
<b>Tarihi / Dönemi:</b>	<b>Osmanlı Dönemi / II. Murad H.836 (M.1432-1433)</b>
<b>Darp Yeri:</b>	Aşınma nedeniyle tespit edilemedi
<b>Malzemesi:</b>	Bakır
<b>Çap:</b>	2.1 cm
<b>Kalınlık:</b>	0.4 mm
<b>Ağırlık:</b>	2.12 gr
<b>Yazı Türü:</b>	Belirsiz
<b>Bugünkü Durumu:</b>	Kenarlarında kırılmaların görüldüğü sikkenin formu bozulmuştur. Ayrıca ön yüzü ve arka yüzünde yer alan motif ve yazılar silik bir durumdadır.

#### **Sikkenin Tanımı ve Okunuşu:**

**Ön Yüz:** Sikkenin etrafını çepeçevre dolaşan dairesel bir form yer almaktadır. Yatay bir çizgi ile bu form iki bölüme ayrılmıştır. Üst bölümde ise kendi arasında iki bölüme ayrılıp köşelerde kalan küçük bölümlere tarih ibaresi 836 sayıları yerleştirilmiştir.

**Arka Yüz:** Sikkenin arka yüzünde ise dairesel bir form yer almaktadır. Bunu yatay bir çizgi ile iki bölüme ayrılıp yazı ibareleri yerleştirilmiştir. Ancak bu ayzılar tespit edilememiştir.

**Konu İle İlgili Çalışmalar:** Kabaklarlı, N., “Mangır”, Osmanlı İmparatorluğu Bakır Paraları, İstanbul, 1998, s. 126.





Fot. 56a- Ön Yüz



Fot. 56b- Arka Yüz

<b>Katalog No:</b>	<b>52</b>
<b>Envanter No:</b>	Etütlük
<b>Bulunduğu Açma:</b>	Elek
<b>Bulunduğu Tarih:</b>	2015
<b>Dönemi/Tarihi :</b>	<b>Osmanlı Dönemi / II. Mehmed ( Fatih Sultan Mehmed) / H. 848- 886 (M. 1444- 1481)</b>
<b>Darp Yeri:</b>	Konya
<b>Malzemesi:</b>	Bakır
<b>Çap:</b>	1.5 cm
<b>Kalınlık:</b>	0.5 mm
<b>Ağırlık:</b>	2.12 gr
<b>Yazı Türü:</b>	Sülüs
<b>Bugünkü Durumu:</b>	Sikke büyük oranda korozyona uğramıştır.
<b>Sikkenin Tanımı ve Okunuşu:</b>	

**Ön Yüz:** Sikkenin önyüzünde tamamen deforme olmasından dolayı yazı tespiti yapılamadı.

**Arka Yüz:** Sikkenin arka yüzünde orta da küçük bir daire etrafında sikkeyi çepeçevre saran bir yazı kuşağı yer almaktadır. Bu ibarenin en dış konturunda ise ince bir çizgi halinde tam daire motifi oluşturulacak şekilde dairevi bir motif ile nihayetlenmiştir.

**Okunuşu:** Hullide mülkehu duribe fi Konya

**Anlamı:** Mülkü daim olsun. Konya'da basılmıştır.

**Konu İle İlgili Çalışmalar:** Anonim, **Saltanatın İki Yüzü Yazı ve Tuğra IV**, İstanbul, 2000, s.43.





Fot. 57a- Ön Yüz



Fot. 57b- Arka Yüz

<b>Katalog No:</b>	<b>53</b>
<b>Envanter No:</b>	Etütlük
<b>Bulunduğu Açma:</b>	G-13 Sarnıç Elek
<b>Bulunduğu Tarih:</b>	2015
<b>Dönemi / Tarihi:</b>	<b>Osmanlı Dönemi / II. Mehmed ( Fatih Sultan Mehmed) / H. 848- 886 (M. 1444- 1481)</b>
<b>Darp Yeri:</b>	Aşınma nedeniyle tespit edilemedi
<b>Malzemesi:</b>	Bakır
<b>Çap:</b>	1.7 cm
<b>Kalınlık:</b>	0.1 mm
<b>Ağırlık:</b>	1.16 gr
<b>Yazı Türü:</b>	Belirsiz
<b>Bugünkü Durumu:</b>	Sikkenin büyük oranda silik bir durumdadır.
<b>Sikkenin Tanımı ve Okunuşu:</b>	

**Ön Yüz:** Dairevi bir bordürle nihayetlenen form içerisine yazılar yerleştirilmiştir. Bu yazı içerisinde Mehmed bîn Murad”, yazısı belirgindir.

**Arka Yüz:** Sikkenin bu yüzü tamamen aşınmadan dolayı yazı tespiti yapılamamıştır.



Fot. 58a- Ön Yüz



Fot. 58b- Arka Yüz

<b>Katalog No:</b>	<b>54</b>
<b>Envanter No:</b>	Etütlük
<b>Bulunduğu Açma:</b>	Güney Elek
<b>Bulunduğu Tarih:</b>	16.09.2015
<b>Dönemi /Tarihi:</b>	<b>Osmanlı Dönemi / III. Mustafa 1171 (M.1757-1758)</b>
<b>Darp Yeri:</b>	İslambol
<b>Malzemesi:</b>	Gümüş
<b>Çap:</b>	1.5 cm
<b>Kalınlık:</b>	0.2 mm
<b>Ağırlık:</b>	2.13 gr
<b>Yazı Türü:</b>	Sülüs
<b>Bugünkü Durumu:</b>	Sikkenin üstünde küçük bir delik açılmıştır. Ön yüzünde tuğranın büyük kısmı siliktir. Sikke de yer yer kararmalar oluşmuştur.

**Sikkenin Tanımı ve Okunuşu:**

**Ön Yüz:** Sikkenin ön yüzünde, tuğların uç kısımlarından hareketle III. Mustafa'nın tuğrasının yer aldığı düşünülmektedir. Ancak tuğra tamamen günümüze gelememiştir. Tuğrayı çepeçevre saran dairevi bir bordür yer almaktadır. Bunun arkasına yerleştirilen bordür daha geniş tutulup inci dizileri daha iri ve seyrek bir şekilde birbirini izlemiştir.

**Okunuşu:** Tuğra içinde: El Muzaffer dâima, Mustafa Hân bin Ahmed

**Anlamı:** Ahmed oğlu Mustafa Han, Zaferi dâim olsun.

**Arka Yüz:** Yatay bir şekilde üç satır halinde yazı yer almaktadır. Yazının hemen altına ise tarih ibaresi düşürülmüştür. Sikkenin ön yüzünde olduğu gibi dairevi bir bordür yer almaktadır. Bunun arkasına yerleştirilen bordür daha geniş tutulup inci dizileri daha iri ve seyrek bir şekilde birbirini izlemiştir.

**Okunuşu:**

Durîbe fi İslambol 1171

**Anlamı:**

1171’de İstanbul’da basılmıştır.

**Konu İle İlgili Çalışmalar:** Arda, Tevfik S., “Sultan III. Mustafa Dönemi İstanbul Baskılı Gümüş 10 Paralar Üzerinde Bir İnceleme”, **Türk Nüsmatik Derneği Yayınları**, Bülten No:14, İstanbul, 1985, s.23.  
Anonim, **The Khalifa Collection of Islamic Coins**, London, 2014, s.32.



Fot. 59a- Ön Yüz

Fot. 59b- Arka Yüz

<b>Katalog No:</b>	<b>55</b>
<b>Envanter No:</b>	Etütlük
<b>Bulunduğu Açma:</b>	Kuzey Elek
<b>Bulunduğu Tarih:</b>	19.09.2015
<b>Dönemi /Tarihi :</b>	<b>Osmanlı Dönemi / I. Abdülhamid – H.1187 (M.1773/1774)</b>
<b>Darp Yeri:</b>	Kostantiniyye
<b>Malzemesi:</b>	Gümüş
<b>Çap:</b>	1.5 cm
<b>Kalınlık:</b>	0.1 mm
<b>Ağırlık:</b>	0.28 gr
<b>Yazı Türü:</b>	Sülüs
<b>Bugünkü Durumu:</b>	Sikkenin bazı kısımlarında kararmalar görülüp, yazılar siliktir.

**Sikkenin Tanımı ve Okunuşu:**

**Ön Yüz:** Sikke de, Sultan Abdülhamid'e ait tuğra bulunmaktadır. Tuğranın altında ise "sene ...." ibaresi yer almaktadır. Sikkenin etrafında ise dairevi bir kenar bordürü yer almaktadır. En dış konturunda ise inci dizisinin oluşturduğu tam daire motifi yer almaktadır.

**Okunuşu:**

Tuğra içinde: El Muzaffer dâimâ, Abdülhâmid Hân bin Ahmed.

**Anlamı:**

Ahmed oğlu Abdülhamid Han, Zaferi daim olsun

**Arka Yüz:** Sikkenin ön yüzünde olduğu gibi arka yüzünde de tam daire motif yer alırken en dış konturunda inci dizisinden meydana gelen tam daire yer alır. Bunun içine üç satırlık yazı yerleştirilmiştir.

**Okunuşu:** Duribe fi Kostantiniyye 1187

**Anlamı:** 1187'te İstanbul'da basılmıştır.

**Konu İle İlgili Çalışmalar:** Pere, N., **Osmanlılarda Madeni Paralar**, İstanbul,1968, s,268.

POOLE, Stanley Lane, **Catalogue of Oriental Coins in the British Museum**, Vol: III, London, 1883,s.225.



Fot. 60a- Ön Yüz



Fot. 60b- Arka Yüz

<b>Katalog No:</b>	<b>56</b>
<b>Envanter No:</b>	Etütlük
<b>Bulunduğu Açma:</b>	Elek
<b>Bulunduğu Tarih:</b>	2015
<b>Dönemi/Tarihi :</b>	<b>Osmanlı Dönemi / II. Mahmud / 1223</b> <b>(M.1808 – 1809)</b>
<b>Darp Yeri:</b>	Kostantiniyye
<b>Malzemesi:</b>	Bakır
<b>Çap:</b>	2.0 cm
<b>Kalınlık:</b>	0.5 mm
<b>Ağırlık:</b>	2.1 gr
<b>Yazı Türü:</b>	Sülüs
<b>Bugünkü Durumu:</b>	Sikkede küçük bir delik yer almaktadır. Sikkenin iki yüzü de büyük oranda aşınmıştır.

**Sikkenin Tanımı ve Okunuşu:**

**Ön Yüz:** Sikkenin ön yüzünde büyük oranda aşınmadan dolayı tuğra tam olarak günümüze gelememiştir. Ancak tuğranın yer aldığı düşünülmektedir. Sadece tuğranın bazı çizgileri belirgin bir durumdadır.

**Okunuşu:**

Tuğranın içinde: El Muzaffer dâimâ, Mahmud Hân bin Abdülhamid

**Anlamı:**

Abdülhamid oğlu Mahmud Han, Zaferi dâim olsun.

**Arka Yüz:** Yatay bir şekilde üç satır halinde yazı yer almaktadır. Ancak burada sadece tarih ibaresi ile darp edilen yer belirgindir. Sikkenin kenar bordüründe ise inci dizisi şeklinde süslemeler yer almaktadır.

**Okunuşu:**

(Duribe fi) Kostantiniyye

**Anlamı:**

İstanbul'da basılmıştır.

**Konu İle İlgili Çalışmalar:** Artuk, İ., Artuk, C., **İstanbul Arkeoloji Müzeleri**

**Teşhirdeki İslami Sikkeler Kataloğu**, Cilt: II, İstanbul, 1970, s. 690.

Pere, N., **Osmanlılarda Madeni Paralar**, İstanbul, 1968, s.254.

Künker, F.,- Michel, R., **The Sultan Collection An Old Private Collection of Ottoman Coins**, Part:2, Osnabrück, 2012, s.161.



Fot. 61a- Ön Yüz



Fot. 61b- Arka Yüz

<b>Katalog No:</b>	<b>57</b>
<b>Envanter No:</b>	Etütlük
<b>Bulunduğu Açma:</b>	Güney Elek
<b>Bulunduğu Tarih:</b>	05.10.2015
<b>Dönemi/Tarihi</b>	<b>Osmanlı Dönemi –Abdülmeçid H.1255 (M.1839/1840)</b>
<b>Darp Yeri:</b>	Kostantiniyye
<b>Malzemesi:</b>	Bakır
<b>Çap:</b>	3.7 cm
<b>Kalınlık:</b>	2.1 mm
<b>Ağırlık:</b>	3.80 gr
<b>Yazı Türü:</b>	Sülüs
<b>Bugünkü Durumu:</b>	Oldukça iyi durumda olan sikkenin bazı kısımlarında kararmalar ve oksitlenmeler görülmüştür
<b>Sikkenin Tanımı ve Okunuşu:</b>	

**Ön Yüz:** Sikke de Sultan Abdülmeçid'e ait tuğra bulunmaktadır. Tuğranın altında ise "sene 14" ibaresi yer almaktadır. Bu sayı ise sikkenin cülusun kaçınıcı yılında basıldığını göstermektedir. Tuğranın sağ köşesinde ise kıvrık dal üzerinde iki gül tomurcuğu yer almaktadır. Sikkenin etrafında ise dendanlar şeklinde motifler tam daire oluşturacak şekilde sikkeyi çepeçevre dolanmıştır.

**Okunuşu:**

Tuğra içinde: El Muzaffer dâimâ, Mahmud bin Abdülmecid Hân.

**Anlamı:**

Mahmud oğlu Abdülmecid Han, Zaferi daim olsun

**Arka Yüz:** Sikkenin etrafını çepeçevre saran tam daire şeklinde yazı kuşağı yer almaktadır. Ortada yer alan “5” rakamı ise sikkenin değerini göstermektedir. Yazının altına ise “1255” tarih ibaresi düşürülmüştür. Bu ibarenin altına ise beş kollu yıldız motifi yerleştirilmiştir. Sikkenin en dış konturunda ise ön yüzünde olduğu gibi inci dizileri tam daire oluşturacak şekilde işlenmiştir.

**Okunuşu:**

5 Etrafında -Azze nasrahu Duribe fi Kostantiniyye 1255

**Anlamı:**

1255'te İstanbul'da basılmıştır. Yardımı azîz olsun.

**Konu İle Çalışmalar:** Anonim, **Stephen Album Rare Coins Specialists in Islamic Indian and Oriental Coins, California, USA, 2011, s.34.**

Poole, Stanley L., “The Coins of the Turkuman Houses of Seljook, Urtuk, Zengee” **Catalogue of Oriental Coins in the British Museum, Vol: III, London, 1877,316.**



Fot. 62a- Ön Yüz



Fot. 62b- Arka Yüz

<b>Katalog No:</b>	<b>58</b>
<b>Envanter No:</b>	Etütlük
<b>Bulunduğu Açma:</b>	G-20
<b>Bulunduğu Tarih:</b>	14.08.2015
<b>Dönemi /Tarihi:</b>	<b>Osmanlı Dönemi / Abdülaziz – H. 1277 (M.1860/1861)</b>
<b>Darp Yeri:</b>	Kostantiniyye
<b>Malzemesi:</b>	Bakır
<b>Çap:</b>	2.6 cm
<b>Kalınlık:</b>	2.1 mm
<b>Ağırlık:</b>	3.8 gr
<b>Yazı Türü:</b>	Sülüs
<b>Bugünkü Durumu:</b>	Dairevi formda olan sikkenin bazı kısımlarında oksitlenmeler görülmektedir.

**Sikkenin Tanımı ve Okunuşu:**

**Ön Yüz:** Sultan Abdülaziz'e ait tuğra bulunmaktadır. Tuğranın altında ise "sene ...." ibaresi yer almaktadır. Sikkenin etrafında ise tam daire oluşturacak şekilde inci dizileri yer almaktadır.

**Okunuşu:**

Tuğra içinde: El Muzaffer dâimâ, Abdülaziz Hân bin Mahmud.

**Anlamı:**

Mahmud ođlu Abdülaziz Han, Zaferi dâim olsun.

**Arka Yüz:** Sikkenin etrafını çepeçevre saran tam daire şeklinde yazı kuşığı yer almaktadır. Ortada yer alan “5” rakamı ise sikkenin değerini göstermektedir. Yazının altına ise “1255” ibaresi düşürülmüştür. Sikkenin en dış konturunda ise ön yüzünde olduğu gibi inci dizileri tam daire oluşturacak şekilde işlenmiştir.

**Okunuşu:** 5 Etrafında -Azze nasrâhu durîbe fî Kostantiniyye 1277

**Anlamı:** 1277’te İstanbul’da basılmıştır. Yardımı azîz olsun.

**Konu İle Çalışmalar:** Pere N., **Osmanlılarda Madeni Paralar**, İstanbul,1968, s,269.  
Anonim, **Stephen Album Rare Coins Specialists in Islamic Indian and Oriental Coins, California, USA, 2011, s.38.**



Fot. 63a- Ön Yüz



Fot. 63b- Arka Yüz

<b>Katalog No</b>	<b>59</b>
<b>Envanter No:</b>	Etütlük
<b>Bulunduğu Açma:</b>	Elek
<b>Bulunduğu Tarih:</b>	2015
<b>Dönemi /Tarihi:</b>	<b>Osmanlı Dönemi / H. 699-1341</b> <b>( M. 1299-1922)</b>
<b>Darp Yeri:</b>	Kostantiniyye
<b>Malzemesi:</b>	Gümüş
<b>Çap:</b>	1.3 cm
<b>Kalınlık:</b>	0.1 mm
<b>Ağırlık:</b>	0.13 gr
<b>Yazı Türü:</b>	Sülüs
<b>Bugünkü Durumu:</b>	Sikkenin ön yüzü tamamen deforme olmuş sikkenin büyük kısmı silik haldedir. Arka yüzünde ise yer yer oksitlenmeler görülmektedir.

**Sikkenin Tanımı ve Okunuşu:**

**Ön Yüz:** Sikkenin deforme olmasından dolayı, yazı veya tuğra tasnifi yapılamadı.

**Arka Yüz:** Üç satır halinde yazı yer almaktadır. Bu yazının altına tarih ibaresi düşürülmüştür. Ancak bu tarih ibaresinin silik olmasından dolayı okunmamıştır.

**Okunuşu:** Duribe fi Kostantiniyye

**Anlamı:** İstanbul'da basılmıştır.



Fot. 64a- Ön Yüz



Fot. 64b- Arka Yüz

<b>Katalog No:</b>	<b>60</b>
<b>Envanter No:</b>	Etütlük
<b>Bulunduğu Açma:</b>	Kuzey Elek
<b>Bulunduğu Tarih:</b>	08.09.2015
<b>Dönemi /Tarihi :</b>	<b>Osmanlı Dönemi / H. 699-1341</b> ( M. 1299-1922)
<b>Darp Yeri:</b>	Kostantiniyye
<b>Malzemesi:</b>	Bakır
<b>Çap:</b>	1.8 cm
<b>Kalınlık:</b>	0.1 mm
<b>Ağırlık:</b>	1.25 gr
<b>Yazı Türü:</b>	Sülüs
<b>Bugünkü Durumu:</b>	Günümüze büyük bir şekilde korozyona uğramış olarak gelmiştir. Sikke de içe doğru küçük bir kırılma mevcuttur.
<b>Sikkenin Tanımı ve Okunuşu:</b>	

**Ön Yüz:** Tamamen oksitlenme ve deforme olmuştur. Bundan dolayı yazı veya tuğra tespiti yapılamadı.

**Arka Yüz:** Üç satır halinde yatay bir şekilde yazı yer almaktadır.

**Okunuşu:** Duribe fi Ko(stantiniye)

**Anlamı:** İstanbul'da basılmıştır.



Fot. 65a- Ön Yüz



Fot. 65b- Arka Yüz

<b>Katalog No:</b>	<b>61</b>
<b>Envanter No:</b>	Etütlük
<b>Bulunduğu Açma:</b>	Elek
<b>Bulunduğu Tarih:</b>	2015
<b>Dönemi / Tarihi:</b>	<b>Osmanlı Dönemi Mangırı / Tarihsiz</b>
<b>Darp Yeri:</b>	Aşınma nedeniyle tespit edilemedi
<b>Malzemesi:</b>	Bakır
<b>Çap:</b>	1.5 cm
<b>Kalınlık</b>	0.2 mm
<b>Ağırlık:</b>	1.11 gr
<b>Yazı Türü:</b>	Belirsiz
<b>Bugünkü Durumu:</b>	Sikke büyük oranda silik bir durumdadır.
<b>Sikkenin Tanımı ve Okunuşu:</b>	Sikkenin ön yüzünde çok kollu çiçek motifi yer almaktadır. Sikkenin diğer yüzü tamamen belirsizdir.



Fot. 66a- Ön Yüz



Fot. 66b- Arka Yüz

<b>Katalog No:</b>	<b>62</b>
<b>Envanter No:</b>	Etütlük
<b>Bulunduğu Açma:</b>	Elek
<b>Bulunduğu Tarih:</b>	09.10.2015
<b>Dönemi / Tarihi:</b>	<b>Tespit edilemedi</b>
<b>Darp Yeri:</b>	Aşınma nedeniyle tespit edilemedi
<b>Malzemesi:</b>	Bakır
<b>Çap:</b>	1.6 cm
<b>Kalınlık:</b>	0.2 mm
<b>Ağırlık:</b>	2.00 gr
<b>Yazı Türü:</b>	Belirsiz
<b>Bugünkü Durumu:</b>	Sikkenin iki yüzü de aşınmıştır. Sikkenin kenar formu kırılmadan dolayı bozulmuştur.

**Sikkenin Tanımı ve Okunuşu:**

**Ön Yüz:** Sikkenin bu yüzünde belirsiz bir şekilde yer alan çizgiler vardır. Ancak sikkenin büyük oranda korozyona uğraması yüzünden motif veya yazı tespiti yapılamadı.

**Arka Yüz:** Sikkenin hemen altında arabi harfler yer almaktadır. Ancak yazı okunamayacak derecede silik bir durumdadır.

**Sikkenin Tanımı ve Okunuđu:** Sikkenin iki yüzünde de inci dizisi ile oluşturulan bir dairevi bordür içinde yazılar yerleştirilmiştir. Ancak bu ibareler silik olmasından ve sikkenin aşınmasından dolayı dönem tespiti yapılamadı.





Fot. 67a- Ön Yüz



Fot. 67b- Arka Yüz

<b>Katalog No:</b>	<b>63</b>
<b>Envanter No:</b>	Etütlük
<b>Bulunduğu Açma:</b>	Kuzey Elek
<b>Bulunduğu Tarih:</b>	07.09.2015
<b>Dönemi /Tarihi:</b>	<b>Tespit edilemedi</b>
<b>Darp Yeri:</b>	Belirsiz
<b>Malzemesi:</b>	Bakır
<b>Çap:</b>	1.8 cm
<b>Kalınlık:</b>	0.5 mm
<b>Ağırlık:</b>	1.30 gr
<b>Yazı Türü:</b>	Belirsiz
<b>Bugünkü Durumu:</b>	Sikke tamamen deforme olmuştur.
<b>Sikkenin Tanımı ve Okunuşu:</b>	Sikkenin iki yüzünde de belirsiz bir çizgiler yer almaktadır. Sikke büyük oranda aşınmadan dolayı her iki yüzde yer alan yazı mı yoksa motif mi tespiti yapılamamıştır.



Fot. 68a- Ön Yüz



Fot.68b- Arka Yüz

<b>Katalog No:</b>	<b>64</b>
<b>Envanter No:</b>	Etütlük
<b>Bulunduğu Açma:</b>	Elek
<b>Bulunduğu Tarih:</b>	2015
<b>Dönemi/ Tarihi:</b>	<b>Tespit edilemedi</b>
<b>Darp Yeri:</b>	Aşınma nedeniyle tespit edilemedi
<b>Malzemesi:</b>	Bakır
<b>Çap:</b>	1.5 cm
<b>Kalınlık:</b>	0.1 mm
<b>Ağırlık:</b>	0.02 gr
<b>Yazı Türü:</b>	Belirsiz
<b>Bugünkü Durumu:</b>	Sikke tamamen deforme olmuştur. Ayrıca sikkenin üst kısmında bir delik yer almıştır.

**Sikkenin Tanımı ve Okunuşu:** Sikke tamamen belirsiz bir durumdadır. Sikkenin iki yüzünde de belirsiz bir çizgiler yer almaktadır. Sikke büyük oranda aşınmadan dolayı her iki yüzde yer alan yazı mı yoksa motif mi tespiti yapılamamıştır.



Fot. 69a- Ön Yüz



Fot. 69b- Arka Yüz

<b>Katalog No:</b>	<b>65</b>
<b>Envanter No:</b>	Etütlük
<b>Bulunduğu Açma:</b>	Kuzey Elek
<b>Bulunduğu Tarih:</b>	10.09.2015
<b>Dönemi / Tarihi:</b>	<b>Tespit edilemedi</b>
<b>Darp Yeri:</b>	Aşınma nedeniyle tespit edilemedi
<b>Malzemesi:</b>	Bakır
<b>Çap:</b>	2.9 cm
<b>Kalınlık:</b>	0.4 mm
<b>Ağırlık:</b>	2.06 gr
<b>Yazı Türü:</b>	Belirsiz
<b>Bugünkü Durumu:</b>	Sikke tamamen deforme olmuştur.

**Sikkenin Tanımı ve Okunuşu:** Sikkenin bir yüzünde birbirine geçmeli belirsiz şekilde çizgiler yer almaktadır. Bunun en dış kenar bordüründe ise dairevi bir motif yer almaktadır. Sikkenin diğer yüzünde ise tamamen belirsizdir. Sikkenin büyük oranda korozyona uğramasından dolayı dönem tespiti yapılamadı.



Fot. 70a- Ön Yüz



Fot. 70b- Arka Yüz

<b>Katalog No:</b>	<b>66</b>
<b>Envanter No:</b>	Etütlük
<b>Bulunduğu Açma:</b>	Elek
<b>Bulunduğu Tarih:</b>	09.10.2015
<b>Tarihi /Dönemi:</b>	<b>Tespit edilemedi</b>
<b>Darp Yeri:</b>	Aşınma nedeniyle tespit edilemedi
<b>Malzemesi:</b>	Gümüş
<b>Çap:</b>	2.0 cm
<b>Kalınlık:</b>	0.1 mm
<b>Ağırlık:</b>	2.37 gr
<b>Yazı Türü:</b>	Belirsiz
<b>Bugünkü Durumu:</b>	Sikke tamamen deforme olmuştur.
<b>Sikkenin Tanımı ve Okunuşu:</b>	Sikkenin ön yüzü ve arka yüzü tamamen deforme olmasından dolayı dönem tespiti yapılamadı.



Fot. 71a- Ön Yüz



Fot. 71b- Arka Yüz

<b>Katalog No:</b>	<b>67</b>
<b>Envanter No:</b>	Etütlük
<b>Bulunduğu Açma:</b>	Elek
<b>Bulunduğu Tarih:</b>	09.10.2015
<b>Tarihi /Dönemi:</b>	<b>Tespit edilemedi</b>
<b>Darp Yeri:</b>	Belirsiz
<b>Malzemesi:</b>	Bakır
<b>Çap:</b>	1.8 cm
<b>Kalınlık:</b>	0.2 mm
<b>Ağırlık:</b>	0.75 gr
<b>Yazı Türü:</b>	Belirsiz
<b>Bugünkü Durumu:</b>	Sikkenin kenarlarında kırılmalar görülüp tamamen deforme olmuştur.
<b>Sikkenin Tanımı ve Okunuşu:</b>	Sikkenin bir yüzünde belirsiz bir motif veya yazı yer almaktadır. Diğer yüzünde ise sadece “Allah” ibaresi yazısı tespit edilemiştir.



Fot. 72a- Ön Yüz



Fot. 72b- Arka Yüz

<b>Katalog No:</b>	<b>68</b>
<b>Envanter No:</b>	Etütlük
<b>Bulunduğu Açma:</b>	Kuzey Elek
<b>Bulunduğu Tarih:</b>	06.10.2015
<b>Dönemi /Tarihi:</b>	<b>Tespit edilemedi</b>
<b>Darp Yeri:</b>	Aşınma nedeniyle tespit edilemedi
<b>Malzemesi:</b>	Bakır
<b>Çap:</b>	2.1 cm
<b>Kalınlık:</b>	0.3 mm
<b>Ağırlık:</b>	3.70 gr
<b>Yazı Türü:</b>	Belirsiz
<b>Bugünkü Durumu:</b>	Günümüze sikkenin büyük kısmı deforme olmuş ve kenarlarında bazı yerlerinde kırılmalar olmuş bir şekilde gelmiştir.

**Sikkenin Tanımı ve Okunuşu:** Sikkenin bir yüzünde de inci dizisi ile oluşturulmuş dairevi bordür içerisinde yazısı yerleştirilmiştir. Yatay bir şekilde sıralanan yazının sadece “el” ibaresi okunabilmiştir. Sikkenin diğer yüzü ise tamamen silik bir haldedir.



Fot. 73a- Ön Yüz



Fot. 73b- Arka Yüz

<b>Katalog No:</b>	<b>69</b>
<b>Envanter No:</b>	Etütlük
<b>Bulunduğu Açma:</b>	Güney Elek
<b>Bulunduğu Tarih:</b>	08.09.2015
<b>Dönemi /Tarihi :</b>	<b>Tespit edilemedi</b>
<b>Darp Yeri:</b>	Belirsiz
<b>Malzemesi:</b>	Bakır
<b>Çap:</b>	2.0 cm
<b>Kalınlık:</b>	0.2 mm
<b>Ağırlık:</b>	2.39 gr
<b>Yazı Türü:</b>	Belirsiz
<b>Bugünkü Durumu:</b>	Sikke tamamen deforme olmuştur.
<b>Sikkenin Tanımı ve Okunuşu:</b>	Sikkenin iki yüzünde de belirsiz bir şekilde arabi harfler yer almaktadır. Sikkenin büyük oranda korozyona uğramasından dolayı dönem tespiti yapılamadı.



Fot. 74a- Ön Yüz



Fot. 74b- Arka Yüz

<b>Katalog No:</b>	<b>70</b>
<b>Envanter No:</b>	Etütlük
<b>Bulunduğu Açma:</b>	Elek
<b>Bulunduğu Tarih:</b>	2015
<b>Dönemi / Tarihi:</b>	<b>Tespit edilemedi</b>
<b>Darp Yeri:</b>	Belirsiz
<b>Malzemesi:</b>	Bakır
<b>Çap:</b>	2.0 cm
<b>Kalınlık:</b>	0.5 mm
<b>Ağırlık:</b>	2.23 gr
<b>Yazı Türü:</b>	Belirsiz
<b>Bugünkü Durumu:</b>	Sikke tamamen deforme olmuştur.
<b>Sikkenin Tanımı ve Okunuşu:</b>	Sikkenin bir yüzünde belirsiz şekilde motif yer alırken diğer yüzü ise tamamen deforme olmuştur. Sikkenin büyük oranda korozyona uğramasından dolayı dönem tespiti yapılamadı.



Fot. 75a- Ön Yüz



Fot. 75b- Arka Yüz

<b>Katalog No:</b>	<b>71</b>
<b>Envanter No:</b>	Etütlük
<b>Bulunduğu Açma:</b>	Güney Elek
<b>Bulunduğu Tarih:</b>	14.09.2015
<b>Tarihi / Dönemi:</b>	<b>Tespit edilemedi</b>
<b>Darp Yeri:</b>	Belirsiz
<b>Malzemesi:</b>	Bakır
<b>Çap:</b>	1.5 cm
<b>Kalınlık:</b>	0.2 mm
<b>Ağırlık:</b>	2.00 gr
<b>Yazı Türü:</b>	Belirsiz
<b>Bugünkü Durumu:</b>	Sikke tamamen deforme olmuştur.
<b>Sikkenin Tanımı ve Okunuşu:</b>	Sikkenin bir yüzünde iç içe geçmiş daire motifi yer almaktadır. Sikkenin büyük oranda korozyona uğramasından dolayı dönem tespiti yapılamadı.

#### 4.5. 2016 Dönemi Kazı Çalışmalarında Bulunan İslami Dönem Sikkeleri



Fot. 76a- Ön Yüz



Fot. 76b- Arka Yüz

<b>Katalog No:</b>	72
<b>Envanter No:</b>	GVL-16-II- 180
<b>Bulunduğu Açma:</b>	Elek
<b>Bulunduğu Tarih:</b>	13.06.2016
<b>Dönemi / Tarihi:</b>	Anadolu Selçuklu Dönemi II. İzzeddin Kılıç Arslan H.551- 588 (M.1155- 1192)
<b>Darp Yeri:</b>	Bulunmamaktadır
<b>Malzemesi:</b>	Bakır
<b>Çap:</b>	2.1 cm
<b>Kalınlık:</b>	0.1mm
<b>Ağırlık:</b>	1.18 gr
<b>Yazı Türü:</b>	Kufi
<b>Bugünkü Durumu:</b>	Sikke silik bir durumda gelmiştir.
<b>Sikkenin Tanımı ve Okunuşu:</b>	

**Ön Yüz:** İnci dizisiyle oluşturulan dairevi bir bordür içerisine alınmış olan atlı süvari figürü yer almaktadır. Elinde mızrak tutan ve sağa gitmekte olan süvari atıyla beraber hareket halindedir.

**Arka Yüz:** Sikkenin inci dizisinden oluşan dairevi bordürle nihayetlenen form içerisine dört satırlık yazı yerleştirilmiştir.

**Okunuşu:** (Es-sultânül)  
El-mu'a(zzam)  
Kılıç (Arslan)  
(bin) Mesûd

**Anlamı:** Büyük sultan Mesud oğlu Kılıç Arslan

**Konu İle İlgili Çalışmalar:** Erkiletlioğlu, H.,-Güler, O., **Türkiye Selçuklu Sultanları ve Sikkeleri**, Kayseri, 1996, s. 52.

Parlar, G., **Anadolu Selçuklu Sikkelerinde Yazı Dışı Figüratif Ögeler**, Ankara, 2001, s. 34.

Damalı, A., **150 Devlet 1500 Sultan İslam Sikkeleri**, İstanbul, 2001, s. 20.

Poole, Stanley L., "The Coins of the Turkuman Houses of Seljook, Urtuk, Zengee"  
**Catalogue of Oriental Coins in the British Museum**, Vol: III, London, 1877, s. 50.



Fot. 77a- Ön Yüz



Fot. 77b- Arka Yüz

<b>Katalog No:</b>	<b>73</b>
<b>Envanter No:</b>	GVL-16-II- 109
<b>Bulunduğu Açma:</b>	G-32
<b>Bulunduğu Tarih:</b>	18.10.2016
<b>Dönemi / Tarihi:</b>	<b>II. İzzeddin Kılıç Arslan H.551- 588</b> <b>(M.1155- 1192)</b>
<b>Darp Yeri:</b>	Yazmıyor
<b>Malzemesi:</b>	Bakır
<b>Çap:</b>	2.1cm
<b>Kalınlık:</b>	0.1mm
<b>Ağırlık:</b>	1.20 gr
<b>Yazı Türü:</b>	Sülüs
<b>Bugünkü Durumu:</b>	Sikkenin ön yüzü ve arka yüzü büyük oranda siliktir.

**Sikkenin Tanımı ve Okunuşu:**

**Ön Yüz:** İnci dizisiyle oluşturulan dairevi bir bordür içerisine alınmış olan atlı süvari figürü yer almaktadır. Elinde mızrak tutan ve sağa gitmekte olan süvari atıyla beraber hareket halindedir.

**Arka Yüz:** Sikkenin inci dizisinden oluşan dairevi bordürle nihayetlenen form içerisine dört satırlık yatay bir şekilde yazılar yerleştirilmiştir.

**Okunuşu:** ( Es-sultânü'l )

El-mu'a(zzam)

Kılıç (Arslan)

(bin) Me(sûd)

**Anlamı;** Büyük sultan Mesud oğlu Kılıç Arslan

**Konu İle İlgili Çalışmalar:** Erkiletlioğlu, H., Güler, O., **Türkiye Selçuklu Sultanları ve Sikkeleri**, Kayseri, 1996, s. 52.

Parlar, G., **Anadolu Selçuklu Sikkelerinde Yazı Dışı Figuratif Ögeler**, Ankara, 1999, s. 34.

Artuk, İ., Artuk, C., **İstanbul Arkeoloji Müzeleri Teşhirdeki İslami Sikkeler Kataloğu**, Cilt:I, İstanbul, 1971, s.351.



Fot. 78a- Ön Yüz



Fot. 78b- Arka Yüz

<b>Katalog No:</b>	<b>74</b>
<b>Envanter No:</b>	GVL-16-II-125
<b>Bulunduğu Açma:</b>	Elek
<b>Bulunduğu Tarih:</b>	03.10.2016
<b>Dönemi / Tarihi:</b>	<b>Anadolu Selçuklu Dönemi / II. İzzeddin Kılıç Arslan H.551- 588 (M.1155- 1192)</b>
<b>Darp Yeri:</b>	Bulunmamaktadır
<b>Malzemesi:</b>	Bakır
<b>Çap:</b>	2.2 mm
<b>Kalınlık:</b>	0.2mm
<b>Ağırlık:</b>	3.33 gr
<b>Yazı Türü:</b>	Kufi
<b>Bugünkü Durumu:</b>	Yazıların alt sırası tamamen yok olmuş kenar formunda ise bozulmalar görülmektedir.

**Sikkenin Tanımı ve Okunuşu:**

**Ön Yüz:** Yazı kısmının olmadığı sikkenin bu yüzünde atlı süvari figürü yer almaktadır. Elinde mızrak tutan ve sağa gitmekte olan süvari atıyla beraber hareket halindedir. Tüm bu kompozisyon inci dizisinden meydana gelen dairevi bir bordürle nihayetlenmiştir.

**Arka Yüz:** Sikkenin inci dizisinden oluşturulan dairevi bordürle nihayetlenen form içerisine dört satırlık yazı yerleştirilmiştir.

**Okunuşu:** Es-sultânü'l

Mu'azzam

(Kılıç)arslan

(bin) Me(sûd)

**Anlamı:** Büyük sultan Mesud oğlu Kılıç Arslan

**Konu İle İlgili Çalışmalar:** Erkiletlioğlu, H.,- Güler, O., **Türkiye Selçuklu Sultanları ve Sikkeleri**, Kayseri, 1996, s. 52.





Fot. 79a- Ön Yüz



Fot. 79b- Arka Yüz

<b>Katalog No:</b>	<b>75</b>
<b>Envanter No:</b>	GVL-16-II-264
<b>Bulunduğu Açma:</b>	Elek
<b>Bulunduğu Tarih:</b>	05.08.2016
<b>Dönemi / Tarihi:</b>	<b>Anadolu Selçuklu Dönemi / II. İzzeddin Kılıç Arslan H.551- 588 (M.1155- 1192)</b>
<b>Darp Yeri:</b>	Yazmıyor
<b>Malzemesi:</b>	Bakır
<b>Çap:</b>	1.3 cm
<b>Kalınlık:</b>	0.1mm
<b>Ağırlık:</b>	1.19 gr
<b>Yazı Türü:</b>	Belirsiz
<b>Bugünkü Durumu:</b>	Sikkenin arka yüzü tamamen silik bir durumdadır.

#### **Sikkenin Tanımı ve Okunuşu:**

**Ön Yüz:** Sikkenin ön yüzünde belirsiz bir şekilde dairevi bir bordür içerisine alınmış olan atlı süvari figürü yer almaktadır. Elinde mızrak tutan ve sağa gitmekte olan süvari atıyla beraber hareket halindedir.

**Arka Yüz:** Sikkenin bu yüzünde aşınmadan dolayı belirsiz şekilde yazılar yer almaktadır. Ancak bu yazılar tespit edilememiştir.





Fot. 80a- Ön Yüz



Fot. 80b- Arka Yüz

<b>Katalog No:</b>	<b>76</b>
<b>Envanter No:</b>	GVL-16-II-5
<b>Bulunduğu Açma:</b>	Elek
<b>Bulunduğu Tarih:</b>	27.05. 2016
<b>Dönemi / Tarihi:</b>	<b>Anadolu Selçuklu Dönemi / II. İzzeddin Kılıç Arslan H.551- 588 (M.1155- 1192)</b>
<b>Darp Yeri:</b>	Belirsiz
<b>Malzemesi:</b>	Bakır
<b>Çap:</b>	2.1 cm
<b>Kalınlık:</b>	0.2 mm
<b>Ağırlık:</b>	2.53 gr
<b>Yazı Türü:</b>	Sülüs
<b>Sikkenin Tanımı:</b>	

**Ön Yüz:** Yazı kısmının olmadığı sikkenin bu yüzünde atlı süvari figürü yer almaktadır. Elinde mızrak tutan ve sağa gitmekte olan süvari atıyla beraber hareket halindedir. Tüm bu kompozisyon inci dizisinden meydana gelen dairevi bir bordürle nihayetlenmiştir.

**Arka Yüz:** Sikkenin inci dizisinden oluşturulan dairevi bordürle nihayetlenen form içerisine dört satırlık yazı yerleştirilmiştir.

**Okunuşu:** Es-sultânü'l

Mu'azzam

Kı(lıçarslan )

(bin) Me(sûd)

**Anlamı:** Büyük sultan Mesud oğlu Kılıç Arslan

**Konu İle İlgili Çalışmalar:** Erkiletliođlu, H.,- Güler, O., **Türkiye Selçuklu Sultanları ve Sikkeleri**, Kayseri, 1996, s. 52.





Fot. 81a- Ön Yüz



Fot. 81b- Arka Yüz

<b>Katalog No:</b>	77
<b>Envanter No:</b>	GVL-16-II-220
<b>Bulunduğu Açma:</b>	Elek
<b>Bulunduğu Tarih:</b>	17. 06. 2016
<b>Dönemi / Tarihi:</b>	Anadolu Selçuklu Dönemi / II. İzzeddin Kılıç Arslan H.551- 588 (M.1155- 1192)
<b>Darp Yeri:</b>	Belirsiz
<b>Malzemesi:</b>	Bakır
<b>Çap:</b>	1.9 mm
<b>Kalınlık:</b>	0.2 mm
<b>Ağırlık:</b>	1.50 gr
<b>Yazı Türü:</b>	Belirsiz
<b>Bugünkü Durumu:</b>	Sikke tamamen deforme olmuştur. Sikke kenarında kırılmalar meydana gelmiştir.

**Sikkenin Tanımı ve Okunuşu:**

**Ön Yüz:** İnci dizisiyle oluşturulan dairevi bir bordür içerisine alınmış olan atlı süvari figürü yer almaktadır. Elinde mızrak tutan ve sağa gitmekte olan süvari atıyla beraber hareket halindedir.

**Arka Yüz:** Sikkenin inci dizisinden oluşan dairevi bordürle nihayetlenen form içerisine dört satırlık yatay bir şekilde yazılar yerleştirilmiştir.

**Okunuşu:** ( Es-sultânü'l )

( El-mu'azzam)

Kılıç (Ar)sla(n

bin) Mesû(d)

**Anlamı;** Büyük sultan Mesud oğlu Kılıç Arslan

**Konu İle İlgili Çalışmalar:** Parlar, G., **Anadolu Selçuklu Sikkelerinde Yazı Dışı Figuratif Ögeler**, Ankara, 1999, s. 34.

Artuk, İ., Artuk, C., **İstanbul Arkeoloji Müzeleri Teşhirdeki İslami Sikkeler Kataloğu**, Cilt:I, İstanbul, 1971, s.351.





Fot. 82a- Ön Yüz



Fot. 82b- Arka Yüz

<b>Katalog No:</b>	<b>78</b>
<b>Envanter No:</b>	GVL-16-II-75
<b>Bulunduğu Açma:</b>	Tahıl Ambarı Doğusu
<b>Bulunduğu Tarih:</b>	27.09.2016
<b>Dönemi / Tarihi:</b>	<b>Anadolu Selçuklu I. Gıyaseddin Keyhüsrev</b> <b>H. 588-607 (M. 1192-1210)</b>
<b>Darp Yeri:</b>	Belirsiz
<b>Malzemesi:</b>	Bakır
<b>Çap:</b>	2.2 cm
<b>Kalınlık:</b>	0.1mm
<b>Ağırlık:</b>	1.95 gr
<b>Yazı Türü:</b>	Sülüs
<b>Bugünkü Durumu:</b>	Sikkenin ön yüzünde yer alan cuprit (bakır bir oksit) tam olarak temizlenmediği için figürün net olarak algılanmasını engellemektedir.

**Sikkenin Tanımı ve Okunuşu:**

**Ön Yüz:** Sikke de cepheden bir imparator büstü yer almaktadır. Sağ elinde bir nesne tutan ancak figürün sol eli ise sikkenin oksitlenmesi yüzünden yok olmuştur. Büyük oranda deforme olan figürün büyük ihtimalle I. Keyhüsrev'in, Bizans tarzı imparator büstü olan fels grubudur.

**Arka Yüz** Yatay bir şekilde sıralanan dört satırlık yazı bulunmaktadır.

**Okunuşu:** Es-sultanü'l

mu(azz)am

(Keyhüs)rev

(bin Kılıç) Arslan

**Anlamı:** Büyük sultan Kılıçarslan oğlu Keyhüsrev

**Konu İle İlgili Çalışmalar:** Erkiletlioğlu, H.,- Güler, O., **Türkiye Selçuklu Sultanları ve Sikkeleri**, Kayseri, 1996, s. 65.





Fot. 83a- Ön Yüz



Fot. 83b- Arka Yüz

<b>Katalog No:</b>	<b>79</b>
<b>Envanter No:</b>	GVL-16-II-12
<b>Bulunduğu Açma:</b>	G-32
<b>Bulunduğu Tarih:</b>	27.07.2016
<b>Dönemi / Tarihi:</b>	<b>Anadolu Selçuklu I. Gıyaseddin Keyhüsrev H. 588-607 (M. 1192-1210)</b>
<b>Darp Yeri:</b>	Belirsiz
<b>Malzemesi:</b>	Bakır
<b>Çap:</b>	1.8 cm
<b>Kalınlık:</b>	0.2 mm
<b>Ağırlık:</b>	1.89 gr
<b>Yazı Türü:</b>	Kufi
<b>Bugünkü Durumu:</b>	Sikke aşınmış ve silik yazıları ile günümüze gelmiştir.

**Sikkenin Tanımı:**

**Ön Yüz:** Sikke de cepheden bir imparator büstü yer almaktadır. Büyük oranda deforme olan figürün büyük ihtimalle I. Keyhüsrev'in, Bizans tarzı imparator büstü olan fels grubudur.

**Arka Yüz** Yatay bir şekilde sıralanan dört satırlık yazı bulunmaktadır.

**Okunuşu:** ( Es-sultanü'l )

muazzam

Keyhüsrev

(bin Kılıç Arslan )

**Anlamı:** Büyük sultan Kılıçarslan oğlu Keyhüsrev

**Konu İle İlgili Çalışmalar:** Erkiletliođlu, H.,- Güler, O., **Türkiye Selçuklu Sultanları ve Sikkeleri**, Kayseri, 1996, s. 65.





Fot. 84a- Ön Yüz



Fot. 84b- Arka Yüz

<b>Katalog No:</b>	<b>80</b>
<b>Envanter No:</b>	GVL-16-II-19
<b>Bulunduğu Açma:</b>	Elek
<b>Bulunduğu Tarih:</b>	24.05.2016
<b>Dönemi / Tarihi:</b>	<b>Anadolu Selçuklu Dönemi / I. Alâeddin Keykubad H.616-634 (M.1220-1234)<sup>119</sup></b>
<b>Darp Yeri:</b>	Aşınma nedeniyle tespit edilemedi
<b>Malzemesi:</b>	Bakır
<b>Çap:</b>	2.3 cm
<b>Kalınlık:</b>	0.3 mm
<b>Ağırlık:</b>	2.07 gr
<b>Yazı Türü:</b>	Selçuklu Sülüsü
<b>Bugünkü Durumu:</b>	Sikkede kararmalar meydana gelmiştir. Bununla birlikte yazıların bir kısmı siliktir. Sikke formunda bozulmalar görülür.
<b>Sikkenin Tanımı ve Okunuşu:</b>	

<sup>119</sup> Sikke de adı geçen Abbasi halifesi El Nasır lidînillah isminden hareketle, o dönemde Selçuklu devletine hükümdarlık eden ve sikkede “Keykubad” diye bahsi geçen sultandan yola çıkılarak bu dönem sultana tarihlendirilmiştir.

**Ön Yüz:** Sikkenin bu yüzünde inci dizisi ile oluşturulmuş dairevi bir bordür yer almaktadır. Bu bordür içerisinde yatay bir şekilde dört sıra halinde yazı yer almaktadır

**Okunuşu:**

El-imâm En-nâ(sır)

Lidînillah

Emîr

El-Mü'mi(nîn)

**Anlamı:** Müminlerin emiri imam Nasır lidînillah

**Arka Yüz:** Sikkenin inci dizisinden oluşturulan dairevi bordürle nihayetlenen form içerisine üç satırlık yatay yazılar yerleştirilmiştir.

**Okunuşu:** Es-sultânü'l- Mu'a(zzam)

Keykubâd bin (Keyhusev)

**Anlamı:** Büyük sultan Keyhusev oğlu Keykubâd

**Konu İle İlgili Çalışmalar:** Anonim, **Doğu-Batı Arası Bir Gökkuşığı Selçuklu Sikkeleri II**, İstanbul, 2001, s. 32-34

Poole, Stanley L., "The Coins of the Turkuman Houses of Seljook, Urtuk, Zengee" **Catalogue of Oriental Coins in the British Museum**, Vol: III, London, 1877,s. 57.

Şahin, M. "Aydın Müzesi'nde Bulunan Anadolu Selçuklu Dönemine Ait Sikkeler" **Sanat Tarihi Dergisi**, Sayı: XV, İzmir, 2006, s.142.



Fot. 85a- Ön Yüz



Fot. 85b- Arka Yüz

<b>Katalog No:</b>	<b>81</b>
<b>Envanter No:</b>	GVL-16-II- 257
<b>Bulunduğu Açma:</b>	Elek
<b>Bulunduğu Tarih:</b>	27.06.2016
<b>Dönemi /Tarihi:</b>	<b>Anadolu Selçuklu Dönemi / I. Alaeddin Keykubad H.616- 634 (M.1220-1237)</b>
<b>Darp Yeri:</b>	Aşınma nedeniyle tespit edilemedi
<b>Malzemesi:</b>	Bakır
<b>Çap:</b>	2.4 mm
<b>Kalınlık:</b>	0.1mm
<b>Ağırlık:</b>	2.04 gr
<b>Yazı Türü:</b>	Kufi
<b>Bugünkü Durumu:</b>	Sikkenin iki yüzü de siliktir.

**Sikkenin Tanımı ve Okunuşu:**

**Ön Yüz:** Sikkenin bu yüzünde dairevi bir bordür içerisinde üç satırlık yazı yer almaktadır.

**Okunuşu:**

El-imâm

El-Mustansır

billâh

**Anlamı:** İmam El-Mustansır billâh

**Arka Yüz:** Sikkenin bu yüzünde üç satırlık bir yazı yer almaktadır. Yazılar arasında bölünmüşlüğe gidilmemiştir. “âzâm” yazısı yazılırken “a” harfi uzatılarak istiflenmiştir. Yazı arasında sekiz kollu yıldız motifi yer almaktadır.

**Okunuşu:**

Es-sultânü'l

Â(zzam)

Keykubâd bin (Keyhusrev)

**Anlamı:**

Büyük sultan Keyhusrev bin Keykubâd

**Konu İle İlgili Çalışmalar:** Artuk, İ.,- Artuk, C., **İstanbul Arkeoloji Müzeleri Teşhirdeki İslami Sikkeler Kataloğu**, Cilt: I, İstanbul, 1971, s.361.



Fot. 86a- Ön Yüz



Fot. 86b- Arka Yüz

<b>Katalog No:</b>	<b>82</b>
<b>Envanter No:</b>	GVL-16-II-111
<b>Bulunduğu Açma:</b>	Elek
<b>Bulunduğu Tarih:</b>	19.07.2016
<b>Dönemi / Tarihi:</b>	<b>Anadolu Selçuklu Dönemi / I. Alaeddin Keykubad H.616- 634 (M.1220-1237)</b>
<b>Darp Yeri:</b>	Belirsiz
<b>Malzemesi:</b>	Bakır
<b>Çap:</b>	1.5 cm
<b>Kalınlık:</b>	0.2 mm
<b>Ağırlık:</b>	3.74 gr
<b>Yazı Türü:</b>	Kufi
<b>Bugünkü Durumu:</b>	Sikke de yer alan yazılar büyük oranda siliktir.
<b>Sikkenin Tanımı:</b>	

**Ön Yüz:** Ön yüzünde ise iki satırlık yazı tespit edilmiştir. Ancak silik olması yüzünden muhtemelen iki satırdan daha uzundur. Sadece “El Mustansır” yazısı okunabilmiştir.

**Arka Yüz:** Sikkenin arka yüzünde merkezde yer alan yazı içinde sadece “Keykubâd bin (Keyhusrev)” ismi okunabilmiştir.

**Konu İle İlgili Çalışmalar:** Artuk, İ., Artuk, C., **İstanbul Arkeoloji Müzeleri Teşhirdeki İslami Sikkeler Kataloğu**, Cilt: I, İstanbul, 1971, s.37.



Fot. 87a- Ön Yüz



Fot. 87b- Arka Yüz

<b>Katalog No:</b>	<b>83</b>
<b>Envanter No:</b>	GVL-16-II-172
<b>Bulunduğu Açma:</b>	Batı Elek
<b>Bulunduğu Tarih:</b>	13.06.2016
<b>Dönemi / Tarihi:</b>	<b>Anadolu Selçuklu Dönemi / I. Alaeddin Keykubad H.616- 634 (M.1220-1237)</b>
<b>Darp Yeri:</b>	Belirsiz
<b>Malzemesi:</b>	Bakır
<b>Çap:</b>	2.2 cm
<b>Kalınlık:</b>	0.2 mm
<b>Ağırlık:</b>	2.19 gr
<b>Yazı Türü:</b>	Belirsiz
<b>Bugünkü Durumu:</b>	Sikkenin ön yüzünde belirli bir şekilde yazılar yer alırken arka yüzü ise tamamen siliktir. .

**Sikkenin Tanımı:**

**Ön Yüz:** Sikkenin ön yüzünde yazı ibareleri dairevi bir bordür içerisinde alınmıştır. Ancak aşınmadan dolayı okunamamıştır.

**Arka Yüz:** Sikkenin inci dizisinden oluşturulan dairevi bordürle nihayetlenen form içerisinde üç satırlık yatay yazılar yerleştirilmiştir.

**Okunuşu:** Es-sultânü'l- Mu'a(zzam)

Keykubâd bin (Keyhusev)

**Anlamı:** Büyük sultan Keyhusev ođlu Keykubâd

**Konu İle İlgili Çalıřmalar:** Anonim, **Dođu-Batı Arası Bir Gökkuřađı Selçuklu Sikkeleri II**, İstanbul, 2001, s. 32-34





Fot. 88a- Ön Yüz



Fot. 88b- Arka Yüz

<b>Katalog No:</b>	<b>84</b>
<b>Envanter No:</b>	GVL-16-II-110
<b>Bulunduğu Açma:</b>	G-32
<b>Bulunduğu Tarih:</b>	18.10.2016
<b>Dönemi / Tarihi:</b>	<b>Anadolu Selçuklu Dönemi / I. Alaeddin Keykubad H.616- 634 (M.1220-1237)</b>
<b>Darp Yeri:</b>	Belirsiz
<b>Malzemesi:</b>	Bakır
<b>Çap:</b>	1.8 cm
<b>Kalınlık:</b>	0.2 mm
<b>Ağırlık:</b>	2.73 gr
<b>Yazı Türü:</b>	Sülüs
<b>Bugünkü Durumu:</b>	Sikkenin aşınmış ve silik yazıları ile günümüze gelmiştir.

**Ön Yüz:** Sikkenin bu yüzünde inci dizisi ile oluşturulmuş dairevi bir bordür yer almaktadır. Bu bordür içerisinde yatay bir şekilde dört sıra halinde yazı yer almaktadır

#### **Okunuşu:**

El-imâm En-nâ(sır)

Lidînillah

Emîr

El-Mü'mi(nîn)

**Anlamı:** Müminlerin emiri imam Nasır lidînillah

**Arka Yüz:** Sikkenin inci dizisinden oluşturulan dairevi bordürle nihayetlenen form içerisine üç satırlık yatay yazılar yerleştirilmiştir.

**Okunuşu:** ( Es-sultânü'l)- Mu'a(zzam)

Keyku(bâd bin) (Keyhusev)

**Anlamı:** Büyük sultan Keyhusev oğlu Keykubâd

**Konu İle İlgili Çalışmalar:** Poole, Stanley L., "The Coins of the Turkuman Houses of Seljook, Urtuk, Zengee" **Catalogue of Oriental Coins in the British Museum**, Vol: III, London, 1877,s. 57.



Fot. 89a- Ön Yüz



Fot. 89b- Arka Yüz

<b>Katalog No:</b>	<b>85</b>
<b>Envanter No:</b>	GVL-16-II-140
<b>Bulunduğu Açma:</b>	Elek
<b>Bulunduğu Tarih:</b>	2016
<b>Dönemi / Tarihi:</b>	<b>Anadolu Selçuklu Dönemi<sup>120</sup>/H. 470-708 (M.1077-1308)</b>
<b>Darp Yeri:</b>	Aşınma nedeniyle tespit edilemedi
<b>Malzemesi:</b>	Bakır
<b>Çap:</b>	2.3 mm
<b>Kalınlık:</b>	0.3mm
<b>Ağırlık:</b>	
<b>Yazı Türü:</b>	Sülüs
<b>Sikkenin Tanımı ve Okunuşu:</b>	

**Ön Yüz:** Sikkenin bu yüzünde inci dizisi ile oluşturulmuş dairevi bir bordür yer almaktadır. Bu bordür içerisinde yatay bir şekilde dört sıra halinde yazı yer almaktadır.

#### **Okunuşu:**

El-imâm En-nâsır

<sup>120</sup> Sikke de adı geçen Abbasi halifesi El Nasır lidînillah isminden hareketle, o dönemde Selçuklu devletine hükümdarlık eden ve sikkede “Key” diye bahsi geçen sultandan yola çıkılarak “I. Gıyaseddin Keyhüsrev”, “I. İzzettin Keykavus”, “I. Alaeddin Keykubad” sultanlarından birine tarihlendirilir.

Lidî(nillah)

( Emîr) El-Mü'minîn

**Anlamı:** Müminlerin emiri imam Nasır lidînillah

**Arka Yüz:** Sikkenin inci dizisinden oluşturulan dairevi bordürle nihayetlenen form içerisine üç satırlık yazı yerleştirilmiştir.

**Okunuşu:** Es-sultânü'l- Mu'a(zzam)

Keyku(bâd bin) (Keyhusev)

**Anlamı:** Büyük sultan Keyhusev oğlu Keykubâd

**Bugünkü Durumu:** Önyüzde ve arka yüzde sikkede kararmalar meydana gelmiştir.

Bununla birlikte yazıların büyük bir kısmı siliktir.

**Konu İle İlgili Çalışmalar:** Artuk, İ., Artuk, C., **İstanbul Arkeoloji Müzeleri Teşhirdeki İslami Sikkeler Kataloğu**, Cilt: I, İstanbul, 1971, s.351-360  
Erkiletlioğlu, H., Güler, O., **Türkiye Selçuklu Sultanları ve Sikkeleri**, Kayseri, 1996, s.65-93



Fot. 90a- Ön Yüz



Fot. 90b- Arka Yüz

<b>Katalog No:</b>	<b>86</b>
<b>Envanter No:</b>	GVL-16-II- 144
<b>Bulunduğu Açma:</b>	Doğu Elek
<b>Bulunduğu Tarih:</b>	22.09.2016
<b>Dönemi / Tarihi:</b>	<b>Anadolu Selçuklu / II. Gıyaseddin Keyhüsrev H. 634-643 (M. 1237-1245)</b>
<b>Darp Yeri:</b>	Aşınma nedeniyle tespit edilemedi
<b>Malzemesi:</b>	Bakır
<b>Çap:</b>	2.3 cm
<b>Kalınlık:</b>	0.2 mm
<b>Ağırlık:</b>	2.93 gr
<b>Yazı Türü:</b>	Kufi- Sülüs
<b>Bugünkü Durumu:</b>	Sikkenin ön yüzündeki yazılarının kenar kısımları aşınmıştır, arka yüzünde ki yazıların da büyük oranda silik bir şekilde günümüze gelmiştir.

**Sikkenin Tanımı ve Okunuşu:**

**Ön Yüz:** Yatay bir şekilde üç sıra halinde yazı yer almaktadır. Yazı arasında “el muazzam” yazısı yazılırken küçük bir dairenin iki tarafında da ince bir çizigi yer almaktadır. Bu süslemeyi hem yazı arasını bölmek için, hem de yazıyı istifli bir şekilde kullanarak farklı bir yazı olmuştur. “Keyhüsrev” yazısını da istifli bir şekilde kıvrımlı olarak alt alta yazmıştır.

**Okunuşu:** (Es-su)ltanü'l azam

Keyhüsrev bin Keykuba(d)

**Arka Yüz:** Yatay bir şekilde üç sıra halinde yazı yer almaktadır.

**Okunuşu:**

El-imam

El Mustan'sır billah

Emirü'l müminin

**Anlamı:**

İmam El-Mustansır billâh

**Konu ile İlgili Çalışmalar:** Erkiletlioğlu, H., Güler, O., **Türkiye Selçuklu Sultanları ve Sikkeleri**, Kayseri, 1996, s. 125



Fot. 91a- Ön Yüz



Fot. 91b- Arka Yüz

<b>Katalog No:</b>	<b>87</b>
<b>Envanter No:</b>	GVL-16-II-203
<b>Bulunduğu Açma:</b>	Elek
<b>Bulunduğu Tarih:</b>	21.06.2016
<b>Dönemi / Tarihi:</b>	<b>Anadolu Selçuklu Dönemi / Üç Kardeşler Müştereken / II. İzzeddin Keykavus- IV. Rukneddin Kılıçarslan- II. Alaeddin Keykubad H.647-655 (M. 1249-1257)</b>
<b>Darp Yeri:</b>	Aşınma nedeniyle tespit edilemedi
<b>Malzemesi:</b>	Bakır
<b>Çap:</b>	1.5 cm
<b>Kalınlık:</b>	0.1 mm
<b>Ağırlık:</b>	1.4 gr
<b>Yazı Türü:</b>	Sülüs
<b>Bugünkü Durumu:</b>	Sikkenin kenarları büyük oranda kırıktır ve yazılar siliktir.
<b>Sikkenin Tanımı:</b>	

**Ön Yüz:** Sikkenin bu yüzü tamamen silik bir durumdadır. Burada yer alan yazılar aşınmadan dolayı okunamamıştır. Ancak benzer sikkelerle karşılaştırıldığında Kelime-i Tevhid yazısı yer aldığı görülmektedir.

**Arka Yüz:** Sikkenin arka yüzünde beş satırlık yatay bir halde yazı yer almaktadır.

Sadece “Es-selatinü'l azam izzetü'd dünya ve'd din” yazısı yer almaktadır.

**Konu İle İlgili Çalışmalar:** ERKİLETLİOĞLU, Halit -GÜLER, Oğuz, **Türkiye Selçuklu Sultanları ve Sikkeleri**, Kayseri,1996, s.164





Fot. 92a- Ön Yüz



Fot. 92b- Arka Yüz

<b>Katalog No:</b>	<b>88</b>
<b>Envanter No:</b>	GVL-16-II-225
<b>Bulunduğu Açma:</b>	Doğu Elek
<b>Bulunduğu Tarih:</b>	07.10.2016
<b>Dönemi / Tarihi:</b>	<b>Anadolu Selçuklu / II. İzzeddin Keykavus H.644-647 (M. 1257-1259)</b>
<b>Darp Yeri:</b>	Belirsiz
<b>Malzemesi:</b>	Bakır
<b>Çap:</b>	1.7 cm
<b>Kalınlık:</b>	0.2 mm
<b>Ağırlık:</b>	2.52 gr
<b>Yazı Türü:</b>	Sülüs
<b>Bugünkü Durumu:</b>	Sikkenin iki yüzünde yazıları silik bir şekilde gelmiştir.

**Sikkenin Tanımı ve Okunuşu:**

**Ön Yüz:** Dairevi bir bordür içerisinde alınan üç satırlık yazı yer almaktadır.

**Okunuşu:**

(El-imam)

El-musta'ası(m billah)

(emir)ü'l müminin

**Anlamı:**

Müminlerin emiri İmâm Mustasım billah

**Arka Yüz:** Silik bir şekilde yer alan yazı dairevi bir kontur içerisine alınmıştır.

**Okunuşu:**

Es-sultan(ü'l) azam

izzed(dünya veddin)

**Anlamı:**

Dinin ve dünyanın kudreti sultan

**Konu İle İlgili Çalışmalar:** Erkiletlioğlu, H., Güler, O., **Türkiye Selçuklu Sultanları Ve Sikkeleri**, Kayseri, 1996, s.155.





Fot. 93a- Ön Yüz



Fot. 93b- Arka Yüz

<b>Katalog No:</b>	<b>89</b>
<b>Envanter No:</b>	GVL-16-II-20
<b>Bulunduğu Açma:</b>	Elek
<b>Bulunduğu Tarih:</b>	24.05.2016
<b>Dönemi / Tarihi:</b>	<b>Anadolu Selçuklu Dönemi / III. Gıyaseddin Keyhusrev H. 663 -681 (M. 1264 -1282)</b>
<b>Darp Yeri:</b>	Belirsiz
<b>Malzemesi:</b>	Bakır
<b>Çap:</b>	1.9 cm
<b>Kalınlık:</b>	0.2 mm
<b>Ağırlık:</b>	2.50 gr
<b>Yazı Türü:</b>	Belirsiz
<b>Bugünkü Durumu:</b>	Sikke büyük oranda silik bir şekilde günümüze gelmiştir.

**Sikkenin Tanımı ve Okunuşu:**

**Ön Yüz:** Dairevi bir bordür içerisinde yazı yer almaktadır.

**Okunuşu:** El mülkü lillâh

**Anlamı:** Mülk Allah'ındır.

**Arka Yüz:** Sikke büyük bir oranda silik bir haldedir. Bundan dolayı yazılar tespit edilememiştir. Sadece “ aza(m) gıyas(eddin) yazısı okunabilmiştir.

**Konu İle İlgili Çalışmalar:** ERKİLETLİOĞLU, Halit -GÜLER, Oğuz, **Türkiye Selçuklu Sultanları ve Sikkeleri**, Kayseri,1996, s.213.





Fot. 94a- Ön Yüz



Fot. 94b- Arka Yüz

<b>Katalog No:</b>	<b>90</b>
<b>Envanter No:</b>	GVL-16-II- 231
<b>Bulunduğu Açma:</b>	Doğu Elek
<b>Bulunduğu Tarih:</b>	18.10.2016
<b>Dönemi / Tarihi:</b>	<b>Anadolu Selçuklu Dönemi<sup>121</sup> /H. 470-708 (M.1077-1308)</b>
<b>Darp Yeri:</b>	Tespit Edilemedi
<b>Malzemesi:</b>	Bakır
<b>Çap:</b>	2.1cm
<b>Kalınlık:</b>	0.2 mm
<b>Ağırlık:</b>	3.04 gr
<b>Yazı Türü:</b>	Sülüs
<b>Bugünkü Durumu:</b>	Sikkede yer yer silik yazılar mevcuttur.

#### **Sikkenin Tanımı ve Okunuşu:**

**Ön Yüz:** Sikkenin ön yüzünde inci dizilerinden meydana gelen dairevi bir bordür yer almaktadır. Bu bordürün içerisine yerleştirilmiş olan yazılar, yatay halde dört sıra halindedir. Zemine süsleme unsuru olarak serpiştirilmiş olan altı kollu yıldız motifleri yer alır.

<sup>121</sup> Sikke de adı geçen Abbasi halifesi El Nasır lidînillah isminden hareketle, o dönemde Selçuklu devletine hükümdarlık eden II. Kılıçarslan, I. Gıyaseddin, II. Rükneddin, Mugusiddin Tuğrul, I. Keykavus, I. Keykubad herhangi bir sultana tarihlendirilir.

**Okunuşu:** (El-imâm)  
 El-imâm (En-nâsır)  
 Lidî(nillah)  
 Emîr

**Anlamı:** Müminlerin emiri imam Nasır lidînillah

**Arka Yüz:** İnci dizisiyle oluşturulan dairevi bir bordür içerisine alınmış yazılar yer almaktadır. Bunların arasına ön yüzde olduğu gibi zemine serpiştirilmiş olan altı kollu yıldız motifleri yer almaktadır.

**Okunuşu:**  
 Es-sultânü'l-azam  
**Anlamı:**  
 Büyük sultan

**Konu İle İlgili Çalışmalar:** Erkiletlioğlu, H., -Güler, O., **Türkiye Selçuklu Sultanları ve Sikkeleri**, Kayseri, 1996, s. 52.

Parlar G., **Anadolu Selçuklu Sikkelerinde Yazı Dışı Figuratif Ögeler**, Ankara, 1999, s. 34.

Artuk, İ.,-Artuk, C., **İstanbul Arkeoloji Müzeleri Teşhirdeki İslami Sikkeler Kataloğu**, Cilt: I, İstanbul, 1971, s.351.



Fot. 95a- Ön Yüz



Fot. 95b- Arka Yüz

<b>Katalog No:</b>	<b>91</b>
<b>Envanter No:</b>	GVL-16-II-56
<b>Bulunduğu Açma:</b>	Elek
<b>Bulunduğu Tarih:</b>	16.06.2016
<b>Dönemi / Tarihi:</b>	<b>Anadolu Selçuklu Dönemi /H. 470-708 (M.1077-1308)</b>

<b>Darp Yeri:</b>	Belirsiz
<b>Malzemesi:</b>	Bakır
<b>Çap:</b>	2.2 cm
<b>Kalınlık:</b>	0.2mm
<b>Ağırlık:</b>	2.70 gr
<b>Yazı Türü:</b>	Sülüs
<b>Bugünkü Durumu:</b>	Önyüzde ve arka yüzde sikkede kararmalar meydana gelmiştir. Bununla birlikte yazıların büyük bir kısmı siliktir. Sikke formunda bozulmalar görülüp oldukça deforme olmuştur.

**Sikkenin Tanımı ve Okunuşu:**

**Ön Yüz:** Sikkenin bu yüzünde inci dizisi ile oluşturulmuş bir kare form yer almaktadır. Bu bordür içerisinde yatay bir şekilde yazılar yer almaktadır. Tüm bu

kompozisyon ise inci dizisiyle oluşturulmuş dairevi bir bordür içerisine alınmıştır. Ancak okunamayacak kadar siliktir.

**Arka Yüz:** Sikkenin inci dizisinden oluşturulan dairevi bordürle nihayetlenen form içerisine yazılar yerleştirilmiştir.

**Okunuşu:** Es-sultâ(nül)

Azâm (İzze)

d-dinya

**Anlamı:** Ulu, büyük sultan ....

Aydoğdu, G., **Kahramanmaraş Müzesi'ndeki İslami Dönemi Sikkeleri (Osmanlı Dönemine Kadar)**, (S.D.Ü. Yayınlanmamış Doktora Tezi ). Isparta, 2012, s. 398.



Fot. 96a- Ön Yüz



Fot. 96b- Arka Yüz

<b>Katalog No:</b>	<b>92</b>
<b>Envanter No:</b>	GVL-16-II-124
<b>Bulunduğu Açma:</b>	Elek
<b>Bulunduğu Tarih:</b>	03.10. 2016
<b>Dönemi / Tarihi:</b>	<b>Anadolu Selçuklu Dönemi<sup>122</sup>/ H. 470-708 (M.1077-1308)</b>
<b>Darp Yeri:</b>	Belirsiz
<b>Malzemesi:</b>	Gümüş
<b>Çap:</b>	2.2 cm
<b>Kalınlık:</b>	0.2mm
<b>Ağırlık:</b>	3.33 gr
<b>Yazı Türü:</b>	Kufi
<b>Bugünkü Durumu:</b>	Önyüzde ve arka yüzde sikkede kararmalar meydana gelmiştir. Bununla birlikte yazı ibareleri büyük bir kısmı siliktir.

**Sikkenin Tanımı ve Okunuşu:**

**Ön Yüz:** Sikkenin bu yüzünde belirsiz olmakla birlikte yatay bir şekilde üç sıra halinde yer alan yazılar yer almaktadır.

**Okunuşu:**

<sup>122</sup> Sikkede adı geçen halife El Mustansır Billah, isminden hareketle döneme sultanlık eden I. Alaeddin Keykubad ya da II. Gıyaseddin Keyhüsrev'e tarihlendirilir.

El-İmâm

El-Mustansır (billah

(Emir)ü'l müminin

**Anlamı:** Müminlerin emiri İmam Mustansır billah

**Arka Yüz:** Sikkenin bu yüzünde büyük ihtimalle üç satırlık yazı yer almaktadır. Ancak bu yazıların büyük oranda aşınmasından dolayı sadece “Es-sultân ’ül” yazısı okunabilmiştir.

**Konu ile İlgili Çalışmalar:** Artuk, İ.,-Artuk, C., **İstanbul Arkeoloji Müzeleri Teşhirdeki İslami Sikkeler Kataloğu**, Cilt: I, İstanbul, 1971, s.351.



Fot. 97a- Ön Yüz



Fot. 97b- Arka Yüz

<b>Katalog No:</b>	<b>93</b>
<b>Envanter No:</b>	GVL-16-II-238
<b>Bulunduğu Açma:</b>	Elek
<b>Bulunduğu Tarih:</b>	02.06. 2016
<b>Dönemi / Tarihi:</b>	<b>Anadolu Selçuklu Dönemi<sup>123</sup>/H. 470-708 (M.1077-1308)</b>
<b>Darp Yeri:</b>	Belirsiz
<b>Malzemesi:</b>	Bakır
<b>Çap:</b>	1.8 cm
<b>Kalınlık:</b>	0.1 mm
<b>Ağırlık:</b>	0.75 gr
<b>Yazı Türü:</b>	Sülüs
<b>Bugünkü Durumu:</b>	Sikkenin arka yüzü tamamen deforme olup yazıları silinmiştir.

**Sikkenin Tanımı ve Okunuşu:**

**Ön Yüz:** Yatay bir şekilde üç sıra halinde yazılar inci dizisi ile oluşturulan dairevi kontur içerisine alınmıştır. Yazı arasında beş kollu yıldız motifi zeminde süsleme unsuru olarak görülmektedir.

<sup>123</sup> Sikkede yer alan dönemin Abbasi halifesi “El Mustasım billah isminden hareketle, Selçuklu Devletine hükümdarlık eden “II. Gıyaseddin Keyhüsrev, II. İzzeddin Keykavus, II. Alaeddin Keykubad, IV. Rukneddin Kılıçarslan” sultanlardan birine tarihlendirilir.

**Okunuşu:**

El-İmâm

El-Musta'sım billah

Emîr

**Anlamı:** ....emiri İmâm Mustasım billah

**Arka Yüz:** Sikkenin bu yüzü ise tamamen silik bir durumda olduğu için yazılar tespit edilememiştir.

**Konu İle İlgili Çalışmalar:** Artuk, İ., Artuk, C., **İstanbul Arkeoloji Müzeleri Teşhirdeki İslami Sikkeler Kataloğu**, Cilt: I, İstanbul, 1971, s.364-370



Fot. 98a- Ön Yüz



Fot. 98b- Arka Yüz

<b>Katalog No:</b>	<b>94</b>
<b>Envanter No:</b>	GVL-16-II-163
<b>Bulunduğu Açma:</b>	G-28
<b>Bulunduğu Tarih:</b>	22.06. 2016
<b>Dönemi / Tarihi:</b>	<b>Anadolu Selçuklu Dönem<sup>124</sup> /H. 470-708 (M.1077-1308)</b>
<b>Darp Yeri:</b>	Belirsiz
<b>Malzemesi:</b>	Gümüş
<b>Çap:</b>	2.2 cm
<b>Kalınlık:</b>	0.2 mm
<b>Ağırlık:</b>	2.10 gr
<b>Yazı Türü:</b>	Sülüs
<b>Bugünkü Durumu:</b>	Önyüzde ve arka yüzde sikkede kararmalar meydana gelmiştir.

**Sikkenin Tanımı ve Okunuşu:**

**Ön Yüz:** Sikkenin bu yüzünde belirsiz olmakla birlikte yatay bir şekilde üç sıra halinde yazılar yer almaktadır. Bu ibareler kare bir form içerisine alınmıştır.

**Okunuşu:** (emir)ü'l müminin

<sup>124</sup> Sikkede yer alan dönemin Abbasi halifesi “El Mustasım billah isminden hareketle, Selçuklu Devletine hükümdarlık eden “II. Gıyaseddin Keyhüsrev, II. İzzeddin Keykavus, II. Alaeddin Keykubad, IV. Rukneddin Kılıçarslan” sultanlardan birine tarihlendirilir.

El-İmâm

El-Musta'sım billah

**Anlamı:** Mûminlerin emiri İmam Mustasım billah

**Arka Yüz:** Sikkenin ön yüzünde olduğu gibi arka yüzün de kare bir form yer almaktadır. Yatay şekilde sıralanan üç veya dört sıra halinde yazılar yer almaktadır. Bunun arasında sadece “es-sultân” yazısı okunabilmiştir. Yazı arasına serpiştirilmiş beş kollu yıldız motifi yer almaktadır.





Fot. 99a- Ön Yüz



Fot. 99b- Arka Yüz

<b>Katalog No:</b>	<b>95</b>
<b>Envanter No:</b>	GVL-16-II-113
<b>Bulunduğu Açma:</b>	Elek
<b>Bulunduğu Tarih:</b>	19.07.2016
<b>Dönemi / Tarihi:</b>	<b>Anadolu Selçuklu Dönemi /H. 470-708 (M.1077-1308)</b>
<b>Darp Yeri:</b>	Darp yeri bulunmamaktadır
<b>Malzemesi:</b>	Bakır
<b>Çap:</b>	1.5 cm
<b>Kalınlık:</b>	0.2 mm
<b>Ağırlık:</b>	2.10 gr
<b>Yazı Türü:</b>	Belirsiz
<b>Bugünkü Durumu:</b>	Sikkenin ön yüzü ve arka yüzü siliktir.

**Sikkenin Tanımı ve Okunuşu:**

**Ön Yüz:** Ön yüzünde atlı süvari figürü yer almaktadır. Sol tarafta elinde nesne tutmakta olan bir figür ata binmeye çalışmaktadır. Gövdesi iri bir şekilde belirgin olan bir at yer almaktadır. Ancak atın baş kısmı siliktir. Gövdesi ile ayakları belirgindir.

**Arka Yüz:** Sikkenin arka yüzünde tamamen siliktir.

**Bugünkü Durumu:** Sikkenin büyük oranda silik bir durumdadır.

**Konu İle İlgili Çalışmalar:** Erkiletlioğlu, H., Güler, O., **Türkiye Selçuklu Sultanları ve Sikkeleri**, Kayseri, 1996.



Fot. 100a- Ön Yüz



Fot. 100b- Arka Yüz

<b>Katalog No:</b>	<b>96</b>
<b>Envanter No:</b>	GVL-16-II-37
<b>Bulunduğu Açma:</b>	Elek
<b>Bulunduğu Tarih:</b>	21.06.2016
<b>Dönemi / Tarihi:</b>	<b>Anadolu Selçuklu Dönemi /H. 470-708 (M.1077-1308)</b>
<b>Darp Yeri:</b>	Belirsiz
<b>Malzemesi:</b>	Bakır
<b>Çap:</b>	1.9 cm
<b>Kalınlık:</b>	0.2 mm
<b>Ağırlık:</b>	3.21 gr
<b>Yazı Türü:</b>	Belirsiz
<b>Bugünkü Durumu:</b>	Sikke büyük oranda deforme olmuştur.
<b>Sikkenin Tanımı:</b>	

**Ön Yüz:** Sikkenin bu yüzünde üç satırlık yazı yer almaktadır. Yatay bir şekilde yer alan bu yazının büyük bir kısmı silik ve sikke kenarının kırık olmasından dolayı dönem hükümdarı tespit edilememiştir. Yazıların içinde “ es-sultan / el-azâm.../dinya” ibareleri okunmuştur.

**Arka Yüz:** Sikkenin arka yüzünde inci dizisi ile çevrili olan çevre bordürün içerisine yazılar yerleştirilmiştir. Ancak bu yazılar silik olmasından dolayı okunamamıştır. Altı kollu yıldız motifi yer almaktadır.



Fot. 101a- Ön Yüz



Fot. 101b- Arka Yüz

<b>Katalog No:</b>	<b>97</b>
<b>Envanter No:</b>	GVL-16-II-105
<b>Bulunduğu Açma:</b>	Elek
<b>Bulunduğu Tarih:</b>	21.06.2016
<b>Dönemi / Tarihi:</b>	<b>Anadolu Selçuklu Dönemi<sup>125</sup>/H. 470-708 (M.1077-1308)</b>
<b>Darp Yeri:</b>	Belirsiz
<b>Malzemesi:</b>	Bakır
<b>Çap:</b>	1.9 cm
<b>Kalınlık:</b>	0.2 mm
<b>Ağırlık:</b>	4.34 gr
<b>Yazı Türü:</b>	Sülüs
<b>Bugünkü Durumu:</b>	Sikkenin arka yüzü tamamen deforme olmuştur. Sikke kenarlarında kırılmalar görülmektedir.

#### **Sikkenin Tanımı:**

**Ön Yüz:** Sikkenin bu yüzünde üç satırlık yazı yer almaktadır. Yatay bir şekilde yer alan bu yazının büyük bir kısmı silik ve sikke kenarın kırık olmasından dolayı yazı tam olarak tespit edilememiştir. “Keykavus” yazısı okunabilmiştir. Zeminde süsleme unsuru olarak altı kollu yıldız motifi yer almaktadır.

**Arka Yüz:** Sikkenin arka yüzü tamamen siliktir

<sup>125</sup> Sikke de yer alan “Keykavus” isminden hareketle, I. İzzeddin Keykavus yada II. İzzeddin Keykavus dönemine tarihlendirilir.



Fot. 102a- Ön Yüz



Fot. 102b- Arka Yüz

<b>Katalog No:</b>	<b>98</b>
<b>Envanter No:</b>	GVL-16-II-260
<b>Bulunduğu Açma:</b>	Elek
<b>Bulunduğu Tarih:</b>	16.08.2016
<b>Dönemi / Tarihi:</b>	<b>Artukoğulları Dönemi / Fahreddin Kara Arslan H. 543-570 (M.1148-1174)</b>
<b>Darp Yeri:</b>	Aşınma nedeniyle tespit edilemedi
<b>Malzemesi:</b>	Bakır
<b>Çap:</b>	1.8 cm
<b>Kalınlık:</b>	0.1 mm
<b>Ağırlık:</b>	1.37 gr
<b>Yazı Türü:</b>	Belirsiz
<b>Bugünkü Durumu:</b>	Sikkenin arka yüzünde yer alan yazılar tamamen silik bir halde gelmiştir.

**Sikkenin Tanımı ve Okunuşu:**

**Ön Yüz:** Sikkenin ortasında insan yüzlü bir güneş motifi yer almaktadır. Güneş de göz, ağız, burun verilerek stilize bir şekilde işlenmiştir.

**Arka Yüz:** Dairevi bir bordür içerisine alınan yazılar yer almaktadır. Ancak sikkenin aşınmasından dolayı ve yazıların silik olması yüzünden yazılar okunamamıştır.

**Konu İle İlgili Çalışmalar:** Spengler, William F., **Turkoman Figural Bronze Coins and Their Iconography**, USA, 1992, s. 160

Butak, B., **XI, XII ve XIII Yüzyıllarda Resimli Türk Paraları**, İstanbul, 1947, s.4.





Fot. 103a- Ön Yüz



Fot. 103b- Arka Yüz

<b>Katalog No:</b>	<b>99</b>
<b>Envanter No:</b>	GVL-16-II- 239
<b>Bulunduğu Açma:</b>	Elek
<b>Bulunduğu Tarih:</b>	02.06.2016
<b>Dönemi / Tarihi:</b>	<b>Eyyubi Dönemi / H. 569-930 (M.1174-1524)</b>
<b>Darp Yeri:</b>	Belirsiz
<b>Malzemesi:</b>	Gümüş
<b>Çap:</b>	1.8 cm
<b>Kalınlık:</b>	0.1 mm
<b>Ağırlık:</b>	2.13 gr
<b>Yazı Türü:</b>	Belirsiz
<b>Bugünkü Durumu:</b>	Sikkenin küçük bir kırık ve bir bölümü eksiktir.

Yazıları büyük oranda siliktir.

**Sikkenin Tanımı ve Okunuşu:** Sikkenin her iki yüzünde de kare çerçeve ve inci dizisiyle oluşturulan dış konturu yer almaktadır. Yazıların silik olması nedeniyle dönem sultanı belirlenememiştir. Ancak kenar kontur itibarıyla bu döneme tarihlendirilmiştir.

**Konu İle İlgili Çalışmalar:** Artuk, İ., Artuk, C., **İstanbul Arkeoloji Müzeleri Teşhirdeki İslami Sikkeler Kataloğu**, Cilt: I, İstanbul, 1971, s.247.



Fot. 104a- Ön Yüz



Fot. 104b- Arka Yüz

<b>Katalog No:</b>	<b>100</b>
<b>Envanter No:</b>	GVL-16-II- 278
<b>Bulunduğu Açma:</b>	Elek
<b>Bulunduğu Tarih:</b>	17.05.2016
<b>Dönemi / Tarihi:</b>	<b>Karamanoğulları Dönemi – İbrahim bin Mehmet H.858 (M. 1454)</b>
<b>Darp Yeri:</b>	Konya
<b>Malzemesi:</b>	Gümüş
<b>Çap:</b>	1.2 cm
<b>Kalınlık:</b>	0.1 mm
<b>Ağırlık:</b>	2.27 gr
<b>Yazı Türü:</b>	Sülüs
<b>Bugünkü Durumu:</b>	Sikkenin belli kısımları kararmıştır.

**Sikkenin Tanımı ve Okunuşu:**

**Ön Yüz:** Sikke en dış konturunda inci dizisi ile çepeçevre bir daire formu oluşturulmuştur. Bunun arkasında ise dairevi bir bordür ile nihayetlenmiştir. Yatay bir halde çizgi ile iki kısma ayrılıp, kenar kısımlarında kalan boşluklara altı kollu yıldız yerleştirilmiştir.

**Okunuşu:** .....m

Mehmed bin Karaman

**Açıklaması:** Karaman oğlu İbrahim Mehmed .....

**Arka Yüz:** Sikkenin önyüzünde olduğu gibi arka yüzünde de en dış konturunda inci dizisi ile çepeçevre bir daire formu oluşturulmuştur. Bunun arkasında ise dairevi bir bordür ile nihayetlenmiştir. Yatay bir halde üç kısma ayrılan bölümlere yazılar yerleştirilmiştir. Orta bölüme ise köşelerine yarım daire, içerisine nokta yerleştirilmiştir.

**Okunuşu:** Hullide .....

858

Duribe Kon(ya)

**Anlamı:** 858 Konya’da darp edildi.

**Konu İle İlgili Çalışmalar:** Teoman, G., **Beylikler ve Erken Osmanlı Döneminde Anadolu’da Basılan Sikkeler Üzerinde Görülen Süslemeler (1300- 1500)**, (Ege Üniversitesi Yayınlanmamış Yüksek Lisans Tezi), İzmir, 2004, s.84.

Öztürk, H.,- Perk, H., “Anadolu Beylikleri ve Sikkeleri”, **Anadolu’da Paranın Tarihi**, Ankara, 2011, s. 128.



Fot. 105a- Ön Yüz



Fot. 105b- Arka Yüz

<b>Katalog No:</b>	<b>101</b>
<b>Envanter No:</b>	GVL-16-II- 185
<b>Bulunduğu Açma:</b>	Elek
<b>Bulunduğu Tarih:</b>	01.07.2016
<b>Dönemi / Tarihi:</b>	<b>Karamanoğulları Dönemi / Pir Ahmed / H.869-880 (M.1464-1475)</b>
<b>Darp Yeri:</b>	Konya
<b>Malzemesi:</b>	Bakır
<b>Çap:</b>	1.8 cm
<b>Kalınlık:</b>	0.2 mm
<b>Ağırlık:</b>	1.58 gr
<b>Yazı Türü:</b>	Sülüs
<b>Bugünkü Durumu:</b>	Günümüze oldukça iyi durumda gelmiştir.

**Sikkenin Tanımı ve Okunuşu:**

**Ön Yüz:** Dış konturda inci dizileriyle oluşturulmuş dairevi bir form yer almaktadır. Bunu takip eden iç içe geçen iki daire yer almaktadır. Her iki dairevi formun içine yerleştirmiş olan yazılar yer almaktadır.

**Okunuşu:**

Ortada: Sultan

Etrafında: Pir Ahmet bin İbrahim bin Mehmed bin Karaman

**Açıklaması:** Karaman oğlu Mehmet oğlu İbrahim oğlu Pir Ahmed

**Arka Yüz:** Sikkenin ön yüzünde olduğu gibi dış konturunda inci dizileriyle oluşturulmuş bir daire formu ve hemen arkasından ise dairevi bir form ile nihayetlenmiştir. Yatay çizgilerle üç kısma ayrılmış ve üç sıra halinde yazı yer almaktadır.

**Okunuşu:**

Hullide

Mülkehu

Duribe Konya

**Açıklaması:**

Mülkü daim olsun. Konya'da darp edildi.

**Konu İle İlgili Çalışmalar:** Artuk, İ., Artuk, C., **İstanbul Arkeoloji Müzeleri Teşhirdeki İslami Sikkeler Kataloğu**, Cilt: I, İstanbul, 1970, s.446



Fot. 106a- Ön Yüz



Fot. 106b- Arka Yüz

<b>Katalog No:</b>	<b>102</b>
<b>Envanter No:</b>	GVL-16-II- 82
<b>Bulunduğu Açma:</b>	Elek
<b>Bulunduğu Tarih:</b>	16.05.2016
<b>Dönemi / Tarihi:</b>	<b>Karamanoğulları Dönemi / Pir Ahmed / H. 870 (M. 1465-1466)</b>
<b>Darp Yeri:</b>	Konya
<b>Malzemesi:</b>	Bakır
<b>Çap:</b>	1.4 cm
<b>Kalınlık:</b>	0.2 mm
<b>Ağırlık:</b>	1.56 gr
<b>Yazı Türü:</b>	Sülüs
<b>Bugünkü Durumu:</b>	Sikkenin arka yüzünde yer alan yazı veya motif tamamen silik bir haldedir. Sikkenin merkezinde ise bir delik açılmıştır.

**Sikkenin Tanımı ve Okunuşu:**

**Ön Yüz:** Yatay bir halde üç satır halinde yazılar yer almaktadır. Her bir satır arasına yatay bir çizgi yerleştirilerek bölünmüşlüğe gidilmiştir.

**Okunuşu:**

Hulli(de) Mülkehu)

870

Duribe Konya

**Açıklaması:** Mülkü daim olsun. 870'de Konya da basılmıştır.

**Arka Yüz:** Sikkenin bu yüzünde yıldız şeklinde bir bordür yer almaktadır. Ancak sikkenin aşınması ve ortada bir delik açılması yüzünden yazı ve motif tespiti yapılamadı.

**Konu İle İlgili Çalışmalar:** Artuk, İ., Artuk, C., **İstanbul Arkeoloji Müzeleri Teşhirdeki İslami Sikkeler Kataloğu**, Cilt: I, İstanbul, 1971, s.446.





Fot. 107a- Ön Yüz



Fot. 107b- Arka Yüz

<b>Katalog No:</b>	<b>103</b>
<b>Envanter No:</b>	GVL-16-II-174
<b>Bulunduğu Açma:</b>	Elek
<b>Bulunduğu Tarih:</b>	17.06.2016
<b>Dönemi / Tarihi:</b>	<b>Karamanoğulları Dönemi / Anonim</b>
<b>Darp Yeri:</b>	Konya
<b>Malzemesi:</b>	Bakır
<b>Çap:</b>	1.9 cm
<b>Kalınlık:</b>	0.2 mm
<b>Ağırlık:</b>	2.15 gr
<b>Yazı Türü:</b>	Sülüs
<b>Bugünkü Durumu:</b>	Sikkenin formu büyük oranda bozuktur ve yazılar siliktir.

**Sikkenin Tanımı:**

**Ön Yüz:** Sikke de merkezi kompozisyona kare formu yerleştirilmiştir. Bunun içine “Es-sultan yazısı yerleştirilmiştir.

**Arka Yüz:** Sikkenin arka yüzünde ise dairevi bir kenar bordürü yer almaktadır. Bunun içine ise yatay bir halde üç satır halinde yazı yerleştirilmiştir. Her yazı satırların arasına yatay bir halde düz çizgi yerleştirilmiştir. Sadece “Konya” yazısı okunmuştur. En dış bordür de ise seyrek aralıklarla yerleştirilen inci dizileri yer almaktadır.



Fot. 108a- Ön Yüz



Fot. 108b- Arka Yüz

<b>Katalog No:</b>	<b>104</b>
<b>Envanter No:</b>	GVL-16-II- 108
<b>Bulunduğu Açma:</b>	Kayma Oyma Mekanı
<b>Bulunduğu Tarih:</b>	20.05.2016
<b>Dönemi / Tarihi:</b>	<b>Karamanoğulları Dönemi / Anonim</b>
<b>Darp Yeri:</b>	Darp yeri bulunmamaktadır
<b>Malzemesi:</b>	Bakır
<b>Çap:</b>	1.5 cm
<b>Kalınlık:</b>	0.2 mm
<b>Ağırlık:</b>	2.13 gr
<b>Yazı Türü:</b>	Sülüs
<b>Bugünkü Durumu:</b>	Sikkenin ön yüzü ve arka yüzü aşınmıştır.
<b>Sikkenin Tanımı ve Okunuşu:</b>	

**Ön Yüz:** Sikkenin merkezi kompozisyonunda daire yer almaktadır. Dairenin içerisine “Sultan” yazı ibaresi yerleştirilmiştir. Çevresine ise sekiz yapraktan meydana gelen çiçek kolları ve her bir yaprakların arasına ise nokta yerleştirilmiştir.

**Arka Yüz:** Sikkenin ön yüzünde yer aldığı gibi aynı motif tekrarlanmıştır. Ön yüzünde her bir yaprağın arasına ise nokta yerleştirilmişken sikkenin bu yüzünde ise tekrarlı ve düzenli bir şekilde bazen çiçek yaprakların arasına, bazen de çiçek yapraklarının arasında kalan boşluklara yerleştirilen noktalar yer almaktadır.



Fot. 109a- Ön Yüz



Fot. 109b- Arka Yüz

<b>Katalog No:</b>	<b>105</b>
<b>Envanter No:</b>	GVL-16-II- 208
<b>Bulunduğu Açma:</b>	Elek
<b>Bulunduğu Tarih:</b>	27.05.2016
<b>Dönemi / Tarihi:</b>	<b>Karamanoğulları Dönemi / Anonim</b>
<b>Darp Yeri:</b>	Darp yeri bulunmamaktadır
<b>Malzemesi:</b>	Bakır
<b>Çap:</b>	1.5 cm
<b>Kalınlık:</b>	0.2 mm
<b>Ağırlık:</b>	2.13 gr
<b>Yazı Türü:</b>	Sülüs
<b>Bugünkü Durumu:</b>	Sikke formu günümüze içe doğru kırık bir halde gelmiştir.

**Sikkenin Tanımı ve Okunuşu:**

**Ön Yüz:** Sikkenin merkezi kompozisyonunda daire yer almaktadır. Dairenin içerisine “Sultan” yazı ibaresi yerleştirilmiştir. Çevresine ise sekiz yapraktan meydana gelen çiçek kolları ve her bir yaprağın arasına ise nokta yerleştirilmiştir.

**Arka Yüz:** Sikkenin ön yüzünde yer aldığı gibi aynı motif tekrarlanmıştır. Ön yüzünde her bir yaprağın arasına ise nokta yerleştirilmişken sikkenin bu yüzünde ise tekrarlı ve düzenli bir şekilde bazen çiçek yapraklarının arasına bazen de çiçek yapraklarının arasında kalan boşluklara yerleştirilen noktalar yer almaktadır.



Fot. 110a- Ön Yüz



Fot. 110b- Arka Yüz

<b>Katalog No:</b>	<b>106</b>
<b>Envanter No:</b>	GVL-16-II-92
<b>Bulunduğu Açma:</b>	Sarnıç Elek
<b>Bulunduğu Tarih:</b>	20.05.2016
<b>Dönemi / Tarihi:</b>	<b>Karamanoğulları Dönemi / Anonim</b>
<b>Darp Yeri:</b>	Konya
<b>Malzemesi:</b>	Bakır
<b>Çap:</b>	1.7 cm
<b>Kalınlık:</b>	0.1 mm
<b>Ağırlık:</b>	2.78 gr
<b>Yazı Türü:</b>	Belirsiz
<b>Bugünkü Durumu:</b>	Sikke yer yer silik bir durumdadır.
<b>Sikkenin Tanımı ve Okunuşu:</b>	

**Ön Yüz:** Altı kollu bir yıldız motifi, yıldızın kolları arasında kalan boşluklara ise yarım daire yerleştirilmiştir. Tüm bu kompozisyon dairevi bir kontur içerisine alınmıştır. En dış kenar bordüründe inci dizisinden oluşan daire yer almaktadır.

**Arka Yüz:** Sikkenin merkezi noktasına daire formu, etrafını çepeçevre dolaşan birbirine geçmeli bir şekilde yarım dairelerden meydana gelen bir motif oluşturulmuştur. Bu geometrik motifle birlikte bir çiçek kompozisyonu oluşturulmuştur. Tüm bu kompozisyon dairevi bir kontur içerisine alınmıştır. En orta kısımda ise sikkenin darp yer olan “Konya” yazısı yerleştirilmiştir.

**Konu İle İlgili Çalışmalar:** Ölçer Cüneyt, Karamanoğulları Beyliği Madeni Paraları, İstanbul, 1982, s.112.





Fot. 111a- Ön Yüz



Fot. 111b- Arka Yüz

<b>Katalog No:</b>	<b>107</b>
<b>Envanter No:</b>	GVL-16-II- 62
<b>Bulunduğu Açma:</b>	Doğu Elek
<b>Bulunduğu Tarih:</b>	20.09.2016
<b>Dönemi / Tarihi:</b>	<b>Anonim Beylik</b>
<b>Darp Yeri:</b>	Aşınma nedeniyle tespit edilemedi
<b>Malzemesi:</b>	Bakır
<b>Çap:</b>	1.6 cm
<b>Kalınlık:</b>	0.2 mm
<b>Ağırlık:</b>	1. 74 gr
<b>Yazı Türü:</b>	Tespit edilemedi
<b>Bugünkü Durumu:</b>	Sikkenin ön yüzü ve arka yüzünün yazıları silik, sikke aşınmış bir durumda günümüze gelmiştir.

**Sikkenin Tanımı ve Okunuşu:**

**Ön Yüz:** Sikkenin ön yüzünde Mühr-ü Süleyman motifi yer almaktadır. Çevresinde ise darp tarihi darp yeri yazılıdır. Sadece “sene ...8” ibaresi okunabilmiştir.

**Arka Yüz:** Üç satırlık yazı yer almaktadır. Her bir satır arasında bölünmüşlüğe gidilerek ince çizgiler yerleştirilmiştir. Ancak yazılar okunamayacak derece de siliktir.



Fot. 112a- Ön Yüz



Fot. 112b- Arka Yüz

<b>Katalog No:</b>	<b>108</b>
<b>Envanter No:</b>	GVL-16-II- 158
<b>Bulunduğu Açma:</b>	Elek
<b>Bulunduğu Tarih:</b>	22.06.2016
<b>Dönemi / Tarihi:</b>	<b>İlhanlı Dönemi/ Olcayto Hüdabende Muhammed / H.703- 716 (M.1304-1316)</b>
<b>Darp Yeri:</b>	Darp yeri bulunmamaktadır
<b>Malzemesi:</b>	Bakır
<b>Çap:</b>	2.1 cm
<b>Kalınlık:</b>	0.1mm
<b>Ağırlık:</b>	1.24 gr
<b>Yazı Türü:</b>	Sülüs
<b>Bugünkü Durumu:</b>	Sikke de yazılar kısmen silik bir durumdadır. Sikkenin bir kenarlarında kırılmalar görülmektedir.

**Sikkenin Tanımı ve Okunuşu:**

**Ön Yüz:** Sikke de yer alan yazılar kare bir çerçeve içerisine alınmıştır. Yatay bir şekilde üç satır halinde yazılar yer almaktadır.

**Okunuşu:**

Es sultanü'l

Azâm

Muhammed Hüdabende...

**Anlamı:** Büyük sultan Muhammed Hüdabende

**Arka Yüz:** Yatay bir şekilde dört satır halinde yazılar yer almaktadır. Bunun etrafında ise dandanlar şeklinde oluşturulan, yarım dairelerden meydana gelen bir kenar bordürü yer almaktadır. En dış kenar bordüründe ise inci dizileri yer almaktadır.

**Okunuşu:**

Lâ İlâhe (İllallâh) Muhammedün Resûlullâh.

**Açıklaması:**

Allah'tan başka ilah yoktur ve Hz. Muhammed (s.a.v) O'nun elçisidir.

Artuk, İ.,-Artuk, C., **İstanbul Arkeoloji Müzeleri Teşhirdeki İslami Sikkeler Kataloğu**, Cilt: II, İstanbul, 1971, s. 775-776.





Fot. 113a- Ön Yüz



Fot. 113b- Arka Yüz

<b>Katalog No:</b>	<b>109</b>
<b>Envanter No:</b>	GVL-16-II- 280
<b>Bulunduğu Açma:</b>	G-29
<b>Bulunduğu Tarih:</b>	08. 08 2016
<b>Dönemi /Tarihi:</b>	<b>Osmanlı Dönemi /I. Murad/ H.761-791(M.1324-1325)</b>
<b>Darp Yeri:</b>	Darp yeri bulunmamaktadır
<b>Malzemesi:</b>	Bakır
<b>Çap:</b>	1.1 cm
<b>Kalınlık:</b>	0.1 mm
<b>Ağırlık:</b>	2.78 gr
<b>Yazı Türü:</b>	Tespit edilemedi
<b>Bugünkü Durumu:</b>	Sikkenin formu oldukça bozulmuştur.

**Sikkenin Tanımı ve Okunuşu:**

**Ön Yüz:** Sikkenin ortasında kare bir form ortadan ikiye bölünerek iki bölünmeye de yazılar yerleştirilmiştir. Tüm bu kompozisyonlar da iri bir şekilde arka arkaya sıralanan inci dizisinin oluşturduğu dairesel bir bordürün içine alınmıştır.

**Arka Yüz:** Ön yüzünde olduğu gibi arka yüzünde merkezi kompozisyon tekrarlanmıştır. Tüm bu kompozisyonlar da inci dizisinin oluşturduğu dairesel bir bordürün içine alınmıştır.

**Konu İle İlgili Çalışmalar:** Pere, N., **Osmanlılarda Madeni Paralar**, İstanbul 1968, s.51

Artuk, İ., “İ.Murad’ın Sikkelerine Genel Bir Bakış”, **Belleten**, Cilt:46, Ankara,1983.s.788.





Fot. 114a- Ön Yüz



Fot. 114b- Arka Yüz

<b>Katalog No:</b>	<b>110</b>
<b>Envanter No:</b>	GVL-16-II-67
<b>Bulunduğu Açma:</b>	Doğu Elek
<b>Bulunduğu Tarih:</b>	19.09.2016
<b>Dönemi / Tarihi:</b>	<b>Osmanlı Dönemi / II. Murad ?</b> <b>H. 824-848 (M.1445-1451)</b>
<b>Darp Yeri:</b>	Tire ?
<b>Malzemesi:</b>	Bakır
<b>Çap:</b>	1.4 cm
<b>Kalınlık:</b>	0.2 mm
<b>Ağırlık:</b>	1.18 gr
<b>Yazı Türü:</b>	Sülüs
<b>Bugünkü Durumu:</b>	Sikke büyük oranda silik olarak gelmiştir

**Sikkenin Tanımı ve Okunuşu:**

**Ön Yüzü:** Çizgilerle ayrılmış bölmelere yazılar eklenmiştir. Sikke de “Murad bin Mehmed Han” yazısı yazılıdır.

**Arka Yüzü:** Dairevi bordür çevresinde yazılar dolanmıştır. Ancak darp hatasından dolayı yazıların bir kısmı günümüze gelememiştir.

**Okunuşu:** (Hullide mülkuhu) duribe Tire

**Açıklaması:** Mülkü daim olsun. Tire’de basılmıştır.

**Konu İle İlgili Çalışmalar:** Kabaklarlı, N., “Mangır”, **Osmanlı İmparatorluğu Bakır Paraları**, İstanbul, 1998, s. 126





Fot. 115a- Ön Yüz



Fot. 115b- Arka Yüz

<b>Katalog No :</b>	<b>111</b>
<b>Envanter No:</b>	GVL-16-II-182
<b>Bulunduğu Açma:</b>	Elek
<b>Bulunduğu Tarih:</b>	08.06.2016
<b>Dönemi / Tarihi:</b>	<b>Osmanlı Dönemi / II. Murad</b> <b>H. 824-848 (M.1445-1451)</b>
<b>Darp Yeri:</b>	Aşınma nedeniyle tespit edilemedi
<b>Malzemesi:</b>	Bakır
<b>Çap:</b>	1.8mm
<b>Kalınlık:</b>	0.2mm
<b>Ağırlık:</b>	1. 89 gr
<b>Yazı Türü:</b>	Sülüs
<b>Bugünkü Durumu:</b>	Sikkenin arka yüzü büyük oranda aşınmıştır.

#### **Sikkenin Tanımı ve Okunuşu:**

**Ön Yüz:** Sikkenin bu yüzünde alt kısmında kayı boyu damgası kullanılmıştır. Bu damganın hemen üstünde ise aynalı yazı ile “Murad” yazılmıştır.

**Arka Yüz:** Sikkenin iri bir şekilde inci dizisi ile çepeçevre bir daire formu, aşınma nedeniyle okunamayan yazılar yer almaktadır.

**Konu İle İlgili Çalışmalar:** Kabaklarlı, N., “Mangır”, **Osmanlı İmparatorluğu Bakır Paraları**, İstanbul, 1998, s. 121

Ölçer, C., “II. Murad Dönemi Sikkeleri”, **Toplum ve Tarih**, Cilt: 1, Sayı:4 , İstanbul, 1984, s. 16



Fot. 116a- Ön Yüz



Fot. 116b- Arka Yüz

<b>Katalog No: :</b>	<b>112</b>
<b>Envanter No:</b>	GVL-16-II-34
<b>Bulunduğu Açma:</b>	Elek
<b>Bulunduğu Tarih:</b>	25.05.2016
<b>Dönemi / Tarihi:</b>	<b>Osmanlı Dönemi / II. Murad / H. 824-848 (M.1445-1451)</b>
<b>Darp Yeri:</b>	Belirsiz
<b>Malzemesi:</b>	Bakır
<b>Çap:</b>	1.8 cm
<b>Kalınlık:</b>	0.2mm
<b>Ağırlık:</b>	1.31 cm
<b>Yazı Türü:</b>	Sülüs
<b>Bugünkü Durumu:</b>	Sikke büyük oranda aşınmıştır.

**Sikkenin Tanımı ve Okunuşu:**

**Ön Yüz:** Sikkenin bu yüzünde yatay bir şekilde iki çizgi birbirine geçmesiyle ortada bir düğüm oluşturulmuştur. Bunun alt ve üst kısımlarına yazılar yerleştirilmiştir. Sadece üst kısımda “Murad” yazısı okunabilmiştir.

**Arka Yüz:** Sikkenin inci dizisi ile çepeçevre bir daire formu, bunun arkasında ise dairevi bir bordür yer alır. Yatay, üç kısma ayrılan bölümlere yazı yer alır. Orta bölüme ise köşelerine yarım daire yerleştirilerek, içerisine sayılar yerleştirilmiştir. Ancak belirsiz durumdadır. Sadece “hullıde” yazısı okunabilmiştir.

**Konu İle İlgili Çalışmalar:** Kabaklarlı, N., “Mangır”, **Osmanlı İmparatorluğu Bakır Paraları**, İstanbul, 1998, s. 119.





Fot. 117a- Ön Yüz



Fot. 117b- Arka Yüz

<b>Katalog No:</b>	<b>113</b>
<b>Envanter No:</b>	GVL-16-II- 207
<b>Bulunduğu Açma:</b>	Elek
<b>Bulunduğu Tarih:</b>	27.05.2016
<b>Dönemi / Tarihi:</b>	<b>Osmanlı Dönemi / II. Murad</b> <b>H. 824-848 (M.1445-1451)</b>
<b>Darp Yeri:</b>	Tire
<b>Malzemesi:</b>	Bakır
<b>Çap:</b>	1.7 cm
<b>Kalınlık:</b>	0.1mm
<b>Ağırlık:</b>	1.42 gr
<b>Yazı Türü:</b>	Sülüs
<b>Bugünkü Durumu:</b>	Sikkenin ön yüzü oldukça aşınmıştır ve yazılar siliktir. Arka yüzünde ise dairevi bordür çizgisinin bir kısmı siliktir. Sikkenin kenarlarında kırılmalar görülmektedir.

**Sikkenin Tanımı ve Okunuşu:**

**Ön Yüz** Sikkeyi iki çizginin birbirine çapraz bir şekilde geçirilmesiyle oluşturulan küçük bölmeler meydana getirilmiştir. Her bir bölme yazılar yerleştirilmiştir. Tüm bu kompozisyonu dairevi bir bordür çevrelemiştir. En dış kısımda ise inci dizisi ile nihayetlenmiştir.

**Okunuşu:**

Murat  
(bin Mehmed han)

**Arka Yüz: :** Dairevi bir bordürün içi yatay bir şekilde düz çizgi ile ikiye bölünmüştür. Bu çizginin alt ve üst kısmına yazılar yerleştirilmiştir.

**Okunuşu:**

Hullide (mülkuhu)

Duribe Tire

**Anlamı:**

Mülkü daim olsun. Tire’de basılmıştır.

**Konu İle İlgili Çalışmalar:** Kabaklarlı, N., “Mangır”, **Osmanlı İmparatorluğu Bakır Paraları**, İstanbul, 1998, s. 127

Pere, N., **Osmanlılarda Madeni Paralar**, İstanbul, 1968, s.8



Fot. 118a- Ön Yüz



Fot. 118b- Arka Yüz

<b>Katalog No:</b>	<b>114</b>
<b>Envanter No:</b>	GVL-16-II- 234
<b>Bulunduğu Açma:</b>	Elek
<b>Bulunduğu Tarih:</b>	20.06.2016
<b>Dönemi / Tarihi :</b>	<b>Osmanlı Dönemi / II. Murad</b> <b>H.848 (M.1444-1445)</b>
<b>Darp Yeri:</b>	Tire
<b>Malzemesi:</b>	Bakır
<b>Çap:</b>	1.7 cm
<b>Kalınlık:</b>	0.1 mm
<b>Ağırlık:</b>	1. 53 gr
<b>Yazı Türü:</b>	Sülüs
<b>Bugünkü Durumu:</b>	Sikke günümüze oldukça iyi bir durumda gelmiştir.

**Sikkenin Tanımı ve Okunuşu:**

**Ön Yüz:** Sikkenin etrafını çepeçevre dolaşan dairesel bir form yer almaktadır. Yatay bir çizgi ile bu form iki bölüme ayrılmıştır. Üst bölümde ise kendi arasında iki bölüme ayrılıp köşelerde kalan küçük bölümlere tarih ibaresi “8” (4) “8” yerleştirilmiştir.

**Okunuşu:**

Üst kısımda: Murad bin

Alt kısımda: Mehmed han

**Açıklaması:** Mehmed han oğlu Murad

**Arka Yüz:** Sikkenin arka yüzünde ise dairesel bir form yer almaktadır. Bunu yatay bir çizgi ile iki bölüme ayrılıp yazı ibareleri yerleştirilmiştir.

**Okunuşu:**

Hullide Mülkehu

Duribe Tire

**Açıklaması:**

Allah mülkünü daim etsin, Tire'de basılmıştır.

**Konu İle İlgili Çalışmalar:** Kabaklarlı, N., “Mangır”, Osmanlı İmparatorluğu Bakır Paraları, İstanbul, 1998, s. 126.



Fot. 119a- Ön Yüz



Fot. 119b- Arka Yüz

<b>Katalog No:</b>	<b>115</b>
<b>Envanter No:</b>	GVL-16-II-83
<b>Bulunduğu Açma:</b>	Elek
<b>Bulunduğu Tarih:</b>	2016
<b>Dönemi / Tarihi:</b>	<b>Osmanlı Dönemi / II. Murad ve Fatih<sup>126</sup></b>
<b>Darp Yeri:</b>	Belirsiz
<b>Malzemesi:</b>	Bakır
<b>Çap:</b>	1.7 cm
<b>Kalınlık:</b>	0.2 mm
<b>Ağırlık:</b>	1.74 gr
<b>Yazı Türü:</b>	Sülüs
<b>Bugünkü Durumu:</b>	Sikkenin bazı kısımlar silik bir durumda olsa da oldukça iyi bir durumda günümüze gelmiştir.

**Sikkenin Tanımı ve Okunuşu:**

**Ön Yüz:** Sikkenin üst kısmında ayna usulü olarak yazılan simetrik Murad kelimesi, altta ise kayı boyu damgası yer almaktadır.

<sup>126</sup> Sikkenin ön kalıbı II. Murad'a, arka yüz kalıbı ise Fatih dönemine aittir. Saltanatlarının ilk yıllarında kendilerinden bir önceki sultana ait kalıpların darphanelerde kısa süreliğine tekrar kullanıldığını karşılaştığımız örneklerden bilmekteyiz.

**Arka Yüz:** Ortada yıldız etrafında çepeçevre dolaşan yazı yer almaktadır. En dış konturda dairevi bordür yer alır.

**Okunuşu:**

(Mehmed) bin Murad han azze (nasru)hu

**Anlamı:**

Yardımları aziz olsun. Murad oğlu Mehmed.

**Konu İle İlgili Çalışmalar:** Kabaklarlı, N., “Mangır”, Osmanlı İmparatorluğu Bakır Paraları, İstanbul, 1998, s. 110- 142.





Fot. 120a- Ön Yüz



Fot. 120b- Arka Yüz

<b>Katalog No:</b>	<b>116</b>
<b>Envanter No:</b>	GVL-16-II- 23
<b>Bulunduğu Açma:</b>	Elek
<b>Bulunduğu Tarih:</b>	23.05.2016
<b>Dönemi / Tarihi:</b>	<b>Osmanlı Dönemi – II. Mehmed</b> <b>H. 871 (M. 1466/1467)</b>
<b>Darp Yeri:</b>	Bursa
<b>Malzemesi:</b>	Bakır
<b>Çap:</b>	1.2 cm
<b>Kalınlık:</b>	0.2 mm
<b>Ağırlık:</b>	1.15 gr
<b>Yazı Türü:</b>	Sülüs
<b>Bugünkü Durumu:</b>	Sikkede oldukça kararmalar görülüp silik bir halde günümüze gelmiştir.

**Sikkenin Tanımı ve Okunuşu:**

**Ön Yüz:** Üç yarım daire formun iç içe geçirilmesiyle elde edilen formun içerisine yazılar yerleştirilmiştir. Sadece formun içerisinde yer alan “Mehmed” yazısı okunabilmiştir.

**Arka Yüz:** İki yarım dairevi formun iç içe geçilmesiyle bir form oluşturulmuştur.

**Okunuşu:**

Hullide Mülkehu

871

Duribe Bursa

**Açıklaması:** Mülkünü daim etsin. 871’de Bursa’da basılmıştır

**Konu İle İlgili Çalışmalar:** Kabaklarlı, N., “Mangır”, **Osmanlı İmparatorluğu Bakır Paraları**, İstanbul, 1998, s. 160.





Fot. 121a- Ön Yüz



Fot. 121b- Arka Yüz

<b>Katalog No:</b>	<b>117</b>
<b>Envanter No:</b>	GVL-16-II- 27
<b>Bulunduğu Açma:</b>	Doğu Elek
<b>Bulunduğu Tarih:</b>	23.08.2016
<b>Dönemi / Tarihi:</b>	<b>Osmanlı Dönemi / II. Mehmed ( Fatih Sultan Mehmed) / H. 848- 886 (M. 1444- 1481)</b>
<b>Darp Yeri:</b>	Tire
<b>Malzemesi:</b>	Bakır
<b>Çap:</b>	1.6 cm
<b>Kalınlık:</b>	0.1 mm
<b>Ağırlık:</b>	0. 80 gr
<b>Yazı Türü:</b>	Sülüs
<b>Bugünkü Durumu:</b>	Sikkenin ön ve arka yüzü aşınmıştır.

**Sikkenin Tanımı ve Okunuşu:**

**Ön Yüz:** Üç dilimli çiçek motifi yer almaktadır.

**Arka Yüz:** Merkez de yer alan dairevi bir bordür yer almaktadır. Bu daire motifin iki yönünde yatay bir şekilde karşılıklı olarak, iç içe geçen iki çizgi yer almaktadır. Sikkenin üst ve alt kısımlarına yazılar yerleştirilmiştir. Bu motiften yola çıkılarak bu döneme tarihlendirilmiştir.

**Okunuşu:**

(Hullide) mülkuhu duribe (Tire)

**Anlamı:**

Mülküdaim olsun. Tire'de darp edilmiştir.

**Konu İle İlgili Çalışmalar:** Kabaklarlı, N., “Mangır”, **Osmanlı İmparatorluğu Bakır Paraları**, İstanbul, 1998, s.188.





Fot. 122a- Ön Yüz



Fot. 122b- Arka Yüz

<b>Katalog No:</b>	<b>118</b>
<b>Envanter No:</b>	GVL-16-II- 280
<b>Bulunduğu Açma:</b>	G-29- 1 metre derinlik
<b>Bulunduğu Tarih:</b>	08.08.2016
<b>Dönemi / Tarihi:</b>	<b>Osmanlı Dönemi – II. Mehmed H. 871 (M. 1466/1467)</b>
<b>Darp Yeri:</b>	Konya <sup>127</sup>
<b>Malzemesi:</b>	Gümüş
<b>Çap:</b>	1.1 cm
<b>Kalınlık:</b>	0.1mm
<b>Ağırlık:</b>	1.15 gr
<b>Yazı Türü:</b>	Sülüs
<b>Bugünkü Durumu:</b>	Oldukça iyi bir şekilde günümüze gelen sikkede yer yer kararmalar görülür.

**Sikkenin Tanımı ve Okunuşu:**

**Ön Yüz:** Sikkede yatay bir şekilde üç sıra halinde yazı bulunmaktadır. Ancak yazılar arasında bölünmüşlüğe gidilmemiştir.

**Okunuşu:**

Mehmed bîn

<sup>127</sup> Gevale Kalesi'ni yıkan Fatih Sultan Mehmed daha sonra da Konya'da sikke darp ettirmiştir. Konya darplı olan bu sikke belki de en güzel örnek niteliğinde olabilir.

Murad hân

Azze (nasruhu)

871

### **Açıklaması**

Yardımlı aziz olsun. Murad oğlu Mehmed.

**Arka Yüz:** Sikkayı yarım daire şeklinde bir bordür çevrelemektedir. Bunun içine üç satır halinde yazılar yerleştirilmiştir. Yazılar yatay bir şekilde yer alırken ön yüzde olduğu gibi arasında hiçbir bölünmüşlüğe gidilmemiştir.

### **Okunuşu:**

Hullide

Mülkuhu duribe

(Ko)nya

### **Açıklaması:**

Mülkü daim olsun. Konya'da basılmıştır.

**Konu İle İlgili Çalışmalar:** Artuk, İ.,-Artuk, C., **İstanbul Arkeoloji Müzeleri Teşhirdeki İslami Sikkeler Kataloğu**, Cilt: II, İstanbul, 1970, s. 477.



Fot. 123a- Ön Yüz



Fot. 123b- Arka Yüz

<b>Katalog No:</b>	<b>119</b>
<b>Envanter No:</b>	GVL-16-II- 278
<b>Bulunduğu Açma:</b>	Elek
<b>Bulunduğu Tarih:</b>	17.05.2016
<b>Dönemi / Tarihi:</b>	<b>Osmanlı Dönemi – II. Mehmed</b> <b>H. 865 (M. 1460/1461)</b>
<b>Darp Yeri:</b>	Edirne
<b>Malzemesi:</b>	Bakır
<b>Çap:</b>	1.1 cm
<b>Kalınlık:</b>	0.1mm
<b>Ağırlık:</b>	0.73 gr
<b>Yazı Türü:</b>	Sülüs
<b>Bugünkü Durumu:</b>	Sikke oldukça iyi bir durumda gelmiştir.

**Sikkenin Tanımı ve Okunuşu:**

**Ön Yüz:** Dairevi bir bordür içerisine alınan bir yıldız etrafında çepeçevre dolaşan yazı kuşağı yer almaktadır. “Mehmed bîn Mura(d)”, yazısı belirgindir. Mehmed kelimesinin hemen solunda tarih 865 ibaresi yer almaktadır. Sikkenin dış kenar bordürün de inci dizisi yer almaktadır.

**Arka Yüz:** Merkezi kompozisyonda yer alan yıldız etrafında dolaşan çepeçevre yazı kuşağı yer almaktadır. “Edirne” yazısı belirgindir. Sikkenin dış kenar bordürün de inci dizisi yer almaktadır.

**Konu İle İlgili Çalışmalar:** Kabaklarlı, N., “Mangır”, **Osmanlı İmparatorluğu Bakır Paraları**, İstanbul, 1998, s.142.



Fot. 124a- Ön Yüz



Fot. 124b- Arka Yüz

<b>Katalog No:</b>	<b>120</b>
<b>Envanter No:</b>	GVL-16-II- 233
<b>Bulunduğu Açma:</b>	Doğu Elek
<b>Bulunduğu Tarih:</b>	24. 08 2016
<b>Dönemi /Tarihi:</b>	<b>Osmanlı Dönemi / II. Mehmed</b> <b>H. 848- 886 (M. 1444- 1481)</b>
<b>Darp Yeri:</b>	Tespit edilemedi
<b>Malzemesi:</b>	Bakır
<b>Çap:</b>	1.4 cm
<b>Kalınlık:</b>	0.3 mm
<b>Ağırlık:</b>	2. 01 gr
<b>Yazı Türü:</b>	Sülüs
<b>Bugünkü Durumu:</b>	Silik olmasından dolayı yazıların büyük kısmı tespid edilememiştir.

**Sikkenin Tanımı ve Okunuşu:**

**Ön Yüz:** Karışık bir şekilde görülen kompozisyonun alt kısmında yazı ibaresi yer almıştır. Ancak bu yazı okunamamıştır.

**Arka Yüz:** Sikkenin ortasında iki yarım dairenin iç içe geçirilmesiyle oluşturulan motifin alt ve üst kısımlarına yazılar yerleştirilmişti. Ancak bu yazılar okunamamıştır.



Fot. 125a- Ön Yüz



Fot. 125b- Arka Yüz

<b>Katalog No:</b>	<b>121</b>
<b>Envanter No:</b>	GVL-16-II- 40
<b>Bulunduğu Açma:</b>	Elek
<b>Bulunduğu Tarih:</b>	30.05.2016
<b>Dönemi / Tarihi:</b>	<b>Osmanlı Mangır /II. Bayezid /H. 886- 918 (M. 1481- 1512)</b>
<b>Darp Yeri:</b>	Darp yeri bulunmamaktadır
<b>Malzemesi:</b>	Bakır
<b>Çap:</b>	1.7 cm
<b>Kalınlık:</b>	0.2 mm
<b>Ağırlık:</b>	1.24 gr
<b>Yazı Türü:</b>	Belirsiz
<b>Bugünkü Durumu:</b>	Sikkede içe doğru bir eğilme görülmüştür.

**Sikkenin Tanımı ve Okunuşu:**

**Ön Yüz:** Sikkenin ortasına yerleştirilmiş olan karşılıklı olarak yatay bir şekilde iki tane balık yer almaktadır. Üst kısımda yer alan balığın baş kısmı sağ tarafa doğru bakarken, alt kısımda yer alan balığın başı sol tarafa doğru bakmaktadır. En dış kenar bordüründe ise sık bir şekilde birbirini izleyen inci dizileri yer almaktadır.

**Arka Yüz:** Sikkede bitkisel bir motif yer almaktadır. Üç kollu bir şekilde olan çiçek motifi yer alırken kenarında kalan boşlukta ise küçük bir çizgi yer almaktadır. Çizginin üstüne ise “v” şeklinde çıkıntılar oluşturulmuştur. En dış kenar bordüründe ise sık bir şekilde birbirini izleyen inci dizileri yer almaktadır.

**Konu İle İlgili Çalışmalar:** Kabaklarlı, N., “Mangır”, **Osmanlı İmparatorluğu Bakır Paraları**, İstanbul, 1998, s.236.





Fot. 126a- Ön Yüz



Fot. 126b- Arka Yüz

<b>Katalog No:</b>	<b>122</b>
<b>Envanter No:</b>	GVL-16-II- 214
<b>Bulunduğu Açma:</b>	Elek
<b>Bulunduğu Tarih:</b>	08. 08 2016
<b>Dönemi /Tarihi:</b>	<b>Osmanlı Dönemi / III. Murad Dönemi</b> <b>H.982-1003 (M.1574-1595)</b>
<b>Darp Yeri:</b>	Tespit edilemedi
<b>Malzemesi:</b>	Bakır
<b>Çap:</b>	1.3 cm
<b>Kalınlık:</b>	0.1mm
<b>Ağırlık:</b>	1.18 gr
<b>Yazı Türü:</b>	Tespit edilemedi
<b>Bugünkü Durumu:</b>	Ön yüzde oldukça aşınmadan dolayı yazı veya motif tespiti yapılamadı.

**Sikkenin Tanımı ve Okunuşu:**

**Ön Yüz:** Sikkenin önyüzü tamamen belirsizdir.

**Arka Yüz:** Sikkenin ortasında yer alan bir nokta etrafında sekiz bölüme ayrılmış geometrik bölmeler yer almaktadır. Ancak sikkenin bir kısmı kırılmasından dolayı motif yarım kalmıştır. Sikkenin arka yüzünde görülen motiften yola çıkılarak III. Murat dönemine tarihlendirilmiştir.

**Konu İle İlgili Çalışmalar:** Kabaklarlı, N., “Mangır”, **Osmanlı İmparatorluğu Bakır Paraları**, İstanbul, 1998, s. 412.

PREIFFER, Şule- SCHINDEL, Nikolous ‘ III. Murad’dan I. Ahmed’e’ **Beçin Definesi** , C. 1, Ankara, 2015,s. 123-143



Fot. 127a- Ön Yüz



Fot. 127b- Arka Yüz

<b>Katalog No:</b>	<b>123</b>
<b>Envanter No:</b>	GVL-16-II- 280
<b>Bulunduğu Açma:</b>	Elek
<b>Bulunduğu Tarih:</b>	26.08.2016
<b>Dönemi / Tarihi:</b>	<b>Osmanlı Dönemi /Abdülmecid H.1255 (M.1839-1840)</b>
<b>Darp Yeri:</b>	Kostantiniyye
<b>Malzemesi:</b>	Bakır
<b>Çap:</b>	2.2 cm
<b>Kalınlık:</b>	0.2 mm
<b>Ağırlık:</b>	1.13 gr
<b>Yazı Türü:</b>	Sülüs
<b>Bugünkü Durumu:</b>	Sikke de kararmalar görülüp yer yer aşınmış durumdadır.

**Sikkenin Tanımı ve Okunuşu:**

**Ön Yüz:** Sikkenin bu yüzünde sultan Abdülmecid'in tuğrası yer almaktadır. Tuğranın altında ise "sene 17" ibaresi yerleştirilmiştir. Tuğranın altındaki bu sayı sikkenin cülusun kaçınıcı yılında basıldığını gösterir. Sikkenin sağ üst köşesinde kıvrık dal üzerinde iki gül tomurcuğu motifi yer almaktadır. Tüm bu kompozisyon dairesel bir şekilde oluşturulan, inci dizisi kenar bordürü ile çevrilmiştir.

**Okunuşu:**

Tuğra içinde El Muzaffer dâimâ, Mahmud bin Abdülmecid Han,

**Anlamı:** Mahmud oğlu Abdülmecid Han, Zaferi daim olsun.

**Arka Yüz:** Sikkenin bu yüzünde dairevi bir şekilde yazı yerleştirilmiştir. Yazının altında ise Arapça rakamlarla tarih düşürülmüştür. Tarihin hemen altına ise beş kollu yıldız motifi yer almaktadır. Sikkenin ön yüzünde olduğu gibi, arka yüzde de tüm bu kompozisyon dairesel bir şekilde oluşturulan, inci dizisi kenar bordürü ile çevrilmiştir.

**Okunuşu:**

Azze nasruhu duribe fi Kostantiniye 1255

**Anlamı:**

Yardımları aziz olsun. 1255’de İstanbul’da basılmıştır.

**Konu İlgili Çalışmalar:** Pere, N., **Osmanlılarda Madeni Paralar**, İstanbul, 1968, s.261.

Uslu, Kaan, “Abdülmejid Dönemi Paralar Ölçü Tablosu”, **Anadolu Nümismatik Bülteni**, Sayı:1, İstanbul, 2007, s. 15.

Damalı, A., **150 Devlet 1500 Sultan İslam Sikkeleri**, İstanbul, 2001, s.289.



Fot. 128a- Ön Yüz



Fot. 128b- Arka Yüz

<b>Katalog No:</b>	<b>124</b>
<b>Envanter No:</b>	GVL-16-II- 186
<b>Bulunduğu Açma:</b>	G-26 Açma
<b>Bulunduğu Tarih:</b>	28.08.2016
<b>Dönemi /Tarihi:</b>	<b>Osmanlı V. Mehmed Dönemi</b> <b>H. 1327 ( M. 1909 – 1910)</b>
<b>Darp Yeri:</b>	Kostantiniyye
<b>Malzemesi:</b>	Nikel
<b>Çap:</b>	2.4 mm
<b>Kalınlık:</b>	0.2 mm
<b>Ağırlık:</b>	1.7 gr
<b>Yazı Türü:</b>	Sülüs

**Bugünkü Durumu:** Sikke oldukça iyi bir durumda günümüze gelmiştir.

**Sikkenin Tanımı ve Okunuşu:**

**Ön Yüz:** Sikkede V. Mehmed'in tuğrası yer almaktadır. Tuğranın sağ tarafında ise padişahın unvanı olan "Reşad" yer almaktadır. Tuğranın hemen altında sene "beş" ibaresi yazılıdır. Bu yazıları çevreleyen küçük bir daire şeklinde inci dizisi yer almaktadır. Bu bordürün etrafında aralarında yıldız yer alarak üç yazı kısmı yer almaktadır. Bu ibareler tuğranın üst kısmına gelecek şekilde 'müsavat', tuğranın sağ tarafında 'hürriyet', ve sol tarafında ise 'adalet' yazıları yazılıdır. Aynı bordürün

içerisinde Tuğranın alt kenarında sağ tarafında buğday sol tarafında ise defne dallarından müteşekkil çelenk yer alır. Sikkenin en dış bordüründe ise sikkeyi çepeçevre saran inci dizileri yer almaktadır. Sikke oldukça iyi durumdadır.

**Okunuşu:**

Tuğra da; El Muzaffer dâimâ, Mehmed Hân bin Abdülmecid,

**Anlamı:**

Abdülmecid oğlu Mehmet Han, Zaferi daim olsun.

**Arka Yüz:** Sikkenin arka yüzünde ise dairevi şekilde olan inci dizisinin içinde “40 para” yazmaktadır. Bu bordürün etrafında ise her birinin arasına yıldız gelecek şekilde üç yazı kısmı bulunmaktadır. Bunlar ortada “ Devlet-i Osmaniye” ibarenin iki tarafında yıldız sağda “Duribe fi” solda “ Kostantiniyye” yazılıdır. Alt kenarda ise defne ve buğday başağı arasında bir kartuş içerisine alınan “1327” tarihi yer almaktadır.

Sikkenin en dış bordüründe ise sikkeyi çepeçevre saran geometrik dendanlar yer almaktadır.

**Okunuşu:**

Duribe fi Kostantiniyye 1327

**Anlamı:**

1327’de İstanbul’da darp edilmiştir.

**Konu İlgili Çalışmalar:** Pere, N., **Osmanlılarda Madeni Paralar**, İstanbul, 1968, s.290.

Artuk, İ.,-Artuk, C., **İstanbul Arkeoloji Müzeleri Teşhirdeki İslami Sikkeler Kataloğu**, Cilt: II, İstanbul, 1971, s. 736.

Damalı, A., **150 Devlet 1500 Sultan İslam Sikkeleri**, İstanbul, 2001, s.302.



Fot. 129a- Ön Yüz



Fot. 129b- Arka Yüz

<b>Katalog No:</b>	<b>125</b>
<b>Envanter No:</b>	GVL-16-II- 198
<b>Bulunduğu Açma:</b>	Elek
<b>Bulunduğu Tarih:</b>	31.08.2016
<b>Dönemi / Tarihi:</b>	<b>Osmanlı Mangırı / Tarihsiz</b>
<b>Darp Yeri:</b>	Belirsiz
<b>Malzemesi:</b>	Bakır
<b>Çap:</b>	1.3 mm
<b>Kalınlık:</b>	0.1mm
<b>Ağırlık:</b>	1.0 gr
<b>Yazı Türü:</b>	Belirsiz
<b>Bugünkü Durumu</b>	Sikke büyük oranda deforme olmuştur. Sikkenin formu kırılmaların meydana gelmesi yüzünden bozulmuştur.

**Sikkenin Tanımı ve Okunuşu:**

**Ön Yüz:** Karelerden oluşan geometrik süsleme yer almaktadır.

**Arka Yüz:** Belirsiz olmakla birlikte iki yarım daire birbirine geçmeli olarak meydana gelmiştir.

**Konu İle İlgili Çalışmalar:** Kabaklarlı, N., “Mangır” Osmanlı İmparatorluğu Bakır Paraları, İstanbul, 1998, s. 236.



Fot. 130a- Ön Yüz



Fot. 130b- Arka Yüz

<b>Katalog No:</b>	<b>126</b>
<b>Envanter No:</b>	GVL-16-II- 149
<b>Bulunduğu Açma:</b>	Elek
<b>Bulunduğu Tarih:</b>	26.08.2016
<b>Dönemi / Tarihi:</b>	<b>Osmanlı Mangırı /Tarihsiz</b>
<b>Darp Yeri:</b>	Belirsiz
<b>Malzemesi:</b>	Bakır
<b>Çap:</b>	1.3 cm
<b>Kalınlık:</b>	0.1 mm
<b>Ağırlık:</b>	1. 30 gr
<b>Yazı Türü:</b>	Belirsiz
<b>Bugünkü Durumu:</b>	Sikke büyük oranda silik bir durumda günümüze gelebilmiştir.

**Sikkenin Tanımı ve Okunuşu:**

**Ön Yüz:** Kare bölmelerden meydana gelen geometrik süsleme yer almaktadır.

**Arka Yüz:** İki yarım dairenin birleşip sikkenin uç kısmında ise birleşmiştir. Bunun dış kısmında ise iki yarım daire birbirine geçmeli olarak bir motif oluşturulmuştur. Motifin en orta kısmında karşılıklı olan yarım dairelere noktalar yerleştirilmiştir.



Fot. 131a- Ön Yüz



Fot. 131b- Arka Yüz

<b>Katalog No:</b>	<b>127</b>
<b>Envanter No:</b>	GVL-16-II-164
<b>Bulunduğu Açma:</b>	Doğu Elek
<b>Bulunduğu Tarih:</b>	15.08.2016
<b>Dönemi / Tarihi:</b>	<b>Osmanlı Mangırı / Tarihsiz</b>
<b>Darp Yeri:</b>	Belirsiz
<b>Malzemesi:</b>	Bakır
<b>Çap:</b>	1.8 cm
<b>Kalınlık:</b>	0.1 mm
<b>Ağırlık:</b>	1.84 gr
<b>Yazı Türü:</b>	Yazı yer almamaktadır
<b>Bugünkü Durumu:</b>	Sikke yer yer aşınmış durumdadır.
<b>Sikkenin Tanımı ve Okunuşu:</b>	

**Ön Yüz:** Sikkenin bu yüzünde Mühr-ü Süleyman motifi yer almaktadır. Altı kollu yıldızdan meydana gelen Mühr-ü Süleyman motifin ortasında sekiz tane nokta yer almaktadır. Bu kompozisyon tam daire bir motifin içine alınmıştır. Bunu takip eden inci dizisiyle oluşturulan dairevi bir kenar bordürü yer almaktadır.

**Arka Yüz:** Altı kollu yıldızdan meydana gelen Mühr-ü Süleyman motifin ortasında üç adet nokta yer almaktadır. Yıldızın her bir kollun arasına nokta dizileri yerleştirilmiştir. Bu kompozisyon tam daire bir motifin içine alınmıştır. Bunu takip eden inci dizisiyle oluşturulan dairevi bir kenar bordürü yer almaktadır.



Fot. 132a- Ön Yüz



Fot. 132b- Arka Yüz

<b>Katalog No:</b>	<b>128</b>
<b>Envanter No:</b>	GVL-16-II-91
<b>Bulunduğu Açma:</b>	Sarnıç Elek
<b>Bulunduğu Tarih:</b>	20.05.2016
<b>Dönemi / Tarihi:</b>	<b>Osmanlı Mangırı / Tarihsiz</b>
<b>Darp Yeri:</b>	Belirsiz
<b>Malzemesi:</b>	Bakır
<b>Çap:</b>	1.2 cm
<b>Kalınlık:</b>	0.1 mm
<b>Ağırlık:</b>	1.0 gr
<b>Yazı Türü:</b>	Belirsiz
<b>Bugünkü Durumu:</b>	Sikke büyük oranda aşınmıştır. Ayrıca sikkenin iki yüzü de siliktir.

**Sikkenin Tanımı ve Okunuşu:**

**Ön Yüz:** Kare bölmelerden oluşan geometrik motif yer almaktadır. Tüm bu kompozisyon dairevi bir kontur içerisine alınmıştır.

**Arka Yüz:** Sikkenin bu yüzünde de sikkenin silik olması yüzünden motif veya yazı tespiti yapılamamıştır. Dairevi bir kontur ile oluşturulan kenar bordürü yer almaktadır.



Fot. 133a- Ön Yüz



Fot. 133b- Arka Yüz

<b>Katalog No:</b>	<b>129</b>
<b>Envanter No:</b>	GVL-16-II- 217
<b>Bulunduğu Açma:</b>	Elek
<b>Bulunduğu Tarih:</b>	28.08.2016
<b>Dönemi / Tarihi:</b>	<b>Osmanlı Mangırı /Tarihsiz</b>
<b>Darp Yeri:</b>	Belirsiz
<b>Malzemesi:</b>	Bakır
<b>Çap:</b>	1.3 cm
<b>Kalınlık:</b>	0.1 mm
<b>Ağırlık:</b>	0.93 gr
<b>Yazı Türü:</b>	Belirsiz
<b>Bugünkü Durumu:</b>	Sikke oldukça aşınmıştır. Sikkenin arka yüzü büyük bir oranda siliktir.

**Sikkenin Tanımı ve Okunuşu:**

**Ön Yüz:** Kare bölmelerden meydana gelen geometrik motif oluşturulmuştur. Kenar kısımlarda kalan boşluklara ise noktalar yer almıştır. Tüm bu motif dairevi bir bordür içerisine alınmıştır.

**Arka Yüz:** Sikke aşınmasından dolayı belirsiz bir motif yer almaktadır.



Fot. 134a- Ön Yüz



Fot. 134b- Arka Yüz

<b>Katalog No:</b>	<b>130</b>
<b>Envanter No:</b>	GVL-16-II- 1
<b>Bulunduğu Açma:</b>	Elek
<b>Bulunduğu Tarih:</b>	21.06.2016
<b>Dönemi / Tarihi:</b>	<b>Osmanlı Mangırı / Tarihsiz</b>
<b>Darp Yeri:</b>	Belirsiz
<b>Malzemesi:</b>	Bakır
<b>Çap:</b>	1.5 cm
<b>Kalınlık:</b>	0.2 mm
<b>Ağırlık:</b>	1. 84 gr
<b>Yazı Türü:</b>	Belirsiz
<b>Bugünkü Durumu:</b>	Sikke yer yer silik bir durumdadır.
<b>Sikkenin Tanımı ve Okunuşu:</b>	

**Ön Yüz:** Sikkenin bu yüzünde Müher-ü Süleyman motifi yer almaktadır. Altı kollu yıldızdan meydana gelen Müher-ü Süleyman motifin ortasında sekiz tane nokta yer almaktadır. Bu kompozisyon tam daire bir motifin içine alınmıştır. Bunu takip eden inci dizisiyle oluşturulan dairevi bir kenar bordürü yer almaktadır.

**Arka Yüz:** Altı kollu yıldızdan meydana gelen Müher-ü Süleyman motifin ortasında üç adet nokta yer almaktadır. Yıldızın her bir kolların arasına nokta dizileri yerleştirilmiştir. Bu kompozisyon tam daire bir motifin içine alınmıştır. Bunu takip eden inci dizisiyle oluşturulan dairevi bir kenar bordürü yer almaktadır.



Fot. 135a- Ön Yüz



Fot. 135b- Arka Yüz

<b>Katalog No:</b>	<b>131</b>
<b>Envanter No:</b>	GVL-16-II- 43
<b>Bulunduğu Açma:</b>	Elek
<b>Bulunduğu Tarih:</b>	24.06.2016
<b>Dönemi / Tarihi:</b>	<b>Osmanlı Mangırı / Tarihsiz</b>
<b>Darp Yeri:</b>	Belirsiz
<b>Malzemesi:</b>	Bakır
<b>Çap:</b>	1.4 mm
<b>Kalınlık:</b>	0.1 mm
<b>Ağırlık:</b>	1.25 gr
<b>Yazı Türü:</b>	Belirsiz
<b>Bugünkü Durumu:</b>	Sikke yer yer silik bir durumdadır.

**Sikkenin Tanımı ve Okunuşu:**

**Ön Yüz:** Merkezde yer alan sikkeyi iki bölüme ayıran yatay halde bir düz çizginin, alt ve üst kısımlarını S harfini andırın süsleme öğeleri köşelere yerleştirilmiştir. Ancak sikkenin silik olması yüzünden motif tam olarak tespit edilememiştir.

**Arka Yüz:** Dairevi bir kenar bordürü içerisine alınan bir bitkisel motifi andıran bir bezeme yer almaktadır. Ancak sikkenin silik olması yüzünden motif tam olarak tespit edilememiştir.



Fot. 136a- Ön Yüz



Fot. 136b- Arka Yüz

<b>Katalog No:</b>	<b>132</b>
<b>Envanter No:</b>	GVL-16-II-90
<b>Bulunduğu Açma:</b>	Sarnıç Elek
<b>Bulunduğu Tarih:</b>	20.05.2016
<b>Dönemi / Tarihi:</b>	<b>Osmanlı Mangırı / Tarihsiz</b>
<b>Darp Yeri:</b>	Darp yeri bulunmamaktadır
<b>Malzemesi:</b>	Bakır
<b>Çap:</b>	1.2 cm
<b>Kalınlık:</b>	0.1 mm
<b>Ağırlık:</b>	1. 52 gr
<b>Yazı Türü:</b>	Belirsiz
<b>Bugünkü Durumu:</b>	Sikke yer yer silik bir durumdadır.
<b>Sikkenin Tanımı ve Okunuşu:</b>	

**Ön Yüz:** Sikkenin merkezinde bir küçük daire yer almaktadır. Bu daire içerisine Arabi hâfîlerden olan “he” yerleştirilmiştir. Dairenin çevresine yerleştirilen altı bölmede yer almaktadır. Bu bölmeler dairenin etrafını çepeçevre dolaşmaktadır. Her bir bölme arasına sıralı bir şekilde arabi harflerden bazen “he”, bazen de “vav” yerleştirilmiştir.

**Arka Yüz:** Sikkenin bu yüzünde de sikke pullunun küçük olması yüzünden motif tam tespit edilememiştir. Ancak büyük ihtimalle stilize edilmiş bir palmet motifi yer alabilir.



Fot. 137a- Ön Yüz



Fot. 137b- Arka Yüz

<b>Katalog No:</b>	<b>133</b>
<b>Envanter No:</b>	GVL-16-II- 276
<b>Bulunduğu Açma:</b>	Elek
<b>Bulunduğu Tarih:</b>	21. 06. 2016
<b>Dönemi / Tarihi:</b>	<b>Anonim</b>
<b>Darp Yeri:</b>	Belirsiz
<b>Malzemesi:</b>	Gümüş
<b>Çap:</b>	1.5 cm
<b>Kalınlık:</b>	0.1 mm
<b>Ağırlık:</b>	0.60 gr
<b>Yazı Türü:</b>	Sülüs
<b>Bugünkü Durumu:</b>	Sikkenin yazıları tamamen aşınmıştır. Kenar formu kırık bir şekilde gelmiştir.

**Sikkenin Tanımı ve Okunuşu:**

**Ön Yüz:** Dairevi bir bordür içerisinde yer alan yazı içinde “Şemseddin<sup>128</sup>” iabresi okunabilmiştir.

**Arka Yüz:** Dairevi bir bordür içerisine alınan yazı içinde “Allah” yazısı okunabilmiştir. Etrafında ise çepeçevre dolaşan inci dizileri yer almaktadır. Darp hatasından dolayı kenar bordürü merkezde yer almıştır.

<sup>128</sup> “Şemseddin” unvanı Alaiye Beyi Savcı beyin unvanıdır. Sikkenin gramajı bu dönemle uyumlu olsa da sikke de yer alan yazılar tam olarak tespit edilemediği için Anonim olarak değerlendirilmiştir.



Fot. 138a- Ön Yüz



Fot. 138b- Arka Yüz

<b>Katalog No:</b>	<b>134</b>
<b>Envanter No:</b>	GVL-16-II- 212
<b>Bulunduğu Açma:</b>	Elek
<b>Bulunduğu Tarih:</b>	08.08.2016
<b>Dönemi / Tarihi:</b>	<b>Osmanlı Mangırı / Tarihsiz</b>
<b>Darp Yeri:</b>	Belirsiz
<b>Malzemesi:</b>	Bakır
<b>Çap:</b>	1.6 cm
<b>Kalınlık:</b>	0.2 mm
<b>Ağırlık:</b>	0.50 gr
<b>Yazı Türü:</b>	Belirsiz
<b>Bugünkü Durumu:</b>	Sikkenin iki yüzü de aşınmıştır. Sikke kenarlarında kırılmalar görülüp buna bağlı olarak sikke formu bozulmuştur.

**Sikkenin Tanımı ve Okunuşu:**

**Ön Yüz:** Sikkenin bu yüzünde dört yapraklı bir çiçek motifi yer almaktadır. Çiçeğin aralarında kalan boşluklara ise çizgiler yerleştirilip bunlar dörtgen geometrik formu oluşturulmuştur. Aynı form sikkenin kenar bordüründe de kullanılmıştır.

**Arka Yüz:** Dairevi bir kenar bordürü içerisine alınan, karşılıklı iki yarım daire sikkenin merkezinde yer almaktadır. Yarım dairelerin kolları yukarı doğru uzatılarak elde edilen motifin içerisine noktalar yerleştirilmiştir



Fot. 139a- Ön Yüz



Fot. 139b- Arka Yüz

<b>Katalog No:</b>	<b>135</b>
<b>Envanter No:</b>	GVL-16-II-71
<b>Bulunduğu Açma:</b>	Doğu Elek
<b>Bulunduğu Tarih:</b>	06.09.2016
<b>Dönemi / Tarihi:</b>	<b>Osmanlı Mangırı / Tarihsiz</b>
<b>Darp Yeri:</b>	Belirsiz
<b>Malzemesi:</b>	Bakır
<b>Çap:</b>	1.6mm
<b>Kalınlık:</b>	0.1 mm
<b>Ağırlık:</b>	1.21 gr
<b>Yazı Türü:</b>	Belirsiz
<b>Bugünkü Durumu:</b>	Sikkenin arka yüzü tamamen deforme olmuştur Kenarlarında kırılmalar meydana gelmiştir.
<b>Sikkenin Tanımı ve Okunuşu:</b>	

**Ön Yüz:** Dip dibe iki ters v ile oluşturulan merkezi kompozisyonun dört bölüme ayrılmıştır. Her bölüm içine birer küçük daire yerleştirilmiştir. Bu kompozisyon tam daire içine alınmıştır. Kenar bordüründe ise seyrek aralıklı inci dizisi yerleştirilmiştir.

**Arka Yüz:** Sikkenin bu yüzünde yaz veya motif tespiti yapılamadı.



Fot. 140a- Ön Yüz



Fot. 140b- Arka Yüz

<b>Katalog No:</b>	<b>136</b>
<b>Envanter No:</b>	GVL-16-II- 218
<b>Bulunduğu Açma:</b>	Elek
<b>Bulunduğu Tarih:</b>	17.06.2016
<b>Dönemi / Tarihi:</b>	<b>Osmanlı Mangırı / Tarihsiz</b>
<b>Darp Yeri:</b>	Belirsiz
<b>Malzemesi:</b>	Bakır
<b>Çap:</b>	1.8 mm
<b>Kalınlık:</b>	0.2 mm
<b>Ağırlık:</b>	1.12 gr
<b>Yazı Türü:</b>	Belirsiz
<b>Bugünkü Durumu:</b>	Sikkenin arka yüzü tamamen deforme olmuştur Kenarlarında kırılmalar meydana gelmiştir.

**Sikkenin Tanımı ve Okunuşu:**

**Ön Yüz:** Sikkenin ortasında iki tane karşılıklı V harfi yerleştirilmiştir. Bu motifle beraber altı bölüm meydana gelmiştir. En dış bordüründe ise inci dizisi yer alır.

**Arka Yüz:** Sikkenin bu yüzünde yazı veya motif tespiti yapılamadı.



Fot. 141a- Ön Yüz



Fot. 141b- Arka Yüz

<b>Katalog No:</b>	<b>137</b>
<b>Envanter No:</b>	GVL-16-II-234
<b>Bulunduğu Açma:</b>	Elek
<b>Bulunduğu Tarih:</b>	20.06.2016
<b>Dönemi / Tarihi:</b>	<b>Osmanlı Mangır / Tarihsiz</b>
<b>Darp Yeri:</b>	Belirsiz
<b>Malzemesi:</b>	Bakır
<b>Çap:</b>	1.7 cm
<b>Kalınlık:</b>	0.1 mm
<b>Ağırlık:</b>	1.7 gr
<b>Yazı Türü:</b>	Belirsiz
<b>Bugünkü Durumu:</b>	Sikke çift baskılıdır. Bunda dolayı yazılar birbiri üzerine bindiği için okunamamıştır.

#### **Sikkenin Tanımı ve Okunuşu:**

**Ön Yüz:** Dikdörtgen formun içerisine alınan yazı ibaresi yer almaktadır. Ancak bu ibare okunamamıştır. Sikke çift baskılıdır. Bunda dolayı yazılar birbiri üzerine bindiği için dikdörtgen formun kenarlarında yer alan motif veya yazı ibaresi tespit edilememiştir.

**Arka Yüz:** Sikkenin ön yüzünde olduğu gibi arka yüzünde de dikdörtgen bir forma yer verilmiştir. Burada “Duribe” yazısı okunabilmiştir.



Fot. 142a- Ön Yüz



Fot. 142b- Arka Yüz

<b>Katalog No:</b>	<b>138</b>
<b>Envanter No:</b>	GVL-16-II-257
<b>Bulunduğu Açma:</b>	Elek
<b>Bulunduğu Tarih:</b>	27.06.2016
<b>Dönemi / Tarihi:</b>	<b>Osmanlı Mangırı / Tarihsiz</b>
<b>Darp Yeri:</b>	Belirsiz
<b>Malzemesi:</b>	Bakır
<b>Çap:</b>	1.5 mm
<b>Kalınlık:</b>	0.2 mm
<b>Ağırlık:</b>	1.69 gr
<b>Yazı Türü:</b>	Belirsiz
<b>Bugünkü Durumu:</b>	Sikke silik bir vaziyettedir.

**Sikkenin Tanımı ve Okunuşu:**

**Ön Yüz:** İnci dizisiyle oluşturulmuş olan dairevi bir kenar bordür içerisine yerleştirilmiş olan yatay bir halde iki çizinin meydana getirdiği zencirek bir motif yer almaktadır. Zencireği meydan getiren çizgiler köşelerde iki düğümle ile birlikte ayrılmıştır. Zencirek motifin üst kısmına ve alt kısmına ise altı kollu yıldız motifi yerleştirilmiştir.

**Arka Yüz:** Dikdörtgen bir formun içerisine yerleştirilmiş olan birbirini takip eden sekiz kollu üç adet yıldız motifi yer almaktadır. Dikdörtgen formun dış kısmına ise üst ve alt kısma yarım daireler yerleştirilmiştir.



Fot. 143a- Ön Yüz



Fot. 143b- Arka Yüz

<b>Katalog No:</b>	<b>139</b>
<b>Envanter No:</b>	GVL-16-II-46
<b>Bulunduğu Açma:</b>	Elek
<b>Bulunduğu Tarih:</b>	2016
<b>Dönemi / Tarihi:</b>	<b>Osmanlı Mangır / Tarihsiz</b>
<b>Darp Yeri:</b>	Belirsiz
<b>Malzemesi:</b>	Bakır
<b>Çap:</b>	1.4 cm
<b>Kalınlık:</b>	0.1 mm
<b>Ağırlık:</b>	1.70 gr
<b>Yazı Türü:</b>	Belirsiz
<b>Bugünkü Durumu:</b>	Sikke oldukça silik bir durumdadır
<b>Sikkenin Tanımı ve Okunuşu:</b>	Sikke çift baskılıdır. Bunda dolayı yazılar birbiri üzerine bindiği için okunamamıştır. Motifin ne olduğu tespit edilememiştir.



Fot. 144a- Ön Yüz



Fot. 144b- Arka Yüz

<b>Katalog No:</b>	<b>140</b>
<b>Envanter No:</b>	GVL-16-II-45
<b>Bulunduğu Açma:</b>	Elek
<b>Bulunduğu Tarih:</b>	2016
<b>Dönemi / Tarihi:</b>	<b>Osmanlı Mangırı / Tarihsiz</b>
<b>Darp Yeri:</b>	Belirsiz
<b>Malzemesi:</b>	Bakır
<b>Çap:</b>	1.7 mm
<b>Kalınlık:</b>	0.2 mm
<b>Ağırlık:</b>	2. 87 gr
<b>Yazı Türü:</b>	Belirsiz
<b>Bugünkü Durumu:</b>	Sikke çift baskılıdır. Bunda dolayı yazılar birbiri üzerine bindiği için okunamamıştır. Motifin ne olduğu tespit edilememiştir.

**Sikkenin Tanımı ve Okunuşu:**

**Ön Yüz:** Dairevi bir kenar bordürün içerisine yerleştirilmiş olan beş kollu bir yıldız motifi yer alır. Bu formun içerisine yerleştirilmiş olan belirsiz olmakla birlikte bitkisel motif yer almaktadır.

**Arka Yüz:** Kare bir form içerisine yerleştirilmiş olan belirsiz yazılar yer almaktadır. Bu kare formun dış kısmında ise kıvrımlı çizgisel hatlar yer almaktadır.



Fot. 145a- Ön Yüz



Fot. 145b- Arka Yüz

<b>Katalog No:</b>	<b>141</b>
<b>Envanter No:</b>	GVL-16-II- 197
<b>Bulunduğu Açma:</b>	Elek
<b>Bulunduğu Tarih:</b>	31.08.2016
<b>Dönemi / Tarihi:</b>	<b>Osmanlı Mangırı / Tarihsiz</b>
<b>Darp Yeri:</b>	Belirsiz
<b>Malzemesi:</b>	Bakır
<b>Çap:</b>	1.3 mm
<b>Kalınlık:</b>	0.1mm
<b>Ağırlık:</b>	1.7 gr
<b>Yazı Türü:</b>	Belirsiz
<b>Bugünkü Durumu:</b>	Sikke büyük oranda silik bir durumdadır.
<b>Sikkenin Tanımı ve Okunuşu:</b>	

**Ön Yüz:** Sikkenin ön yüzünde ortada bir nokta ve etrafında ise daire yer almaktadır. En dış konturunda ise sikkeye hakim olan bir yıldız motifi yer alıp her bir yıldız uçların arasına noktalar yerleştirilmiştir.

**Arka Yüz:** Sikkenin ortasında oldukça kalın bir daire yer almaktadır. Sikkenin dış konturunda ise belirsiz olmakla birlikte sikkenin ön yüzünde olduğu gibi yıldız motifi yer almaktadır.



Fot. 146a- Ön Yüz



Fot. 146b- Arka Yüz

<b>Katalog No:</b>	<b>142</b>
<b>Envanter No:</b>	GVL-16-II- 38
<b>Bulunduğu Açma:</b>	Elek
<b>Bulunduğu Tarih:</b>	21.06.2016
<b>Dönemi / Tarihi:</b>	<b>Osmanlı Mangırı / Tarihsiz</b>
<b>Darp Yeri:</b>	Belirsiz
<b>Malzemesi:</b>	Bakır
<b>Çap:</b>	1.4 cm
<b>Kalınlık:</b>	0.2 mm
<b>Ağırlık:</b>	1.38 gr
<b>Yazı Türü:</b>	Belirsiz
<b>Bugünkü Durumu:</b>	Sikke büyük oranda deforme olmuştur.
<b>Sikkenin Tanımı ve Okunuşu:</b>	

**Ön Yüz:** Sikkenin en dış konturunda iki dairevi çizgiyle oluşturulmuş kenar bordürü yer almaktadır. Bu bordürün içerisine yerleştirilmiş olan altı kollu bir çiçek motifi yer almaktadır. Her bir çiçek kollunun arasına damla motifini andıran çizgiler yerleştirilmiştir.

**Arka Yüz:** Sikkenin ortasına karşılıklı yerleştirilmiş olan iki çizgi yer almaktadır.



Fot. 147a- Ön Yüz



Fot. 147b- Arka Yüz

<b>Katalog No:</b>	<b>143</b>
<b>Envanter No:</b>	GVL-16-II- 58
<b>Bulunduğu Açma:</b>	Elek
<b>Bulunduğu Tarih:</b>	16.06.2016
<b>Dönemi / Tarihi:</b>	<b>Osmanlı Mangır / Tarihsiz</b>
<b>Darp Yeri:</b>	Darp yeri bulunmamaktadır
<b>Malzemesi:</b>	Bakır
<b>Çap:</b>	1.4 cm
<b>Kalınlık:</b>	0.1 mm
<b>Ağırlık:</b>	1.12 gr
<b>Yazı Türü:</b>	Yok
<b>Bugünkü Durumu:</b>	Sikkenin kenarlarında kırılmalar görülüp sikke Formu bozulmuştur. Sikkenin ön ve arka yüzünde kararmalar görülmektedir.

**Sikkenin Tanımı ve Okunuşu:**

**Ön Yüz:** En dış kontur hatlarında dairesel bir motif yer almaktadır. İç bükey halinde çift cidar halinde altı kollu yıldız motifi meydana getirilmiştir. Aynı motif dış kısımda tekrar edilmiştir. Her bir köşesine noktalar yerleştirilmiştir.

**Arka Yüz:** Dairevi bir bordür içerisinde iç içe altıgen bir çerçeve yerleştirilmiştir. Dış kenar hatları üzerinde palmet motifi yerleştirilmiştir. Bunların arasına noktalar serpilmiştir.

**Konu İle İlgili Çalışmalar:** Necdet Kabaklarlı, 'Mangır' Osmanlı İmparatorluğunda Bakır Paraları, İstanbul, 1998, s.277.



Fot. 148a- Ön Yüz



Fot. 148b- Arka Yüz

<b>Katalog No:</b>	<b>144</b>
<b>Envanter No:</b>	GVL-16-II- 22
<b>Bulunduğu Açma:</b>	Güney Elek
<b>Bulunduğu Tarih:</b>	24.08.2016
<b>Dönemi / Tarihi:</b>	<b>Osmanlı Mangırı / Tarihsiz</b>
<b>Darp Yeri:</b>	Belirsiz
<b>Malzemesi:</b>	Bakır
<b>Çap:</b>	1.1 cm
<b>Kalınlık:</b>	0.2 mm
<b>Ağırlık:</b>	1.53 cm
<b>Yazı Türü:</b>	Belirsiz
<b>Bugünkü Durumu:</b>	Sikke büyük oranda aşınmıştır. Sikkenin kenarlarında kırılmaların meydana gelmesi yüzünden sikke formu bozulmuştur.

**Sikkenin Tanımı ve Okunuşu:**

**Ön Yüz:** Kıvrık dallardan oluşan bitkisel motif yer almaktadır. Bu kıvrık dallar tek nokta etrafında dolanarak çarkifelek motifini andırır bir şekilde sikke yüzeyinde kendini gösterir.

**Arka Yüz:** Kalın bir kontur halinde içi dolgulu olarak dairevi bir motif yer almaktadır. Beş kollu birbirine geçmeli bir yıldız motifi yer almaktadır.



Fot. 149a- Ön Yüz



Fot. 149b- Arka Yüz

<b>Katalog No:</b>	<b>145</b>
<b>Envanter No:</b>	GVL-16-II- 251
<b>Bulunduğu Açma:</b>	Elek
<b>Bulunduğu Tarih:</b>	22.06.2016
<b>Dönemi / Tarihi:</b>	<b>Osmanlı Mangırı / Tarihsiz</b>
<b>Darp Yeri:</b>	Belirsiz
<b>Malzemesi:</b>	Bakır
<b>Çap:</b>	1.3 cm
<b>Kalınlık:</b>	0.1 mm
<b>Ağırlık:</b>	0.81 gr
<b>Yazı Türü:</b>	Belirsiz
<b>Bugünkü Durumu:</b>	Sikke oldukça aşınmış bir şekilde günümüze gelmiştir.

**Sikkenin Tanımı ve Okunuşu:**

**Ön Yüz:** Sikkenin ortasına yerleştirilmiş olan altı kollu bir çiçek motifi yer almaktadır. Her bir çiçek koluna noktalar yerleştirilmiştir.

**Arka Yüz:** Sikkenin ortasında karşılıklı bir şekilde “V” ters yerleştirilmiştir.



Fot. 150a- Ön Yüz



Fot. 150b- Arka Yüz

<b>Katalog No:</b>	<b>146</b>
<b>Envanter No:</b>	GVL-16-II-141
<b>Bulunduğu Açma:</b>	Doğu Elek
<b>Bulunduğu Tarih:</b>	16.09.2016
<b>Dönemi / Tarihi:</b>	<b>Anonim</b>
<b>Darp Yeri:</b>	Belirsiz
<b>Malzemesi:</b>	Bakır
<b>Çap:</b>	1.6 cm
<b>Kalınlık:</b>	0.2 mm
<b>Ağırlık:</b>	1.12 gr
<b>Yazı Türü:</b>	Belirsiz
<b>Bugünkü Durumu:</b>	Sikke büyük oranda silik bir vaziyettedir
<b>Sikkenin Tanımı ve Okunuşu:</b>	Sikkenin bir yüzünde belirsiz şekilde yazılar yer almaktadır. Diğer yüzünde ise çizgiler yer almaktadır.



Fot. 151a- Ön Yüz



Fot. 151b- Arka Yüz

<b>Katalog No:</b>	<b>147</b>
<b>Envanter No:</b>	GVL-16-II-187
<b>Bulunduğu Açma:</b>	Elek
<b>Bulunduğu Tarih:</b>	11.10.2016
<b>Dönemi /Tarihi:</b>	<b>Tespit Edilemedi</b>
<b>Darp Yeri:</b>	Tespit Edilemedi
<b>Malzemesi:</b>	Bakır
<b>Çap:</b>	2.0mm
<b>Kalınlık:</b>	0.1 mm
<b>Ağırlık:</b>	1.27 gr
<b>Yazı Türü:</b>	Tespit Edilemedi

**Sikkenin Tanımı :** Sikkenin her iki yüzünde de belirsiz şekilde yazılar yer almaktadır. Ancak bu yazılar oldukça aşınmadan dolayı dönem tespiti yapılamadı. Günümüze yazılar silik bir şekilde ve sikkenin kenarlarında kırılmalar meydana gelerek oksitlenmiş bir halde gelmiştir.



Fot. 152a- Ön Yüz



Fot. 152b- Arka Yüz

<b>Katalog No:</b>	<b>148</b>
<b>Envanter No:</b>	GVL-16-II-188
<b>Bulunduğu Açma:</b>	Elek
<b>Bulunduğu Tarih:</b>	11.10.2016
<b>Dönemi /Tarihi :</b>	<b>Tespit Edilemedi</b>
<b>Darp Yeri:</b>	Tespit Edilemedi
<b>Malzemesi:</b>	Bakır
<b>Çap:</b>	1.5mm
<b>Kalınlık:</b>	0.2 mm
<b>Ağırlık:</b>	0.70 gr
<b>Yazı Türü:</b>	Tespit Edilemedi
<b>Bugünkü Durumu:</b>	Sikke büyük oranda siliktir.

**Sikkenin Tanımı:** Sikkenin bir yüzünde dairesel formu meydana getiren çizgilerin kısmı bir şekli belirgindir. Sikkenin diğer yüzü ise tamamen deforme olmuştur. Günümüze sikke tamamen silik bir şekilde ve sikkenin kenarlarında kırılmalar meydana gelerek oksitlenmiş bir halde gelmiştir.



Fot. 153a- Ön Yüz



Fot. 153b- Arka Yüz

<b>Katalog No:</b>	<b>149</b>
<b>Envanter No:</b>	GVL-16 - II-31
<b>Bulunduğu Açma:</b>	Elek
<b>Bulunduğu Tarih:</b>	25.06.2016
<b>Dönemi / Tarihi:</b>	<b>Tespit Edilemedi</b>
<b>Darp Yeri:</b>	Tespit Edilemedi
<b>Malzemesi:</b>	Bakır
<b>Çap:</b>	2.0 cm
<b>Kalınlık:</b>	0.1mm
<b>Ağırlık:</b>	2.60 gr
<b>Yazı Türü:</b>	Tespit Edilemedi
<b>Bugünkü Durumu:</b>	Sikke büyük oranda siliktir
<b>Sikkenin Tanımı :</b>	Sikkenin bir yüzünde de belirsiz şekilde yazılar yer almaktadır. Bu yazılar dairesel bir formun içerisine alınmıştır. Sikkenin diğer yüzü ise tamamen silik bir haldedir. Ancak bu yazılar oldukça deforme olmasından dolayı dönem tespiti yapılamadı



Fot. 154a- Ön Yüz



Fot. 154b- Arka Yüz

<b>Katalog No:</b>	<b>150</b>
<b>Envanter No:</b>	GVL-16 - II- 32
<b>Bulunduğu Açma:</b>	Elek
<b>Bulunduğu Tarih:</b>	25.06.2016
<b>Dönemi / Tarihi:</b>	<b>Tespit Edilemedi</b>
<b>Darp Yeri:</b>	Tespit Edilemedi
<b>Malzemesi:</b>	Bakır
<b>Çap:</b>	1.6 cm
<b>Kalınlık:</b>	0.1 mm
<b>Ağırlık:</b>	2.50 gr
<b>Yazı Türü:</b>	Tespit Edilemedi
<b>Sikkenin Tanımı :</b>	Sikke büyük oranda siliktir



Fot. 155a- Ön Yüz



Fot. 155b- Arka Yüz

<b>Katalog No:</b>	<b>151</b>
<b>Envanter No:</b>	GVL-16 - II- 213
<b>Bulunduğu Açma:</b>	Elek
<b>Bulunduğu Tarih:</b>	08.08.2016
<b>Dönemi / Tarihi:</b>	<b>Tespit Edilemedi</b>
<b>Darp Yeri:</b>	Tespit Edilemedi
<b>Malzemesi:</b>	Bakır
<b>Çap:</b>	1.6 cm
<b>Kalınlık:</b>	0.1mm
<b>Ağırlık:</b>	0.93 gr
<b>Yazı Türü:</b>	Tespit Edilemedi
<b>Sikkenin Tanımı :</b>	Sikke büyük oranda siliktir



Fot. 156a- Ön Yüz



Fot. 156b- Arka Yüz

<b>Katalog No:</b>	<b>152</b>
<b>Envanter No:</b>	GVL-16 - II- 261
<b>Bulunduğu Açma:</b>	Elek
<b>Bulunduğu Tarih:</b>	16.08.2016
<b>Dönemi /Tarihi:</b>	<b>Tespit Edilemedi</b>
<b>Darp Yeri:</b>	Tespit Edilemedi
<b>Malzemesi:</b>	Bakır
<b>Çap:</b>	1.2 cm
<b>Kalınlık:</b>	0.2mm
<b>Ağırlık:</b>	1.05 gr
<b>Yazı Türü:</b>	Tespit Edilemedi
<b>Sikkenin Tanımı :</b>	Sikkenin ön yüzü ve arka yüzü büyük oranda silik olmasından dolayı dönem tespiti yapılamamıştır.



Fot. 157a- Ön Yüz



Fot. 157b- Arka Yüz

<b>Katalog No:</b>	<b>153</b>
<b>Envanter No:</b>	GVL-16 - II- 192
<b>Bulunduğu Açma:</b>	Elek
<b>Bulunduğu Tarih:</b>	25.08.2016
<b>Dönemi / Tarihi:</b>	<b>Tespit Edilemedi</b>
<b>Darp Yeri:</b>	Tespit Edilemedi
<b>Malzemesi:</b>	Bakır
<b>Çap:</b>	1.3 cm
<b>Kalınlık:</b>	0.1 mm
<b>Ağırlık:</b>	0.50 gr
<b>Yazı Türü:</b>	Tespit Edilemedi

**Sikkenin Tanımı :** Sikkenin iki yüzünde de belirsiz şekilde motifler yer almaktadır. Ancak bu motiflerin ne olduğu tespit edilememiştir.



Fot. 158a- Ön Yüz



Fot. 158b- Arka Yüz

<b>Katalog No:</b>	<b>154</b>
<b>Envanter No:</b>	GVL-16 - II- 193
<b>Bulunduğu Açma:</b>	Elek
<b>Bulunduğu Tarih:</b>	25.08.2016
<b>Dönemi / Tarihi:</b>	<b>Tespit Edilemedi</b>
<b>Darp Yeri:</b>	Tespit Edilemedi
<b>Malzemesi:</b>	Bakır
<b>Çap:</b>	1.1 cm
<b>Kalınlık:</b>	0.1 mm
<b>Ağırlık:</b>	1.52 gr
<b>Yazı Türü:</b>	Tespit Edilemedi
<b>Bugünkü Durumu:</b>	Sikke büyük oranda aşınmıştır.
<b>Sikkenin Tanımı:</b>	Sikkenin iki yüzünde de belirsiz şekilde motifler yer almaktadır. Ancak bu motiflerin ne olduğu tespit edilememiştir.



Fot. 159a- Ön Yüz



Fot. 159b- Arka Yüz

<b>Katalog No:</b>	<b>155</b>
<b>Envanter No:</b>	GVL-16 - II- 241
<b>Bulunduğu Açma:</b>	Elek
<b>Bulunduğu Tarih:</b>	23.06.2016
<b>Dönemi /Tarihi:</b>	<b>Tespit Edilemedi</b>
<b>Darp Yeri:</b>	Tespit Edilemedi
<b>Malzemesi:</b>	Bakır
<b>Çap:</b>	1.1 cm
<b>Kalınlık:</b>	0.1 mm
<b>Ağırlık:</b>	0. 80 gr
<b>Yazı Türü:</b>	Tespit Edilemedi

**Bugünkü Durumu:** Sikkenin ön yüzü ve arka yüzü büyük oranda silik olmasından dolayı dönem tespiti yapılamamıştır.

**Sikkenin Tanımı :** Sikke tamamen belirsizdir.



Fot. 160a- Ön Yüz



Fot. 160b- Arka Yüz

<b>Katalog No:</b>	<b>156</b>
<b>Envanter No:</b>	GVL-16 - II- 222
<b>Bulunduğu Açma:</b>	Elek
<b>Bulunduğu Tarih:</b>	17. 06 2016
<b>Dönemi / Tarihi:</b>	<b>Tespit Edilemedi</b>
<b>Darp Yeri:</b>	Tespit Edilemedi
<b>Malzemesi:</b>	Bakır
<b>Çap:</b>	1.6 cm
<b>Kalınlık:</b>	0.1 mm
<b>Ağırlık:</b>	0.70 gr
<b>Yazı Türü:</b>	Tespit Edilemedi
<b>Bugünkü Durumu:</b>	Sikkenin ön yüzü ve arka yüzü büyük oranda silik olmasından dolayı dönem tespiti yapılamamıştır.
<b>Sikkenin Tanımı:</b>	Sikke de belirsiz motifler yer almaktadır.



Fot. 161a- Ön Yüz



Fot. 161b- Arka Yüz

<b>Katalog No:</b>	<b>157</b>
<b>Envanter No:</b>	GVL-16 - II- 260
<b>Bulunduğu Açma:</b>	Elek
<b>Bulunduğu Tarih:</b>	16. 08 2016
<b>Dönemi / Tarihi:</b>	<b>Tespit Edilemedi</b>
<b>Darp Yeri:</b>	Tespit Edilemedi
<b>Malzemesi:</b>	Gümüş
<b>Çap:</b>	1. 8mm
<b>Kalınlık:</b>	0.1
<b>Ağırlık:</b>	3.01 gr
<b>Yazı Türü:</b>	Tespit Edilemedi

**Sikkenin Tanımı:** Sikkenin bir yüzünde yazılar yer almaktadır. Ancak bu yazı ibareleri tespit edilememiştir. Diğer yüzü ise tamamen silik ve belirsizdir.



Fot. 162a- Ön Yüz



Fot. 162b- Arka Yüz

<b>Katalog No:</b>	<b>158</b>
<b>Envanter No:</b>	GVL-16 - II- 265
<b>Bulunduğu Açma:</b>	Elek
<b>Bulunduğu Tarih:</b>	16. 08 2016
<b>Dönemi /Tarihi:</b>	<b>Tespit Edilemedi</b>
<b>Darp Yeri:</b>	Tespit Edilemedi
<b>Malzemesi:</b>	Bakır
<b>Çap:</b>	2.3mm
<b>Kalınlık:</b>	0.2 mm
<b>Ağırlık:</b>	0.90 gr
<b>Yazı Türü:</b>	Tespit Edilemedi

**Bugünkü Durumu:** Sikkenin ön yüzü ve arka yüzü büyük oranda silik olmasından dolayı dönem tespiti yapılamamıştır.

**Sikkenin Tanımı:** Sikkenin bir yüzünde yazılar yer almaktadır. Yazılar inci dizisinin içinde yer alan bir dairesel formun içine alınmıştır. Ancak bu yazı ibareleri tespit edilememiştir. Diğer yüzü ise tamamen silik ve belirsizdir.



Fot. 163a- Ön Yüz



Fot. 163b- Arka Yüz

<b>Katalog No:</b>	<b>159</b>
<b>Envanter No:</b>	GVL-16 - II- 267
<b>Bulunduğu Açma:</b>	Elek
<b>Bulunduğu Tarih:</b>	18. 08 2016
<b>Dönemi /Tarihi:</b>	<b>Tespit Edilemedi</b>
<b>Darp Yeri:</b>	Tespit Edilemedi
<b>Malzemesi:</b>	Bakır
<b>Çap:</b>	1.5mm
<b>Kalınlık:</b>	0.2mm
<b>Ağırlık:</b>	1.05 gr
<b>Yazı Türü:</b>	Tespit Edilemedi

**Sikkenin Tanımı:** Sikkenin iki yüzünde de belirsiz motif ve yazılar yer almaktadır. Sikkenin ön yüzü ve arka yüzü büyük oranda silik olmasından dolayı dönem tespiti yapılamamıştır.



Fot. 164a- Ön Yüz



Fot. 164b- Arka Yüz

<b>Katalog No:</b>	<b>160</b>
<b>Envanter No:</b>	GVL-16 - II- 66
<b>Bulunduğu Açma:</b>	Duvar Güçlendirme G -28
<b>Bulunduğu Tarih:</b>	01. 08 2016
<b>Dönemi /Tarihi:</b>	<b>Tespit Edilemedi</b>
<b>Darp Yeri:</b>	Tespit Edilemedi
<b>Malzemesi:</b>	Bakır
<b>Çap:</b>	1.4 cm
<b>Kalınlık:</b>	0.2mm
<b>Ağırlık:</b>	1.25 gr
<b>Yazı Türü:</b>	Tespit Edilemedi
<b>Bugünkü Durumu:</b>	Sikke büyük oranda aşınmış bir şekilde gelmiştir.
<b>Sikkenin Tanımı :</b>	Sikkenin iki yüzünde de belirsiz motif yer alırken diğer yüzünde ise inci dizisinin ardından dairesel çizginin yer aldığı bir formun içerisine yazılar yerleştirilmiştir. Ancak bu yazı ibareleri tespit edilememiştir.



Fot. 165a- Ön Yüz



Fot. 165b- Arka Yüz

<b>Katalog No:</b>	<b>161</b>
<b>Envanter No:</b>	GVL-16 - II- 274
<b>Bulunduğu Açma:</b>	Batı Elek
<b>Bulunduğu Tarih:</b>	18. 10 2016
<b>Dönemi / Tarihi:</b>	<b>Tespit Edilemedi</b>
<b>Darp Yeri:</b>	Tespit Edilemedi
<b>Malzemesi:</b>	Bakır
<b>Çap:</b>	1.2 cm
<b>Kalınlık:</b>	0.1 mm
<b>Ağırlık:</b>	2.04 gr
<b>Yazı Türü:</b>	Tespit Edilemedi

**Bugünkü Durumu:** Sikkenin ön yüzü ve arka yüzü büyük oranda silik olmasından dolayı dönem tespiti yapılamamıştır.

**Sikkenin Tanımı:** Sikkenin bir yüzünde yarım kalan bir dairesel formun içine yazı yerleştirilmiştir. Diğer yüzünde ise belirsiz şekiller yer almaktadır.



Fot. 166a- Ön Yüz



Fot. 166b- Arka Yüz

<b>Katalog No:</b>	<b>162</b>
<b>Envanter No:</b>	GVL-16 - II- 274
<b>Bulunduğu Açma:</b>	Batı Elek
<b>Bulunduğu Tarih:</b>	18. 10 2016
<b>Dönemi /Tarihi:</b>	<b>Tespit Edilemedi</b>
<b>Darp Yeri:</b>	Tespit Edilemedi
<b>Malzemesi:</b>	Bakır
<b>Çap:</b>	1.2 cm
<b>Kalınlık:</b>	0.1mm
<b>Ağırlık:</b>	3.21 gr
<b>Yazı Türü:</b>	Tespit Edilemedi

**Sikkenin Tanımı:** Sikkenin ön yüzü ve arka yüzü büyük oranda silik olmasından dolayı dönem tespiti yapılamamıştır.



Fot. 167a- Ön Yüz



Fot. 167b- Arka Yüz

<b>Katalog No:</b>	<b>163</b>
<b>Envanter No:</b>	GVL-16 - II- 136
<b>Bulunduğu Açma:</b>	Elek
<b>Bulunduğu Tarih:</b>	28.07.2016
<b>Dönemi /Tarih:</b>	<b>Tespit Edilemedi</b>
<b>Darp Yeri:</b>	Tespit Edilemedi
<b>Malzemesi:</b>	Bakır
<b>Çap:</b>	2.1cm
<b>Kalınlık:</b>	0.2mm
<b>Ağırlık:</b>	2.38 gr
<b>Yazı Türü:</b>	Tespit Edilemedi

**Bugünkü Durumu:** Sikkenin ön yüzü ve arka yüzü büyük oranda silik olmasından dolayı dönem tespiti yapılamamıştır.

**Sikkenin Tanımı:** Sikkenin bir yüzünde büyük olasılıkla üç satırlık yazı yer almaktadır. Sadece “El imam .....” yazı ibaresi okunmuştur. Diğer yüzü ise tamamen silik ve oksitlenmiştir.



Fot. 168a- Ön Yüz



Fot. 168b- Arka Yüz

<b>Katalog No:</b>	<b>164</b>
<b>Envanter No:</b>	GVL-16 - II- 137
<b>Bulunduğu Açma:</b>	Elek
<b>Bulunduğu Tarih:</b>	28.07.2016
<b>Dönemi /Tarihi:</b>	<b>Tespit Edilemedi</b>
<b>Darp Yeri:</b>	Tespit Edilemedi
<b>Malzemesi:</b>	Bakır
<b>Çap:</b>	2.0 cm
<b>Kalınlık:</b>	0.1mm
<b>Ağırlık:</b>	2.53 gr
<b>Yazı Türü:</b>	Tespit Edilemedi
<b>Sikkenin Tanımı:</b>	Sikkenin ön yüzü ve arka yüzü büyük oranda silik olmasından dolayı dönem tespiti yapılamamıştır.



Fot. 169a- Ön Yüz



Fot. 169b- Arka Yüz

<b>Katalog No:</b>	<b>165</b>
<b>Envanter No:</b>	Elek
<b>Bulunduğu Açma:</b>	GVL-16-II-160
<b>Bulunduğu Tarih:</b>	2016
<b>Dönemi / Tarihi:</b>	<b>Tespit edilemedi</b>
<b>Darp Yeri:</b>	Belirsiz
<b>Malzemesi:</b>	Bakır
<b>Çap:</b>	1.6 cm
<b>Kalınlık:</b>	0.2mm
<b>Ağırlık:</b>	0.47 gr
<b>Yazı Türü:</b>	Belirsiz
<b>Bugünkü Durumu:</b>	Sikkenin ön yüzü ve arka yüzü büyük oranda silik olmasından dolayı dönem tespiti yapılamamıştır.
<b>Sikkenin Tanımı ve Okunuşu:</b>	Sikkenin ön ve arka yüzü tamamen belirsizdir.



Fot. 170a- Ön Yüz



Fot. 170b- Arka Yüz

<b>Katalog No:</b>	<b>166</b>
<b>Envanter No:</b>	GVL-16-II-70
<b>Bulunduğu Açma:</b>	Elek
<b>Bulunduğu Tarih:</b>	07. 06. 2016
<b>Dönemi / Tarihi:</b>	<b>Tespit edilemedi</b>
<b>Darp Yeri:</b>	Belirsiz
<b>Malzemesi:</b>	Bakır
<b>Çap:</b>	1.6 cm
<b>Kalınlık:</b>	0.1mm
<b>Ağırlık:</b>	2. 30 gr
<b>Yazı Türü:</b>	Belirsiz

**Bugünkü Durumu:** Sikkenin ön yüzü ve arka yüzü büyük oranda silik olmasından dolayı dönem tespiti yapılamamıştır.

**Sikkenin Tanımı ve Okunuşu:** Sikkenin bir yüzünde belirsiz motifler yer alırken diğer yüzü tamamen siliktir.



Fot. 171a- Ön Yüz



Fot. 171b- Arka Yüz

<b>Katalog No:</b>	<b>167</b>
<b>Envanter No:</b>	GVL-16-II-79
<b>Bulunduğu Açma:</b>	Elek
<b>Bulunduğu Tarih:</b>	21. 07. 2016
<b>Dönemi / Tarihi:</b>	<b>Tespit edilemedi</b>
<b>Darp Yeri:</b>	Belirsiz
<b>Malzemesi:</b>	Bakır
<b>Çap:</b>	2.1cm
<b>Kalınlık:</b>	0.2 mm
<b>Ağırlık:</b>	1.18 gr
<b>Yazı Türü:</b>	Belirsiz

**Bugünkü Durumu:** Sikkenin ön yüzü ve arka yüzü büyük oranda silik olmasından dolayı dönem tespiti yapılamamıştır.

**Sikkenin Tanımı ve Okunuşu:** Sikkenin bir yüzünde belirsiz şekilde yazılar yer almaktadır.



Fot. 172a- Ön Yüz



Fot. 172b- Arka Yüz

<b>Katalog No:</b>	<b>168</b>
<b>Envanter No:</b>	GVL-16-II-270
<b>Bulunduğu Açma:</b>	G-28 Duvar Güçlendirme
<b>Bulunduğu Tarih:</b>	20. 10. 2016
<b>Dönemi / Tarihi:</b>	<b>Tespit edilemedi</b>
<b>Darp Yeri:</b>	Belirsiz
<b>Malzemesi:</b>	Bakır
<b>Çap:</b>	1.3 cm
<b>Kalınlık:</b>	0.1mm
<b>Ağırlık:</b>	0.70 gr
<b>Yazı Türü:</b>	Belirsiz
<b>Bugünkü Durumu:</b>	Sikkenin ön yüzü ve arka yüzü büyük oranda silik olmasından dolayı dönem tespiti yapılamamıştır.
<b>Sikkenin Tanımı ve Okunuşu:</b>	Sikkenin bir yüzünde belirsiz şekilde yazılar yer almaktadır.



Fot. 173a- Ön Yüz



Fot. 173b- Arka Yüz

<b>Katalog No:</b>	<b>169</b>
<b>Envanter No:</b>	GVL-16-II-150
<b>Bulunduğu Açma:</b>	Elek
<b>Bulunduğu Tarih:</b>	01.09.2016
<b>Dönemi / Tarihi:</b>	<b>Tespit edilemedi</b>
<b>Darp Yeri:</b>	Belirsiz
<b>Malzemesi:</b>	Bakır
<b>Çap:</b>	1.8 cm
<b>Kalınlık:</b>	0.1mm
<b>Ağırlık:</b>	0.63 gr
<b>Yazı Türü:</b>	Belirsiz
<b>Bugünkü Durumu:</b>	Sikke tamamen deforme olmuştur.
<b>Sikkenin Tanımı ve Okunuşu:</b>	Sikkenin bir yüzünde belirsiz şekilde yazılar yer almaktadır. Bu arabi yazılarda sadece “kaf” ve “vav” olanları belirgindir.



Fot. 174a- Ön Yüz



Fot. 174b- Arka Yüz

<b>Katalog No:</b>	<b>170</b>
<b>Envanter No:</b>	GVL-16-II-151
<b>Bulunduğu Açma:</b>	Elek
<b>Bulunduğu Tarih:</b>	01.09.2016
<b>Dönemi / Tarihi:</b>	<b>Tespit edilemedi</b>
<b>Darp Yeri:</b>	Belirsiz
<b>Malzemesi:</b>	Bakır
<b>Çap:</b>	1.6cm
<b>Kalınlık:</b>	0.1mm
<b>Ağırlık:</b>	1.25 gr
<b>Yazı Türü:</b>	Belirsiz
<b>Bugünkü Durumu:</b>	Sikke tamamen deforme olmuştur.
<b>Sikkenin Tanımı ve Okunuşu:</b>	Sikkenin iki yüzünde de belirsiz yazı ve motifler yer almaktadır.



Fot. 175a- Ön Yüz



Fot. 175- Arka Yüz

<b>Katalog No:</b>	<b>171</b>
<b>Envanter No:</b>	GVL-16-II 273
<b>Bulunduğu Açma:</b>	Doğu Elek
<b>Bulunduğu Tarih:</b>	20. 10. 2016
<b>Dönemi / Tarihi:</b>	<b>Tespit edilemedi</b>
<b>Darp Yeri:</b>	Belirsiz
<b>Malzemesi:</b>	Bakır
<b>Çap:</b>	1.9 cm
<b>Kalınlık:</b>	0.1 mm
<b>Ağırlık:</b>	0.95 gr
<b>Yazı Türü:</b>	Belirsiz

**Bugünkü Durumu:** Sikkenin ön yüzü ve arka yüzü büyük oranda silik olmasından dolayı dönem tespiti yapılamamıştır.

**Sikkenin Tanımı ve Okunuşu:** Sikkenin bir yüzünde arabi harflin yer aldığını gösteren kısmı bir harf konturları yer almaktadır. Ancak okunamayacak kadar belirsizdir. Sikkenin diğer yüzü ise tamamen belirsizdir.



Fot. 176a- Ön Yüz



Fot. 176b- Arka Yüz

<b>Katalog No:</b>	<b>172</b>
<b>Envanter No:</b>	GVL-16-II 48
<b>Bulunduğu Açma:</b>	G-2
<b>Bulunduğu Tarih:</b>	18.08. 2016
<b>Dönemi / Tarihi:</b>	<b>Tespit edilemedi</b>
<b>Darp Yeri:</b>	Belirsiz
<b>Malzemesi:</b>	Bakır
<b>Çap:</b>	1.6 cm
<b>Kalınlık:</b>	0.1 mm
<b>Ağırlık:</b>	1.50 gr
<b>Yazı Türü:</b>	Belirsiz
<b>Bugünkü Durumu:</b>	Sikkenin ön yüzü ve arka yüzü büyük oranda silik olmasından dolayı dönem tespiti yapılamamıştır.
<b>Sikkenin Tanımı ve Okunuşu:</b>	Sikkenin iki yüzünde arabi harflerin yer almaktadır. Ancak okunamayacak kadar belirsizdir.



Fot. 177a- Ön Yüz



Fot. 177b- Arka Yüz

<b>Katalog No:</b>	<b>173</b>
<b>Envanter No:</b>	GVL-16-II 221
<b>Bulunduğu Açma:</b>	G-2
<b>Bulunduğu Tarih:</b>	17. 06 2016
<b>Dönemi / Tarihi:</b>	<b>Tespit edilemedi</b>
<b>Darp Yeri:</b>	Belirsiz
<b>Malzemesi:</b>	Bakır
<b>Çap:</b>	1.9 cm
<b>Kalınlık:</b>	0.3 mm
<b>Ağırlık:</b>	2.9 gr
<b>Yazı Türü:</b>	Belirsiz
<b>Bugünkü Durumu:</b>	Sikkenin ön yüzü ve arka yüzü büyük oranda silik olmasından dolayı dönem tespiti yapılamamıştır.
<b>Sikkenin Tanımı ve Okunuşu:</b>	Sikkenin bir yüzünde belirsiz şekilde motif yer alırken diğer yüzü ise tamamen belirsizdir.



Fot. 178a- Ön Yüz



Fot. 178b- Arka Yüz

<b>Katalog No:</b>	<b>174</b>
<b>Envanter No:</b>	GVL-16-II 249
<b>Bulunduğu Açma:</b>	Doğu Elek
<b>Bulunduğu Tarih:</b>	06. 10. 2016
<b>Dönemi / Tarihi:</b>	<b>Tespit edilemedi</b>
<b>Darp Yeri:</b>	Belirsiz
<b>Malzemesi:</b>	Bakır
<b>Çap:</b>	1.5 cm
<b>Kalınlık:</b>	0.1 mm
<b>Ağırlık:</b>	0.75 gr
<b>Yazı Türü:</b>	Belirsiz
<b>Bugünkü Durumu:</b>	Sikkenin ön yüzü ve arka yüzü büyük oranda silik olmasından dolayı dönem tespiti yapılamamıştır.
<b>Sikkenin Tanımı ve Okunuşu:</b>	Sikkenin bir yüzünde belirsiz şekilde arabi harfler yer alırken diğer yüzü ise tamamen belirsizdir.



Fot. 179a- Ön Yüz



Fot. 179b- Arka Yüz

<b>Katalog No:</b>	<b>175</b>
<b>Envanter No:</b>	GVL-16-II 249
<b>Bulunduğu Açma:</b>	Elek
<b>Bulunduğu Tarih:</b>	24.05. 2016
<b>Dönemi / Tarihi:</b>	<b>Tespit edilemedi</b>
<b>Darp Yeri:</b>	Belirsiz
<b>Malzemesi:</b>	Bakır
<b>Çap:</b>	1.9 cm
<b>Kalınlık:</b>	0.1 mm
<b>Ağırlık:</b>	1.23 gr
<b>Yazı Türü:</b>	Belirsiz

**Bugünkü Durumu:** Sikkenin ön yüzü ve arka yüzü büyük oranda silik olmasından dolayı dönem tespiti yapılamamıştır.

**Sikkenin Tanımı ve Okunuşu:** Sikkenin bir yüzünde belirsiz şekilde arabi harfler yer alırken bunun etrafını çevreleyen ve sikkenin kırılması yüzünden yarım kalan dairevi bir form bunu takip eden inci dizisi yer almaktadır. Diğer yüzünde ise aynı form tekrarlanmıştır.



Fot. 180a- Ön Yüz



Fot. 180b- Arka Yüz

<b>Katalog No:</b>	<b>176</b>
<b>Envanter No:</b>	GVL-16-II 84
<b>Bulunduğu Açma:</b>	Sarnıç
<b>Bulunduğu Tarih:</b>	20.05. 2016
<b>Dönemi / Tarihi:</b>	<b>Tespit edilemedi</b>
<b>Darp Yeri:</b>	Belirsiz
<b>Malzemesi:</b>	Bakır
<b>Çap:</b>	1.7 cm
<b>Kalınlık:</b>	0.1 mm
<b>Ağırlık:</b>	1.50 gr
<b>Yazı Türü:</b>	Belirsiz
<b>Bugünkü Durumu:</b>	Sikkenin ön yüzü ve arka yüzü büyük oranda silik olmasından dolayı dönem tespiti yapılamamıştır.
<b>Sikkenin Tanımı ve Okunuşu:</b>	Sikkede belirsiz şekilde harfler yer almaktadır.



Fot. 181a- Ön Yüz



Fot. 181b- Arka Yüz

<b>Katalog No:</b>	<b>177</b>
<b>Envanter No:</b>	GVL-16-II 156
<b>Bulunduğu Açma:</b>	Doğu Elek
<b>Bulunduğu Tarih:</b>	26.09. 2016
<b>Dönemi / Tarihi:</b>	<b>Tespit edilemedi</b>
<b>Darp Yeri:</b>	Belirsiz
<b>Malzemesi:</b>	Bakır
<b>Çap:</b>	2.0 cm
<b>Kalınlık:</b>	0.2 mm
<b>Ağırlık:</b>	0.80 gr
<b>Yazı Türü:</b>	Belirsiz

**Bugünkü Durumu:** Sikkenin ön yüzü ve arka yüzü büyük oranda silik olmasından dolayı dönem tespiti yapılamamıştır.

**Sikkenin Tanımı ve Okunuşu:** Sikkede belirsiz şekilde harfler yer almaktadır.



Fot. 182a- Ön Yüz



Fot. 182b- Arka Yüz

<b>Katalog No:</b>	<b>178</b>
<b>Envanter No:</b>	GVL-16-II 59
<b>Bulunduğu Açma:</b>	Elek
<b>Bulunduğu Tarih:</b>	26.09. 2016
<b>Dönemi / Tarihi:</b>	<b>Tespit edilemedi</b>
<b>Darp Yeri:</b>	Belirsiz
<b>Malzemesi:</b>	Bakır
<b>Çap:</b>	1.8 cm
<b>Kalınlık:</b>	0.2 mm
<b>Ağırlık:</b>	1.25 gr
<b>Yazı Türü:</b>	Belirsiz
<b>Sikkenin Tanımı ve Okunuşu:</b>	Sikkede büyük oranda silik olsa da kısmen arabi harfler görülmektedir.



Fot. 183a- Ön Yüz



Fot. 183b- Arka Yüz

<b>Katalog No:</b>	<b>179</b>
<b>Envanter No:</b>	GVL-16-II 60
<b>Bulunduğu Açma:</b>	Doğu Elek
<b>Bulunduğu Tarih:</b>	26.09. 2016
<b>Dönemi / Tarihi:</b>	<b>Tespit edilemedi</b>
<b>Darp Yeri:</b>	Belirsiz
<b>Malzemesi:</b>	Bakır
<b>Çap:</b>	1.4 cm
<b>Kalınlık:</b>	0.1 mm
<b>Ağırlık:</b>	1.12 gr
<b>Yazı Türü:</b>	Belirsiz
<b>Sikkenin Tanımı ve Okunuşu:</b>	Sikkede belirsiz şekilde motifler yer almaktadır.



Fot. 184a- Ön Yüz



Fot. 184b- Arka Yüz

<b>Katalog No:</b>	<b>180</b>
<b>Envanter No:</b>	GVL-16-II-245
<b>Bulunduğu Açma:</b>	Doğu Elek
<b>Bulunduğu Tarih:</b>	06.10. 2016
<b>Dönemi / Tarihi:</b>	<b>Tespit edilemedi</b>
<b>Darp Yeri:</b>	Belirsiz
<b>Malzemesi:</b>	Bakır
<b>Çap:</b>	1.7 cm
<b>Kalınlık:</b>	0.1 mm
<b>Ağırlık:</b>	2.80 gr
<b>Yazı Türü:</b>	Sülüs
<b>Sikkenin Tanımı:</b>	Sikkenin bir yüzünde arabi harfler yer almaktadır. Bunlar bir inci dizisinin içine alınmıştır. Arka yüzü ise tamamen siliktir.



Fot. 185a- Ön Yüz



Fot. 185b- Arka Yüz

<b>Katalog No:</b>	<b>181</b>
<b>Envanter No:</b>	GVL-16-II-246
<b>Bulunduğu Açma:</b>	Doğu Elek
<b>Bulunduğu Tarih:</b>	06.10. 2016
<b>Dönemi / Tarihi:</b>	<b>Tespit edilemedi</b>
<b>Darp Yeri:</b>	Belirsiz
<b>Malzemesi:</b>	Bakır
<b>Çap:</b>	2.2 cm
<b>Kalınlık:</b>	0.2 mm
<b>Ağırlık:</b>	1.70 gr
<b>Yazı Türü:</b>	Belirsiz
<b>Sikkenin Tanımı:</b>	Sikkenin ön yüzünde karelerden bölünmelerin oluşturduğu geometrik süslemenin bir kısmı yer almaktadır. Arka yüzü ise tamamen siliktir.



Fot. 186a- Ön Yüz



Fot. 186b- Arka Yüz

<b>Katalog No:</b>	<b>182</b>
<b>Envanter No:</b>	GVL-16-II-129
<b>Bulunduğu Açma:</b>	Elek
<b>Bulunduğu Tarih:</b>	26. 06. 2016
<b>Dönemi / Tarihi:</b>	<b>Tespit edilemedi</b>
<b>Darp Yeri:</b>	Belirsiz
<b>Malzemesi:</b>	Bakır
<b>Çap:</b>	1.9 cm
<b>Kalınlık:</b>	0.1 mm
<b>Ağırlık:</b>	1.50 gr
<b>Yazı Türü:</b>	Belirsiz
<b>Sikkenin Tanımı:</b>	Sikkenin bir yüzünde kare bir formun içerisinde “El-mülki lillalah” yazı okunmaktadır. Diğer yüzünde ise belirsiz bir motif yer almaktadır. Sikkenin ön yüzü ve arka yüzü tamamen silik durumdadır.



Fot. 187a- Ön Yüz



Fot. 187b- Arka Yüz

<b>Katalog No:</b>	<b>183</b>
<b>Envanter No:</b>	GVL-16-II-56
<b>Bulunduğu Açma:</b>	Elek
<b>Bulunduğu Tarih:</b>	16. 06. 2016
<b>Dönemi / Tarihi:</b>	<b>Tespit edilemedi</b>
<b>Darp Yeri:</b>	Belirsiz
<b>Malzemesi:</b>	Bakır
<b>Çap:</b>	2.2 cm
<b>Kalınlık:</b>	0.2 mm
<b>Ağırlık:</b>	2.00 gr
<b>Yazı Türü:</b>	Belirsiz

**Sikkenin Tanımı:** Sikkenin bir yüzünde kare bir form yer almaktadır. Diğer yüzünde ise belirsiz bir motif veya yazı yer almaktadır.



Fot. 188a- Ön Yüz



Fot. 188b- Arka Yüz

<b>Katalog No:</b>	<b>184</b>
<b>Envanter No:</b>	GVL-16-II-11
<b>Bulunduğu Açma:</b>	Elek
<b>Bulunduğu Tarih:</b>	27.07.2016
<b>Dönemi / Tarihi:</b>	<b>Tespit edilemedi</b>
<b>Darp Yeri:</b>	Belirsiz
<b>Malzemesi:</b>	Bakır
<b>Çap:</b>	1.8 cm
<b>Kalınlık:</b>	0.2 mm
<b>Ağırlık:</b>	1.18 gr
<b>Yazı Türü:</b>	Belirsiz

**Sikkenin Tanımı:** Sikkenin bir yüzünde Arabi harfler yer almaktadır. Oldukça silik bir durumda olan bu yazının “Allah” yazı ibaresi okunmuştur. Sikkenin diğer yüzü ise tamamen siliktir.



Fot. 189a- Ön Yüz



Fot. 189b- Arka Yüz

<b>Katalog No:</b>	<b>185</b>
<b>Envanter No:</b>	GVL-16-II-281
<b>Bulunduğu Açma:</b>	G-29
<b>Bulunduğu Tarih:</b>	09.08.2016
<b>Dönemi / Tarihi:</b>	<b>Tespit edilemedi</b>
<b>Darp Yeri:</b>	Belirsiz
<b>Malzemesi:</b>	Gümüş
<b>Çap:</b>	1.5 cm
<b>Kalınlık:</b>	0.1 mm
<b>Ağırlık:</b>	0.75 gr
<b>Yazı Türü:</b>	Belirsiz

**Sikkenin Tanımı:** Sikkenin iki yüzünde de belirsiz yazılar yer almaktadır.

Sikke büyük oranda siliktir.



Fot. 190a- Ön Yüz



Fot. 190b- Arka Yüz

<b>Katalog No:</b>	<b>186</b>
<b>Envanter No:</b>	GVL-16-II-240
<b>Bulunduğu Açma:</b>	Elek
<b>Bulunduğu Tarih:</b>	02.06.2016
<b>Dönemi / Tarihi:</b>	<b>Tespit edilemedi</b>
<b>Darp Yeri:</b>	Belirsiz
<b>Malzemesi:</b>	Bronz
<b>Çap:</b>	1.9 cm
<b>Kalınlık:</b>	0.1 mm
<b>Ağırlık:</b>	1.70 gr
<b>Yazı Türü:</b>	Belirsiz
<b>Bugünkü Durumu:</b>	Sikkenin büyük oranda deforme olmuştur.
<b>Sikkenin Tanımı:</b>	Sikkenin bir yüzünde belirsiz olmakla birlikte sol eliyle bir nesne tutan bir figür yer almaktadır. Etrafında da başka figürler yer almaktadır. Diğer yüzünde ise altı kollu yıldız yer almaktadır. Etrafında çepeçevre inci dizisi ile çevrilidir.



Fot. 191a- Ön Yüz



Fot. 191b- Arka Yüz

<b>Katalog No:</b>	<b>187</b>
<b>Envanter No:</b>	GVL-16-II-229
<b>Bulunduğu Açma:</b>	Elek
<b>Bulunduğu Tarih:</b>	02.08.2016
<b>Dönemi / Tarihi:</b>	<b>Tespit edilemedi</b>
<b>Darp Yeri:</b>	Belirsiz
<b>Malzemesi:</b>	Bakır
<b>Çap:</b>	2.2 cm
<b>Kalınlık:</b>	0.1 mm
<b>Ağırlık:</b>	0.25 gr
<b>Yazı Türü:</b>	Sülüs
<b>Bugünkü Durumu:</b>	Sikkenin büyük bir kısmı yok olmuştur.
<b>Sikkenin Tanımı:</b>	

**Ön Yüz:** Kare bir çerçeve içerisine alına yatay bir şekilde sıralanan yazılar yer almaktadır. Sikke aşınmasından dolayı okunamayan bu yazıların sadece dört sırası belirgindir.

**Arka Yüz:** Sikkenin silik olması yüzünden motif veya yazı tespiti yapılamadı.



Fot. 192a- Ön Yüz



Fot. 192b- Arka Yüz

<b>Katalog No:</b>	<b>188</b>
<b>Envanter No:</b>	GVL-16-II-116
<b>Bulunduğu Açma:</b>	Batı Elek
<b>Bulunduğu Tarih:</b>	30.09.2016
<b>Dönemi / Tarihi:</b>	<b>Tespit edilemedi</b>
<b>Darp Yeri:</b>	Belirsiz
<b>Malzemesi:</b>	Bakır
<b>Çap:</b>	1.7 cm
<b>Kalınlık:</b>	0.2 mm
<b>Ağırlık:</b>	1.60 gr
<b>Yazı Türü:</b>	Belirsiz
<b>Bugünkü Durumu:</b>	Sikkenin ön yüzü ve arka yüzü büyük oranda silik olmasından dolayı dönem tespiti yapılamamıştır.
<b>Sikkenin Tanımı:</b>	Sikkenin ön yüzü tamamen silik bir durumdadır. Arka yüzünde ise arka arkaya sıralanan yatay bir halde dört sıra çizgi yer almaktadır. Bu çizgiler ortada başka bir çizgiyle ayrılmaktadır.



Fot. 193a- Ön Yüz



Fot. 193b- Arka Yüz

<b>Katalog No:</b>	<b>189</b>
<b>Envanter No:</b>	GVL-16-II-8
<b>Bulunduğu Açma:</b>	Doğu Elek
<b>Bulunduğu Tarih:</b>	19.08.2016
<b>Dönemi / Tarihi:</b>	<b>Tespit edilemedi</b>
<b>Darp Yeri:</b>	Belirsiz
<b>Malzemesi:</b>	Bakır
<b>Çap:</b>	1.5 cm
<b>Kalınlık:</b>	0.2 mm
<b>Ağırlık:</b>	2.00 gr
<b>Yazı Türü:</b>	Sülüs
<b>Bugünkü Durumu:</b>	Sikkenin ön yüzü ve arka yüzü büyük oranda siliktir.

**Sikkenin Tanımı:** Sikkenin ön yüzünde iki satırlık yazının ilk satırında “Allah” yazısı yer alırken ikinci satırda ise kırık olmasından dolayı yazıların ne olduğu tespit edilememiştir. Arka yüzünde ise tamamen silik bir durumda olmasından dolayı motif veya yazı tespiti yapılamadı.



Fot. 194a- Ön Yüz



Fot. 194b- Arka Yüz

<b>Katalog No:</b>	<b>190</b>
<b>Envanter No:</b>	GVL-16-II-175
<b>Bulunduğu Açma:</b>	Elek
<b>Bulunduğu Tarih:</b>	17.06.2016
<b>Dönemi / Tarihi:</b>	<b>Belirsiz</b>
<b>Darp Yeri:</b>	Belirsiz
<b>Malzemesi:</b>	Bakır
<b>Çap:</b>	1.9 cm
<b>Kalınlık:</b>	0.2 mm
<b>Ağırlık:</b>	1.90 gr
<b>Yazı Türü:</b>	Belirsiz
<b>Bugünkü Durumu:</b>	Sikkenin tamamen silik bir durumdadır
<b>Sikkenin Tanımı:</b>	Sikkenin bir yüzünde alt alta iki düz çizgi yer almaktadır. Ancak motif veya yazı ibaresi mı olduğu belirgin değildir. Arka yüzü tamamen siliktir.



Fot. 195a- Ön Yüz



Fot. 195b- Arka Yüz

<b>Katalog No:</b>	<b>191</b>
<b>Envanter No:</b>	GVL-16-II-223
<b>Bulunduğu Açma:</b>	Elek
<b>Bulunduğu Tarih:</b>	06.06 2016
<b>Dönemi / Tarihi:</b>	<b>Tespit edilemedi</b>
<b>Darp Yeri:</b>	Belirsiz
<b>Malzemesi:</b>	Bakır
<b>Çap:</b>	2.1 cm
<b>Kalınlık:</b>	0.3 mm
<b>Ağırlık:</b>	1.70 gr
<b>Yazı Türü:</b>	Sülüs

**Sikkenin Tanımı:**

Sikkenin iki yüzünde de yazılar yer almaktadır. Ancak bu yazıların büyük kısmı silik olması yüzünden dönem tespiti yapılamamıştır. Sikke büyük oranda deforme olmuştur. Sikke formunda kırılmalar görülürken yazılar tamamen silinmiştir.

#### 4.6. 2017 Dönemi Kazı Çalışmalarında Bulunan İslami Dönem Sikkeleri



Fot. 196a- Ön Yüz



Fot. 196b- Arka Yüz

<b>Katalog No:</b>	<b>192</b>
<b>Envanter No:</b>	Etütlük
<b>Bulunduğu Açma:</b>	Elek
<b>Bulunduğu Tarih:</b>	31.08.2016
<b>Dönemi / Tarihi:</b>	<b>II. İzzeddin Kılıç Arslan / H.551- 588 (M.1155- 1192)</b>
<b>Darp Yeri:</b>	Aşınma nedeniyle tespit edilemedi
<b>Malzemesi:</b>	Bakır
<b>Çap:</b>	1.7 cm
<b>Kalınlık:</b>	0.1 mm
<b>Ağırlık:</b>	1.90 gr
<b>Yazı Türü:</b>	Sülüs
<b>Bugünkü Durumu:</b>	Kenarlarında kırılmaların görüldüğü sikkenin arka yüzü büyük oranda aşınmıştır.
<b>Sikkenin Tanımı ve Okunuşu:</b>	

**Ön Yüz:** Dört nala koşan at üzerinde süvari figürü görülmektedir. Elinde mızrak tutan ve sağa gitmekte olan süvari atıyla beraber hareket halindedir. Arkasında dört tane nokta yer almaktadır.

**Arka Yüz:** Sikkenin inci dizisinden oluşan dairevi bordürle nihayetlenen form içerisine dört satırlık yatay bir şekilde yazılar yerleştirilmiştir.

**Okunuşu:** Es-sultânü'l

Mu'azzam

(Kılıç)arslan

Bin Mesûd

**Anlamı:** Ulu, büyük sultan Mesud oğlu Kılıçarşlan

**Konu İle İlgili Çalışmalar:** Erkiletliođlu, H., Güler, O., **Türkiye Selçuklu Sultanları ve Sikkeleri**, Kayseri, 1996, s. 52.

Parlar, G., **Anadolu Selçuklu Sikkelerinde Yazı Dışı Figüratif Ögeler**, Ankara, 1999, s. 40.



Fot. 197a- Ön Yüz



Fot. 197b- Arka Yüz

<b>Katalog No:</b>	<b>193</b>
<b>Envanter No:</b>	Etütlük
<b>Bulunduğu Açma:</b>	Elek
<b>Bulunduğu Tarih:</b>	25.05.2016
<b>Dönemi / Tarihi:</b>	<b>Anadolu Selçuklu Dönemi / I. Gıyaseddin Keyhusrev / H.588-593 (M.1192-1196)</b>
<b>Darp Yeri:</b>	Aşınma nedeniyle tespit edilemedi
<b>Malzemesi:</b>	Bakır
<b>Çap:</b>	2.1 cm
<b>Kalınlık:</b>	0.1 gr
<b>Ağırlık:</b>	1.28 gr
<b>Yazı Türü:</b>	Sülüs
<b>Bugünkü Durumu:</b>	Sikkenin kenarlarında yer yer kırılmalar görülüp sikkenin formu bozulmuştur. Sikkenin her iki yüzünde de bazı kısımlarında gerek yazılar gerek figür silik bir vaziyettedir.

#### **Sikkenin Tanımı ve Okunuşu:**

**Ön Yüz:** İnci dizisinden meydana gelmiş olan dairevi bir bordür içerisinde cepheden tasvir edilmiş figür bulunmaktadır. İçi dolgulu kare bölmeli, elbise giymiş olan imparator bir elinde hakimiyet esasını tutmaktadır.

**Arka Yüz:** İnci dizisinden meydana gelmiş olan dairevi bir bordür içerisinde dört satırlık yazı yer almaktadır.

**Okunuşu:** Es-sul(tan)  
El-mu'a(zzam)  
Keyhusev bin  
Kılıç (Arslan)

**Anlamı:** Büyük sultan Kılıç Arslan oğlu Keyhusrev

**Konu İle İlgili Çalışmalar:** Poole, Stanley L., "The Coins of the Turkuman Houses of Seljook, Urtuk, Zengee" **Catalogue of Oriental Coins in the British Museum**, Vol: III, London, 1877, s. 50.

ANONİM, Doğu-Batı Arası Bir Gökkuşığı Selçuklu Sikkeleri II, İstanbul, 2001, s.22



Fot. 198a- Ön Yüz



Fot. 198b- Arka Yüz

<b>Katalog No:</b>	<b>194</b>
<b>Envanter No:</b>	Etütlük
<b>Bulunduğu Açma:</b>	<b>Elek</b>
<b>Bulunduğu Tarih:</b>	20.07.2016
<b>Dönemi / Tarihi:</b>	<b>Anadolu Selçuklu Dönemi / I. İzzeddin Keykavus H.607-616 (M. 1211-1219)</b>
<b>Darp Yeri:</b>	Aşınma nedeniyle tespit edilemedi
<b>Malzemesi:</b>	Bakır
<b>Çap:</b>	2.5 cm
<b>Kalınlık:</b>	0.1 mm
<b>Ağırlık:</b>	2.63 gr
<b>Yazı Türü:</b>	Sülüs
<b>Bugünkü Durumu:</b>	Sikke büyük oranda deforme olmuştur.

Yazıların büyük bir kısmı silik durumdadır.

**Sikkenin Tanımı ve Okunuşu:**

**Ön Yüz:** Sikkenin bu yüzünde inci dizisi ile oluşturulmuş dairevi bir bordür yer almaktadır. Bu bordür içerisinde yatay bir şekilde dört sıra halinde yazı yer almaktadır. Ancak sikkenin silik olmasından dolayı ilk yazı satırı belli olmaktadır.

**Okunuşu:**

El-imâm En-nâsır

( Lidînillah

Emîr

El-Mü'mi(nîn)

**Anlamı:** Müminlerin emiri imam Nasır lidînillah

**Arka Yüz:** Sikkenin inci dizisinden oluşturulan dairevi bordürle nihayetlenen form içerisine üç satırlık yatay yazılar yerleştirilmiştir.

**Okunuşu:** Es-sultânü'l- Mu'a(zzam)

Keykubâd bin (Keyhusev)

**Anlamı:** Büyük sultan Keyhusev oğlu Keykubâd

**Konu İle İlgili Çalışmalar:** ERKİLETLİOĞLU, Halit -GÜLER, Oğuz, **Türkiye Selçuklu Sultanları ve Sikkeleri**, Kayseri,1996, s.87.



Fot. 199a- Ön Yüz



Fot. 199b- Arka Yüz

<b>Katalog No:</b>	<b>195</b>
<b>Envanter No:</b>	Etütlük
<b>Bulunduğu Açma:</b>	Elek
<b>Bulunduğu Tarih:</b>	27.07.2016
<b>Dönemi / Tarihi:</b>	<b>Anadolu Selçuklu Dönemi / I. İzzeddin Keykavus H.607-616 (M. 1211-1219)</b>
<b>Darp Yeri:</b>	Aşınma nedeniyle tespit edilemedi
<b>Malzemesi:</b>	Bakır
<b>Çap:</b>	1.8 cm
<b>Kalınlık:</b>	0.1 mm
<b>Ağırlık:</b>	1.27 gr
<b>Yazı Türü:</b>	Tespit edilemedi
<b>Bugünkü Durumu:</b>	Sikke büyük oranda deforme olmuştur.

Yazıların büyük bir kısmı silik durumdadır. Sikkenin bir yüzünde dairesel formu meydana getiren çizgilerin kısmı bir şekli belirgindir. Sikkenin diğer yüzü ise tamamen deforme olmuştur. Günümüze sikke tamamen silik bir şekilde ve sikkenin kenarlarında kırılmalar meydana gelerek oksitlenmiş bir halde gelmiştir.

**Sikkenin Tanımı ve Okunuşu:**

**Ön Yüz:** Sikkenin bu yüzünde inci dizisi ile oluşturulmuş dairevi bir bordür yer almaktadır. Bu bordür içerisinde yatay bir şekilde dört sıra halinde yazı yer almaktadır. Ancak sikkenin silik olmasından dolayı ilk yazı satırı belli olmaktadır.

**Okunuşu:**

El-imâm En-nâsır

Lidînillah

Emîr

El-Mü'minîn

**Anlamı:** Müminlerin emiri imam Nasır lidînillah

**Arka Yüz:** Sikkenin inci dizisinden oluşturulan dairevi bordürle nihayetlenen form içerisine üç satırlık yatay yazılar yerleştirilmiştir.

**Okunuşu:** (Es-sultânü'l- Galip

Keykavus bin Keyhusev)

**Anlamı:** Büyük sultan Keyhusev oğlu Keykavus

**Konu İle İlgili Çalışmalar:** Şentürk, Şennur, ' Büyük Selçuklu Sikkelerin Kökeni', **Selçuklular**, İstanbul, 2015, s.91.



Fot. 200a- Ön Yüz



Fot. 200b- Arka Yüz

<b>Katalog No:</b>	<b>196</b>
<b>Envanter No:</b>	Etütlük
<b>Bulunduğu Açma:</b>	Batı Elek
<b>Bulunduğu Tarih:</b>	23.09.2016
<b>Dönemi / Tarihi:</b>	<b>Anadolu Selçuklu Dönemi / I. Alâeddin Keykubad H.616-634 (M.1220-1234 )</b>
<b>Darp Yeri:</b>	Aşınma nedeniyle tespit edilemedi
<b>Malzemesi:</b>	Bakır
<b>Çap:</b>	2.6 cm
<b>Kalınlık:</b>	0.2 mm
<b>Ağırlık:</b>	4.07 gr
<b>Yazı Türü:</b>	Selçuklu Sülüsü
<b>Bugünkü Durumu:</b>	Sikkede kararmalar meydana gelmiştir. Bununla birlikte yazıların bir kısmı siliktir. Sikke formunda bozulmalar görülüp, ön yüzü oldukça deforme olmuştur.

**Sikkenin Tanımı ve Okunuşu:**

**Ön Yüz:** Sikkenin bu yüzünde inci dizisi ile oluşturulmuş dairevi bir bordür yer almaktadır. Ancak bu bordür içerisinde yer alan yazılar yer yer okunamamaktadır.

**Okunuşu:** El-Mü'mi(nîn)

El-imâm En-nâ(sır)

( Lidînillah

Emîr)

**Anlamı:** Müminlerin emiri imam Nasır lidînillah

**Arka Yüz:** Sikkenin bu yüzünde ise inci dizisinden meydana gelen dairevi bir bordürle nihayetlenen form içerisine üç satırlık yatay yazılar yerleştirilmiştir.

**Okunuşu:** Es-sultânü'l- Mu'a(zzam)

Keykubâd bin (Keykavus)

**Anlamı:** Büyük sultan Keykavus oğlu Keykubâd

**Konu İle İlgili Çalışmalar:** Anonim, **Doğu-Batı Arası Bir Gökkuşığı Selçuklu Sikkeleri II**, İstanbul, 2001, s. 32-34

Poole, Stanley L., "The Coins of the Turkuman Houses of Seljook, Urtuk, Zengee"  
**Catalogue of Oriental Coins in the British Museum**, Vol: III, London, 1877,s. 57.

Şahin, M. "Aydın Müzesi'nde Bulunan Anadolu Selçuklu Dönemine Ait Sikkeler"  
**Sanat Tarihi Dergisi**, Sayı: XV, İzmir, 2006, s.142.



Fot. 201a- Ön Yüz



Fot. 201b- Arka Yüz

<b>Katalog No:</b>	<b>197</b>
<b>Envanter No:</b>	Etütlük
<b>Bulunduğu Açma:</b>	Elek
<b>Bulunduğu Tarih:</b>	24.05.2016
<b>Dönemi / Tarihi:</b>	<b>Anadolu Selçuklu Dönemi / I. Alâeddin Keykubad H.616-634 (M.1220-1234)</b>
<b>Darp Yeri:</b>	Aşınma nedeniyle tespit edilemedi
<b>Malzemesi:</b>	Bakır
<b>Çap:</b>	2.3 cm
<b>Kalınlık:</b>	0.3 mm
<b>Ağırlık:</b>	3.73 gr
<b>Yazı Türü:</b>	Sülüs
<b>Bugünkü Durumu:</b>	Sikkede kararmalar meydana gelmiştir. Bununla birlikte yazıların büyük kısmı siliktir. Sikke formunda bozulmalar görülüp, ön yüzü oldukça deforme olmuştur.

**Sikkenin Tanımı ve Okunuşu:**

**Ön Yüz:** Sikkenin bu yüzünde inci dizisi ile oluşturulmuş bir dairevi bir bordür yer almaktadır. Bu bordür içerisinde yatay bir şekilde dört sıra halinde yazı yer almaktadır

**Okunuşu:** El-Mü'mi(nîn)

El-imâm En-nâsır)

Lidînillah

Emîr)

**Anlamı:** Müminlerin emiri imam Nasır lidînillah

**Arka Yüz:** Sikkenin inci dizisinden oluşturulan dairevi bordürle nihayetlenen form içerisine üç satırlık yatay yazılar yerleştirilmiştir.

**Okunuşu:** (Es-sultânü'l

Mu'azzam

Keykubâd bin ) Keyhusev

**Anlamı:** Büyük sultan Keyhusev oğlu Keykubâd

**Konu İle İlgili Çalışmalar:** Anonim, **Doğu-Batı Arası Bir Gökkuşığı Selçuklu Sikkeleri II**, İstanbul, 2001, s. 32-34

Şahin, M. "Aydın Müzesi'nde Bulunan Anadolu Selçuklu Dönemine Ait Sikkeler"  
**Sanat Tarihi Dergisi**, Sayı: XV, İzmir, 2006, s.142



Fot. 202a- Ön Yüz



Fot. 202b- Arka Yüz

<b>Katalog No:</b>	<b>198</b>
<b>Envanter No:</b>	Etütlük
<b>Bulunduğu Açma:</b>	Elek
<b>Bulunduğu Tarih:</b>	02.06.2016
<b>Dönemi / Tarihi:</b>	<b>Anadolu Selçuklu Dönemi / I. Alaeddin Keykubad H.616- 634 (M.1220-1237)</b>
<b>Darp Yeri:</b>	Aşınma nedeniyle tespit edilemedi
<b>Malzemesi:</b>	Bakır
<b>Çap:</b>	1.9 cm
<b>Kalınlık:</b>	0.2 mm
<b>Ağırlık:</b>	2.13 gr
<b>Yazı Türü:</b>	Sülüs
<b>Bugünkü Durumu:</b>	Sikkenin iki yüzü de deforme olmuştur. Yazılar silik bir durumdadır.

#### **Sikkenin Tanımı ve Okunuşu:**

**Ön Yüz:** Sikkenin bu yüzünde dairevi bir bordür içerisinde üç satırlık yazı yer almaktadır.

#### **Okunuşu:**

El-imâm

El-Nasır (Lidinallah

Emirü'l Müminin)

**Anlamı:** Müminlerin emiri İmam El-Nasır Lidinallah

**Arka Yüz:** Sikkenin bu yüzünde üç satırlık bir yazı yer almaktadır. Bu yazı inci dizisinden oluşturulmuş dairevi bir içerisine alınmıştır.

**Okunuşu:**

Es-sultânü'l

Mu'a(zzam)

Keykubâd bin (Keyhusrev)

**Anlamı:**

Büyük sultan Keyhusrev oğlu Keykubâd

**Konu İle İlgili Çalışmalar:** Artuk, İ.,- Artuk, C., **İstanbul Arkeoloji Müzeleri Teşhirdeki İslami Sikkeler Kataloğu**, Cilt: I, İstanbul, 1971, s.363.



Fot. 203a- Ön Yüz



Fot. 203b- Arka Yüz

<b>Katalog No:</b>	<b>199</b>
<b>Envanter No:</b>	Etütlük
<b>Bulunduğu Açma:</b>	G-2
<b>Bulunduğu Tarih:</b>	18.08.2016
<b>Dönemi / Tarihi:</b>	<b>Anadolu Selçuklu Dönemi / I. Alaeddin Keykubad H.616- 634 (M.1220-1237)</b>
<b>Darp Yeri:</b>	Belviran
<b>Malzemesi:</b>	Bakır
<b>Çap:</b>	2.2 cm
<b>Kalınlık:</b>	0.1 mm
<b>Ağırlık:</b>	3.00 gr
<b>Yazı Türü:</b>	Sülüs
<b>Bugünkü Durumu:</b>	Sikkenin iki yüzü de deforme olmuştur. Yazılar silik bir durumdadır. Sikkenin kenarlarında kırılmalar görülüp sikke formu bozulmuştur.

**Sikkenin Tanımı ve Okunuşu:**

**Ön Yüz:** Sikkenin bu yüzünde dairevi bir bordür içerisinde üç satırlık yazı yer almaktadır.

**Okunuşu:**

El-imâm

El-Nasır Lidinallah

(Emirü'l Müminin)

**Anlamı:** Müminlerin emiri İmam El-Nasır Lidinallah

**Arka Yüz:** Sikkenin bu yüzünde üç satırlık bir yazı yer almaktadır. Bu yazı inci dizisinden oluşturulmuş dairevi bir bordür içerisine alınmıştır. Etrafında ise ‘ Belviran’ darplı olduğu yazılmıştır.

**Okunuşu:**

Es-sultânü'l

Mu'a(zzam)

( Keykubâd bin Keyhusrev)

**Anlamı:**

Büyük sultan Keyhusrev oğlu Keykubâd

**Konu İle İlgili Çalışmalar:** ERKİLETLİOĞLU, Halit -GÜLER, Oğuz, **Türkiye Selçuklu Sultanları ve Sikkeleri**, Kayseri,1996, s.100.



Fot. 204a- Ön Yüz



Fot. 204b- Arka Yüz

<b>Katalog No:</b>	<b>200</b>
<b>Envanter No:</b>	Etütlük
<b>Bulunduğu Açma:</b>	Doğu Elek
<b>Bulunduğu Tarih:</b>	22.08.2016
<b>Dönemi / Tarihi:</b>	<b>Anadolu Selçuklu Dönemi / I. Alâeddin Keykubad H.616-634 (M.1220-1234)</b>
<b>Darp Yeri:</b>	Aşınma nedeniyle tespit edilemedi
<b>Malzemesi:</b>	Bronz
<b>Çap:</b>	1.17 cm
<b>Kalınlık:</b>	0.1 mm
<b>Ağırlık:</b>	1.66 gr
<b>Yazı Türü:</b>	Sülüs
<b>Bugünkü Durumu:</b>	Sikkede kararmalar meydana gelmiştir. Bununla birlikte yazıların büyük kısmı siliktir. Sikke formunda bozulmalar görülüp, arka yüzü oldukça deforme olmuştur.

**Sikkenin Tanımı ve Okunuşu:**

**Ön Yüz:** Sikkenin bu yüzünde inci dizisi ile oluşturulmuş dairevi bir bordür yer almaktadır. Bu bordür içerisinde yatay bir şekilde dört sıra halinde yazı yer almaktadır

**Okunuşu:** El-Mü'mi(nîn)

El-imâm En-nâsır

( Lidînillah)

Emîr

**Anlamı:** Müminlerin emiri imam Nasır lidînillah

**Arka Yüz:** Sikkenin inci dizisinden oluşturulan dairevi bordürle nihayetlenen form içerisine üç satırlık yatay yazılar yerleştirilmiştir. Ancak son satırda yer alan ayzılar okunabilmiştir.

**Okunuşu:** ( Es-sultânü'l- Mu'azzam

Keykubâd bin) Keyhusev

**Anlamı:** Büyük sultan Keyhusev oğlu Keykubâd

**Konu İle İlgili Çalışmalar:** ERKİLETLİOĞLU, Halit -GÜLER, Oğuz, **Türkiye**

**Selçuklu Sultanları ve Sikkeleri**, Kayseri,1996, s.99.



Fot. 205a- Ön Yüz



Fot. 205b- Arka Yüz

<b>Katalog No:</b>	<b>201</b>
<b>Envanter No:</b>	Etütlük
<b>Bulunduğu Açma:</b>	Tahıl Ambarı Doğusu
<b>Bulunduğu Tarih:</b>	27.09.2016
<b>Dönemi / Tarihi:</b>	<b>Anadolu Selçuklu Dönemi / III. Gıyaseddin Keyhusrev H.664-683 (1264-1285)</b>
<b>Darp Yeri:</b>	Aşınma nedeniyle tespit edilemedi
<b>Malzemesi:</b>	Bakır
<b>Çap:</b>	2.5 cm
<b>Kalınlık:</b>	0.2 mm
<b>Ağırlık:</b>	4.49 gr
<b>Yazı Türü:</b>	Sülüs
<b>Bugünkü Durumu:</b>	Sikkenin kenarında küçük bir delik açılmıştır. Bununla beraber yer yer deforme yazıların bir kısmı günümüze gelememiştir.
<b>Sikkenin Tanımı ve Okunuşu:</b>	

**Ön Yüz:** Sikkenin ön yüzünde altıgen bir bordür içerisine tek satır halinde yazı yer almaktadır.

**Okunuşu:** El mülkü lillâh

**Anlamı:** Mülk Allah'ındır.

**Arka Yüz:** Sikkenin bu yüzünde yer alan yazılar silik bir durumda gelmiştir.

**Okunuşu:** Es-sultânü'l- Mu'a(zzam)

Gıyasü'd\_dünya ve'd-din

( Keyhusrev bin Kılıçarslan )

**Anlamı:** Büyük ve ulu dünya ve din işlerinin yardımcısı sultan  
Kılıçarslan oğlu Keyhusrev

**Konu İle İlgili Çalışmalar:** ERKİLETLİOĞLU, Halit -GÜLER, Oğuz, **Türkiye  
Selçuklu Sultanları ve Sikkeleri**, Kayseri,1996, s.213.





Fot. 206a- Ön Yüz



Fot. 206b- Arka Yüz

<b>Katalog No:</b>	<b>202</b>
<b>Envanter No:</b>	Etütlük
<b>Bulunduğu Açma:</b>	Elek
<b>Bulunduğu Tarih:</b>	14.07.2016
<b>Dönemi / Tarihi:</b>	<b>Anadolu Selçuklu Dönemi /H. 470-708 (M.1077-1308)</b>
<b>Darp Yeri:</b>	Aşınma nedeniyle tespit edilemedi
<b>Malzemesi:</b>	Bakır
<b>Çap:</b>	2.1 cm
<b>Kalınlık:</b>	0.2 mm
<b>Ağırlık:</b>	2. 81 gr
<b>Yazı Türü:</b>	Sülüs
<b>Bugünkü Durumu:</b>	Sikkenin ön yüzü tamamen deforme olmuştur. Ön yüzünde figür yada yazı mı olduğu tespit edilememiştir.

**Sikkenin Tanımı ve Okunuşu:** Sikkenin ön yüzü tamamen deforme olmuştur. Arka yüzünde ise silik harflerden hareketle 'I. Alaeddin Keykubad' yada 'II. Gıyaseddin Keyhusrev dönemine tarihlendirilebilir.



Fot. 207a- Ön Yüz



Fot. 207b- Arka Yüz

<b>Katalog No:</b>	<b>203</b>
<b>Envanter No:</b>	Etütlük
<b>Bulunduğu Açma:</b>	Doğu Elek
<b>Bulunduğu Tarih:</b>	03.10.2016
<b>Dönemi / Tarihi:</b>	<b>Karamanoğulları Dönemi / Pir Ahmed / H.870 (M.1465- 1466)</b>

**Darp Yeri:** Konya

**Malzemesi:** Bakır

**Çap:** 1.9 cm

**Kalınlık:** 0.2 mm

**Ağırlık:** 2.52 gr

**Yazı Türü:** Sülüs

**Bugünkü Durumu:** Sikkenin her iki yüzünde de kararmalar görülüp sikke aşınmış durumdadır. Sikkenin kenarlarında kırılmalar görülüp sikke formu bozulmuştur.

**Sikkenin Tanımı ve Okunuşu:**

**Ön Yüz:** Dış konturda dairevi bir bordür oluşturulmuştur. Bunun ortasına yerleştirilen iki çizginin birbirini dolmasıyla meydana gelen düğümün üst ve alt kısmına yazılar yerleştirilmiştir.

**Okunuşu:**

Pir Ahmet bin İbrahim bin Mehmed bin (Karaman)

**Açıklaması:** Karaman oğlu Mehmet oğlu İbrahim oğlu Pir Ahmed

**Arka Yüz:** Sikkenin arka yüzü üç bölmeye ayrılmıştır. Her bir bölmeye yazılar yerleştirilmiştir.

**Okunuşu:**

Hulli)de mülkehu

870

( Duribe) Kon(ya)

**Açıklaması:**

Allah mülkünü daim olsun. 870 de Konya'da darp edildi.

**Konu İle İlgili Çalışmalar:** Artuk, İ., Artuk, C., **İstanbul Arkeoloji Müzeleri Teşhirdeki İslami Sikkeler Kataloğu**, Cilt: I, İstanbul, 1970, s.446



Fot. 208a- Ön Yüz



Fot. 208b- Arka Yüz

<b>Katalog No:</b>	<b>204</b>
<b>Envanter No:</b>	Etütlük
<b>Bulunduğu Açma:</b>	Elek
<b>Bulunduğu Tarih:</b>	27.05.2016
<b>Dönemi / Tarihi:</b>	<b>Osmanlı Dönemi / II. Murat / H. 837 (M.1433-1434 )<sup>129</sup></b>
<b>Darp Yeri:</b>	Bursa
<b>Malzemesi:</b>	Bakır
<b>Çap:</b>	1.6 cm
<b>Kalınlık:</b>	0.1 mm
<b>Ağırlık:</b>	1.57 gr
<b>Yazı Türü:</b>	Sülüs
<b>Bugünkü Durumu:</b>	Sikke büyük oranda aşınmıştır. Kenarlarında kırılmalar görülüp sikke formunda bozulmalar meydana gelmiştir.

#### **Sikkenin Tanımı ve Okunuşu:**

**Ön Yüz:** Sikkenin bu yüzünde yatay bir şekilde iki çizgi birbirine geçmesiyle ortada bir düğüm oluşturulmuştur. Bunun alt ve üst kısımlarına yazılar

<sup>129</sup> Sikkenin ön yüzünde yer alan süsleme detayından hareketle bu döneme tarihlendirilir.

yerleştirilmiştir. Üst kısımda silik bir yazı yer alırken alt kısımda ise ( nasruhi ?) yazısı okunabilmiştir.

**Arka Yüz:** Sikkenin inci dizisi ile çepeçevre bir daire formu, bunun arkasında ise dairevi bir bordür yer alır. Yatay, üç kısma ayrılan bölümlerde yazılar yer alır. Orta bölüme ise köşelerine yarım daire yerleştirilerek, içerisine sayılar yerleştirilmiştir. İlk bölümde yer alan sayı ifadesi silik olmasından dolayı okunamamıştır. Ancak diğer iki bölüme yer alan sayı okunabilmiştir. Silik halde olan sayı ise II: Murad'ın saltanatlık yıllarına bakılırsa hiç kuşkusuz '8' olarak karşımıza çıkmaktadır.

**Okunuşu:** Hullide (mülkehu)

837

Duribe Bursa

**Anlamı:**

837'de Bursa'da basılmıştır.

Konu İle İlgili Çalışmalar: PERE, Nuri, **Osmanlılarda Madeni Paralar**, İstanbul, 1968, s.85.



Fot. 209a- Ön Yüz



Fot. 209b- Arka Yüz

<b>Katalog No:</b>	<b>205</b>
<b>Envanter No:</b>	Etütlük
<b>Bulunduğu Açma:</b>	Elek
<b>Bulunduğu Tarih:</b>	20.06.2016
<b>Dönemi / Tarihi:</b>	<b>Osmanlı Dönemi / II. Murad / H. 824-848 (M.1445-1451)</b>
<b>Darp Yeri:</b>	Ayasluk
<b>Malzemesi:</b>	Bakır
<b>Çap:</b>	2.2 cm
<b>Kalınlık:</b>	0.2 mm
<b>Ağırlık:</b>	5.00 gr
<b>Yazı Türü:</b>	Sülüs
<b>Bugünkü Durumu:</b>	Sikke büyük oranda deforme olmuştur. Sikkenin Kenarlarında kırılmalar görülüp sikke formu bozulmuştur.

**Sikkenin Tanımı ve Okunuşu:**

**Ön Yüz:** İçerisinde yer alan süsleme aşınmadan dolayı tam seçilememektedir. Sadece ‘ Murad’ yazısı okunabilmiştir.

**Arka Yüz:** Dairevi bir bordürün iç kısmında, iki çizginin birbirine geçmesiyle iki bölmeye ayrılmıştır. Her bölmeye yazılar yerleştirilmiştir.

**Okunuđu:**

Hullide

Mülkehu

Duribe Ayasluk

**Açıklaması:**

Allah mülkünü daim olsun. Ayasluk'da darp edildi.

**Konu İle İlgili Çalışmalar:** Kabaklarlı, N., "Mangır", **Osmanlı İmparatorluğu Bakır Paraları**, İstanbul, 1998, s. 114-116.



Fot. 210a- Ön Yüz



Fot. 210b- Arka Yüz

<b>Katalog No:</b>	<b>206</b>
<b>Envanter No:</b>	Etütlük
<b>Bulunduğu Açma:</b>	Elek
<b>Bulunduğu Tarih:</b>	25.05.2016
<b>Dönemi / Tarihi:</b>	<b>Osmanlı Dönemi /II. Mehmet</b> <b>H. 848-849 ( M.1451-1481 )</b>
<b>Darp Yeri:</b>	Angüriya ( Ankara)
<b>Malzemesi:</b>	Bakır
<b>Çap:</b>	2.9 cm
<b>Kalınlık:</b>	0.2 mm
<b>Ağırlık:</b>	3.92 gr
<b>Yazı Türü:</b>	Sülüs
<b>Bugünkü Durumu:</b>	Sikkenin ön ve arka yüzü büyük oranda aşınmıştır. Sikkenin formu kenarların kırılmasından dolayı formu bozulmuştur.

**Sikkenin Tanımı ve Okunuşu:**

**Ön Yüz:** Sikkenin bu yüzünde ‘Mehmet bin Murat han’ yazılmıştır.

**Arka Yüz:** Sikkenin bu yüzünde bir nokta etrafında yazılar dolanarak dairevi bir şekil meydana getirilmiştir.

**Okunuşu:**

Hullide (mülkehu)

( Duribe) Angüri(ya)

**Açıklaması:**

Allah mülkünü daim olsun. Ankara'da darp edildi.





Fot. 211a- Ön Yüz



Fot. 211b- Arka Yüz

<b>Katalog No:</b>	<b>207</b>
<b>Envanter No:</b>	Etütlük
<b>Bulunduğu Açma:</b>	G-32
<b>Bulunduğu Tarih:</b>	18.10.2016
<b>Dönemi /Tarihi:</b>	<b>Osmanlı V. Mehmet Dönemi -H. 1327 ( M. 1909 – 1910)</b>
<b>Darp Yeri:</b>	Kostantiniyye
<b>Malzemesi:</b>	Nikel
<b>Çap</b>	1.6 cm
<b>Kalınlık:</b>	0.2 mm
<b>Ağırlık:</b>	1.99 gr
<b>Yazı Türü:</b>	Sülüs
<b>Bugünkü Durumu:</b>	Sikke oldukça iyi bir durumda günümüze gelmiştir.

**Sikkenin Tanımı ve Okunuşu:**

**Ön Yüz:** Sikkenin ön yüzünde V. Mehmet'in tuğrası yer almaktadır. Tuğranın sağ tarafında ise padişahın unvanı olan “ Reşad” yer almaktadır. Tuğranın hemen altında sene “beş” ibaresi yazılıdır. Bu yazıları çevreleyen küçük bir daire şeklinde inci dizisi yer almaktadır. Bu bordürün etrafında aralarında yıldız yer alarak üç yazı kısmı yer almaktadır. Bu ibareler tuğranın üst kısmına gelecek şekilde ‘müsavat’ , tuğranın sağ tarafında ‘hürriyet’, ve sol tarafında ise ‘adalet’ yazıları yazılıdır. Aynı

bordürün içerisinde Tuğranın alt kenarında sağ tarafında buğday sol tarafında ise defne dallarından oluşan müteşekkil çelenk yer alır. Sikkenin en dış bordüründe ise sikkeyi çepeçevre saran inci dizileri yer almaktadır. Sikke oldukça iyi durumdadır.

**Okunuşu:**

Tuğra da; El Muzaffer dâimâ, Mehmet Hân bin Abdülmecid,

**Anlamı:**

Abdülmecid oğlu Mehmet Han, Zaferi daim olsun.

**Arka Yüz:** Sikkenin arka yüzünde ise dairevi şekilde olan inci dizisinin içinde “40 para” yazmaktadır. Bu bordürün etrafında ise her birinin arasına yıldız gelecek şekilde üç yazı kısmı bulunmaktadır. Bunlar ortada “ Devlet-i Osmaniye” ibarenin iki tarafında yıldız sağda “Duribe fi” solda “ Kostantiniyye” yazılıdır. Alt kenarda ise defne ve buğday başağı arasında bir kartuş içerisine alınan “1327” tarihi yer almaktadır.

Sikkenin en dış bordüründe ise sikkeyi çepeçevre saran geometrik dendanlar yer almaktadır.

**Okunuşu:**

Duribe fi Kostantiniyye 1327

**Anlamı:**

1327’de İstanbul’da darp edilmiştir.

**Bugünkü Durumu:** Sikke oldukça iyi durumdadır.

**Konu İlgili Çalışmalar:** Pere, N., **Osmanlılarda Madeni Paralar**, İstanbul, 1968, s.290.



Fot. 212a- Ön Yüz



Fot. 212b- Arka Yüz

<b>Katalog No:</b>	<b>208</b>
<b>Envanter No:</b>	Etütlük
<b>Bulunduğu Açma:</b>	Doğu Elek
<b>Bulunduğu Tarih:</b>	19.09.2016
<b>Dönemi / Tarihi:</b>	<b>Osmanlı Dönemi Mangır</b>
<b>Darp Yeri:</b>	Darp yeri bulunmamaktadır
<b>Malzemesi:</b>	Bakır
<b>Çap:</b>	1.4 cm
<b>Kalınlık:</b>	0.1 mm
<b>Ağırlık:</b>	1.12 gr
<b>Yazı Türü:</b>	Yok
<b>Bugünkü Durumu:</b>	Sikkenin kenarlarında kırılmalar görülüp sikke Formu bozulmuştur. Sikkenin ön ve arka yüzünde kararmalar görülmektedir.

**Sikkenin Tanımı ve Okunuşu:**

**Ön Yüz:** En dış kontur hatlarında dairesel bir motif yer almaktadır. İç bükey halinde çift cidar halinde altı kollu yıldız motifi meydana getirilmiştir. Aynı motif dış kısımda tekrar edilmiştir. Her bir köşesine noktalar yerleştirilmiştir.

**Arka Yüz:** Dairevi bir bordür içerisinde iç içe altıgen bir çerçeve yerleştirilmiştir. Dış kenar hatları üzerinde palmet motifi yerleştirilmiştir. Bunların arasına noktalar serpilmiştir.

**Konu İle İlgili Çalışmalar:** Necdet Kabaklarlı, 'Mangır' Osmanlı İmparatorluğu Bakır Paraları, İstanbul, 1998, s.277.



Fot. 213a- Ön Yüz



Fot. 213b- Arka Yüz

<b>Katalog No:</b>	<b>209</b>
<b>Envanter No:</b>	Etütlük
<b>Bulunduğu Açma:</b>	G-32
<b>Bulunduğu Tarih:</b>	26.08.2016
<b>Dönemi / Tarihi:</b>	<b>Osmanlı Dönemi Mangırı</b>
<b>Darp Yeri:</b>	Aşınma nedeniyle tespit edilemedi
<b>Malzemesi:</b>	Bakır
<b>Çap:</b>	2.1 cm
<b>Kalınlık:</b>	0.2 mm
<b>Ağırlık:</b>	2.77 gr
<b>Yazı Türü:</b>	Sülüs
<b>Bugünkü Durumu:</b>	Sikke büyük bir oranda aşınmıştır. Ön yüzünde yer alan motifler bir kısmı belli olsa da arka yüzde yer alan motif aşınmadan dolayı tespit edilememiştir.

**Sikkenin Tanımı ve Okunuşu:**

**Ön Yüz:** Sikkenin bu yüzünde Mühr-ü Süleyman motifi yer almıştır. Her bir yıldız arasına noktalar serpilmiştir. Bu motifi çepeçevre dolaşan bir daire motifi yer almıştır.

**Arka Yüz:** Sikkenin aşınması ve kırılmasından dolayı burada yer alan motif tam olarak seçilememektedir. Ancak muhtemelen dört yapraklı bir çiçek motifi yer aldığı düşünülmektedir.



Fot. 214a- Ön Yüz



Fot. 214b- Arka Yüz

<b>Katalog No:</b>	<b>210</b>
<b>Envanter No:</b>	Etütlük
<b>Bulunduğu Açma:</b>	G-29
<b>Bulunduğu Tarih:</b>	09.08.2016
<b>Dönemi / Tarihi:</b>	<b>Tespit Edilemedi</b>
<b>Darp Yeri:</b>	Aşınma nedeniyle tespit edilemedi
<b>Malzemesi:</b>	Bakır
<b>Çap:</b>	2.0 cm
<b>Kalınlık:</b>	0.1 mm
<b>Ağırlık:</b>	1.89 gr
<b>Yazı Türü:</b>	Tespit edilemedi
<b>Sikkenin Tanımı ve Okunuşu:</b>	Sikkenin bir yüzünde tam seçilmemekle beraber arabi harfler yer almaktadır. Ancak diğer yüzü ise tamamen silik bir durumda olan sikkenin dönem tespiti yapılamadı.



Fot. 215a- Ön Yüz



Fot. 215b- Arka Yüz

<b>Katalog No:</b>	<b>211</b>
<b>Envanter No:</b>	Etütlük
<b>Bulunduğu Açma:</b>	Doğu Elek
<b>Bulunduğu Tarih:</b>	03.10.2016
<b>Dönemi / Tarihi:</b>	<b>Tespit edilemedi</b>
<b>Darp Yeri:</b>	Aşınma nedeniyle tespit edilemedi
<b>Malzemesi:</b>	Bakır
<b>Çap:</b>	1.6 cm
<b>Kalınlık:</b>	0.1 mm
<b>Ağırlık:</b>	1.57 gr
<b>Yazı Türü:</b>	Sülüs

**Sikkenin Tanımı ve Okunuşu:** Sikkenin ön yüzü aşınma nedeniyle yazıların tespit edilememiştir. Arka yüzünde ise sadece 'âzam' yazı okunabilmiştir.



Fot. 216a- Ön Yüz



Fot. 216b- Arka Yüz

<b>Katalog No:</b>	<b>212</b>
<b>Envanter No:</b>	Etütlük
<b>Bulunduğu Açma:</b>	Elek
<b>Bulunduğu Tarih:</b>	24.05.2016
<b>Dönemi / Tarihi:</b>	<b>Tespit Edilemedi</b>
<b>Darp Yeri:</b>	Aşınma nedeniyle tespit edilemedi
<b>Malzemesi:</b>	Bakır
<b>Çap:</b>	1.3 cm
<b>Kalınlık:</b>	0.2 mm
<b>Ağırlık:</b>	1.73 gr
<b>Yazı Türü:</b>	Belirsiz
<b>Bugünkü Durumu:</b>	Sikkenin hem ön yüzü hem arka yüzü de büyük oranda deforme olmuştur. Kenarlarında kırılmalar görülüp kararmalar meydana gelmiştir.

**Sikkenin Tanımı ve Okunuşu:**

**Ön Yüz:** Sikkenin bu yüzünde süsleme yarım daire şeklinde yer almaktadır. Ancak sikkenin büyük oranda deforme olmasından dolayı yazı unsurunun olup olmadığı tespit edilemedi.

**Arka Yüz:** Sikkenin ön yüzünde olduğu gibi arka yüzünde de yarım daire şeklinde süsleme yer almaktadır. Çevresinde ise tam daire motifi yer alır.

**Bugünkü Durumu:** Sikkenin hem ön yüzü hem arka yüzü de büyük oranda deforme olmuştur. Kenarlarında kırılmalar görülüp kararmalar meydana gelmiştir.



## 5. DEĞERLENDİRME VE KARŞILAŞTIRMA

### 5.1. Darp Yerleri

Gevale Kalesi Kazısında ortaya çıkan İslami sikkelerin çeşitli darphanelerde darp edildiği görülmektedir. İncelenen örnekler içerisinde 34 adet sikkenin darp yerleri bellidir. Bunlardan Selçuklu Dönemi ait 3 adet sikke, Karamanoğulları dönemine ait 7 adet sikke, Osmanlı Dönemine ait 24 adet sikke ve dönem tespiti yapılamayan 1 adet sikkenin darp yerleri bellidir.

Selçuklu Dönemine ait sikkeler içerisinde, darp yeri belli olan iki sikke mevcuttur. (Foto.103b). Darp yeri Konya olan bu sikkenin dışında ise (Foto.204b) Belviran darplı bir sikke yer alır. Selçuklu dönemine ait diğer sikkelerin korozyona uğraması ve aşınmasından dolayı darp yerleri tespit edilememiştir.

Beylikler Dönemine ait sikkeler içerisinde ise Karamanoğulları dönemine ait beş sikke de darp yeri olarak Konya görülmektedir. Konya darplı sikkeler içerisinde 4 adet sikke bakır (Foto.53a-106a- 105b- 207b), 1 adet sikke gümüşdür (Foto.110a). İncelenen sikkeler içerisinde Beylikler dönemi adı altında toplanan Artukoğulları, Aydınoğulları dönemlerine ait sikkelerin, korozyona uğraması yüzünden darp yerleri tespit edilememiştir.

Osmanlı Dönemine ait sikkeler ise çeşitli yerler de darp edilmiştir. Bunlardan, darp yeri belli sikkelerin büyük çoğunluğu İstanbul'da' ki darphanelerde darp edilmiştir. II. Murat'a ait 3 adet sikke Tire darplıdır. Bu sikkelerin malzemesi bakırdır (Foto.114b-117b-118b). Aynı zaman da II. Murat'a ait 2 adet sikkenin darp yerleri farklı olarak karşımıza çıkmaktadır. Bunlardan ilk sikke Bursa darplı, (Foto.209b) diğer sikke ise (Foto.209b) Ayasluk darplıdır. Her iki sikkede bakır malzemelidir. II. Mehmet'e ait 5 tane sikkenin darp yerleri bellidir. Bunlardan malzemesi bakır olan dört sikkenin biri Edirne darplı (Foto.123b), diğeri Bursa darplıdır (Foto.120b). Diğerleri ise Tire (Foto.112b) ve (Foto.210b) Angürya (Ankara) darphanesinde darp edilmiştir. Konya darplı olan sikkenin malzemesi de gümüşdür (Foto.122b). III. Mustafa'ya ait İslambol darplı bir tane sikke yer almaktadır. Malzemesi bakırdır (Foto.58b). I. Abdülhamit'e ait iki sikkenin darp yeri bellidir. Mısır darplı (Foto.5b) olan sikkenin malzemesi bakır, Kostantiniyye darplı sikkenin malzemesi ise gümüşdür

(Foto.59b). II. Mahmut'a ait Kostantiniyye darplı iki sikkeden biri gümüş malzeme (Foto. 6b) iken, diğeri sikkenin malzemesi ise bakırdır (Foto.60b). Abdülmecit döneminde darp edilen sikke malzemesi bakır ve Kostantiniyye (Foto.61b) darplı, Abdülaziz'e ait sikkede de bakır ve Kostantiniyye darplı olarak yer alır (Foto.62b). V. Mehmet döneminde darp edilen 2 adet sikke de Kostantiniyye darplıdır (Foto.128b-Foto207b). Ancak bu sikke de kullanılan malzeme niktir. Sikkenin deforme olmasından ve aşınmasından dolayı dönemin sultanı belirlenemeyen ve Osmanlı dönemine ait 4 adet sikke yer almaktadır. Bu sikkelerin tamamı malzemesi bakırdır. 2 adet sikke Mısır darplı (Foto.17b-17b) iken 2 adet sikke de Kostantiniyye (Foto. 63b-64b) darplıdır.

2015 yılı kazı çalışmalarında ortaya çıkarılan, dairevi bir yazı bordürün içerisinde Konya darplı olan bir tane sikke yer almaktadır (Foto.56b). Osmanlı döneme ait olan bu sikke oldukça ilginç bir şekilde karşımıza çıkmaktadır.

## 5.2.Malzeme

### 5.2.1. Gümüş

Gümüş doğada hem doğal maden, hem de cevher olarak mevcut bir şekildedir. Bu maden de altın gibi dere yataklarından toplanır veya bazı kayaların içinde damar halinde bulunur.

İslam devrinde maden sanatı ustaları gümüşü istedikleri şekilde kullanmışlardır. Bu ustalar ya saf olarak yada bilinçli gümüş alaşımları yaparak kullanmışlardır. Abbasi devrinde Fars, Horasan ve Kirman bölgelerindeki Galen cevherlerinden gümüş elde edilmiştir. Ancak 11. yüzyıldan sonra İslam dünyasında bir gümüş kıtlığı durumunun görülmesinden sonra gümüş eserlerin birçoğunun eritilip para basımında kullanılmıştır.<sup>130</sup>

İncelenen örnekler içerisinde 22 adet sikke de gümüş malzeme kullanılmıştır. Selçuklu Dönemine ait 3 tane sikke gümüşdür (Foto.96a-94).

İlhanlı Dönemine ait 1 adet sikkede gümüş malzeme kullanılmıştır (Foto.11a-11b). Eyyubi Dönemine ait 1 adet (Foto.103a-103b), Karamanoğullarına ait 1 adet

<sup>130</sup> Ülker Erginsoy, **İslam Maden Sanatının Gelişimi**, İstanbul, 1978, s.10.

(Foto.110a), Osmanlı dönemine ait 6 adet sikke de gümüş malzemenin kullanıldığı görülmektedir. Anonim veya dönem tespiti yapılamayan sikkeler içerisinde ise 9 adet sikke de gümüş malzeme yer alır (Foto.27a-36a-38b-37a).

### 5.2.2. Bakır

Bakır madeni para kullanımında 2500 yıldan bu yana kullanılan bir metaldir. Bizans döneminde kullanılan bakır para “follis” olarak isimlendirilmektedir. Anadolu Selçuklu döneminde ise sikke basımında bakır para “fels” olarak adlandırılmıştır. Felsler ağırlıklı olarak kullanılmıştır. İlk fels gruplarında farklı kompozisyonlar ve ağırlıklar kullanılmıştır. İlk bakır sikke I. Mesud zamanında basılmıştır<sup>131</sup>.

Osmanlı Dönemine ait olan mangır ismi adı altında toplanan bakır sikkelerin ne zaman çıkarıldığına dair kesin bir yer almamaktadır<sup>132</sup>.

Gevale Kalesinde ortaya çıkan İslam sikkeler içerisinde en çok kullanılan malzeme bakırdır. 170 adet sikke de bakır malzeme kullanılmıştır.

Selçuklu dönemine ait 36 adet sikke de (Foto. 7a-10a-76a-78a-79a-201a-201b-203a-203b-206a-206b), İlhanlı Dönemine ait 2 adet sikke (Foto. 51a) , Karamanoğulları Dönemine ait 5 adet sikke (Foto. 53a- 106a-105a-207a-206b), Osmanlı Dönemine ait 44 adet sikke (Foto.5a-14a-12b-16a-19a-105a-208a-208b-210a-212b-213a-213b) bakır malzeme kullanılmıştır. Bununla birlikte anonim olan sikke de ise 90 adet sikke de bakır malzeme kullanılmıştır (Foto.22a-23a-24a-27a-215a-215b-216a-216b).

### 5.2.3. Bronz

Bakır, kalay ve çinkonun karışımından oluşan, kalıpla kolayca şekil verilen bir alaşımdır. Bronz malzemesi madeni para üretiminde antik çağdan itibaren başlamaktadır<sup>133</sup>.

<sup>131</sup>Halit Erkiletlioğlu - Oğuz Güler, **Türkiye Selçuklu Sultanları ve Sikkeleri**, Kayseri, 1996, s.22.

<sup>132</sup> Nuri Pere, **Osmanlılarda Madeni Paralar**, İstanbul, 1968, s.14.

<sup>133</sup> [http://www.darphane.gov.tr/\(02.07.2017\)](http://www.darphane.gov.tr/(02.07.2017)).

İncelenen örnekler içerisinde en az örnekleri olan malzeme bronzdur. 11 adet bronz sikkenin tespiti yapılmıştır.

Eyyubi Dönemine ait 1 adet sikke de (Foto.103a-103b), Aydınoğulların'a ait 1 adet (Foto.52a-52b), 12 adet sikkede de anonim veya dönem tespiti yapılamayan sikkelerde bronz malzeme yer alır (Foto.30a-30b-34a-34b).

#### 5.2.4. Nikel

Krom ve kalay katılımıyla korozyona karşı iyi direnç gösteren, dövülerek yassılaştırılabilen bir madendir<sup>134</sup>.

Osmanlılarda ilk defa nikel para kullanılması 20 Haziran 1910 tarihinde kabul edilen bir kanunla başlamıştır. II. Abdülhamid döneminde nikelin de sikke metali olarak kullanıldığı görülür. Nikel para daha önce Abdülaziz döneminde Mısır'da basılmıştır. Ancak bu durum bir istisna idi<sup>135</sup>.

Nikelin asıl ve yoğun kullanımı V. Mehmed dönemi ile olmuştur. Nikel sikkelerin bir yüzünde tuğra ile birlikte "hürriyet, müsavat, adalet" kelimelerine yer verilmiştir. Diğer yüzünde ise değeri gösteren rakam, "Devlet-i Osmaniyye" yazısı, cülüs yılı ve darp yeri yazılıdır. VI. Mehmed (Vahdeddin) zamanında SOO, 2SO, SO ve 2S kuruş değerinde altın; 20, 10, 5 ve 2 kuruşluk gümüş; 40 paralık nikel sikkeler basılmıştır. Sikkelerin hepsinin ön yüzünde padişahın tuğrası, arka yüzünde "azze nasruhu" yazısı ile darp yeri ve cülüs tarihi (1336) bulunur<sup>136</sup>.

İncelenen örnekle içerisinde 2016 yılı kazı çalışmalarında ortaya çıkarılan V. Mehmed'e ait sikke nikelidir (Fot.120a-120b). 2017 yılı kazı çalışmalarında da V. Mehmed'e (211a-211b) ait bir sikke daha bulunmuştur. Bu sikke de önceki yılda çıkan örneğe birebir benzemektedir. Malzeme olarak da nikel karşımıza çıkmaktadır.

### 5.3. Süsleme

#### 5.3.1. Geometrik Süslemeler

<sup>134</sup> [<http://www.darphane.gov.tr>] (02.07.2017).

<sup>135</sup> Nuri Pere, **Osmanlılarda Madeni Paralar**, İstanbul, 1968, s.15.

<sup>136</sup> Oğuz Tekin, "Sikke", **TDV. İslam Ansiklopedisi**, C. 37, İstanbul, 2009, s.184.

İnsanlık tarihinin hemen her döneminde görülen geometrik süslemeler dini inançlar, felsefi ve siyasi düşünceyle bağlantılı kozmolojik ve ikonografik anlamlar yüklenmiştir. İslam sanatının özgün bezemelerinden biri olan geometrik süsleme, figüre bakış açısı ve geometrik bilimindeki gelişmelerden itibaren doğmuştur.<sup>137</sup>

Anadolu-İslam mimarisindeki geometrik düzenlemelerin Buhara, Özkent, Semerkant yapılarından yer almıştır. Karahanlılar aracılığıyla İran'a, ardından Anadolu'ya geçtiği düşünülmektedir. Taş, geometrik şekiller bakımından daha geniş tasarım imkânı sunmaktadır. Motif bakımından ise Anadolu öncesine göre bazı değişiklikler ortaya çıkmaya başlamıştır. Bu oluşumda Anadolu'nun yerli kültürleri ile çevre bölgelerin birikimlerinin de etkisi söz konusudur. Gazneli, Karahanlı ve Büyük Selçuklu eserlerinde belli bir oluşum evresi geçiren geometrik düzenlemeler Anadolu'da gelişmiş kompozisyonlar halinde kullanılmıştır. Geometrik süsleme 13. yüzyılın ortalarına kadar ağırlıklı olarak yer edinmiştir. Daha sonra bu kompozisyonlar sonraki dönemlerde bitkisel süslemelerle birlikte kullanılmaya başlanılmıştır<sup>138</sup>.

### 5.3.1.1.Tam Daire

Sikkelerde kullanılan en sık kenar bordürü hiç şüphesiz tam daire motiftir. Gerek olarak tüm dönemlerde karşımıza çıkmaktadır. Ancak çoğu dönemlerde daire motifi kısmen değişmiştir. Yine de bu motif sevilerek kullanılmıştır. Aynı zamanda sikke formunun daire olmasından dolayı bu süslemeye olan talep artmıştır. İncelenen örnekler arasında, sikkeyi bir kenar bordürü olarak çepeçevre sararak kullanılan tam daire motifi, bazen tuğrayı bazen yazıyı bazen de herhangi bir motifi içine alarak kullanılmıştır (Foto.5b-11a-13a-31a-50b-53a-53b-212a-212b-213a-213b). Tüm bu örnekler dış kenar bordürü olarak nitelendirilmektedir.

Sikkenin merkezinde yer alıp iç kenar bordürü olarak kullanılan örnekler de vardır. Tam daire motifin hemen arkasına ise bazen sık aralıklarla, bazen seyrek aralıklarla "s" kıvrımlar yerleştirilip hareketlilik sağlanmıştır (Foto.23a-23b-24a-24b). Anonim olan bu sikkeler de açık bir şekilde bu motifler görülmektedir.

<sup>137</sup>Selçuk Mülayim, *Anadolu Türk Mimarisinde Geometrik Süslemeler*, Ankara, 1982, s.70.

<sup>138</sup>Selçuk Mülayim, "Selçuklu Geometrik Süslemeleri", *Sanat Tarihi Araştırmaları Dergisi*, Sayı:9, İstanbul, 1990, s.48-52.

Sadece kenar bordürü olarak değil sikke de bir motif olarak da kullanılan örnekler de vardır. Süsleme unsuru olarak kullanılan tam daire motifi (Foto.112b- 54a-54b-108a-108b-109a-109b). Sikkenin merkezi kompozisyonunda küçük bir daire olarak yer alırken etrafında ise altı bölüme ayrılmış bölmelerde yer almaktadır (Foto.16b-27a-128a). Burada tam daire, tamamen motifin bir parçası halindedir. 3 adet sikkede ise bu ilginç kompozisyon görülmektedir. Osmanlı ve Beylikler döneminde ise bu form, merkezi kompozisyonunda tam daire olarak aynen devam ediyor. Etrafında ise yerleştirilen yazı kısmından sonra da dış kenar bordürü olarak yine tam daire motifi sikkeyi tamamlamaktadır. (Foto.105a).



Foto.217. Osmanlı  
Sikkesi



Foto.218. Osmanlı  
Sikkesi



Foto.219. Karamanoğulları  
Sikkesi

Tam daire motifine hareketlilik sağlanıp dilimlenmiş şekilde olan tek sikke örneği vardır. Bu sikke Karamanoğulları dönemine aittir (Foto.53a). En dış kenar bordüründe ise tam daire yer almaktadır.

Dönem tespiti yapılamayan bir sikke de iç içe iki daire motifi sikkenin merkezi kompozisyonunda yer almaktadır. Başka bir anonim sikke de ise bu form birebir kullanılıp ancak motif olarak değil kenar bordürü olarak kullanılmıştır (Foto.75a).

### 5.3.1.2. Kare ve Dikdörtgen

İncelenen sikke örnekler arasında Kare ve dikdörtgen form örnekleri oldukça azdır. Eyyubiler Dönemine ait iki sikke örneğinde de yazıları çevreleyen kare kenar konturu halinde kullanılmış aynı form da ise ikinci bir kenar konturu olarak inci dizisi yer almaktadır (Foto.50a-50b-148a-148b).

İlhanlı Dönemine ait sikkede ise dikdörtgenin her bir kenarına yarım daireler yerleştirilmiştir (Foto.11b).

Selçuklu Döneminde, dikdörtgen form iç bordür olarak kullanılıp içine yazı yerleştirilmiştir (Foto.46b-95b).

Osmanlı döneminde ise incelenen sikkeler içerisinde, tek örneği olan I. Murat'a tarihlendirilen sikkede ise kare formun içerisi bölünmüştür. Her bölmelerin arasına yazılar yerleştirilmiştir. Ancak burada kare formun kenarları ise hafif içe doğru kavislidir (Foto.113a-113b). Osmanlı dönemine ait diğer bir sikke de ise dikdörtgen motifi kullanılmıştır. II. Murat'a ait olan bu sikke, merkezinde yer alan bu motifin iki köşesinde ise yarım daireler ile kapatılmıştır. (Foto. 208b)

Mangır sikke örneğinde dikdörtgen formun içerisine motifler yerleştirilip, dikdörtgenin alt ve üst kısmına ise yarım daireler eklenerek oldukça farklı bir görüntü elde edilmiştir ((Foto.142b). Anonim bir örnekte ise kare forum içerisine bitkisel süsleme yerleştirilmiştir (Foto.141a-141b).



Foto.220. Selçuklu Sikkesi



Foto.221. Osmanlı Sikkesi



Foto.222. Osmanlı Sikke

### 5.3.1.3. Yarım Daire

İncelenen sikke örnekleri arasında sadece sekiz sikke de yarım daire motifi kullanılmıştır. Bunlar farklı dönemlere ait olup farklı bir şekilde karşımıza çıkmaktadır.

Selçuklu Dönemin de III. Gıyaseddin Keyhüsrev'e ait olan sikke de, yarım daireler birbirine bağlanarak altıgen bir motifi meydana gelmiştir. Bu motif iki defa tekrarlanıp içi doldurulmuştur (Foto.205a).

İlhanlı Dönemine ait olan sikkede kare formun her bir kenarına yarım daireler eklenmiştir (Foto.11b).

Osmanlı döneminde ise üç yarım dairenin birbirine geçmesiyle oluşturulan bir motif yer almaktadır (Foto.120a). Osmanlı dönemi mangırlarında kullanılan başka bir yarım daire motif çeşidi, iki yarım daire birleşerek sikkenin merkezinde yayvan bir halini almıştır. Bunun içi boş bırakılmamış sikke basım tarihi yerleştirilmiştir (Foto.15b-121b). II. Murat'a ait olan sikke de ise yarım daire motifi dikdörtgenin köşelerini kapatmak için kullanılmıştır. Bunlara arabi rakamlar yerleştirilmiştir (Foto.208b).



Foto:226 Selçuklu Sikkesi



Foto: 227 Osmanlı Sikkesi

Osmanlı Dönemine ait iki sikkede yarım daire motifi kullanılmıştır. İlk sikke de dikdörtgen formun alt ve üst kısımlarında küçük birer yarım daire eklenerek motif kompozisyonu oluşturan bir eleman olarak kullanılmıştır (Foto.142b). Karamanoğullarına ait sikke ise merkezde yer alan yıldız motifin kenarlarında kalan boşlukları doldurmak için sık aralılarla yarım daireler yerleştirilmiştir (Foto.110a).



Foto.223:İlhanlı Sikkesi      Foto.224: Karamanoğulları Sikkesi      Foto.225: Osmanlı Sikkesi

#### 5.3.1.4. İnci Dizisi

İnci dizisi sikkelerde en çok kullanılan süslemedir. Her dönemde kullanılan inci dizisi bazen süsleme olarak kullanılırken bazen de kenar konturunu tamamlayıcı bir öge olarak yer almaktadır. İncelenen sikke örnekleri içerisinde her dönem de ve her malzeme de inci dizisi sürekli olarak kullanılmıştır. Ancak farklı bir şekilde inci dizisi sikkeler de görülmektedir.

İnci dizisinden oluşturulan tam daire motifi sık aralıklarla bir kenar bordürü halindedir. Selçuklu dönemi ise bu şekilde inci dizisi kullanmıştır. Genel olarak yatay bir şekilde yer alan yazıları tam daire şeklinde bit kontur halinde çevrelemektedir (Fot.46b-84a-84b-89a-89b-200a-200b-203a-203b-206a-206b). Osmanlı döneminde ise inci dizileri bazen seyrek bazen sık aralıklarla tam daire olarak kenar bordürü halindedir (Fot.113a-113b-115a-115b-123b). Kenar bordürü olarak kullanılan inci dizileri tuğrayı veya yazıları çevrelemektedir.

İnci dizisinden oluşturulan kare kenar bordür ise sadece Selçuklu ve Eyyubi dönemine ait sikkelerde görülmektedir. Selçuklu dönemine ait sikkelerde genel form olarak, inci dizisi bir dış kenar bordürü şeklindedir. İçerisine yatay şekilde yazılar yerleştirilmiştir (Fot.7b). Selçuklu döneminde başka bir sikke de kare form inci dizisi ile oluşturulan daire içine alınmıştır (Fot.95a-95b). Burada kare ve dikdörtgen iç içedir. Eyyubi döneminde, kare form iç kontur olarak kullanılırken inci dizisinden oluşturulan kare form ise dış kenar bordürü olarak kullanılmıştır (Fot.50a-50b-98a-98b).

İnci dizisi sadece kenar bordürü olarak değil bazen de motif niteliğinde de kullanılmıştır. Osmanlı Dönemine ait olan bu örnekte inci dizisi tam daire olarak tuğrayı nitelendiren bir motif olarak kullanılmıştır (Fot.128a).

### 5.3.1.5. Yıldız

İncelenen sikke örnekleri arasında farklı şekillerde kullanılan yıldız tamamen motif olarak kullanılmıştır. Selçuklular Dönemine ait sikkeler de yazı arasında zeminde süsleme unsuru olarak kullanmıştır. Bu yıldızlar bazen beş kollu bazen altı kollu olarak bazen de yedi, sekiz kollu olarak kendini göstermektedir. Selçuklular bu yıldız motifini zeminde süsleme unsuru olarak severek ve sık bir şekilde kullanmıştır (Fot. 85b-94b-97a-100b-101a).



Foto.228:Selçuklu Sikke Detayı



Foto.229:Selçuklu Sikke Detayı



Foto.230: Selçuklu Sikke Detayı

Karamanoğulları döneminde ise Selçuklularda olduğu gibi süsleme unsuru olarak kullanmıştır. Kenar köşelerinde kalan boşlukları doldurmak için yıldız motifine yer vermişlerdir (Fot.104b).

Osmanlı döneminde ise yıldız motifi genellikle sikkenin merkezi kompozisyonunda yer alıp yazının tamamlanmasını sağlayan önemli bir öge olarak tasarlanmıştır (Fot.119b-123b). Tuğralarda ise genellikle sayı olarak verilen senenin altında süsleme unsuru olarak yer almaktadır.

İncelenen sikkelerin içerisinde yıldız motifi sadece zeminlerde süsleme unsuru olarak yer almamıştır. Ayrıca sikkenin merkezi kompozisyonunda yer alan bir motif olarak da kendini göstermektedir. Osmanlı Dönemine ait olan tarihsiz iki sikke de

Mühr-ü Süleyman motifi görülmektedir (Fot.131a-131b-134a-134b-212a). Bu motif sikkeye hâkim bir durumda olup kalan boşluklara ise noktalar yerleştirilmiştir.



Foto. 231: Osmanlı Sikke  
Sikkesi



Foto.232 Osmanlı Mangır



Foto.233:ÜzerindeMühr-ü  
Süleyman Bulunan

1213(1798- 99) tarihli mühür

Mühr-ü Süleyman, iki eşkenar üçgenin birinin tepesi diğerrinin tabanına geçirilmesiyle oluşturulmuştur. Müslümanlar arasında “hatem-i Süleyman”, Yahudi ve Hristiyanlarca “Davud Yıldızı” olarak adlandırılmıştır. Üçgenlerden biri hayatın olumlu yönlerini, diğerrinin hayatın olumsuzlukları temsil ettiğine inanılan bu sembol İslam öncesi Doğu kültürlerinde madde ile mana, iyi ile kötü, güzel ile çirkin temsil etmiştir<sup>139</sup>. Mühr-ü Süleyman motifi sadece sikkelerde değil, birçok dönem de mimaride el sanatları, mühür vb. birçok yerde sevilerek kullanılan bir motiftir.

### 5.3.1.6. Diğerrleri

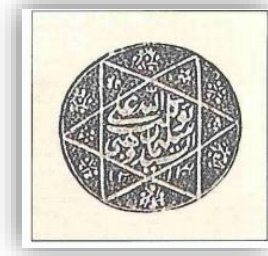
Osmanlı dönemi mangırları süsleme bakımından oldukça çeşitlilik gösterir. Bunlar arasında geometrik çok kollu karmaşık bir motif yer almaktadır (Fot.135a-135b). Başka bir sikke de ise süsleme unsuru olarak alt alta üç çizgi kullanıp bu formu arka yüzde de tekrarlamıştır (Fot.12a-12b).

<sup>139</sup>PALA, İskender, “Mühr-ü Süleyman”, **TDV. İslam Ansiklopedisi**, Cilt: 31, İstanbul, 2009, s.524. Mührü Süleyman ile ilgili geniş bilgi için bkz. Daha geniş bilgi için bkz. S. Bayram, “Mühr-ü Süleyman ve Türk Kültüründeki Yeri”, *Sanat Tarihinde İkonografik Araştırmalar Güner İnal’a Aramağan*, Ankara, 1993, s.61-67; Aynı yazar, “Türk Kültüründe Mühr-i Süleyman’ın Yeri”, *Kültür ve Sanat*, Sayı 37, Ankara 1998, s.47-51; N. Çam, “Türk ve İslâm Sanatlarında Altı Kollu Yıldız (Mührü Süleyman)”, Prof. Dr. Yılmaz Önge Armağanı, Konya, 1993, s.207-230; Z. Kuşoğlu, “Türk Sanatında Mühr-i Süleyman”, *İlgi*, Sayı61, İstanbul 1990, s.32.

İncelenen sikke örnekleri arasında Osmanlı mangırları içerisinde en çok tekrarlanan süsleme kare bölmelere ayrılmış olan geometrik süslemelerdir. Tüm bu kompozisyon sikkeye hâkim bir şekilde yer almaktadır. Geometrik süsleme burada herhangi bir kontur niteliğinde değil tamamen motif amacıyla kullanılmıştır (Fot.27a-129a-130a-132a-133a). Bunun dışında Osmanlı dönemine ait başka bir sikkede ise iki çizginin birbirine geçmesi ile oluşturulan motifin ortada düğümü meydana getirmesidir (Foto.209a).



Foto.234: Tarihsiz Osmanlı Sikkesi



Foto.235 Anonim Osmanlı

(<http://parakoleksiyon.com>)

Anonim sikkeler de yer alan geometrik motifler de ise birbirine geçmeli beşgen formu (Fot.147b), ters “v” ile oluşturan bölmeler, bir nokta etrafında çizgilerle ayrılan bölmeler yer almaktadır (Fot.139).

### 5.3.2.Figürlü Süslemeler

Türk süsleme sanatının önemli bir unsurunu oluşturan figürlü süslemelere, sikkeler üzerinde rastlanılmaktadır. Sikkeler içerisinde en çok karşılaşılanı hayvan figürleridir. İncelenen örnekler içerisinde 12 adet figürlü süslemeye sahip sikke bulunmaktadır. Bunlardan, 8 adet sikke Selçuklu dönemi, 2 adet sikke Artukoğulları dönemi, 2 adet sikke Osmanlı döneminde bu süsleme görülmektedir.

### 5.3.2.1. Gerçekçi Figürler

#### 5.3.2.1.1. İnsan

İncelenen örnekler içerisinde insan tasvirli sikkelerin, altı âdeti Selçuklu dönemi, diğer bir sikkenin ise dönem tespiti yapılamamıştır. İnsan figürlerinin hayvan figürleriyle birlikte verildiği binici veya atlı süvari diyebileceğimiz örnekler sergilenmektedir. Bu tarz sikkeler Anadolu Selçuklu devletinin kuruluş aşamasında daha fazla tercih edilmiştir<sup>140</sup>.

Sikkeler üzerinde görülen insan figürlerin tamamı ata binmiş şekilde tasvir edilmiştir. Sağa dönük vaziyette, elinde mızrak tutan ve atıyla hareket halindedir. Figürler oldukça natüralist ve anatomik olarak düzgün bir şekilde betimlenmiştir (Fot.7a-76a-77a-78a-196a). Ancak dönem tespiti yapılamayan başka bir sikkede ise ata binmeye çalışan bir süvari yer almaktadır (Fot.79a). Burada yer alan insan figürü diğerlerinden farklı olarak ata binmiş şekilde değildir. Elinde bir nesne tutmakta ve ata binmeye çalışmaktadır. Sikkenin deforme olmasından dolayı nesnenin ne olduğu tespit edilememiştir (Fot.91a).

Farklı bir şekilde karşımıza çıkan insan figürü burada oturmuş vaziyettedir. Büyük oranda deforme olan figürün büyük ihtimalle I. Keyhüsrev'in, Bizans tarzı imparator büstü olan fels grubudur (Fot.82a). I. Gıyaseddin Keyhusrev'e ait olan başka bir sikke de ise içi dolgulu kare bölmeli bir elbise giymiş olarak cepheden tasvir edilen figür elinde hakimiyet asasını tutmaktadır (Foto.197a).

Birçok farklı dallara konu olan atlı süvari figürlerinin sikkelere yansıyan tarafı, hâkimiyet ve kudret sembolüdür. Burada görülen av sahneleri ve figürlerin giyim kuşamları Orta Asya geleneğini yansıtmaktadır.

Selçuklu devletinin kuruluş aşamasında komşu devletlerle ortak hareket etmesinden dolayı hâkimiyet alanında da ortak unsurları kullandıkları görülmektedir.<sup>141</sup> Danişmentliler'e ait sikkede Selçuklular'da olduğu gibi figür oldukça natüralist ve anatomik olarak düzgün betimlenmiştir. Melik Zünnun'a ait

<sup>140</sup> Ahmet Çaycı, **Selçuklularda Egemenlik Sembolleri**, İstanbul, 2008, s. 61.

<sup>141</sup> ÇAYCI, Ahmet, **age.**, s. 61.

sikkede, orta da daire içerisinde elinde kılıcı olan insan figürü aslan üzerine binmiş sağa doğru hareket hindedir. Selçuklu dönemi sikkeleri ile aynı karakteri göstermektedir.



Foto.236: Selçuklu Sikkesi



Foto:237: Danişmentli Melik

Zünnun'a ait bakır sikke

Avlanmak savaşmak Türklerin en eski geleneği olarak karşımıza çıkmaktadır. Bundan ötürü at üzerinde süvari figürü ise, kudret ve kuvvet sembolü olarak kullanılmıştır. Türk kültürünün menşei M.Ö 5000'li yıllarda bile her türlü malzemede bu figürün kullanıldığı görülmektedir. Öyle ki bugün dahi eşi bulunamayan "Pazırık Halısında" süvari figürü harika bir şekilde işlenmiştir<sup>142</sup>.

Anadolu Selçuklularında süvari veya savaşçı figürlerini yalnız sikkelerde değil pek çok sanat dallarında da karşılaşmaktadır. Saray ile ilgili eğlencelerden av sahnesini de konu eder. Bu figürler bazen tek bazen de içlerinde birinin davetçisi olarak toplu halde ava çıkarlar. Alçı, bronz taş kabartma, çini, seramik gibi hemen hemen her türlü malzemede yaygın olarak bu süvari figürü kullanılmıştır. Beyşehir Kubadabat Sarayın alçı kabartmalarında ve çinilerinde muhteşem bir şekilde resmedilirken aynı işçilik kalitesini Konya Sarayı'nın duvar çinilerinde 12.yy ve 13.yy ait bronz eşyalarda süvari figürün çeşitli malzemeler üzerinde örneklerini görmek mümkündür.

<sup>142</sup> Gündegül Parlar, *age.*, s.126.



Foto.238:Beyşehir Kubadabat Saray Alçı  
Detay



Foto: 239: Artuklu Aynasından  
Kabartmaları

### 5.3.2.2.2. Hayvan

#### 5.3.2.2.2.1 At

At hem Orta Asya'da hem de Eski Çağlar'da saltanatın gücü olarak algılanmıştır. Türkler hakkında önemli bilgileri veren Kaşgarlı Mahmud'un Divan-ü Lügati't-Türk adlı eserinde "Atın Türk'ün kanadı olduğunu ata bakan kişinin il başı, il başının da vilayet başı" olduğunu belirtmektedir.

At 12 hayvanlı Türk takvimi içerisinde "Yond" ismiyle aylardan biri olarak kullanılmıştır. At, Türkler de önemli bir semboldür. Bundan dolayı at ,ölüyü bu dünyadan öbür dünyaya götüren kutsal bir varlıktır. Kaderini sahibiyle paylaşan, sahibinin ölümüyle ile beraber gömülen bir hayvandır.

Şamanlar gökyüzüne at ile çıkmışlardır. İslam'da ise at Hz Peygamberin "Burak" ismiyle göğe yükselmiş, Hristiyanlıkta ise Aziz Georgios at üzerinde resmedilmiştir<sup>143</sup>.

Hemen hemen her sanatta sevilerek kullanılmıştır. Gerek çini de gerek olarak halıda, maden, kilim, minyatür de oldukça zengin bir figür olarak karşımıza çıkmaktadır.

<sup>143</sup>Gündegül Parlar, Orta çağ Figürlü Sikkelerinin Taşıdığı Anlamlara Bir Bakış, **Türkiye Bilimler Akademisi Kültür Envanteri Dergisi**, Sayı:13, Ankara, 2015, s.21-22.



Foto.240: Hz. Peygamber Burak'la gökyüzünde çıkarken (Siyer Nebi)



Foto. 241: Kubadabat Saray Çinisinde At figürü

İncelenen örnekler arasında Selçuklu Dönemine ait olan beş adet sikke üzerinde at tasviri görülmektedir (Fot.7a-76a-77a-78a-196a). Bir adet sikke de ise Selçuklu tarzında at figürü görülmekte, ancak aşınma yüzünden dönemi tespit edilememiştir. At natüralist bir şekilde işlenip, sağa doğru hareket halindedir. (Fot.140). Selçuklu dönemine tarihlendirilen başka bir sikkede ise ata binmeye çalışan bir süvari yer almaktadır. Ancak bu at figürü diğer sikkelerde görülen figürlere göre daha iri bir şekilde betimlenmiştir (Fot.99a).

#### 5.3.2.2.2. Balık

Türk süsleme sanatında balık motifi bir burç sembolü olarak karşımıza çıkmaktadır. Ancak Türk Çin hayvan takvimindeki on iki hayvandan biri olduğunu unutmamak gerekir. Balık figürleri taş, kabartma, alçı kabartma ve çinilerde malzeme de genellikle çift ve simetrik olarak kullanılmıştır<sup>144</sup>.

İncelenen örnekler arasında üzerinde at figürü olan sikke Osmanlı Beyliği'ne tarihlendirilmiştir (Fot.125a). Sikkenin ortasında karşılıklı olarak yatay bir şekilde yerleştirilmiş olan iki tane balık yer almaktadır. Üst kısımda bulunan balığın baş kısmı sağ tarafa doğru bakarken alt kısımda yer alan balığın başı sol tarafa doğru bakmaktadır. Vücut hatları basit çizgiler ile işlenmiştir. Yüzgeç solungaç, pul gibi ayrıntılar son derece yüzeyseldir.

<sup>144</sup> PARLAR, Gündegül, *age.*, s.180.



Foto.242: Osmanlı Sikkesi  
Mangırı



Foto.243: Anonim Osmanlı Beyliği  
(<http://parakoleksiyon.com>)

### 5.3.2.2. Fantastik Hayvan Figürleri

#### 5.3.2.2.1. Çift Başlı Kartal

Mezopotamya, Mısır, Anadolu, İran hatta Amerika ve Uzak Doğu'da kurulmuş eski çağ medeniyetlerden itibaren birçok devlette görülüne çift başlı kartal sembolü, dünyanın en eski ikonografik öğelerinden biridir. İslam öncesi Türk inancına gelince bir kült olarak karşımıza çıkmaktadır. Kartalın koruyucu unsur yanında kuvvet ve talih sembolü olarak da kullanılmıştır Selçuklu sanatında farklı yerlerde farklı bir motif olarak karşımıza çıkmaktadır. Hiç kuşkusuz çift başlı kartal figürleri sonsuzluğun sembolü ve kuşların en yücesidir.<sup>145</sup>

Çift başlı kartalın sikkeler üzerinde kullanımı Anadolu'da bakır sikkeleriyle başlamıştır. Sadece sikkelerde değil birçok taş, maden, çini, gibi madenlerde uygulanmıştır<sup>146</sup>.

<sup>145</sup> Göksu, Erhan, Çift Başlı Kartal ve Selçuklular, **Selçuk Üniversitesi Selçuklu Araştırmaları Dergileri**, Sayı:5, Konya, 2007, s.119.

<sup>146</sup>Haluk Perk, -Öztürk, Hüsnü, XIV. Yüzyılın İlk Yarısında Anadolu'daki İslami Paralar Üzerinde Görülen Bir Kısım Damgalar, **VII. Orta Çağ ve Türk Dönemi Kazı ve Sanat Tarihi Araştırmaları Sempozyumu Bildirileri (7-8-9 Nisan 2003)**, İstanbul, 2006, s. 123.

Mimari de ise oldukça örnekleri fazladır. Zengin bir şekilde kullanılan bu süsleme, Diyarbakır dış kale Yedi Kardeş Burcunda, Artuklu saray çinisinde, Diyarbakır Müzesi'ne Cizre'den getirilen taş üzerinde, Konya İnce Minareli Müzesinde Konya Kalesi'nden getirilen taş üstünde yer alan çift başlı kartal figürleri ne kadar sıklıkla kullanıldığını göstermektedir. Bununla birlikte Selçuklu kumaşında da yoğun derecede kullanılan bir motiftir.



Foto.244 Anadolu Selçuklu Kumaşında

Çift Başlı Kartal Figürü



Foto.245: Konya İnceMinareli

Medrese Müzesi, Konya Kalesi

Çift Başlı Kartalı

İncelenen örnekler arasında çift başlı kartal figürüne sahip sikkeden, sadece bir örnek bulunduğu ve Karamanoğulları'na ait olduğu düşünülmektedir. Kartalın pençeleri oldukça iri ve iki yana açılmış durumdadır. Kartalın baş kısmı, sağ kanadı ve ayakları büyük oranda deforme olmuştur. Çift başlı kartal figürü kuvvet, kudret anlamlarını içerirken sikkelere de bu anlamları yüklemiştir<sup>147</sup>.

#### 5.3.2.2.2. Ejder

Orta Asya ve Uzakdoğu da inanç, kültür ve hayat görüşlerine göre farklı anlamlar ile, tüm Asya topluluklarında görülen ejder tasvirleri farklı isimler de

<sup>147</sup>Anonim, *Sikkeler Ne Anlatır? Orta Çağ Anadolu Sikkelerinde Simgeler ve Çok Kültürlülük*, 2009, s.62.

kullanılmıştır. Türkler tarafından Evren, Luu ve Büke olarak isimlendirilmiştir. Araplar ise bu mitolojik yaratığa, Tanin, Çinliler Lung, Moğollar Monhür, İranlılar Ejder ismini vermiştir. Türklerde özellikle erken dönemlerde bereket, refah, güç ve kuvvet simgesi sayılan ejder figürü Ön Asya kültürleriyle girilen etkileşimler ile bu anlamlarından daha çok alt edilen kötülüğün simgesi olmuştur<sup>148</sup>.

Şaman inancına göre, gök kubbenin idaresi bir çift ejderin sorumluluğuna yüklenmiştir. Mitolojiye göre ejderlerin ay ve güneşi yutması sonucunda güneş ve ay tutulması meydana gelmiştir. Türk süsleme sanatında ejder figürleri daha çok taş ve alçı kabartmalarda yer almaktadır. Ejderlerin sivri kulakları, iri badem gözleri açık ağızları ve dişleri sivri, dilleri çatalıdır<sup>149</sup>.

İncelenen sikkeler içerisinde sadece bir tane sikkede bu figüre rastlanılmıştır (Fot.13a). Dairesel bir motifin içerisine alınan ejder, gövdesi birbirine dolanmış şekildedir. Ancak korozyona uğramış olan, bundan dolayı baş kısmı yok olan ejderin sadece gövde kısmı belirgindir. Osmanlı dönemine tarihlendirilen bu mangır ejder figüründen hareketle bu döneme tarihlendirilmiştir.

#### **5.3.2.4. Gezegen ve Burç Figürleri**

##### **5.3.2.4.1. Güneş Kursu**

Gevale Kalesi'nde incelenen İslami sikkeler içerisinde sadece bir tane sikkede güneş tasviri görülmektedir (Fot.102a). Güneş kursu olarak karşımıza çıkan bu sikkeye ağız, burun ve göz verilerek stize edilmiştir. Ancak burada oldukça sade çizgilerle insan yüzü olarak betimlenmiştir. Etrafını saran ışık basit ve içi boş bir vaziyettir.

Çin kaynaklarına göre güneşe yüklenen anlam Gök-Tanrı kültürüyle ilgili olup Altay bölgesinde güneş “ana”dır<sup>150</sup>. Güneş hurşid, mihr, hur gibi isimlerle anılmıştır. Yuvarlak insan yüzü ve çevresine saçtığı ışıkla tasvir edilmektedir. Ayrıca gökyüzünü temsil etmektedir<sup>151</sup>.

<sup>148</sup>Ramazan Uykur, *age.*, s.397.

<sup>149</sup>Gündegül Parlar, *age.*, s. 180.

<sup>150</sup>Bahaddin Yaman, *age.*, s. 496.

<sup>151</sup>Gültekin Teoman, *age.*, s.130.

Güneş gezegeni kozmik manada evrene şamil bulunduğu için farklı türdeki uygulamalarla karşılaşırız<sup>152</sup>. Güneş motifi sikkelerde olduğu gibi mimariye bağlı ve mimariden bağımsız süsleme programlarında da kullanılmıştır.



Foto.246: II. el- Adil Ebu Bekr'e ait pirinç  
Kutunun Kapağı merkezinde ki güneş  
ve Gezegen tasvirleri



Foto.247:Konya-Karatay Müzesi  
Çini Eserler Müzesi

### 5.3.3. Bitkisel Süslemeler

Sikkeler üzerinde yer alan bitkisel motiflerin çok ayrıntılı olduğu söylenemez. Bitkisel oluşumları genelde iki ayrı daldan çıkan yapraklar şeklinde kompoze edilmiştir. Ayrıca betimlenen motiflerin türlerini tayin etmek de oldukça zordur. Motifler, genellikle küçük boşlukların doldurulması amacıyla doldurucu unsur olarak tasarlanmıştır. Yani, mevcut betimlemeler doğal anlamda bitki bezemeleri olmaktan çok, boşlukları dolduran unsur olarak tasarlanmıştır<sup>153</sup>.

İncelenen örnekler arasında farklı yıllardan çıkan 16 adet sikkede bitkisel süsleme görülmektedir. Bunlar süsleme çeşitliliği bakımından oldukça farklılık göstermektedir. Ancak örnek sayısı ise azdır. Genellikle dört yapraklı, altı yapraklı ya da sekiz yapraklı çiçek motifi, şeklinde görülmektedir. Osmanlı dönemine ait mangırda, sikkenin merkezinde altı yapraklı çiçek yer almaktadır (Fot.149a).

<sup>152</sup> Ahmet Çaycı, **a.g.m.**, s.215.

<sup>153</sup> ÇAYCI, Ahmet, **age.**, s. 64.

Kompozisyona tamamen hâkim olan altı kollu çiçek motifi, aynı yıllarda ortaya çıkan başka bir mangırla oldukça benzerlik göstermektedir (Fot.141a).



Foto.248 Osmanlı Sikkesi



Foto.2549: Osmanlı Sikkesi

Anonim olan sikkeleri genel olarak değerlendirildiğinde tek grup altında toplamak hayli bir zordur. Çünkü her sikkede yer alan bu süslemeler oldukça farklıdır. 8 adet anonim sikkede bitkisel süsleme görülmektedir. Daha natüralist bir şekilde işlenen bu motifler çoğu zaman kompozisyonun merkezine hâkim bir şekilde işlenmiştir. Sikkede kenar konturu olarak değil, süsleme amaçlı yapılmıştır. Oldukça fazla çeşitlilik arz eden bu örnekler, merkezi bir kompozisyon etrafında çarkıfelek şeklinde dönen kıvrık dallar (Fot.147a), birbirine geçmeli olarak yapılan dört yapraklı çiçek, kare form içerisinde sarmaşık motifi şeklinde tasarlanmışlardır (Fot.141b). Başka bir sikkede ise sekiz yapraklı çiçek yer alırken, her bir çiçek yaprağının arasına noktalar koyularak farklı bir süsleme anlayışına gidilmiştir (Fot.54a-54b-108a-108b-109a-109b). Ancak burada kenar bordürü olarak kullanılmış bir bitkisel süsleme görülmektedir.



Foto.250: Osmanlı



Foto.251: Karamanoğulları



Foto.252: Anonim



Foto.253: Karaman

Bronz bir Osmanlı sikkesinde dört yapraklı çiçek motifi olarak görülüyor (Fot.2a). Birbirine geçmeli, üç yapraklı çiçek motifi iki defa tekrarlanmıştır. Her bir

yaprak arasına noktalar serpilmiştir. Burada yer alan çiçek motifi sikkeye hakim bir durumdadır (Foto.212a). Bitkisel süsleme tuğranın sağ üst köşesinde yer almıştır. Bu tuğralara da “Çiçekli Tuğra” adı verilmiştir. Abdülmecit Han dönemine ait 2 adet sikkede tuğranın sağ köşesinde kıvrık dal üzerinde iki gül tomurcuğu yer almaktadır (Fot.127a). V. Mehmed Reşad’a ait iki adet sikkede ise, tuğranın alt kenarında sağ tarafta buğday, sol tarafta defne dallarından meydana gelen çelenk yer alır (Fot.128a-211a). Tuğranın yanında yer alan bu motifler tuğraya hareketlilik kazandırmıştır.

#### 5.3.4.Nesneli Süslemeler

İncelenen İslami sikkelerin içerisinde yer alan nesneli süsleme olarak ok ucu, kurdele, haç, kayı boyu damgası yer almaktadır. Kurdele motifi bağlayıcı özellik olarak yer almaktadır. Bazen zencerek motifin oluşturduğu iki hilali bağlar şekilde yer alırken (Fot.6b) bazen de buğday ve defne dallarını birbirine bağlar şekilde karşımıza çıkmaktadır (Fot.128b). Haç ise Hristiyan sikkelerinde ve bütün dallarda görülüp İsa’yı temsil eden bir monogramdır (Fot.50b).

Osmanlı Dönemine ait sikkede oldukça ilginç bir süsleme yer almaktadır. İki ok ve yaydan meydana gelen Kayı boyu damgası işlenmiştir (Fot.115a).

Süvari figürlerin yer aldığı tüm örnekler arasında elinde mızrak tutar şekildedir. Bu örnekler Selçuklu dönemine aittir. Atlarıyla hareket olan bu süvari figürleri elindeki mızrakla sağ tarafa doğru hareket halindedir (Fot.7a-76a-77a-78a-196a).

İnsanların avlanmak ve kendilerini düşmandan korumak için icat ettiği ilk silah mızrak olarak bilinmektedir. Mızrak uzunluğuna göre “kargı” ve “harbe” olarak bilinen eski Türk silahları arasında bayrak, süngü, cirit, sancak ile birlikte bir grup oluşturur. Göktürkler’den itibaren elinde mızrak mızrak tutan süvariler karşımıza çıkmaktadır. Bunun dışında Varka ile Gülşah’ın minyatüründeki savaş sahnelerinde ve diğer el sanatı ürünlerinde de görülmektedir.<sup>154</sup>

<sup>154</sup>Tülin Çoruhlu, “Mızrak”, TDV. İslam Ansiklopedisi, Cilt: 30, İstanbul, 2009, s.4.



Foto 254: Selçuklu Sikkesi



Foto 255 : Kubadabat Saray Çiniler

Süvari figürü (Gönül Öney Arşivi)

#### 5.4. Yazı

Arap yazısı, uzun yıllar boyunca çeşitli çevrelerde farklı şekiller almıştır. Buna istinaden aynı temel- genel aynı esas üzerinde farklı şekilleri meydana gelmiştir. Bu durumda hoş bir gelişme göstermesiyle nedeniyle hüsn-i hat dediğimiz bir sanat kolu haline gelmiştir. Bu sanat Türk sanatında neredeyse her alanda da kendini belli etmektedir. İncelenen sikkelerde görülen yazı çeşitleri kufi, sülüs, makili olarak sıralanabilir.

##### 5.4.1. Kufi

Kufi İslamın ilk yıllarında kullanılmakta olup sert köşeli bir yazı türüdür. Makili'den farklı olarak düzlük ve yuvarlaklık çeşitli oranları karıştırılmıştır. Önce sade olarak gelişme göstermektedir. Daha sonra bu yazı İslami kabul eden milletlerin sanatkârları tarafından geliştirilerek her yerde tarihi binalarda, kitaplarda bol bol kullanılmıştır<sup>155</sup>.

<sup>155</sup> Ali Alparslan, Türk Dünyasında Hat Sanatı, [<https://www.tarihtarih.com>] (20.06.2017).

İncelenen sikke örnekleri içerisinde, İlhanlı ile Selçuklu döneminlerine ait sikkelerde kufi yazı çeşidi kullanılmıştır. Oldukça örnekleri az bulunan bu yazı türü yazıdan ziyade resmetme özelliği ile öne çıkmıştır (Fot.76b-77b-78b-85a-85b-83a).

#### 5.4.2. Makili

Makili, kale gibi sağlam, sığınılacak yer, sarp anlamına gelmektedir. Makili yazı en eski yazı olarak gösterilmektedir. Dik, keskin, köşeli, geometrik görünümlü bir yazı çeşididir. İslamiyet'ten önce de kullanılan yazıda, gözlü, başlı harfler kare formdadır. Harflerin hepsi düz, köşeli, donuktur. Bu sebepten dolayı sertlik ve katillik ifade eder. Önceleri mimaride kullanılan yazı, daha sonra el ve kalemle de uygulanmıştır. Makili yazı daha çok mimari eserlerde kullanılmıştır<sup>156</sup>.

Gevale Kalesi'nde tek örnek bulunmuştur. İlhanlı dönemine ait bu sikkenin ön yüzünde yer alan yazı büyük oranda aşınmıştır (Fot.51a). Ancak makili yazının geometrik kompozisyonunu oluşturduğu apaçık ortadır.

#### 5.4.3. Sülüs

Aklâm-ı Sitte (altı kalem) içinde yer alan ve üçte bir anlamına gelmektedir. Çanaklı harflerin biraz kısa, derin olmasıdır. Yazı karakteri olarak yumuşak bir görünüme sahiptir. Bilhassa anıtsal mimaride, kitap unvanlarının, levhaların ve kıt'aların yazılmasında kullanılmıştır<sup>157</sup>.

İncelenen sikke örnekleri içerisinde büyük oranda yazılar sülüstür. Her dönem de sevilerek kullanılmıştır (Fot.46a-51a-52a-54-53b-56b-57b-82a-82b-87a-87b-11b-207a-207b-208a-208b-214a-214b) Sikkelerde de kullanılan sülüs yazı karakterinden dolayı sikke üzerinden oldukça estetik bir görüntüye sahiptir.

<sup>156</sup> Doğan Çilingir, **Hüsn-i Hat Kitabı**, Ankara, 2006.

<sup>157</sup> Ali Alparslan, **Ünlü Türk Hattatları**, Ankara, 1992, s.6 .

## 6. SONUÇ

Bu çalışmada 2012 yılı yüzey araştırması ile başlayan ve günümüzde kazı çalışmalarının halen devam ettiği Konya Gevale Kalesi Kazısında ortaya çıkarılan İslami Dönem sikkeleri incelenmiştir. Konya kentinin savunmasında kilit noktası durumda olan Gevale Kalesi birçok önemli buluntuları ve malzeme çeşitliliğiyle öne çıkmaktadır.

Tez çalışması bakımından toplam kazıda çıkan 216 adet sikke üzerinde çalışılmıştır. Bunlar sikkeler 2012 yılı yüzey araştırmasında alanda bulunmuş olan 1 adet Osmanlı sikkesinden itibaren 2013 yılında gerçekleştirilen kazı çalışmalarında 1 adet Osmanlı dönemine ait sikke ortaya çıkartılmıştır.

2014 yılındaki kazı çalışmalarında, 4 adet Selçuklu dönemi, 1 adet İlhanlı dönemi, 12 adet Osmanlı dönemi ve 21 adet sikke de Anonim veya dönem tespiti yapılamayan sikkelere rastlanılmıştır.

2015 yılında ki kazı çalışmalarında ise 2 adet Selçuklu dönemi, 1 adet Eyyubi, 1 adet İlhanlı dönemi, 1 adet Aydınoğulları, 1 adet Karamanoğulları, 11 adet Osmanlılar ve 12 adet sikke de Anonim olarak değerlendirilmiştir.

2016 yılı kazı çalışmalarında ise 28 adet Selçuklu, 1 adet Artuklu, 1 adet Eyyubi, 7 adet Karamanoğlu, 1 adet İlhanlı 31 adet Osmanlı, 1 adet de dönem tespiti yapılamayan Anonim beylik ve 52 adet sikke de ise Anonim veya dönem tespiti yapılamayan sikkeler yer almıştır.

2017 yılı kazı çalışmalarında, 12 adet Selçuklu, 1 adet Karamanoğlu, 5 adet Osmanlı, 7 adet dönem tespiti yapılamayan sikkeler yer almıştır.

İncelenen sikke örnekleri arasında, gerek arazi şartlarından dolayı, gerek Gevale Kalesinin tabiat şartlarından dolayı tahrip olup, korozyona uğramasından dolayı sikkelerin büyük çoğunluğu üzerinde dönem tespiti yapılamamıştır. Sikkeler büyük oranda deforme olmuş ya da oksit tabakasının çoğunluğu ile birçok sikkelerin darp yerleri tespit edilememiştir. İncelenen örnekler içerisinde 25 adet sikkenin darp yerleri bellidir. Bunlar arasında “Konya” ve “Kostantiniyye” çoğunluktadır. Bunların dışında Tire, Edirne, Bursa, Mısır, Angurya, Ayasluk darp yerleri de görülmektedir.

Malzeme olarak İslami sikkeler içerisinde bakır, bronz, gümüş ve nikel yer almaktadır. 21 adet sikke de gümüş malzeme, 178 adet sikke de bakır, 15 adet sikke de bronz malzeme kullanılmıştır 2 adet sikke de ise nikel malzeme kullanılmıştır.

Sikkeler de süsleme programı oldukça çeşitlilik göstermektedir. Bunlar geometrik, bitkisel, figürlü, nesnel olarak dört ana başlıkta toplanılmıştır. Geometrik motifler çoğunlukla yazı kuşağı arasında bir bordür olarak kullanılmışken kısmı örnekler de ise bağımsız motif olarak görülmektedir. Bazen de zemine serpiştirilmiş süsleme detayı olarak karşımıza çıkmaktadır. Bitkisel süslemede tek başlık altında toplanamayacak kadar çok çeşitlilik arz eden motifler yer almaktadır. Ekseriyetle dört, beş ya da sekiz yapraktan oluşan çiçek motifleri görülür. Atlı süvari tasvirleri figürlü süsleme repertuarında yerini alır. Nesnel süsleme de ise farklı dönemlere ait mızrak, haç, kurdele, ok ve yaydan oluşan kayı boyu damgası görülmektedir.

Sikkeler de yer alan yazılar da ise incelenen sikke örnekleri içerisinde, İlhanlı ile Selçuklu döneminlerine ait sikkelerde kufi yazı çeşidi kullanılmıştır. İlhanlı Dönemine ait makili yazının kullanıldığı tek sikke örneğidir. Büyük oranda sülüs hattı kullanılmıştır. Ancak bu yazı türlerinin dönemin mimari, kitap sanatları ve el sanatı ürünlerindeki metinlere göre estetik açıdan daha zayıf olduğu belirtilmelidir.

Kazılarda ortaya çıkan sikkelerin hem tarihi, hem darp yeri hem de üzerinde bulunan yazı ve tezyini motifler Gevale Kalesi'nin önemini bir defa daha ortaya koymaktadır. Tarihi kaynaklarda zikredildiği üzere kalede ağırlanan önemli şahısların ağırlandığı prestijli bir mekan olmasını bu sikke çeşitliliği teyit etmektedir. Ayrıca kazı katmanının tarihlendirilmesine de katkı sunmaktadır.

Sonuç olarak Gevale Kalesi 2013-2017 yılları arasında yapılan kazı çalışmalarında ortaya çıkartılan İslâmî dönem sikkelerin tamamı incelenip değerlendirilmesi yapılmıştır. Bundan sonra devam edecek kazılarda yeni ortaya çıkacak diğer buluntular ve sikkeler hem kalenin hem de bölgenin tarihine, kültürüne ve sanatına ışık tutacağına şüphe yoktur. Bu sikkelerin tanıtılması hem Sanat Tarihi'nin gölgede kalmış bir alanı olan Nümizmatik'e hem de diğer bilim dallarına yardımcı olacağı düşünülmektedir.

### KAYNAKÇA

- AKKAYA, Necla, **Mardin Müzesi'ndeki İslami Dönem Sikkelerinden Örnekler** (Selçuk Üniversitesi Yayınlanmamış Doktora Tezi), Konya, 2011.
- ALPARSLAN, Ali, Türk Dünyasında Hat Sanatı, <https://www.tarihtarih.com> (20.06.2017).
- ALPARSLAN, Ali, **Ünlü Türk Hattatları**, Ankara, 1992.
- ANONİM, **Kudret ve Hüner Sikkenin İki Yüzü I**, İstanbul, 2001.
- ANONİM, **Doğu-Batı Arası Bir Gökkuşuğu Selçuklu Sikkeleri II**, İstanbul, 2001.
- ANONİM, **Asya'dan Anadolu'ya İnen Rüzgâr Beylikler Dönemi Sikkeleri III**, İstanbul, 2001.
- ANONİM, **Saltanatın İki Yüzü Yazı ve Tuğra IV**, İstanbul, 2011.
- ANONİM, **The Khalifa Collection of Islamic Coins**, London, 2014.
- ANONİM, **Stephen Album Rare Coins Specialists in Islamic Indian and Oriental Coins, California, USA**.
- ANONİM, **Konya 1973 İl Yıllığı**, Konya, 1973.
- ANONİM, **1984 Sonrası Konya**, Ankara, 1988.
- Anonim, **Sikkeler Ne Anlatır? Orta Çağ Anadolu Sikkelerinde Simgeler ve Çok Kültürlülük**, 2009.
- ARAN, Ahmet, **Döküm Teknolojisi İmal Usulleri Ders Notları**, İstanbul, 2006.
- ARI, Bülent, **Anadolu'da Paranın Tarihi**, Ankara, 2011.
- ARDA, Tevfik S., "Sultan III. Mustafa Dönemi İstanbul Baskılı Gümüş 10 Paralar Üzerinde Bir İnceleme", **Türk Nüsmatik Derneği Yayınları**, Bülten No:14, İstanbul, 1985, s.23.
- ARTUK, İbrahim, -ARTUK, Cevriye, **İstanbul Arkeoloji Müzeleri Teşhirdeki İslami Sikkeler Kataloğu**, Cit:1, İstanbul, 1971.
- ARTUK, İbrahim, -ARTUK, Cevriye, **İstanbul Arkeoloji Müzeleri Teşhirdeki İslami Sikkeler Kataloğu**, Cilt: II, İstanbul,1974.
- ARTUK, İbrahim, -ARTUK, Cevriye, **Artukoğulları Sikkeleri**, İstanbul,1993.
- ARTUK, İbrahim, **Kanuni Sultan Süleyman Adına Basılan Sikkeler**, İstanbul,2000.

- ARTUK, İbrahim., “I.Murad’ın Sikkelerine Genel Bir Bakış”, **Bulleten**, Cilt:46, Ankara,1983, .14. s.788-793.
- ATÇEKEN, Zeki, **Konya’da Selçuklu Yapılarının Osmanlı Devrinde Bakımı ve Kullanılması**, Ankara, 1998, s.7.
- AYDUĞDU, Günnur, **Kahramanmaraş Müzesi’ndeki İslami Dönemi Sikkeleri (Osmanlı Dönemine Kadar)**, (S.D.Ü. Yayınlanmamış Doktora Tezi). Isparta, 2012.
- AYTEKİN, Hanefi, **Tarihi Konya Rehberi**, Konya, 2003.
- BAHAR, Hasan, “Takkeli Dağ (Kevele Kalesi) ve Konya Tarihi Bakımından Önemi”, **Selçuk Üniversitesi Sosyal Bilimler Enstitüsü Dergisi**, Sayı: 3, Konya, 1994, s.313-331.
- BAYDUR, Nezahat, **Roma Sikkeleri**, İstanbul, 1998.
- BAYKARA, Tuncer, **Türkiye Selçukluları Zamanında Konya**, Ankara, 1985.
- BAYKARA, Tuncer, “Konya”, **TDV İslam Ansiklopedisi**, C. 26, İstanbul, 2009, s. 182-183.
- BEDİRHAN, Yaşar, “Türkiye Selçukluları’nda Para ve Devletin Para Politikası”, **Tarih Okulu Dergisi**, Sayı: XIX, İzmir, 2014, s.307-327.
- BUTAK, Behzad, **XI, XII ve XIII Yüzyıllarda Resimli Türk Paraları**, İstanbul, 1947.
- BROOME, Michael, **A Handbook of Islamic Coins**, London,1985.
- Broome, M., **Islamic Coins**, London, 2011.
- ÇAYCI, Ahmet, **Selçuklularda Egemenlik Sembolleri**, İstanbul, 2008.
- ÇAYCI, Ahmet, ŞİMŞİR, Zekeriya, MİMİROĞLU, İ. Mete. “Gevale Kalesi ve Çevresi Çalışmaları”, **31. Araştırma Sonuçları Toplantısı**, Cilt:1, Muğla, 2013, s.276-286.
- ÇAYCI, Ahmet- ŞİMŞİR, Zekeriya, “Gevale Kalesi 2013-2014 Kazı Buluntuları”, **Kazı Sonuçları Toplantısı**, C.3, Erzurum, 2015, s.539-540.
- ÇAYCI, Ahmet, “Selçuklu ve Artuklu Sikkelerinde Zodiak Tasvirleri”, **I. Uluslararası Selçuklu Kültür ve Medeniyeti Kongresi**, Konya, 2001, s.207-218
- ÇAYCI, Ahmet, “Artuklu Sikkelerinde Hükümdar Tasvirleri”, **Prof. Dr. Gönül Öney’e Armağan**, İzmir, 2002, s.185-194.
- ÇETİN, Kenan, “İran’dan Anadolu’ya Selçuklu Paraları” **A.Ü. Türkiyat Araştırmaları Enstitüsü Dergisi**, Sayı:29, Erzurum, 2006. s.4.

- ÇİLİNGİR, Doğan, **Hüsn-i Hat Kitabı**, Ankara, 2006
- ÇORUHLU, Tülin “Mızrak”, **TDV İslam Ansiklopedisi**, Cilt: 30, İstanbul, 2009, s.394-395.
- DAMALI, Atom, **150 Devlet 1500 Sultan İslam Sikkeleri**, İstanbul, 2001.
- EREL, Şerafettin, **Nadir Birkaç Sikke**, İstanbul, 1963.
- ERGİNSOY, Ülker, **İslam Maden Sanatının Gelişimi**, İstanbul, 1978, s.10.
- ERKİLETLİOĞLU, Halit -GÜLER, Oğuz, **Türkiye Selçuklu Sultanları ve Sikkeleri**, Kayseri,1996.
- EYİCE, Semavi, Konya'nın Alaeddin Tepesinde Selçuklu öncesine ait bir eser: Eflatun Mescidi”, **Sanat Tarihi Yıllığı**, C. IV, İstanbul, 1970, s.269-302.
- GÖKSU, Erhan, Çift Başlı Kartal ve Selçuklular, **Selçuk Üniversitesi Selçuklu Araştırmaları Dergileri**, Sayı:5, Konya, 2007, s.118-141.
- GRIERSON, Philip, **Numimatics**, İngiltere, 1975.
- İSMAİL, Galip, **Takvim-i Meskûkât-ı Selçukiye**, Ankara, 1971.
- KABAKLARLI, Necdet, “**Mangır” Osmanlı İmparatorluğu Bakır Paraları**, İstanbul, 1998.
- KABAKLARLI, Necdet, “Osmanlı Mangırlarında Aslan İkonografileri” **Anadolu Nümismatik Bülteni**, Sayı: 6, İstanbul, 2008. s.3-9.
- KONYALI, İbrahim Hakkı, **Abideleri ve Kitabeleriyle Konya Tarihi**, Konya, 2007.
- KÜNKER, Fritz Rudolf- MİCHEL, Roland, **The Sultan Collection An Old Private Collection of Ottoman Coins**, Part:2, Osnabrück, 2012.
- MACKAY, James, **The World Encyclopedia of Coins- Com Collecting**, USA, 2007.
- MORRISSON, Cecile, **Antik Sikkeler Bilimi Nümismatik Genel Bir Bakış**, İstanbul, 2002.
- MÜLAYIM, Selçuk, **Anadolu Türk Mimarisinde Geometrik Süslemeler**, Ankara, 1982.
- MÜLAYIM, Selçuk, “Selçuklu Geometrik Süslemeleri”, **Sanat Tarihi Araştırmaları Dergisi**, Sayı:9, İstanbul, 1990, s.48-52.
- ORAL, M. Zeki, “Fatih Sultan Mehmed’in Gevale Kalesi ile Karaman İllerini Fethi ve Hamidi’nin Terc-i Bendi” **Vakıflar Dergisi**, Sayı: 4, Ankara, 1956. s.81-89.
- ÖLÇER, Cüneyd, “II. Murad Dönemi Sikkeleri”, **Toplum ve Tarih**, Cilt: 1, Sayı:4 , İstanbul, 1984, s. 16-25.

Ölçer Cüneyt, Karamanoğulları Beyliği Madeni Paraları, İstanbul, 1982

ÖNDER, Mehmed, **Mevlana Şehri Konya, Ankara**, 1985.

ÖZTÜRK Hüsni, - PERK, Haluk, “Anadolu Beylikleri ve Sikkeleri” **Anadolu’da Paranın Tarihi**, Ankara,2011. s.128.

PALA, İskender, “Mühr-ü Süleyman”, **TDV İslam Ansiklopedisi**, Cilt: 31, İstanbul, 2009, s.524-526.

PARLAR, Gündegül, **Anadolu Selçuklu Sikkelerinde Yazı Dışı Figüratif Ögeler**, Ankara 2001.

PARLAR, Gündegül, Orta çağ Figürlü Sikkelerinin Taşdığı Anamlara Bir Bakış, **Türkiye Bilimler Akademisi Kültür Envanteri Dergisi**, Sayı:13, Ankara, 2015, s.9-25.

PAMUK, Şevket, **Osmanlı İmparatorluğu’nda Paranın Tarihi**, İstanbul, 2012.

PERE, Nuri, **Osmanlılarda Madeni Paralar**, İstanbul, 1968.

PERK, Haluk, -ÖZTÜRK, Hüsni, XIV. Yüzyılın İlk Yarısında Anadolu’daki İslami Paralar Üzerinde Görülen Bir Kısım Damgalar, **VII. Orta Çağ ve Türk Dönemi Kazı ve Sanat Tarihi Araştırmaları Sempozyumu Bildirileri (7-8-9 Nisan 2003)**, İstanbul, 2006, s. 123.

POLAT, Mustafa., **Samsun Arkeoloji ve Etnografya Müzesinde Bulunan XII ve XV. Yüzyıllara Ait Beylikler Dönemi Sikkeleri**, (Yüzüncü Yıl Üniversitesi Yayınlanmamış Yüksek Lisans Tezi), Van, 2010.

POOLE, Stanley Lane “The Coins of the Turkuman Houses of Seljook, Urtuk, Zengee” **Catalogue of Oriental Coins in the British Museum**, Vol: III, London, 1877.s.50-316.

PREIFFER ,Şule- SCHINDEL, Nikolous ‘ III. Murad’dan I. Ahmed’e’ **Beçin Definesi** , C. 1, Ankara, 2015, s.123-185

SAĞIT, Betül., **Anadolu Darph İslâmi Sikkelerde Yazı (1071-1400)**, (Dokuz Eylül Üniversitesi Yayınlanmamış Yüksek Lisans Tezi), İzmir, 2012.

SAHİLLİOĞLU, Halil, “Darphane” **Anadolu’da Paranın Tarihi**, Ankara,2011.

SPENGLER, William F., **Turkoman Figural Bronze Coins and Their Iconography**, USA, 1992.

- ŞAHİN, Mustafa, “Aydın Müzesi’nde Bulunan Anadolu Selçuklu Dönemine Ait Sikkeler” **Sanat Tarihi Dergisi**, Sayı: XV, İzmir, 2006, s.125-165.
- TEKİN, Oğuz, “Sikke”, **TDV İslam Ansiklopedisi**, C. 37, İstanbul, 2009, s.179-184.
- TEKİN, Oğuz, “Lydia Krallığı’ndan Osmanlı İmparatorluğu’na Anadolu’da Sikke Darbı”, **Anadolu’da Paranın Tarihi**, Ankara, 2011. s.32-49.
- TEKİN, Oğuz, **Eski Çağda Para, Antik Nümizmatığa Giriş**, İstanbul, 1984.
- TEOMAN, Gültekin, **Beylikler ve Erken Osmanlı Döneminde Anadolu’da Basılan Sikkeler Üzerinde Görülen Süslemeler (1300-1500)**, (Ege Üniversitesi Basılmamış Yüksek Lisans Tezi), İzmir, 2004.
- TEOMAN, Gültekin., **Beylikler ve Erken Osmanlı Döneminde Anadolu’da Basılan Sikkeler Üzerinde Görülen Süslemeler (1300- 1500)**, (Ege Üniversitesi Yayınlanmamış Yüksek Lisans Tezi), İzmir, 2004.
- TUZKAYA, Emir, **Kırklareli Müzesi’ndeki Osmanlı Dönemi Sikkeleri**, (Trakya Üniversitesi Basılmamış Yüksek Lisans Tezi), Edirne, 2010.
- Uslu, Kaan “Abdülmeccid Dönemi Paralar Ölçü Tablosu”, **Anadolu Nümismatik Bülteni**, Sayı:1, İstanbul, 2007, s. 15.
- YUKA, Ahmet “Kayseri Arkeoloji Müzesi’nde Bulunan Bizans Dönemi Anonim Follisleri”, **Atatürk Üniversitesi Güzel Sanatlar Enstitüsü Dergisi**, Sayı:34, Erzurum, 2001, s.90-115.

**Yararlanılan Siteler**

Erişim: [<https://www.zeno.ru>].

Erişim Tarihi: 26.04.2017

Erişim: [<http://parakoleksiyon.com>].

Erişim Tarihi: 25.06.2017

Erişim: [<http://www.eroncoins.com>].

Erişim Tarihi: 25.06.2017

Erişim: [<http://gevale.com/kazi-yilliklari/>].

Erişim Tarihi: 26.06.2017

Erişim: [<http://www.oguztatiskoleksiyonu.com>].

Erişim Tarihi: 02.07.2017

Erişim: [<http://www.darphane.gov.tr>].

Erişim Tarihi: 02.07.2017

**ÇİZİM LİSTESİ**

Çizim 1: Kazı çalışmasında ortaya çıkarılan mekânlar. (E. Aygör' den)

Çizim 2: Dökme Kalıbı ve bu kalıbın bir yüzünün şeması (F.Thierry)

Çizim 3: Sikke Basım düzeneği gösteren çizim

Çizim 4: Sikke basma makinesi



## FOTOĞRAFLAR LİSTESİ

Foto.1: Matrakçı Nasuh'un Beyân-ı Menâzil-i Sefer-i Irâkeyn isimli eserinde

Konya Minyatürü

Foto.2: Takkeli Dağ Genel Görünüş

Foto.4: G 11 no.lu açması hamam yapısı

Fot. 5a- 1 katalog Numaralı Sikkenin Ön Yüz Görünüşü

Fot. 5b- 1 Katalog numaralı Sikkenin Arka Yüz Görünüşü

Fot. 6a- 2 katalog Numaralı Sikkenin Ön Yüz Görünüşü

Fot. 6b- 2 Katalog numaralı Sikkenin Arka Yüz Görünüşü

Fot. 7a- 3 katalog Numaralı Sikkenin Ön Yüz Görünüşü

Fot. 7b- 3 Katalog numaralı Sikkenin Arka Yüz Görünüşü

Fot. 8a- 4 katalog Numaralı Sikkenin Ön Yüz Görünüşü

Fot. 8b- 4 Katalog numaralı Sikkenin Arka Yüz Görünüşü

Fot. 9a- 5 katalog Numaralı Sikkenin Ön Yüz Görünüşü

Fot. 9b- 5 Katalog numaralı Sikkenin Arka Yüz Görünüşü

Fot. 10a- 6 katalog Numaralı Sikkenin Ön Yüz Görünüşü

Fot. 10b- 6 Katalog numaralı Sikkenin Arka Yüz Görünüşü

Fot. 11a- 7 Katalog Numaralı Sikkenin Ön Yüz Görünüşü

Fot. 11b- 7 Katalog numaralı Sikkenin Arka Yüz Görünüşü

Fot. 12a- 8 katalog Numaralı Sikkenin Ön Yüz Görünüşü

Fot. 12b- 8 Katalog numaralı Sikkenin Arka Yüz Görünüşü

Fot. 13a- 9 Katalog Numaralı Sikkenin Ön Yüz Görünüşü

Fot. 13b- 9 Katalog numaralı Sikkenin Arka Yüz Görünüşü

Fot. 14a- 10 katalog Numaralı Sikkenin Ön Yüz Görünüşü

Fot. 14b- 10 Katalog numaralı Sikkenin Arka Yüz Görünüşü

Fot. 15a- 11 Katalog Numaralı Sikkenin Ön Yüz Görünüşü

Fot. 15b- 11 Katalog numaralı Sikkenin Arka Yüz Görünüşü

Fot. 16a- 12 katalog Numaralı Sikkenin Ön Yüz Görünüşü

Fot. 16b- 12 Katalog numaralı Sikkenin Arka Yüz Görünüşü

Fot. 17a- 13 Katalog Numaralı Sikkenin Ön Yüz Görünüşü

Fot. 17b- 13 Katalog numaralı Sikkenin Arka Yüz Görünüşü

- Fot. 18a- 14 Katalog Numaralı Sikkenin Ön Yüz Görünüşü  
Fot. 18b- 14 Katalog numaralı Sikkenin Arka Yüz Görünüşü  
Fot. 19a- 15 Katalog Numaralı Sikkenin Ön Yüz Görünüşü  
Fot. 19b- 15 Katalog numaralı Sikkenin Arka Yüz Görünüşü  
Fot. 20a- 16 Katalog Numaralı Sikkenin Ön Yüz Görünüşü  
Fot. 20b- 16 Katalog numaralı Sikkenin Arka Yüz Görünüşü  
Fot. 21a- 17 Katalog Numaralı Sikkenin Ön Yüz Görünüşü  
Fot. 21b- 17 Katalog numaralı Sikkenin Arka Yüz Görünüşü  
Fot. 22a- 18 Katalog Numaralı Sikkenin Ön Yüz Görünüşü  
Fot. 22b- 18 Katalog numaralı Sikkenin Arka Yüz Görünüşü  
Fot. 23a- 19 Katalog Numaralı Sikkenin Ön Yüz Görünüşü  
Fot. 23b- 19 Katalog numaralı Sikkenin Arka Yüz Görünüşü  
Fot. 24a- 20 Katalog Numaralı Sikkenin Ön Yüz Görünüşü  
Fot. 24b- 20 Katalog numaralı Sikkenin Arka Yüz Görünüşü  
Fot. 25a- 21 Katalog Numaralı Sikkenin Ön Yüz Görünüşü  
Fot. 25b- 21 Katalog numaralı Sikkenin Arka Yüz Görünüşü  
Fot. 26a- 22 Katalog Numaralı Sikkenin Ön Yüz Görünüşü  
Fot. 26b- 22 Katalog numaralı Sikkenin Arka Yüz Görünüşü  
Fot. 27a- 23 Katalog Numaralı Sikkenin Ön Yüz Görünüşü  
Fot. 27b- 23 Katalog numaralı Sikkenin Arka Yüz Görünüşü  
Fot. 28a- 24 Katalog Numaralı Sikkenin Ön Yüz Görünüşü  
Fot. 28b- 24 Katalog numaralı Sikkenin Arka Yüz Görünüşü  
Fot. 29a- 25 Katalog Numaralı Sikkenin Ön Yüz Görünüşü  
Fot. 29b- 25 Katalog numaralı Sikkenin Arka Yüz Görünüşü  
Fot. 30a- 26 Katalog Numaralı Sikkenin Ön Yüz Görünüşü  
Fot. 30b- 26 Katalog numaralı Sikkenin Arka Yüz Görünüşü  
Fot. 31a- 27 Katalog Numaralı Sikkenin Ön Yüz Görünüşü  
Fot. 31b- 27 Katalog numaralı Sikkenin Arka Yüz Görünüşü  
Fot. 32a- 28 Katalog Numaralı Sikkenin Ön Yüz Görünüşü  
Fot. 32b- 28 Katalog numaralı Sikkenin Arka Yüz Görünüşü  
Fot. 33a- 29 Katalog Numaralı Sikkenin Ön Yüz Görünüşü  
Fot. 33b- 29 Katalog numaralı Sikkenin Arka Yüz Görünüşü

- Fot. 34a- 30 Katalog Numaralı Sikkenin Ön Yüz Görünüşü  
 Fot. 34b- 30 Katalog numaralı Sikkenin Arka Yüz Görünüşü  
 Fot. 35a- 31 Katalog Numaralı Sikkenin Ön Yüz Görünüşü  
 Fot. 35b- 31 Katalog numaralı Sikkenin Arka Yüz Görünüşü  
 Fot. 36a- 32 katalog Numaralı Sikkenin Ön Yüz Görünüşü  
 Fot. 36b- 32 Katalog numaralı Sikkenin Arka Yüz Görünüşü  
 Fot. 37a- 33 Katalog Numaralı Sikkenin Ön Yüz Görünüşü  
 Fot. 37b- 33 Katalog numaralı Sikkenin Arka Yüz Görünüşü  
 Fot. 38a- 34 Katalog Numaralı Sikkenin Ön Yüz Görünüşü  
 Fot. 38b- 34 Katalog numaralı Sikkenin Arka Yüz Görünüşü  
 Fot. 39a- 35 Katalog Numaralı Sikkenin Ön Yüz Görünüşü  
 Fot. 39b- 35 Katalog numaralı Sikkenin Arka Yüz Görünüşü  
 Fot. 40a- 36 Katalog Numaralı Sikkenin Ön Yüz Görünüşü  
 Fot. 40b- 36 Katalog numaralı Sikkenin Arka Yüz Görünüşü  
 Fot. 41a- 37 Katalog Numaralı Sikkenin Ön Yüz Görünüşü  
 Fot. 41b- 37 Katalog numaralı Sikkenin Arka Yüz Görünüşü  
 Fot. 42a- 38 Katalog Numaralı Sikkenin Ön Yüz Görünüşü  
 Fot. 42b- 38 Katalog numaralı Sikkenin Arka Yüz Görünüşü  
 Fot. 43a- 39 Katalog Numaralı Sikkenin Ön Yüz Görünüşü  
 Fot. 43b- 39 Katalog numaralı Sikkenin Arka Yüz Görünüşü  
 Fot. 44a- 40 Katalog Numaralı Sikkenin Ön Yüz Görünüşü  
 Fot. 44b- 40Katalog numaralı Sikkenin Arka Yüz Görünüşü  
 Fot. 45a- 41 Katalog Numaralı Sikkenin Ön Yüz Görünüşü  
 Fot. 45b- 41 Katalog numaralı Sikkenin Arka Yüz Görünüşü  
 Fot. 46a- 42 Katalog Numaralı Sikkenin Ön Yüz Görünüşü  
 Fot. 46b- 42 Katalog numaralı Sikkenin Arka Yüz Görünüşü  
 Fot. 47a- 43 Katalog Numaralı Sikkenin Ön Yüz Görünüşü  
 Fot. 47b- 43 Katalog numaralı Sikkenin Arka Yüz Görünüşü  
 Fot. 48a- 44 Katalog Numaralı Sikkenin Ön Yüz Görünüşü  
 Fot. 48b- 44Katalog numaralı Sikkenin Arka Yüz Görünüşü  
 Fot. 49a- 45 Katalog Numaralı Sikkenin Ön Yüz Görünüşü  
 Fot. 49b- 45 Katalog numaralı Sikkenin Arka Yüz Görünüşü

- Fot. 50a- 46 Katalog Numaralı Sikkenin Ön Yüz Görünüşü  
Fot. 50b- 46 Katalog numaralı Sikkenin Arka Yüz Görünüşü  
Fot. 51a- 47 Katalog Numaralı Sikkenin Ön Yüz Görünüşü  
Fot. 51b- 47 Katalog numaralı Sikkenin Arka Yüz Görünüşü  
Fot. 52a- 48 Katalog Numaralı Sikkenin Ön Yüz Görünüşü  
Fot. 5b- 48 Katalog numaralı Sikkenin Arka Yüz Görünüşü  
Fot. 53a- 49 katalog Numaralı Sikkenin Ön Yüz Görünüşü  
Fot. 53b- 49 Katalog numaralı Sikkenin Arka Yüz Görünüşü  
Fot. 54a- 50 Katalog Numaralı Sikkenin Ön Yüz Görünüşü  
Fot. 54b- 50 Katalog numaralı Sikkenin Arka Yüz Görünüşü  
Fot. 55a- 51 Katalog Numaralı Sikkenin Ön Yüz Görünüşü  
Fot. 55b- 51 Katalog numaralı Sikkenin Arka Yüz Görünüşü  
Fot. 56a- 52 Katalog Numaralı Sikkenin Ön Yüz Görünüşü  
Fot. 56b- 52 Katalog numaralı Sikkenin Arka Yüz Görünüşü  
Fot. 57a- 53 Katalog Numaralı Sikkenin Ön Yüz Görünüşü  
Fot. 57b- 53 Katalog numaralı Sikkenin Arka Yüz Görünüşü  
Fot. 58a- 54 Katalog Numaralı Sikkenin Ön Yüz Görünüşü  
Fot. 58b- 54 Katalog numaralı Sikkenin Arka Yüz Görünüşü  
Fot. 59a- 55 Katalog Numaralı Sikkenin Ön Yüz Görünüşü  
Fot. 59b- 55 Katalog numaralı Sikkenin Arka Yüz Görünüşü  
Fot. 60a- 56 Katalog Numaralı Sikkenin Ön Yüz Görünüşü  
Fot. 60b- 56 Katalog numaralı Sikkenin Arka Yüz Görünüşü  
Fot. 61a- 57 Katalog Numaralı Sikkenin Ön Yüz Görünüşü  
Fot. 61b- 57 Katalog numaralı Sikkenin Arka Yüz Görünüşü  
Fot. 62a- 58 Katalog Numaralı Sikkenin Ön Yüz Görünüşü  
Fot. 62b- 58 Katalog numaralı Sikkenin Arka Yüz Görünüşü  
Fot. 63a- 59 Katalog Numaralı Sikkenin Ön Yüz Görünüşü  
Fot. 63b- 59 Katalog numaralı Sikkenin Arka Yüz Görünüşü  
Fot. 64a- 60 Katalog Numaralı Sikkenin Ön Yüz Görünüşü  
Fot. 64b- 60 Katalog numaralı Sikkenin Arka Yüz Görünüşü  
Fot. 65a- 61 Katalog Numaralı Sikkenin Ön Yüz Görünüşü  
Fot. 65b- 61 Katalog numaralı Sikkenin Arka Yüz Görünüşü

- Fot. 66a- 62 Katalog Numaralı Sikkenin Ön Yüz Görünüşü  
Fot. 66b- 62 Katalog numaralı Sikkenin Arka Yüz Görünüşü  
Fot. 67a- 63 Katalog Numaralı Sikkenin Ön Yüz Görünüşü  
Fot. 67b- 63 Katalog numaralı Sikkenin Arka Yüz Görünüşü  
Fot. 68a- 64 Katalog Numaralı Sikkenin Ön Yüz Görünüşü  
Fot. 68b- 64 Katalog numaralı Sikkenin Arka Yüz Görünüşü  
Fot. 69a- 65 Katalog Numaralı Sikkenin Ön Yüz Görünüşü  
Fot. 69b- 65 Katalog numaralı Sikkenin Arka Yüz Görünüşü  
Fot. 70a- 66 Katalog Numaralı Sikkenin Ön Yüz Görünüşü  
Fot. 70b- 66 Katalog numaralı Sikkenin Arka Yüz Görünüşü  
Fot. 71a- 67 Katalog Numaralı Sikkenin Ön Yüz Görünüşü  
Fot. 71b- 67 Katalog numaralı Sikkenin Arka Yüz Görünüşü  
Fot. 72a- 68 Katalog Numaralı Sikkenin Ön Yüz Görünüşü  
Fot. 72b- 68 Katalog numaralı Sikkenin Arka Yüz Görünüşü  
Fot. 73a- 69 Katalog Numaralı Sikkenin Ön Yüz Görünüşü  
Fot. 73b- 69 Katalog numaralı Sikkenin Arka Yüz Görünüşü  
Fot. 74a- 70 Katalog Numaralı Sikkenin Ön Yüz Görünüşü  
Fot. 74b- 70 Katalog numaralı Sikkenin Arka Yüz Görünüşü  
Fot. 75a- 71 Katalog Numaralı Sikkenin Ön Yüz Görünüşü  
Fot. 75b- 71 Katalog numaralı Sikkenin Arka Yüz Görünüşü  
Fot. 76a- 72 Katalog Numaralı Sikkenin Ön Yüz Görünüşü  
Fot. 76b- 72 Katalog numaralı Sikkenin Arka Yüz Görünüşü  
Fot. 77a- 73 Katalog Numaralı Sikkenin Ön Yüz Görünüşü  
Fot. 77b- 73 Katalog numaralı Sikkenin Arka Yüz Görünüşü  
Fot. 78a- 74 Katalog Numaralı Sikkenin Ön Yüz Görünüşü  
Fot. 78b- 74 Katalog numaralı Sikkenin Arka Yüz Görünüşü  
Fot. 79a- 75 Katalog Numaralı Sikkenin Ön Yüz Görünüşü  
Fot. 79b- 75 Katalog numaralı Sikkenin Arka Yüz Görünüşü  
Fot. 80a- 76 Katalog Numaralı Sikkenin Ön Yüz Görünüşü  
Fot. 80b- 76 Katalog numaralı Sikkenin Arka Yüz Görünüşü  
Fot. 81a- 77 Katalog Numaralı Sikkenin Ön Yüz Görünüşü  
Fot. 81b- 77 Katalog numaralı Sikkenin Arka Yüz Görünüşü

- Fot. 82a- 78 Katalog Numaralı Sikkenin Ön Yüz Görünüşü  
Fot. 82b- 78 Katalog Numaralı Sikkenin Ön Yüz Görünüşü  
Fot. 83a- 79 Katalog Numaralı Sikkenin Ön Yüz Görünüşü  
Fot. 83b- 79 Katalog numaralı Sikkenin Arka Yüz Görünüşü  
Fot. 84a- 80 Katalog numaralı Sikkenin Arka Yüz Görünüşü  
Fot. 84b- 80 Katalog numaralı Sikkenin Arka Yüz Görünüşü  
Fot. 85a- 81 Katalog Numaralı Sikkenin Ön Yüz Görünüşü  
Fot. 85b- 81 Katalog numaralı Sikkenin Arka Yüz Görünüşü  
Fot. 86a- 82 Katalog Numaralı Sikkenin Ön Yüz Görünüşü  
Fot. 86b- 82 Katalog numaralı Sikkenin Arka Yüz Görünüşü  
Fot. 87a- 83 Katalog Numaralı Sikkenin Ön Yüz Görünüşü  
Fot. 87b- 83 Katalog numaralı Sikkenin Arka Yüz Görünüşü  
Fot. 88a- 84 Katalog Numaralı Sikkenin Ön Yüz Görünüşü  
Fot. 88b- 84 Katalog numaralı Sikkenin Arka Yüz Görünüşü  
Fot. 89a- 85 Katalog Numaralı Sikkenin Ön Yüz Görünüşü  
Fot. 89b- 85 Katalog numaralı Sikkenin Arka Yüz Görünüşü  
Fot. 90a- 86 Katalog Numaralı Sikkenin Ön Yüz Görünüşü  
Fot. 90b- 86 Katalog Numaralı Sikkenin Ön Yüz Görünüşü  
Fot. 91a- 87 Katalog numaralı Sikkenin Arka Yüz Görünüşü  
Fot. 91b- 87 Katalog numaralı Sikkenin Arka Yüz Görünüşü  
Fot. 92a- 88 Katalog Numaralı Sikkenin Ön Yüz Görünüşü  
Fot. 92b- 88 Katalog numaralı Sikkenin Arka Yüz Görünüşü  
Fot. 93a- 89 Katalog Numaralı Sikkenin Ön Yüz Görünüşü  
Fot. 93b- 89 Katalog numaralı Sikkenin Arka Yüz Görünüşü  
Fot. 94a- 90 Katalog Numaralı Sikkenin Ön Yüz Görünüşü  
Fot. 94b- 90 Katalog numaralı Sikkenin Arka Yüz Görünüşü  
Fot. 95a- 91 Katalog Numaralı Sikkenin Ön Yüz Görünüşü  
Fot. 95b- 91 Katalog numaralı Sikkenin Arka Yüz Görünüşü  
Fot. 96a- 92 Katalog Numaralı Sikkenin Ön Yüz Görünüşü  
Fot. 96b- 92 Katalog numaralı Sikkenin Arka Yüz Görünüşü  
Fot. 97a- 93 Katalog Numaralı Sikkenin Ön Yüz Görünüşü  
Fot. 97b- 93 Katalog numaralı Sikkenin Arka Yüz Görünüşü

- Fot. 98a- 94 Katalog Numaralı Sikkenin Ön Yüz Görünüşü  
Fot. 98b- 94 Katalog numaralı Sikkenin Arka Yüz Görünüşü  
Fot. 99a- 95 Katalog Numaralı Sikkenin Ön Yüz Görünüşü  
Fot. 99b- 95 Katalog numaralı Sikkenin Arka Yüz Görünüşü  
Fot. 100a- 96 Katalog Numaralı Sikkenin Ön Yüz Görünüşü  
Fot. 100b- 96 Katalog numaralı Sikkenin Arka Yüz Görünüşü  
Fot. 101a- 97 Katalog Numaralı Sikkenin Ön Yüz Görünüşü  
Fot. 101b- 97 Katalog numaralı Sikkenin Arka Yüz Görünüşü  
Fot. 102a- 98 Katalog Numaralı Sikkenin Ön Yüz Görünüşü  
Fot. 102b- 98 Katalog numaralı Sikkenin Arka Yüz Görünüşü  
Fot. 103a- 99 Katalog Numaralı Sikkenin Ön Yüz Görünüşü  
Fot. 103b- 99 Katalog numaralı Sikkenin Arka Yüz Görünüşü  
Fot. 104a- 100 Katalog Numaralı Sikkenin Ön Yüz Görünüşü  
Fot. 104b- 100 Katalog numaralı Sikkenin Arka Yüz Görünüşü  
Fot. 105a- 101 Katalog Numaralı Sikkenin Ön Yüz Görünüşü  
Fot. 105b- 101 Katalog numaralı Sikkenin Arka Yüz Görünüşü  
Fot. 106a- 102 Katalog Numaralı Sikkenin Ön Yüz Görünüşü  
Fot. 106b- 102 Katalog numaralı Sikkenin Arka Yüz Görünüşü  
Fot. 107a- 103 Katalog Numaralı Sikkenin Ön Yüz Görünüşü  
Fot. 107b- 103 Katalog numaralı Sikkenin Arka Yüz Görünüşü  
Fot. 108a- 104 Katalog Numaralı Sikkenin Ön Yüz Görünüşü  
Fot. 108b- 104 Katalog numaralı Sikkenin Arka Yüz Görünüşü  
Fot. 109a- 105 Katalog Numaralı Sikkenin Ön Yüz Görünüşü  
Fot. 110b- 105 Katalog numaralı Sikkenin Arka Yüz Görünüşü  
Fot. 110a- 106 Katalog Numaralı Sikkenin Ön Yüz Görünüşü  
Fot. 110b- 106 Katalog numaralı Sikkenin Arka Yüz Görünüşü  
Fot. 111a- 107 Katalog Numaralı Sikkenin Ön Yüz Görünüşü  
Fot. 111b- 107 Katalog numaralı Sikkenin Arka Yüz Görünüşü  
Fot. 112a- 108 Katalog Numaralı Sikkenin Ön Yüz Görünüşü  
Fot. 112b- 108 Katalog numaralı Sikkenin Arka Yüz Görünüşü  
Fot. 113a- 109 Katalog Numaralı Sikkenin Ön Yüz Görünüşü  
Fot. 113b- 109 Katalog numaralı Sikkenin Arka Yüz Görünüşü

- Fot. 114a- 110 Katalog Numaralı Sikkenin Ön Yüz Görünüşü  
Fot. 114b- 110 Katalog numaralı Sikkenin Arka Yüz Görünüşü  
Fot. 115a- 111 Katalog Numaralı Sikkenin Ön Yüz Görünüşü  
Fot. 115b- 111 Katalog numaralı Sikkenin Arka Yüz Görünüşü  
Fot. 116a- 112 Katalog Numaralı Sikkenin Ön Yüz Görünüşü  
Fot. 116b- 112 Katalog numaralı Sikkenin Arka Yüz Görünüşü  
Fot. 117a- 113 Katalog Numaralı Sikkenin Ön Yüz Görünüşü  
Fot. 117b- 113 Katalog numaralı Sikkenin Arka Yüz Görünüşü  
Fot. 118a- 114 katalog Numaralı Sikkenin Ön Yüz Görünüşü  
Fot. 118b- 114 Katalog numaralı Sikkenin Arka Yüz Görünüşü  
Fot. 119a- 115 Katalog Numaralı Sikkenin Ön Yüz Görünüşü  
Fot. 119b- 115 Katalog numaralı Sikkenin Arka Yüz Görünüşü  
Fot. 120a- 116 Katalog Numaralı Sikkenin Ön Yüz Görünüşü  
Fot. 120b- 116 Katalog numaralı Sikkenin Arka Yüz Görünüşü  
Fot. 121a- 117 Katalog Numaralı Sikkenin Ön Yüz Görünüşü  
Fot. 121b- 117 Katalog numaralı Sikkenin Arka Yüz Görünüşü  
Fot. 122a- 118 Katalog Numaralı Sikkenin Ön Yüz Görünüşü  
Fot. 122b- 118 Katalog numaralı Sikkenin Arka Yüz Görünüşü  
Fot. 123a- 119 Katalog Numaralı Sikkenin Ön Yüz Görünüşü  
Fot. 123b- 119 Katalog numaralı Sikkenin Arka Yüz Görünüşü  
Fot. 124a- 120 Katalog Numaralı Sikkenin Ön Yüz Görünüşü  
Fot. 124b- 120 Katalog numaralı Sikkenin Arka Yüz Görünüşü  
Fot. 125a- 121 Katalog Numaralı Sikkenin Ön Yüz Görünüşü  
Fot. 125b- 121 Katalog numaralı Sikkenin Arka Yüz Görünüşü  
Fot. 126a- 122 Katalog Numaralı Sikkenin Ön Yüz Görünüşü  
Fot. 126b- 122 Katalog numaralı Sikkenin Arka Yüz Görünüşü  
Fot. 127a- 123 katalog Numaralı Sikkenin Ön Yüz Görünüşü  
Fot. 127b- 123 Katalog numaralı Sikkenin Arka Yüz Görünüşü  
Fot. 128a- 124 Katalog Numaralı Sikkenin Ön Yüz Görünüşü  
Fot. 128b- 124 Katalog numaralı Sikkenin Arka Yüz Görünüşü  
Fot. 129a- 125 Katalog Numaralı Sikkenin Ön Yüz Görünüşü  
Fot. 129b- 125 Katalog numaralı Sikkenin Arka Yüz Görünüşü

- Fot. 130a- 126 Katalog Numaralı Sikkenin Ön Yüz Görünüşü  
Fot. 130b- 126 Katalog numaralı Sikkenin Arka Yüz Görünüşü  
Fot. 131a- 127 Katalog Numaralı Sikkenin Ön Yüz Görünüşü  
Fot. 131b- 127 Katalog numaralı Sikkenin Arka Yüz Görünüşü  
Fot. 132a- 128 Katalog Numaralı Sikkenin Ön Yüz Görünüşü  
Fot. 132b- 128 Katalog numaralı Sikkenin Arka Yüz Görünüşü  
Fot. 133a- 129 Katalog Numaralı Sikkenin Ön Yüz Görünüşü  
Fot. 133b- 129 Katalog numaralı Sikkenin Arka Yüz Görünüşü  
Fot. 134a- 130 Katalog Numaralı Sikkenin Ön Yüz Görünüşü  
Fot. 134b- 130 Katalog numaralı Sikkenin Arka Yüz Görünüşü  
Fot. 135a- 131 Katalog Numaralı Sikkenin Ön Yüz Görünüşü  
Fot. 135b- 131 Katalog numaralı Sikkenin Arka Yüz Görünüşü  
Fot. 136a- 132 Katalog Numaralı Sikkenin Ön Yüz Görünüşü  
Fot. 136b- 132 Katalog numaralı Sikkenin Arka Yüz Görünüşü  
Fot. 137a- 133 Katalog Numaralı Sikkenin Ön Yüz Görünüşü  
Fot. 137b- 133 Katalog numaralı Sikkenin Arka Yüz Görünüşü  
Fot. 138a- 134 Katalog Numaralı Sikkenin Ön Yüz Görünüşü  
Fot. 138b- 134 Katalog numaralı Sikkenin Arka Yüz Görünüşü  
Fot. 139a- 135 Katalog Numaralı Sikkenin Ön Yüz Görünüşü  
Fot. 139b- 135 Katalog numaralı Sikkenin Arka Yüz Görünüşü  
Fot. 140a- 136 Katalog Numaralı Sikkenin Ön Yüz Görünüşü  
Fot. 140b- 136 Katalog numaralı Sikkenin Arka Yüz Görünüşü  
Fot. 141a- 137 Katalog Numaralı Sikkenin Ön Yüz Görünüşü  
Fot. 141b- 137 Katalog numaralı Sikkenin Arka Yüz Görünüşü  
Fot. 142a- 138 Katalog Numaralı Sikkenin Ön Yüz Görünüşü  
Fot. 142b- 138 Katalog numaralı Sikkenin Arka Yüz Görünüşü  
Fot. 143a- 139 Katalog Numaralı Sikkenin Ön Yüz Görünüşü  
Fot. 143b- 139 Katalog numaralı Sikkenin Arka Yüz Görünüşü  
Fot. 144a- 140 Katalog Numaralı Sikkenin Ön Yüz Görünüşü  
Fot. 144b- 140 Katalog numaralı Sikkenin Arka Yüz Görünüşü  
Fot. 145a- 141 Katalog Numaralı Sikkenin Ön Yüz Görünüşü  
Fot. 145b- 141 Katalog numaralı Sikkenin Arka Yüz Görünüşü

- Fot. 146a- 142 katalog Numaralı Sikkenin Ön Yüz Görünüşü  
Fot. 146b- 142 Katalog numaralı Sikkenin Arka Yüz Görünüşü  
Fot. 147a- 143 Katalog Numaralı Sikkenin Ön Yüz Görünüşü  
Fot. 147b- 143 Katalog numaralı Sikkenin Arka Yüz Görünüşü  
Fot. 148a- 144 Katalog Numaralı Sikkenin Ön Yüz Görünüşü  
Fot. 148b- 144 Katalog numaralı Sikkenin Arka Yüz Görünüşü  
Fot. 149a- 145 Katalog Numaralı Sikkenin Ön Yüz Görünüşü  
Fot. 149b- 145 Katalog numaralı Sikkenin Arka Yüz Görünüşü  
Fot. 150a- 146 Katalog Numaralı Sikkenin Ön Yüz Görünüşü  
Fot. 150b- 146 Katalog numaralı Sikkenin Arka Yüz Görünüşü  
Fot. 151a- 147 Katalog Numaralı Sikkenin Ön Yüz Görünüşü  
Fot. 151b- 147 Katalog numaralı Sikkenin Arka Yüz Görünüşü  
Fot. 152a- 148 Katalog Numaralı Sikkenin Ön Yüz Görünüşü  
Fot. 15b- 148 Katalog numaralı Sikkenin Arka Yüz Görünüşü  
Fot. 153a- 149 Katalog Numaralı Sikkenin Ön Yüz Görünüşü  
Fot. 153b- 149 Katalog numaralı Sikkenin Arka Yüz Görünüşü  
Fot. 154a- 150 Katalog Numaralı Sikkenin Ön Yüz Görünüşü  
Fot. 154b- 150 Katalog numaralı Sikkenin Arka Yüz Görünüşü  
Fot. 155a- 151 katalog Numaralı Sikkenin Ön Yüz Görünüşü  
Fot. 155b- 151 Katalog numaralı Sikkenin Arka Yüz Görünüşü  
Fot. 156a- 152 Katalog Numaralı Sikkenin Ön Yüz Görünüşü  
Fot. 156b- 152 Katalog numaralı Sikkenin Arka Yüz Görünüşü  
Fot. 157a- 153 Katalog Numaralı Sikkenin Ön Yüz Görünüşü  
Fot. 157b- 153 Katalog numaralı Sikkenin Arka Yüz Görünüşü  
Fot. 158a- 154 Katalog Numaralı Sikkenin Ön Yüz Görünüşü  
Fot. 158b- 154 Katalog numaralı Sikkenin Arka Yüz Görünüşü  
Fot. 159a- 155 Katalog Numaralı Sikkenin Ön Yüz Görünüşü  
Fot. 159b- 155 Katalog numaralı Sikkenin Arka Yüz Görünüşü  
Fot. 160a- 156 Katalog Numaralı Sikkenin Ön Yüz Görünüşü  
Fot. 160b- 156 Katalog numaralı Sikkenin Arka Yüz Görünüşü  
Fot. 161a- 157 Katalog Numaralı Sikkenin Ön Yüz Görünüşü  
Fot. 161b- 157 Katalog numaralı Sikkenin Arka Yüz Görünüşü

- Fot. 162a- 158 Katalog Numaralı Sikkenin Ön Yüz Görünüşü  
Fot. 162b- 158 Katalog numaralı Sikkenin Arka Yüz Görünüşü  
Fot. 163a- 159 katalog Numaralı Sikkenin Ön Yüz Görünüşü  
Fot. 163b- 159 Katalog numaralı Sikkenin Arka Yüz Görünüşü  
Fot. 164a- 160 Katalog Numaralı Sikkenin Ön Yüz Görünüşü  
Fot. 164b- 160 Katalog numaralı Sikkenin Arka Yüz Görünüşü  
Fot. 165a- 161 Katalog Numaralı Sikkenin Ön Yüz Görünüşü  
Fot. 165b- 161 Katalog numaralı Sikkenin Arka Yüz Görünüşü  
Fot. 166a- 162 Katalog Numaralı Sikkenin Ön Yüz Görünüşü  
Fot. 166b- 162 Katalog numaralı Sikkenin Arka Yüz Görünüşü  
Fot. 167a- 163 Katalog Numaralı Sikkenin Ön Yüz Görünüşü  
Fot. 167b- 163 Katalog numaralı Sikkenin Arka Yüz Görünüşü  
Fot. 168a- 164 Katalog Numaralı Sikkenin Ön Yüz Görünüşü  
Fot. 168b- 164 Katalog numaralı Sikkenin Arka Yüz Görünüşü  
Fot. 169a- 165 Katalog Numaralı Sikkenin Ön Yüz Görünüşü  
Fot. 169b- 165 Katalog numaralı Sikkenin Arka Yüz Görünüşü  
Fot. 170a- 166 Katalog Numaralı Sikkenin Ön Yüz Görünüşü  
Fot. 170b- 166 Katalog numaralı Sikkenin Arka Yüz Görünüşü  
Fot. 171a- 167 Katalog Numaralı Sikkenin Ön Yüz Görünüşü  
Fot. 171b- 167 Katalog numaralı Sikkenin Arka Yüz Görünüşü  
Fot. 172a- 168 Katalog Numaralı Sikkenin Ön Yüz Görünüşü  
Fot. 172b- 168 Katalog numaralı Sikkenin Arka Yüz Görünüşü  
Fot. 173a- 169 Katalog Numaralı Sikkenin Ön Yüz Görünüşü  
Fot. 173b- 169 Katalog numaralı Sikkenin Arka Yüz Görünüşü  
Fot. 174a- 170 Katalog Numaralı Sikkenin Ön Yüz Görünüşü  
Fot. 174b- 170 Katalog numaralı Sikkenin Arka Yüz Görünüşü  
Fot. 175a- 171 Katalog Numaralı Sikkenin Ön Yüz Görünüşü  
Fot. 175b- 171 Katalog numaralı Sikkenin Arka Yüz Görünüşü  
Fot. 176a- 172 Katalog Numaralı Sikkenin Ön Yüz Görünüşü  
Fot. 176b- 172 Katalog numaralı Sikkenin Arka Yüz Görünüşü  
Fot. 177a- 173 Katalog Numaralı Sikkenin Ön Yüz Görünüşü  
Fot. 177b- 173 Katalog numaralı Sikkenin Arka Yüz Görünüşü

- Fot. 178a- 174 Katalog Numaralı Sikkenin Ön Yüz Görünüşü  
Fot. 178b- 174 Katalog numaralı Sikkenin Arka Yüz Görünüşü  
Fot. 179a- 175 Katalog Numaralı Sikkenin Ön Yüz Görünüşü  
Fot. 179b- 175 Katalog numaralı Sikkenin Arka Yüz Görünüşü  
Fot. 180a- 176 Katalog Numaralı Sikkenin Ön Yüz Görünüşü  
Fot. 180b- 176 Katalog numaralı Sikkenin Arka Yüz Görünüşü  
Fot. 181a- 177 Katalog Numaralı Sikkenin Ön Yüz Görünüşü  
Fot. 181b- 177 Katalog numaralı Sikkenin Arka Yüz Görünüşü  
Fot. 182a- 178 Katalog Numaralı Sikkenin Ön Yüz Görünüşü  
Fot. 182b- 178 Katalog Numaralı Sikkenin Ön Yüz Görünüşü  
Fot. 183a- 179 Katalog Numaralı Sikkenin Ön Yüz Görünüşü  
Fot. 183b- 179 Katalog numaralı Sikkenin Arka Yüz Görünüşü  
Fot. 184a- 180 Katalog numaralı Sikkenin Arka Yüz Görünüşü  
Fot. 184b- 180 Katalog numaralı Sikkenin Arka Yüz Görünüşü  
Fot. 185a- 181 Katalog Numaralı Sikkenin Ön Yüz Görünüşü  
Fot. 185b- 181 Katalog numaralı Sikkenin Arka Yüz Görünüşü  
Fot. 186a- 182 Katalog Numaralı Sikkenin Ön Yüz Görünüşü  
Fot. 186b- 182 Katalog numaralı Sikkenin Arka Yüz Görünüşü  
Fot. 187a- 183 Katalog Numaralı Sikkenin Ön Yüz Görünüşü  
Fot. 187b- 183 Katalog numaralı Sikkenin Arka Yüz Görünüşü  
Fot. 188a- 184 Katalog Numaralı Sikkenin Ön Yüz Görünüşü  
Fot. 188b- 184 Katalog numaralı Sikkenin Arka Yüz Görünüşü  
Fot. 189a- 185 Katalog Numaralı Sikkenin Ön Yüz Görünüşü  
Fot. 189b- 185 Katalog numaralı Sikkenin Arka Yüz Görünüşü  
Fot. 190a- 186 Katalog Numaralı Sikkenin Ön Yüz Görünüşü  
Fot. 191b- 186 Katalog numaralı Sikkenin Arka Yüz Görünüşü  
Fot. 192a- 187 Katalog Numaralı Sikkenin Ön Yüz Görünüşü  
Fot. 192b- 187 Katalog numaralı Sikkenin Arka Yüz Görünüşü  
Fot. 193a- 188 Katalog Numaralı Sikkenin Ön Yüz Görünüşü  
Fot. 193b- 188 Katalog numaralı Sikkenin Arka Yüz Görünüşü  
Fot. 194a- 189 Katalog Numaralı Sikkenin Ön Yüz Görünüşü  
Fot. 194b- 189 Katalog numaralı Sikkenin Arka Yüz Görünüşü

- Fot. 195a- 190 Katalog Numaralı Sikkenin Ön Yüz Görünüşü  
 Fot. 195b- 190 Katalog numaralı Sikkenin Arka Yüz Görünüşü  
 Fot. 196a- 191 Katalog Numaralı Sikkenin Ön Yüz Görünüşü  
 Fot. 196b- 192 Katalog numaralı Sikkenin Arka Yüz Görünüşü  
 Fot. 197a- 193 Katalog Numaralı Sikkenin Ön Yüz Görünüşü  
 Fot. 197b- 193 Katalog numaralı Sikkenin Arka Yüz Görünüşü  
 Fot. 198a- 194 Katalog Numaralı Sikkenin Ön Yüz Görünüşü  
 Fot. 198b- 194 Katalog numaralı Sikkenin Arka Yüz Görünüşü  
 Fot. 199a- 195 Katalog Numaralı Sikkenin Ön Yüz Görünüşü  
 Fot. 199b- 195 Katalog numaralı Sikkenin Arka Yüz Görünüşü  
 Fot. 200a- 196 Katalog Numaralı Sikkenin Ön Yüz Görünüşü  
 Fot. 200b- 196 Katalog numaralı Sikkenin Arka Yüz Görünüşü  
 Fot. 201a- 197 Katalog Numaralı Sikkenin Ön Yüz Görünüşü  
 Fot. 201b- 197 Katalog numaralı Sikkenin Arka Yüz Görünüşü  
 Fot. 202a- 198 Katalog Numaralı Sikkenin Ön Yüz Görünüşü  
 Fot. 202b- 198 Katalog numaralı Sikkenin Arka Yüz Görünüşü  
 Fot. 203a- 199 Katalog Numaralı Sikkenin Ön Yüz Görünüşü  
 Fot. 203b- 199 Katalog numaralı Sikkenin Arka Yüz Görünüşü  
 Fot. 204a- 200 Katalog Numaralı Sikkenin Ön Yüz Görünüşü  
 Fot. 204b- 200 Katalog Numaralı Sikkenin Ön Yüz Görünüşü  
 Fot. 205a- 201 Katalog Numaralı Sikkenin Ön Yüz Görünüşü  
 Fot. 205b- 201 Katalog numaralı Sikkenin Arka Yüz Görünüşü  
 Fot. 206a- 202 Katalog numaralı Sikkenin Arka Yüz Görünüşü  
 Fot. 206b- 202 Katalog numaralı Sikkenin Arka Yüz Görünüşü  
 Fot. 207a- 203 Katalog Numaralı Sikkenin Ön Yüz Görünüşü  
 Fot. 207b- 203 Katalog numaralı Sikkenin Arka Yüz Görünüşü  
 Fot. 208a- 204 Katalog Numaralı Sikkenin Ön Yüz Görünüşü  
 Fot. 208b- 204 Katalog numaralı Sikkenin Arka Yüz Görünüşü  
 Fot. 209a- 205 Katalog Numaralı Sikkenin Ön Yüz Görünüşü  
 Fot. 209b- 205 Katalog numaralı Sikkenin Arka Yüz Görünüşü  
 Fot. 210a- 206 Katalog Numaralı Sikkenin Ön Yüz Görünüşü  
 Fot. 210b- 206 Katalog numaralı Sikkenin Arka Yüz Görünüşü

- Fot. 211a- 207 Katalog Numaralı Sikkenin Ön Yüz Görünüşü  
 Fot. 211b- 207 Katalog numaralı Sikkenin Arka Yüz Görünüşü  
 Fot. 212a- 208 Katalog Numaralı Sikkenin Ön Yüz Görünüşü  
 Fot. 212b- 208 Katalog numaralı Sikkenin Arka Yüz Görünüşü  
 Fot. 213a- 209 Katalog Numaralı Sikkenin Ön Yüz Görünüşü  
 Fot. 213b- 209 Katalog numaralı Sikkenin Arka Yüz Görünüşü  
 Fot. 214a- 210 Katalog Numaralı Sikkenin Ön Yüz Görünüşü  
 Fot. 214b- 210 Katalog numaralı Sikkenin Arka Yüz Görünüşü  
 Fot. 215a- 211 Katalog Numaralı Sikkenin Ön Yüz Görünüşü  
 Fot. 215b- 211 Katalog numaralı Sikkenin Arka Yüz Görünüşü  
 Fot. 216a- 212 Katalog Numaralı Sikkenin Ön Yüz Görünüşü  
 Fot. 216b- 212 Katalog numaralı Sikkenin Arka Yüz Görünüşü  
 Foto.217. Osmanlı Sikkesi  
 Foto.218. Osmanlı Sikkesi  
 Foto.219. Karamanoğulları Sikkesi  
 Foto.220. Selçuklu Sikkesi  
 Foto.221. Osmanlı Sikkesi  
 Foto.222. Anonim Sikke  
 Foto:223. Osmanlı Sikkesi  
 Foto: 224.Osmanlı Sikkesi  
 Foto.225.İlhanlı Sikkesi  
 Foto.226. Karamanoğulları Sikkesi  
 Foto.227. Osmanlı Sikkesi  
 Foto.228.Selçuklu Sikke Detayı  
 Foto.229.Selçuklu Sikke Detayı  
 Foto.230.Selçuklu Sikke Detayı  
 Foto. 231.Osmanlı Sikke  
 Foto.232. Osmanlı Mangırı  
 Foto.233.ÜzerindeMühr-ü Süleyman Bulunan 1213(1798- 99) tarihli mühür  
 Foto.234. Tarihsiz Osmanlı Sikkesi  
 Foto.235. Anonim Osmanlı  
 Foto.236.Selçuklu Sikkesi

- Foto:237. Daniřmentli Melik Zünnun'a ait bakır sikke
- Foto.238. Beyşehir Kubadabat Saray Alçı Kabartmaları
- Foto: 239. Artuklu Aynasından Detay
- Foto.240. Hz. Peygamber Burak'la gökyüzünde çıkarken (Siyer Nebi)
- Foto. 241. Kubadabad Saray Çinisinde At figürü
- Foto.242. Osmanlı Sikkesi
- Foto.243. Anonim Osmanlı Beyliği Mangırı
- Foto.244. Anadolu Selçuklu Kumaşında Çift Başlı Kartal Figürü
- Foto.245. Konya İnceMinareli Medrese Müzesi, Konya Kalesi Çift Başlı Kartalı
- Foto.246. II. el- Adil Ebu Bekr'e ait pirinç Kutunun Kapağı merkezinde ki güneş ve Gezegen tasvirleri
- Foto.247. Konya-Karatay Müzesi Çini Eserler Müzesi
- Foto.248. Osmanlı sikkesi
- Foto.249. Osmanlı Sikke
- Foto.250. Osmanlı Sikkesi
- Foto.251. Karamanoğulları Sikkesi
- Foto.252. Anonim Sikke
- Foto.253. Karamanoğulları Sikkesi
- Foto 254. Selçuklu Sikkesi
- Foto 255. Kubadabad Saray Çiniler Süvari figürü (Gönül Öney Arşivi)