



TC.
NECMETTİN ERBAKAN ÜNİVERSİTESİ
SOSYAL BİLİMLER ENSTİTÜSÜ
İSLÂM TARİHİ VE SANATLARI ANABİLİM DALI
İSLÂM TARİHİ BİLİM DALI



HZ. PEYGAMBER DÖNEMİNDE KAYS AYLÂN

Ashı DENİZHAN

YÜKSEK LİSANS TEZİ

Danışman
Prof. Dr. İsmail Hakkı ATÇEKEN

KONYA-2020

 KONYA	T.C. NECMETTİN ERBAKAN ÜNİVERSİTESİ Sosyal Bilimler Enstitüsü Müdürlüğü	 SOSYAL BİLİMLER ENSTİTÜSÜ
--	---	---

Bilimsel Etik Sayfası

Öğrencinin	Adı Soyadı	Aslı Denizhan		
	Numarası	36713004936		
	Ana Bilim / Bilim Dalı	İslam Tarihi ve Sanatları Anabilim Dalı / İslam Tarihi Bilim Dalı		
	Programı	Tezli Yüksek Lisans	X	
		Doktora		
Tezin Adı	HZ. PEYGAMBER DÖNEMİNDE KAYS AYLÂN			

Bu tezin hazırlanmasında bilimsel etiğe ve akademik kurallara özenle riayet edildiğini, tez içindeki bütün bilgilerin etik davranış ve akademik kurallar çerçevesinde elde edilerek sunulduğunu, ayrıca tez yazım kurallarına uygun olarak hazırlanan bu çalışmada başkalarının eserlerinden yararlanılması durumunda bilimsel kurallara uygun olarak atıf yapıldığını bildiririm.

Aslı Denizhan



ÖZET

Asabiyet, Arap toplumunda etkin bir unsurdur. Siyasî, sosyal ve kültürel hayatı derinden etkileyen, kapsayan bir olgu olmuştur. Asabiyet denince de akla ilk gelen kabiledir. Kays Aylân büyük bir kabiledir. Genellikle Mudar'ı temsil eden bir isim olmuştur. İslam öncesi dönemde kahramanlığı ve savaşlardaki ayeti ile ön plana çıkmıştır. Cehalet döneminde hüsrânın tek temsilcisi olan Kays Aylân'ı İslam döneminde detaylı bir şekilde inceledik ve onun sosyal ve politik durumuna bir göz attık. Kays aylan önemli insanlar çıktı, İslam dönemi ve birçok siyasi olayda yer alan insanların aşiretleri tarihin şekillenmesinde aktif rol aldı. Bu çerçevede şekillendirilen sosyal ve politik olayları inceleyerek konuyu şekillendirdik.



ABSTRACT

Anger is an active element in Arab society. It has been a phenomenon that has deeply affected political, social and cultural life. It's the tribe that comes to mind first when it comes to anger. Kays Aylan is a great tribe. It has often been a name representing Mudar. In the pre-Islamic period, it came to the forefront with its heroism and its verse in wars. We examined Kays Aylân, who was the sole representative of frustration during the period of ignorance, in detail during the Islamic period and took a look at his social and political situation. Kays Aylân important people came out, the Islamic period and the tribes of people who took part in many political events took an active role in shaping history. We shaped the subject by examining the social and political events shaped within this framework.



İçindekiler

KISALTMALAR	3
GİRİŞ	7
1. Çalışmanın Amacı	7
2. Araştırmanın Metodu.....	7
3. Araştırmanın Kaynakları	8
4. Nesebin Önemi.....	16
4.1. Arap Soyunun Tasnifi	19
4.2. Araplarda Asabiyet ve Kabilecilik.....	23
I. BİRİNCİ BÖLÜM: İSLÂM ÖNCESİ DÖNEMDE KAYS AYLÂN	32
1. Kays Aylân b. Mudar b. Adnân'ın Nesebi.....	35
1.1. Amr b. Kays b. Aylân	38
1.2. Sa'd b. Kays Aylân	39
1.2.1. Gatafân b. Sa'd b. Kays Aylân	40
1.3. Hasefe b. Kays Aylân.....	43
1.3.1. İkrime b. Hasefe.....	43
1.3.1.2. Süleym b. Mansûr b. İkrime b. Hasefe.....	49
2. Kays Aylân ve Yurtları.....	50
3. Kays Aylân ve Sosyokültürel Hayatı.....	53
4. Kays Aylân'ın Dinî İnaçları ve Putları.....	57
5. Kays Aylân ve Eyyâmü'l-Arab	62
II. İKİNCİ BÖLÜM: İSLÂMÎ DÖNEMDE KAYS AYLÂN	75
1. Fil Olayı ve Sakîf Kabilesi.....	75
2. Sa'doğulları ve Süt Akralığı.....	79
3. Tâif'e Çıkış.....	82
4. Evlilikler.....	86
4.1. Zeynep bint Huzeyme B. Hâris.....	87
4.2. Meymûne bint Hâris.....	88
4.3. Sanâ bint es-Salt es-Sülemî.....	89
5. Bi'rîmaûne Hadisesi.....	89
6. Rasûlullâh'ın (Sav) Mudar'a Duası ve Bedduası.....	93
7. Seriyeler.....	95
7.1. Zeyd b. Hârise'nin Cemûm Seriyesi	96
7.2. Zeyd b. Hârise'nin Taref Seriyesi.....	96
7.3. Zeyd b. Hârise'nin Vâdilkurâ ve Ümmü Kirfe Seriyesi.....	97
7.4. Muhammed b. Mesleme'nin Zülkassa Seriyesi.....	100
7.5. Abdullah b. Atîk'in Ebû Rafî'e Karşı Seriyesi.....	101
7.6. Abdullah b. Revâha'nın Üseyr b. Zârim Seriyesi	102
7.7. Ali b. Ebî Talib'in Fedek Seriyesi.....	103
7.8. Ebû Ubeyde b. Cerrâh'ın Zülkassa Seriyesi	103
7.9. İbnü'l-Ebü'l-Avcâ es-Sülemî'nin Benî Süleym Seriyesi.....	104
7.10. Beşîr b. Sa'd el-Ensârî'nin Fedek Seriyesi	104
7.11. Beşîr b. Sa'd el-Ensârî'nin Yemn ve Cebâr Seriyeleri	105
7.12. Ebû Bekir es-Sıddîk'ın Necid' e Seriyesi.....	106
7.13. Ömer b. Hattâb'ın Kâre ve Tûrâbe Seriyeleri.....	107
7.14. Şucâ b. Vehb el-Esedî'nin Siy Seriyesi.....	107
7.15. Gâlib b. Abdullah el-Leysî'nin Fedek'e Seriyesi	108
7.16. Gâlib b. Abdullah el-Leysî'nin Meyfea Seriyesi.....	109
7.17. Ebû Katâde b. Rib'î el-Ensârî'nin Hadîra Seriyesi.....	109
7.18. Ebû Katâde b. Rib'î el-Ensârî'nin Batn-u İdam Seriyesi.....	110

7.20. Dahhâk b. Süfyân el-Kilâbî'nin Kuratâ Seriyyesi.....	111
8. Gazveler	113
8.1. Benî Süleym Gazvesi.....	114
8.2. Küdr Gazvesi (Karkaratülküdr)	114
8.3. Zâtürrikâ' Gazvesi	116
8.4. Gâbe Seriyyesi (Zûkared Gazvesi).....	120
8.5. Züemer Gazvesi	124
8.6. Hendek Gazvesi	126
8.7. Hayber Gazvesi.....	143
8.8. Huneyn Gazvesi	144
8.9. Evtâs Gazvesi.....	159
8.10. Tâif Gazvesi	161
9. Cirâ'ne'ye İniş.....	170
10. Heyetler Yılı	174
10.1. Süleym Heyeti	174
10.2. Hevâzin Heyeti.....	175
10.3. Fezâre Heyeti.....	177
10.4. Muhârib Heyeti	178
10.5. Abs Heyeti ve Seriyeye Gönderilmesi.....	178
10.6. Sa'lebe b. Sa'd Heyeti.....	179
10.6. Sakîf Heyeti.....	180
10.7. Sa'd b. Bekir Heyeti.....	188
10.8. Âmir b. Sa'saa Heyeti	189
10.9. Mürre Heyeti.....	189
11. İslâm'a Davet Elçileri ve Zekât Amilleri	190
12. Hz. Peygamber (Sav) Döneminde Yaşamış Kays Aylân'a Mensub İsimler	193
SONUÇ.....	202
EKLER.....	207
BİBLİYOGRAFYA.....	213

KISALTMALAR

AÜİF	Ankara Üniversitesi İlahiyat Fakültesi
as	Aleyhisselam
b.	Bin
Bkz.	Bakınız
CÜİF	Cumhuriyet Üniversitesi İlahiyat Fakültesi
c.	Cilt
çvr.	Çeviren
DİA	Diyanet İslâm Ansiklopedisi
H.	Hicri
Hz.	Hazreti
M.	Miladi
M.Ö.	Milattan Önce
M.S.	Milattan Sonra
s.	Sayfa
sav	Sallahu aleyhi vesellem
ra	Radiyallahu anh
thk.	Tahkik eden
t.y.	Tarih yok
vb.	Ve benzeri
v.	Vefatı

ÖNSÖZ

Klasik İslâm tarihinde çoğunlukla kullanılan tarih anlayışı rivayet ağırlıklı belli dönemleri esas alan kronolojik olayların aktarılması şeklindedir. Bir yönüyle bu zengin içerik ve şahitlere dayanan rivayet külliyatı, klasik tarih anlayışını dikkate değer kılıyor. Ancak zaman-mekân çatışmasına mahal veren çelişkili rivayet bilgileri, okuyucuyu bilgilerin doğruluğu konusunda şüpheyi düşürmekte, tatminsizlik ve doyumsuz bir arayışa sürüklemektedir. Bu sebeple modern tarih metodolojisinden yararlanması, doğruya en yakın bilgilerin tespit edilmesi adına bir zorunluluktur.

Ansiklopedik araştırmalar dışında İslâm tarihinde nesep alanında modern çalışmaları yok denecek kadar azdır. Halbuki kabile yaşantısının Arap toplumunun en temel yapısı olduğu bilinen bir gerçekken, bu alanın ihmali üzücü ve acıdır. Kısmen sosyal devlet vazifesi gören kabile anlayışı, hukuku sağlayan, güvenlik, korunma gibi temel ihtiyaçlara cevap veren sosyal hayatın vazgeçilmez unsuru olmuş, bir sığınak vazifesini üstlenmiştir. Bu denli önemli kabile, asırlarca etkisi ve gücü hissedilen bir yapıdır. Tarih sahnesinde yadsınamaz önemi ortadayken topluma sinen kabile anlayışının zamanüstü etkisini incelemek adına, en güçlü temsilcilerinden birini, Kays Aylân'ı işlemeyi uygun bulduk. Arap tarihi incelendiğinde Kays Aylân her daim nüfuz ve nüfus bakımından Mudar'ı temsil etmiştir. Böylesine geniş ve büyük bir kabilenin doğal olarak tarihte birtakım etkileri ve rollerinin olması kaçınılmazdır.

Bu noktada önem arzeden ilk unsur nesep kitaplarıdır. Araplar nesep üstünlüğüne ve soya büyük önem vermişlerdir. Asabiyet kavramını doğuran soy düşkünlüğü, aile ve kabile bireylerinin sıkı sıkıya kenetlenmesi üzerine kuruludur. Böyle bir düzende kabile, bireylerini zalim veya mazlum olsun, her durumda koruyan bir yapıdır. Vicdanın gerektirdiği bir merhametten yoksun, güç gösterisi ve hükmedici bazlı bir bedevî hukukudur. Bunun doğal bir gereği şifahi yolla nesilden nesile soylarına aktarılagelmiştir. Edebiyata derin tesirleri nedeniyle nesep düşkünlüğü ve şifahi gelenek ensâb ilmini ortaya çıkarmıştır.

Kays Aylân nüfuz ve nüfus bakımından güçlü bir kabiledir. Bu bakımdan Mudar kabilerinden Hındif'in önüne geçmiş, Mudar'ın yegâne temsilcisi, Adnânî isminin taşıyıcısı olmuştur. Zamanla Hındif'in Kureyş kolunun gücü Kays'ı rahatsız etmiş, her fırsatta Kureyşle yarışmaktan geri durmamıştır. Bu rekabet ve yarış her

dönemde kendini göstermiş, olaylara yansımıştır. Bu bakımdan tarihte meydana gelen pek çok olayda kabile faktörünün etkisi görülmektedir. Bu faktör, siyasî, sosyal pek çok alanda ilişkilere yön vermektedir. Arap toplumunun yegâne unsuru olan kabileyi, farklı bir bakış açısıyla mercek altına alarak Kays Aylân örneği üzerinden kabile unsurunun toplumdaki etkisini farklı yaklaşımlarla inceleyip sunmayı amaç edindik.

Kays Aylân'ın bir diğer önemi Arap tarihinde Adnânî-Kahtânî ayrımında kritik noktada olmasıdır. Kahtânîler, Âribe Araplarındandır. Adnânî Arapları ise, Hz. İsmâil'in (as) soyundan, sonradan Araplaşmış Müste'ribe Araplarıdır. Hz. Muhammed (sav)'in soyunun da Adnânîlere dayanıyor olması konuyu cazip hale getirmektedir. Bu bağlamda Kays Aylân'ın İslâmî dönemde durumunu incelemek bir zorunluluktur. Kays Aylân'ın geç İslâmlaşmış bir kabile olması, zamanla sadık taraftar olması, tarih sahnesinde devletleri derinden etkileyen siyasî, sosyal, ekonomik, kültürel ilişki ve faaliyetleri konuyla bağlantılı olarak işlenecektir. Çalışmamızda İslâmî döneme ağırlık vererek, câhiliyeyi el verdiği ölçüde kısalttık.

Birinci bölümde Kays Aylân'ın kolların detaylı bir şekilde verilmeye özen gösterildi. Kabilenin yaşadığı yer, göçleri, Eyyâmü'l-Arab'taki rolleri, sosyokültürel-sosyoekonomik durumları ve inaçlarına dair bilgiler verildi. İkinci bölüm, Hz. Peygamber (sav) dönemini temele almaktadır. Bu bölümde Peygamber'in (sav) Kays Aylân kabilelerinden yaptığı evlilikler, Kays Aylânla yapılan seriyyeler ve gazveler, heyetler yılı başlıca konulardır. Ayrıca Hz. Peygamber (sav) ile aynı çağda yaşamış Kays Aylân'dan sahabîleri çeşitli kaynaklar ışığında olabildiğince bir tabloda toplamaya gayret gösterdik.

Ekler kısmında ise kabileye dair kaynaklarda incelediğimiz tablolar ve birtakım bulgulara yer verdik ki teze dayanak oluştursun.

Son olarak câhiliye ve İslâmî dönemi kıyaslamak ve aşamalı olarak Kaysîlerin, İslâm Devleti'nin doğması, büyüüp genişlemesi sürecini ve etkilerini etraflıca incelemekle kalmadık, bir ileriki safhadaki çalışmalara temel teşkil edecek bir çalışma ortaya koymaya gayret gösterdik. Bu doğrultuda çalışmamız yalnızca ön hazırlık görevi üstlenmekle kalmamayacak, Kays (Mudar)'ı iyice tanımaya yardım edecektir.

Bu çalışmamı destekleyen ve yardımlarını esirgemeyen Yüksek Lisans danışman hocam Prof. Dr. İsmail Hakkı ATÇEKEN'e teşekkürü borç bilirim.

Gayret bizden, tevfik Allah'tan...

Aslı DENİZHAN

Konya 2020



GİRİŞ

1. Çalışmanın Amacı

Kabile, asabiyet ve nesep konuları geniş ve detaylı konulardır. Bu yüzden çalışmalar genellikle kabile kolları üzerinde yoğunlaşmıştır. Bireysel kabile kollarının işlenmesi yaygınlık kazanmıştır. Misal İrfan Aycan “Sakîf” kabilesine dair iki ayrı çalışma yapmıştır. Durum böyleyken Kays Aylân’a dair toplu detaylı bir çalışma neredeyse yoktur. Bu durum bizi *Kays Aylân kabilesi’ni* farklı yönleriyle çalışmaya itmiştir.

2. Araştırmanın Metodu

Kays Aylân’ı etraflıca incelediğimiz çalışmamızda kabileciliğin sosyal, ekonomik, kültürel, dinî açıdan her yönüyle etkisini değerlendirdik. Sosyal hayatla iç içe olan kabilecilik ve asabiyet etkisini Kays Aylân örneği üzerinden inceleyerek, İslâm’ın ne derece bu etkiyi bertaraf ettiğini çalışmamızda ortaya koyduk. Nesep çalışmamız, İslâmî dönem temele alınarak, çeşitli bulgularla zenginleştirildi. Bu noktada çalışmamızda *Önsöz*’den sonra *Giriş*’te asabiyetin devlete ve topluma etkisine değindik. Konuyu Kays Aylân örneği üzerinden analiz ettik. İslâm Tarihi yazımında takip edilen metotlara dair kısa bir açıklamadan sonra, araştırmanın kaynaklarına değinildi. Kaynaklara dair gerekli bilgi, nasıl yararlanıldığı burada verilmiştir. Ardından *İkinci Bölüm, Sonuç, Bibliyografya* ve kabile şecerelerine dair *Ekler* yer almaktadır.

Ayrıntılı kaynak taramasından sonra rivayetlere bakılmış, detaylı incemeler ve rivayet karşılaştırmalarından sonra yer yer mikro tahlillerle çalışma genişletilmiştir. Bu minvalde klasik ve modern yöntemi harmanlayarak konumuza ışık tutmak, rivayetleri merkeze alarak yorumlamak önceliğimiz olmuştur. Önyargıdan uzak sağlıklı bir çalışma ortaya konulmuştur.

Önceliği temel kaynaklara verdikten sonra yeterli eserden yararlanılmaya özen gösterilmiş, eğer konular klasik kaynaklarda ulaşılmadığında çağdaş eserlere ve yabancı kaynaklara başvurulmuştur. Konular sosyolojik ve siyasi açıdan tahlil edilerek incelenmiş, ayrıntılı olarak detaylandırılmıştır.

3. Araştırmanın Kaynakları

İslâm Tarihi, insanlık tarihinin yalnız Hz. Peygamber (sav) dönemini değil, Hz. Adem'den itibaren bugüne kadar tüm insanlığı da içine alan süreci kapsamaktadır. Bu bağlamda günümüz toplumunu şekillendiren nesillerin, soy araştırılması eskiden olduğu gibi bugün de cazipliğini korumaktadır. Çünkü insan ırkının araştırılması her zaman popüler bir konu olmuştur. Bu da insanı konu alan antropoloji gibi ilim dallarının ortaya çıkmasını kaçınılmaz kılmıştır. İnsanlık başlangıcından bu yana var olan soy bilgisinin her daim gündemde kalması, ensâb ilmini bir hayli geliştirmiştir.

İnsanlık tarihinde pek çok kavim, kabile ortaya çıkmıştır, kimi yok olurken, kimi ise nesillerini sürdürmüştür. Araplar bu kavimlerden biridir. Soy-nesep bilgisi, kabile-akraba ilişkileri, nesebin muhafazası, kayıt altına alınması Arap adetlerinden önemli bir yer tutar. Nesebi öğretmek için her kabile mütehassıs yetiştirmekteydi. Bu bakımdan Araplar yalnız ailenin ve insanların değil atların dahi nesebini tutmuşlardır. İşte bu sebepten Araplarda nesebe dair pek çok kitap yazılmıştır.¹

Siyer, İslâm Tarihi, Meğâzî, Fütûhât, Edebiyat, Tabakât, Edebiyat, Ensâb, Coğrafya, Şehir Tarihi ve çağdaş araştırmalar kaynak olarak çalışmamızda kullanılmıştır. Arap soyunu ilgilendiren umumi bilgileri öğrenmede, anayurtlara ve yaşadıkları zamanlara dair bilgileri edinmede bu kaynaklardan yararlanılmıştır. Kur'an ve hadisler çalışmanın içeriğini zenginleştirmiştir. Ensâb kitapları çalışmamızın temelini oluşturup öncelikle başvurduğumuz eserler olmuştur.

Klasik kaynakların ilklerinden olan ve çokça başvurulan İbn İshâk'ın *Siyer-i Nebî'si*² en çok faydalandığımız eserdir. Ensâb alanında yazılmış İbn Kelbî'nin *Cemheretü'n-Neseb*³ kabilelere dair bilgi edinmemize yardımcı oldu. Peygamber (sav)'in savaşlarına ve seriyelere dair bilgiler için Meğâzî türünde bir eser olan

¹ Nedvî, Seyyid Süleyman, *Asr-ı Saâdet: Peygamberimiz 'in (sav) Tebliğât ve Tâlimatı*, çevr. Ali Genceli, İstanbul 1967.

² İbn İshâk, Muhammed b. İshâk (v. 151/768), *Siyer-i Nebi*, çevr. Sezai Özel, İstanbul, 1988.

³ İbn Kelbî, Ebü'l-Münzir b. Hişâm b. Muhammed (v. 204/819), *Cemheretü'n-Neseb*, Thk. Doktor Nâcî Hasan, Beyrut, 1986.

Vakıdî'nin *Kitâbü'l-Meğâzi*'sinden⁴ ve Yunus b. Bükeyr'in *Kitâbü'l-Meğâzi*'sinden⁵ çokça faydalandık. İbn Hişâm'ın *Sîret*'i⁶ tezin başından sonuna kadar sıklıkla başvurduğumuz bir klasik kaynaktır. Tabakât alanında özellikle kabiledaki önemli şahsiyetleri tanımak adına tezimize destek olan en önemli kaynak İbn Sa'd'ın⁷ et-*Tabakâti'l-Kübrâ*'sıdır.⁸

Hâlife b. Hayyât'ın *Târih*'i⁹ çalışmamızda istifade ettiğimiz bir diğer kaynaktır. Belazûrî'nin, *Ensâbü'l-Eşraf*'i¹⁰ soy silsileleri ve tablolar oluşturmada yardımcı oldu. Belâzûrî'nin *Fütûhu'l-Büldân*'i¹¹ kabilelerin ikamet alanı ve göçlere dair bilgiler edindiğimiz muazzam bir kaynaktır. Araştırma yaptığımız kabileye dair bilgiler bulmamıza yardımcı olan, kabilelerin göç yerlerine, Arapların ve diğer milletlerin ilk yerleşim yerlerine dair bilgiler sunan Büldân türü eserlerinden bir diğeri de Valî'nin *Mu'cemü'l-Büldân ve'l-Kabâil*¹² eseridir.

Dineverî'nin *Ahbaru't-Tivâl*'i¹³ Kays Aylân'ı daha iyi tanımamızda, kabile ve nesep konusunu detaylandırmamızda, savaş ve sosyokültürel bilgiler edinmemizde istifade ettiğimiz önemli bir kaynaktır. Ya'kûbî'nin *Târihu'l-Ya'kûbî*'si¹⁴ ve Taberî'nin *Târihu'l-Ümem ve'l-Mülûk*'ü¹⁵, Mes'ûdî'nin *Mürücu'z-Zeheb*'i¹⁶ savaşlara, seriyyelere ve Hz. Peygamber'in (sav) biyografisine dair bilgiler edindiğimiz muazzam eserlerdir. Hz. Peygamber'in (sav) Sa'd b. Bekir kabilesinin yanında küçük yaşta iken başına gelen şakku's-sadr hadisesine dair ve diğer bilgiler

⁴ Vakıdî, Muhammed b. Ömer (v. 207/815), *Kitâbü'l-Meğâzi*, trc. Musa K. Yıldırım, İstanbul, 2013.

⁵ Yunus b. Bükeyr, *Kitâbü'l-Meğâzi*, Tahran, 1930.

⁶ İbn Hişâm, *es-Sîretü'n-Nebeviyye*, I-II, Mısır, 1955.

⁷ İbn Sa'd, *Kitâbü't-Tabakâti'l-Kebîr*, nşr. M. Abdilkâdir Atâ, I, Beyrut 1410/1990.

⁸ İbn Sa'd, Ebû Abdullah Muhammed b. Sa'd (v. 230/844), *Kitâbü't-Tabakâti'l-Kebîr*, trc. Hikmet Akdemir, III, İstanbul, 2014.

⁹ Hâlife b. Hayyât (v. 240/854), *Târihu Hâlife b. Hayyât*, çvr. Abdulhalik Bakır, Ankara, 2008.

¹⁰ Belazûrî, Ebû'l-Hasen Ahmed b. Yahyâ (v. 279/892-893), *Ensâbü'l-Eşraf*, I, Beyrut, 1997.

¹¹ Belazûrî, Ebû'l-Hasen Ahmed b. Yahyâ (v. 279/892-893) *Fütûhu'l Büldân*, çvr. Zâkir Kadirî Ugan, İstanbul 1955.

¹² Valî, Abdullah b. Nasr, *Mu'cemü'l-Büldân ve'l-Kabâil fi Şibhi'l-Ceziretü'l-Arabîyye ve'l-İrak ve Cünübü'l-Ürdün ve's-Sina*, III, Riyad, 1435/2015.

¹³ Dineverî, Ebû Hanîfe Ahmed b. Dâvûd (v. 282/895), *Ahbaru't-Tivâl*, çvr. Zekeriya Akman, Hüseyin Siyabend Aytemür, Ankara, 2017.

¹⁴ Ya'kûbî, Ahmed b. İshâk (v. 292/904), *Târihu'l-Ya'kûbî*, II, Beyrut, t.y.

¹⁵ Taberî, Muhammed b. Cerîr (v. 310/923), *Târihu'l-Ümem ve'l-Mülûk*, İstanbul, 1982, III, 216.

¹⁶ Mes'ûdî, Ali b. Hüseyin (v. 346/957), *Mürücü'z-Zeheb-Altın Bozkırlar*, çvr. Dr. Ahsen Batur, İstanbul 2014.

için Kâdî Abdülcebbâr'ın *Tesbitü Delâilü'n-Nübüvve*'sine¹⁷ başvurduk. Beyhakî'nin *Delâilü'n-Nübüvve*¹⁸ eserinden gazvelere dair muhtelif bilgiler edindik. İbn Hazm'ın *Cevâmi'u's-Sîre*'si¹⁹, İbnü'l-Esîr'in *el-Kâmil fi't-Târih*²⁰ ve Nüveyrî'nin *Nihâyetü'l-Ereb*'i²¹ nesep ve kabileye dair detaylı bilgiler sunan eserlerdir. Bu eserlerden kabile kollarına dair tablo oluşturma konusunda yararlandık. İbn Seyyidünnâs'ın *Uyunü'l-Eser*²² adlı kitabı ile Taberî'den pek çok rivayet barındıran ve verdiği rivayetleri isnad süzgecinden geçirerek vermeye gayret gösteren İbn Kesîr'in *el-Bidâye ve'n-Nihâye*²³ eseri istifade ettiğimiz kaynaklardır. İbn Haldûn'un *Mukaddime*'si²⁴ ve Dımaşkî'nin *Câmi'u'l-Asâr*'i²⁵ faydalandığımız önemli kaynaklardır.

Kays Aylân'a dair şecere bilgileri ve biyografilere ulaşma konusunda Ensâb kitaplarını kullandık. Ensâb alanında Sem'anî'nin *el-Ensâb*'i²⁶ ve Müberred'in *Nesebû Adnân ve Kahtân*'i²⁷ yararlandığımız kaynaklardandır. Ayrıca Kays Aylân'dan şahsiyetlere dair tablo oluştururken, ayrıntılı bilgi sunmada bu kaynakların araştırmamıza çoça faydası dokunmuştur.

Kabile ve şecerelerine dair kapsamlı bir eser olan İhsan en-Nas'ın *Kitâbü'l-Kabâil*'i²⁸ çağdaş kabile araştırmalarındandır. Muhammed Süleyman'ın *el-Mevsû'atü'l-Kabâilü'l-Arabiyye* adlı eseri²⁹ kabilelere ve şecerelerine dair muazzam bilgiler

¹⁷ Kâdî Abdülcebbâr, Abdülcebbâr b. Ahmed (v. h. 385/ 995), *Tesbitü Delâilü'n-Nübüvve*, İstanbul, 2017.

¹⁸ Beyhakî, Muhammed b. Hüs eyin (v. 458/1066), *Delâilü'n-Nübüvve*, II, Kahire, 1979.

¹⁹ İbn Hazm, Ali b. Ahmed (v. 456/1064), *Cevâmi'u's-Sîre/ Siyerin Özü*, çvr. M. Salih Arı, İstanbul, 2004.

²⁰ İbnü'l-Esîr, Ali b. Muhammed (v. 630/1233), *el-Kâmil fi't-Târih*, çvr. Ahmet Ağrakça, Abdülkerim Özeydin, Zülfikar Tüccar, Yunus Apaydın, II, İstanbul, 1985.

²¹ Nüveyrî, Şihâbüddîn Ahmed b. Abdülvehâb (v. 733/1332), *Nihâyetü'l-Ereb fi Funûni'l-Edeb*, IV, Kahire, 1939.

²² İbn Seyyidünnâs, Ebü'l-Feth Fethuddin Muhammed b. Muhammed İbn Seyyidünnâs (734/1334), *Uyunü'l-eser fi funûni'l-meğâzi ve's-şemail ve's-siyer*, thk. Muhammed el-İdü'l-Hatrâvî, Muhyiddin Müstü, *Dârü't-Türas*, II, Medine, 1992

²³ İbn Kesîr, Ebü'l-Fidâ İsmail b. Ömer b. Kesîr (v. 774/1372), *el-Bidâye ve'n-Nihâye*, çvr. Mehmet Keskin, *Çağlayan Kitabevi*, IV, İstanbul, 1994.

²⁴ İbn Haldûn, Veliyyüddîn Abdurrahmân b. Muhammed (v. 808/1406), *Mukaddime*, I, çvr. Süleyman Uludağ, İstanbul 1982; İbn Haldûn, *Mukaddime*, *Maarif Basımevi*, III, İstanbul 1957.

²⁵ Dımaşkî, Şemseddin Muhammed b. Abdullah, *Câmi'u'l-Asâr*, I. Baskı, VIII, Lübnan, 2010.

²⁶ Sem'anî, Ebû Said Abdülkerim Muhammed b. Mansûr, *el-Ensâb*, II. Baskı, I, Lübnan/Beyrut, 1980.

²⁷ Müberred, Ebü'l-Abbâs Muhammed b. Yezîd, *Neseb Adnân ve Kahtân*, İskenderiye, 1936.

²⁸ İhsan Nas, *Kitâbü'l-Kabâil'il-Arabiyye Ensâbiha ve E'lamiha*, I. Baskı, Beyrut, Lübnan, 2000.

²⁹ Tabbî, Muhammed, Süleyman, *Mevsû'atü'l-Kabâilü'l-Arabiyye*, I, Kahire, 2001.

sunmaktadır. Muhammed Süleyman Hedî'nin *Kabâilü'l-Arab* adlı eseri³⁰, Yusuf Azizî'nin *Kabâil ve'l-Aşâir*³¹ adlı eseri ve Cevâd Ali'nin *el-Mufasssal'ı*³² kabilelerle ilgili yazılmış Arapça kaynaklardandır. Michael Lecker'in *The Banu Sulaym*³³ adlı eseri yabancı kaynaklar arasında dikkat çekenlerdendir. Kabile alanında Corcî Zeydân'ın *el-Arab Kable'l-İslâm*³⁴ adlı eseri ve Nâcî Ma'rûf'un *Târihu'l-Arab*³⁵ isimli eserleri Arab tarihi ve kabile yapıları, kabilelerin önemli şahsiyetleri, Eyyâmü'l-Arab ve dini inanışları hakkında geniş bilgiler vermektedir. Yine Marun Abbud'un *Edebu'l-Arab*³⁶ eseri Arapların sosyal hayatına dair bilgiler sunmaktadır.

Çalışmamızda özellikle Kays Aylân'dan Sakîf'in karıştığı fil olayına dair çeşitli tefsirlerden yararlandık. Bunlar İbn Kesîr'in *Hadislerle Kur'an-ı Kerîm Tefsîri*³⁷, Celâleddin el-Mahallî ve Celâleddin es-Süyûtî'nin *Tefsîrü'l-Celâleyn*³⁸ ile Neseîfî'nin *Tefsîrü'n-Neseîfî*³⁹ adlı eserlerin isimleri sayılabilir.

Siyer ve sîret alanında yazılmış başlıca eserlerden Numânî'nin *Sîretü'n-Nebî'si*⁴⁰, Musevî'nin *Sîre'si*⁴¹, Taruffî'nin *Sîre'si*⁴² peygamber dönemi Arap toplumuna dair nadide bilgiler sunmaktadır. Atıf Abdullah'ın *Sîretü'n-Nebî'si*⁴³ istifade ettiğimiz bir diğer kaynaktır. Sîret alanında Muhammad Mamood'un *Muhammad The First and The Last*⁴⁴ eseri ile Muhammed Hamîdullah'ın *İslâm'ın Doğuşu* adlı eseri⁴⁵ Hz. Peygamber (sav) dönemine dair önemli bilgileri barındıran

³⁰ Hedî, Behçedüddin Muhammed Süleyman b. Mustafa, *en-Nakb fi Ma'rifetü Kabâilü'l-Arab*, I, Dımaşk, 2014.

³¹ Benî Tarf, Yusuf Azizi, *Kabâil ve'l-Aşair el-Arabiyye fi Arabistan*, Beyrut-Lübnan, 1996.

³² Cevâd Ali, *el-Mufasssal Târihu'l-Arap Gable'l-İslâm*, II. Baskı, IV, Bağdat, 1993/1413.

³³ Lecker, Michael, *The Banu Sulaym*, The Hebrew University of Jerusalem, 1989.

³⁴ Corcî, Zeydân, *Arab Kable'l-İslâm*, yy., 1993.

³⁵ Ma'rûf, Nâcî, *Târihu'l-Arab*, Bağdat, 1964.

³⁶ Abbud, Marun, *Edebu'l-Arab*, Beyrut, 1960.

³⁷ İbn Kesîr, Ebü'l-Fidâ İsmâil b. Ömer b. Kesîr (v. 774/1372), *Hadislerle Kur'an-ı Kerîm Tefsîri*, XV, İstanbul, 1987.

³⁸ *Tefsîrü'l-Celâleyn*, el-Mahallî (v. 864/ 1459), Celâleddin-es-Süyûtî, Celâleddin (v. 911/1505), Beyrut-Dımaşk, 2013/1434.

³⁹ Neseîfî, Abdullah b. Ahmed, *Tefsîrü'n-Neseîfî*, III, İstanbul, 2012/1444.

⁴⁰ Numânî, Mevlâna Şibli, *Sîretü'n-Nebî*, trc. Yusuf Karaca, I-II, İstanbul, 2003.

⁴¹ Musevî, Muhsin Bakır, *es-Sîretü'n-Nebeviyye*, Lübnan/Beyrut, 2004.

⁴² Taruffî, Ahmed Muğniyye Sâlih, *es-Sîretü'n-Nebeviyyetü's-Şerife*, I, Beyrut, 1994.

⁴³ Abdullah, Atıf, *Sîretü'n-nebi*, İstanbul, 1973.

⁴⁴ Mahmood, Muhammad Bashiruddin, *Muhammad The First and The Last*, Pakistan, 1995.

⁴⁵ Hamîdullah, Muhammed, *İslâm'ın Doğuşu*, Bahawalpur, 1980.

eserlerdendir. Ahmet Cevdet Paşa'nın *Kisâs-ı* ⁴⁶ *Enbiya* eseri ile Mustafa Abdulvâhîd'in *Sîret*'i ⁴⁷ Hz. Peygamber dönemine dair istifa ettiğimiz diğer kaynaklardır. Muhammed Hamîdullah'ın *İslâm Peygamberi ve Hayatı* ⁴⁸ adlı çalışması, Neşet Çağatay'ın *İslâm Tarihi* adlı eseri⁴⁹ ve Mehmet Apaydın'ın *Siyer Kronolojisi* ⁵⁰ ekler kısmını oluştururken görsellik açısından zenginleştirip çalışmamıza katkı sağlayan eserlerdir.

Meğâzî türü eserler ilk dönemde yapılan savaşlar ve İslâm öncesi Eyyâmü'l-Arab'a dair bilgiler elde etmemize yardımcı olan Abdurraûf Avn'ın *Fennü'l-Harb*⁵¹ adlı eseri savaşlar ve savaş sanatlarıyla ilgili bilgiler muazzam sunmaktadır. İmadüddin Halil'in *İslâm Tarihi'nde Bir Yöntem Araştırması*⁵² Kays Aylân'ın İslâm dönemindeki etkilerine değinen kaynaklardandır. Fuat Sezgin'in *Arap-İslâm İlimleri*⁵³ eserinde Araplara dair detaylı bilgiler yer almaktadır. Ahmet İbrahim Şerif'in *Sosyolojik ve Hukukî Tahlillerle İlk İslâm Devleti* eseri⁵⁴ ilk İslâm devleti ve dönemini tanımamıza yardımcı olmuştur.

İslâm Tarihi alanında yapılmış çalışmalardan istifade ettik. İslâm tarihi kaynaklarından Kaim'in *Târîhu'l-İslâm* ⁵⁵ eseri İslâm tarihindeki savaşlara dair muazzam bilgiler sunmuştur. Ansiklopedik özellik taşıyan kronolojik bir eser olan Hakkı Dursun'un *İslâm Tarihi*⁵⁶ önemli gördüğümüz ve pek çok konuda dönüp başvurduğumuz eserlerdendir. Kadir Mısıroğlu'nun *Muhtasar*'ı⁵⁷, Şaban Öz'ün *İslâm Tarihi*⁵⁸, İhsan Süreyya Sırma'nın *Müslümanların Tarihi*⁵⁹, Adem Apak'ın *Kuran'ın Gelişim Ortamında Arap Toplumu*⁶⁰, Fatih Duman'ın *Kureyş Kabilesi İslâm Öncesi*

⁴⁶ Ahmet Cevdet Paşa, *Kisâs-ı Enbiya ve Tevârih-i Hulefâ*, sadeleştiren; Ali Arslan, I, İstanbul, 1981.

⁴⁷ Abdulvâhîd, Mustafa, *es-Sîretü'n-Nebeviyye*, I, Beyrut-Lübnan, 1976.

⁴⁸ Hamîdullah, Muhammed, *İslâm Peygamberi Hayatı ve Eserleri*, trc. Mehmet Yazgan, İstanbul, 2004.

⁴⁹ Çağatay, Neşet, *Başlangıçtan Abbâsilere Kadar İslâm Tarihi*, Ankara, 1993.

⁵⁰ Apaydın, Mehmet, *Siyer Kronolojisi*, İstanbul, 2018.

⁵¹ Avn, Abdurraûf, *el-Fennü'l-Harbi fi Sadri'l-İslâm*, Mısır, 1961.

⁵² Halil, İmadüddin, *İslâm Tarihinde Bir Yöntem Araştırması*, İstanbul, 1985.

⁵³ Sezgin, Fuat, *Arap-İslâm İlimleri*, I, İstanbul, 2015.

⁵⁴ Şerif, Ahmed İbrahim, *Sosyolojik ve Hukukî Tahlillerle İlk İslâm Devleti*, trc. Niyazî Bekî, İstanbul, 2006.

⁵⁵ Kaim, Asgar Muntazar, *Târîhu'l-İslâm*, İsfahan, 1395.

⁵⁶ *Doğuştan Günümüze Büyük İslâm Tarihi I*, redaktör: Hakkı Dursun Yıldız, İstanbul, 1986.

⁵⁷ Mısıroğlu, Kadir, *Muhtasar İslâm Tarihi*, I, İstanbul, 2009.

⁵⁸ Öz, Şaban, *İslâm Tarihi*, Kahramanmaraş, 2010.

⁵⁹ Sırma, İhsan Süreyya, *Müslümanların Tarihi*, I, İstanbul, 2016.

⁶⁰ Apak, Adem, *Kur'an'ın Gelişim Ortamında Arap Toplumu*, İstanbul, 2017.

*Etnik, Siyasî ve Ekonomik Yapı*⁶¹, Hasan İbrahim Hasan'ın *İslâm Tarihi*⁶², Adem Apak'ın *İslâm Öncesi Arap Kültürü*⁶³, Neşet Çağatay'ın, *İslâm Öncesi Arap Tarihi ve Câhiliye Çağı*⁶⁴, Mahmut Şakir'in⁶⁵ *İslâm Tarihi*, Şemsettin Günaltay'ın *İslâm Öncesi Araplar ve Dinleri*⁶⁶ eseri başlıca istifade ettiğimiz çağdaş kaynaklardır. Hüseyin Algül'ün *İslâm Tarihi*⁶⁷ en çok başvurduğumuz kaynaklardandır. Harun Öğmüştü'nün *Câhiliye'de Araplar*⁶⁸, Murat Akarsu'nun *Kabilelerden Devlete*⁶⁹ ve Zekai Konrapa'nın *Siyer-i Nebî*⁷⁰ adlı kabilelerin toplumsal yapı içerisindeki konumuna değinerek kabilelere dair ayrıntılı bilgi elde etmemizi sağlamıştır.

Yabancı kaynaklardan Philip Hitti'nin *Siyasî ve Kültürel İslâm Tarihi*⁷¹ eseri, Albert Hourani'nin *A History of the Arab*⁷² eseri, Bernard Lewis'in *Tarihte Araplar*⁷³ eseri farklı bakış açılarıyla İslâm öncesi ve sonrasına dair muazzam bilgiler sunmaktadır. Saunders'ın *History of Islam*⁷⁴ eseri İslâmî dönemine dair bilgiler elde ettiğimiz yabancı tarih kaynaklarından.

Diyaret Ansiklopedisinin konumuza dair ilgili maddelerinden yararlanmamız çalışmamızı zenginleştirmiştir.

Nesep alanında yapılmış çağdaş araştırmalarına göz atmayı ihmal etmedik. Roberto Marin'in *Arap Kabileleri, Emevî Saltanatı ve Abbâsî İhtilali*⁷⁵, Mehmet N. Özdemir'in *Peygamber'in (sav) Gazveleri*⁷⁶, İrfan Aycan'ın *Emevî İktidarının*

⁶¹ Duman, Muhammed Fatih, *Kureyş Kabilesi İslâm Öncesi Etnik, Siyasî ve Ekonomik Yapı*, Atatürk Üniversitesi Sosyal Bilimler Enstitüsü İslâm Tarihi Anabilim Dalı Basılmamış Doktora Tezi, Mardin 2017.

⁶² Hasan, Hasan İbrahim, *İslâm Öncesi Araplar*, I, İstanbul 1982.

⁶³ Apak, Adem, *Ana hatlarıyla İslâm Öncesi Arap Tarihi ve Kültürü*, İstanbul 2012.

⁶⁴ Çağatay, Neşet, *İslâm Öncesi Arap Tarihi ve Câhiliye Çağı*, Ankara 1982.

⁶⁵ Şakir, Mahmut, *İslâm Tarihi*, çev. Feridun Aydın, I, İstanbul 2004.

⁶⁶ Günaltay, Şemsettin, *İslâm Öncesi Araplar ve Dinleri*, Ankara 1997.

⁶⁷ Algül, Hüseyin, *İslâm Tarihi*, I, İstanbul 1986.

⁶⁸ Öğmüştü, Harun, *Câhiliye Döneminde Araplar*, İstanbul 2013.

⁶⁹ Akarsu, Murat, *Kabilelerden Devlete Medine Tecrübesi*, Ankara, 2018.

⁷⁰ Konrapa, M. Zekai, *Peygamberimiz'in Hayatı*, İstanbul, 2009.

⁷¹ Hitti, Philip, *Siyasî ve Kültürel İslâm Tarihi*, çev. Salih Tuğ, I, İstanbul, 1980.

⁷² Hourani, Albert, *A History of the Arab Peoples*, çev. Yavuz Alogan, İstanbul, 1997.

⁷³ Lewis, Bernard, *Tarihte Araplar*, trc. Hakkı Dursun Yıldız, İstanbul, 1979.

⁷⁴ Saunders, J.J., *A History Of Medieval Islam*, Londos and Newyork, 1965.

⁷⁵ Guzman, Roberto Marin, *Arap Kabileleri, Emevî Saltanatı ve Abbâsî İhtilali*, çev. Ali Aksu-Sena Kaplan, CÜİFD, XVIII, sayı 1, Sivas, 2014.

⁷⁶ Özdemir, Mehmet Nadir, *İslâm Karşıtı Söylemin Konusu Olarak Hz. Peygamber'in Gazveleri*, Bartın Üniversitesi Uluslararası İslâmofobi ve Terör Sempozyumu, Yayın No:29/2, Bartın, 2016.

*Devamında Sakîf'in Rolü*⁷⁷ kabile etkisinin boyutunu bize göstermesi açısından önemli çalışmalardır. İsmail Hakkı Atçeken'in *Asr-ı Saâdet'te Yahudilerle İlişkilere Genel Bir Bakış*⁷⁸ adlı makalesi Kays Aylân-Yahudi ilişkisini incelememize yardımcı olmuştur. Adem Apak'ın⁷⁹, Mizrap Polat'ın⁸⁰, Tahsin Koçyiğit'in⁸¹ ve Sami Kılınçlı'nın⁸² eserleri kabilenin devlete etkisini anlamamıza yardımcı olmuştur. Levent Öztürk ve Betül Bayka'nın makalesi⁸³ ile Elşad Mahmudov'un⁸⁴ makalesi gazve ve seriyyeler konusunda, İrfan Aycan'ın Sakîf ve Tâif'e dair makalesi Sakîf konusunda bilgi edinmemize⁸⁵, Adem Apak'ın⁸⁶ ve Akif Karapınar'ın⁸⁷ ve Rukiye Helvacıoğlu'nun⁸⁸ çalışmaları asabiyet kavramını detaylandırmak açısından çalışmamıza yardımcı olmuştur.

Çalışmamızı adı başta “İslâm Öncesinden Hulefâ-yi Râşidîn Dönemi Sonuna Kadar Kays Kabilesi (Kays Aylân)” olarak belirlenmiştir. Bu çalışmaya temel teşkil edecek “Arab Siyasi Tarihinde Kays Aylân” seminer çalışmamı Haziran-Eylül 2018 sürecinde bitirip teslim etmişim. Özgün tez ismi araştırmalarımın akabinde Kays Aylân tez konum 6 Kasım 2018 tarihinde İsam'ın devam eden tezler kataloğuna

⁷⁷ Aycan, İrfan, *Emevî İktidarının Devamında Sakîf Kabilesinin Rolü*, AÜİFD, XXXVI, Ankara, 1997.

⁷⁸ Atçeken, İsmail Hakkı, *Asr-ı Saâdet'te Yahudilerle İlişkilere Genel Bir Bakış*, Diyanet İlmî Dergisi, Özel Sayı, Ankara, 2003.

⁷⁹ Apak, Adem, *İslâm Öncesi Kabile Asabiyesi ve Günümüze Yansımaları*, Kuramer Konferansları, II, Yayın: 23/8, İstanbul, 2017.

⁸⁰ Polat, Mizrap, *Hz. Muhammed'in Kabile Reislerini İslâm Toplumuna Kazandırma Çabaları: Durumun Ebû Süfyan b. Harb Örneğinden Yola Çıkılarak Tahlihi*, AÜİFD, XLIX, sayı 2, s. 185-196, Ankara, 2008.

⁸¹ Koçyiğit, Tahsin, *Asabiyetten Uhuvvete -Medine'de Hz. Peygamber'in (sav) Kardeşliğe Dayalı Bir Toplum Oluşturma Stratejisi Üzerine-*, Dokuz Eylül Üniversitesi İlahiyat Fakültesi Dergisi, sayı 41, s. 9-42, İzmir, 2015/1.

⁸² Kılınçlı, Sami, *İslâm Öncesi Arap Toplumunda Kabileler Arası Rekabetin İslâm Davetine Yansımaları*, Din Bilimleri Dergisi, XII, sayı 1, 2012, s. 57-87.

⁸³ Öztürk, Levent, Bayka, Betül, *Ebû Dâvûd'un (v. 275/888) Sünen'indeki Hz. Peygamber'in (sav) Savaşlarıyla (Gazveleriyle) İlgili Rivayetlerin Tespit ve Değerlendirmesi*, İlahiyat Fakültesi Dergisi, 21, sayı 1, 2016, s. 1-14.

⁸⁴ Mahmudov, Elşad, *Sebepler ve Sonuçları Bağlamında Hz. Peygamber'in Savaşları (Gazve ve Seriyeleri) Üzerine Bazı Notlar ve İstatistikler*, Bakü Devlet Üniversitesi İlahiyat Fakültesi İlmî Mecmuası, Eylül, 2005.

⁸⁵ Aycan, İrfan, *Sakîf Kabilesi ve Tâif Şehrine İslâm Tarihi Açısından Bir Bakış*, Ankara Üniversitesi İlahiyat Fakültesi Dergisi, XXXIV, Ankara, 1995.

⁸⁶ Apak, Adem, *Asabiyet ve Erken Dönem İslâm Siyasî Tarihindeki Etkileri*, Düşünce Kitabevi, sayı 12, İstanbul, 2004.

⁸⁷ Karapınar, Akif, *İbn Haldûn'un Asabiyet Kavramı: Siyaset Teorisinde Yeni Bir Açılım*, İsam Araştırmaları Dergisi, sayı 15, İstanbul, 2006, s. 83-114.

⁸⁸ Helvacıoğlu, Rukiye, *Endülüs'te Asabiyet*, Necmettin Erbakan Üniversitesi Sosyal Bilimler Enstitüsü, Konya, 2019.

girilmiştir. Sonraki süreçte Aralık 2018-Ocak-Mart 2019’da İstanbul İsam kütüphanesindeki yoğun çalışmalarım neticesinde içerik ve muhtevanın genişliği, kaynak fazlalığı gibi nedenlerle 30 Nisan 2019 tarihinde tezin ismini değiştirilerek dönem sınırlandırmasına gidilmiştir.

Tezin teslimine yaklaşık iki ay kala (Nisan-Mayıs 2020), Çorum’da Ahmet Yılan tarafından “Câhiliye Döneminden Emevî Dönemi Sonuna Kadar Kays Aylân” adında benzer bir çalışmanın yapılmış olduğu bilgisine ulaştık. Mezkur tezin savunması 31 Mayıs 2019’da gerçekleşmiştir. Özgün tez konusu araştırmaları yaptığım Ağustos-Kasım 2018 tarihinde ve tez isiminde değişiklik yaptığım 30 Nisan 2019 tarihinde hatta daha sonraki Ocak 2020 tarihine kadarki süreçte İsam ve diğer internet mecralarında ne Ahmet Yılan’ın tezine dair bir bulgu ne de Kays Aylân’a dair başka bir çalışmayla karşılaşmadık. Nitekim bu süreçte tezimi çoktan tamamlamış, danışmanımın direktifleri doğrultusunda tezime dair muhtelif tashih çalışmalarına başlamıştık. Anlaşıldığı kadarıyla mezkûr tez savunulduktan yani 31 Mayıs 2019 tarihinden en az 6 ay gibi bir süre sonra YÖKSİS, Ulusal Tez Merkezi veya muhtelif internet sitelerine girişi yapılmıştır. Bu süreyi göz önüne alırsak Ekim-Kasım 2019 tarihi veya daha sonraki bir tarihte tezin girişinin yapıldığı gerçeğiyle karşı karşıyayız. Takdir edersiniz ki bu süreçte tezimizi çoktan bitirmiş, tashih çalışmalarına başlamıştık. Böyle bir benzerlikten tarafımızın bihaber olması çok doğaldır. Öyleki halen (15 Haziran 2020) İsam’da ve diğer mecralarda tezler katoloğunda ismi geçen teze ulaşamamaktayız. İki tezin adının bu denli çakışması bizleri etkilemiştir. Dar bir zaman diliminde bu teze bakma fırsatı bulmuş olup, benzerlik ve farklılıklara dair detaylı bir açıklama yazmayı gerekli gördük.

Tezler arasındaki farklılık ilk olarak dönem farklılığıdır. Ahmet Yılan’ın tezi 3 dönemi ele alırken, tezim detaylı olarak Hz. Peygamber (sav) dönemine değinmektedir. İki tezde de Kays Aylân kabilesinin kollarına dair detaylı bilgi verilmiştir. Her iki tezde de Kays Aylân’a dair tablolar yer almakta olup, tezimde kaynaklardan derlediğim bilgilerle kendi süzgecimden geçirerek özgün tablo luşturmaya gayret gösterdim. Kays Aylân kabilesinin yaşadığı coğrafya, dinleri, dil, edebiyat iki tezde de yer alan konulardır. Farklı olarak Ahmet Yılan’ın tezinde

sosyoekonomik durum ele alınmıştır. Kays Aylân'ın Eyyâmü'l-Arab'taki yeri, katıldığı câhiliye savaşları her iki tezde de mevcuttur.

Tezimin temelini oluşturan Hz. Peygamber (sav) dönemi, Ahmet Yılan'ın tezinde 28 sayfada Mekke-Medine dönemi şeklinde verilmiştir. Birkaç seriyye ve gazve ve heyetler yılında Medine'ye gelen Kays Aylân heyetleri şeklinde 28 sayfada Peygamber (sav) dönemi özetlenmiştir. Bu bölümde Bi'rîmaûne Hadisesi, Heyetler yılı ve birkaç gazve ve seriyye her iki tezde de benzer konulardır. Tezimdeki diğer tezden farkı 17 seriyye, 10 gazve ile heyetler yılında 10 heyet, fil olayı, Hz. Peygamber'in (sav) Kays Aylân'dan yaptığı evlilikleri konu çerçevesinde detaylı olarak işlenmiştir. Kays Aylân kabilelerinin birleşmeleri, İslâm karşıtı savaşları, Tâif muhasarası, Evtâs çatışması tezimde yer alırken, diğer çalışmada yer almamaktadır. Hz. Peygamber'in (sav) Sakîf'e davet için Tâif'e çıkışı ve Kays Aylân'dan Sa'd b. Bekir kabilesine verilmesi tezimizde yer alırken diğer tezde bu konulara yer verilmemiştir. Ayrıca tezimde Kays Aylân'dan sahabîlere dair derli toplu bir tablo çalışması yer almaktadır. Ekler kısmında Kays Aylân'ın yaşadıkları bölgelere dair haritalar ile Kays Aylân kabilelerine dair soy ağacı tablolarına yer vermeyi ihmal etmedim. Benzer isme ve döneme ait iki tez arasındaki farklılıklar bunlardır.

4. Nesebin Önemi

Tevrat'a göre Adem'in soyu Nûh Tufân'ı ile yok olmuş, insanlık ise gemideki Nûh'un soyundan türemiştir. Nûh, oğulları Hâm, Sam ve Yâfes ve eşleri ile toplamda kırk kadın ve erkekle bir dağın eteğine inmiş. Burada *Semânîn (Seksenler)* adında bir şehir inşa etmişlerdir.⁸⁹ Bu yüzden de Nûh peygambere ikinci Âdem denir.

Zamanla çoğalan Nuh soyu başta aynı dili konuşurken zamanla diller ayrılmıştır.⁹⁰ Diller teorisine göre Kuzey Afrika ulusları Hâm'ın soyundan, Arapça, İbrânîce, Süryânîce, Ârâmîce, Habeşçe ve Fenike dillerini konuşanlar Sâm'ın

⁸⁹ Mes'ûdî, s. 24. Nûh ve soyunun tufândan sonra Bâbil'e yerleştiği de söylenir. (Dineverî, s. 47; 48))

⁹⁰ Mes'ûdî, s. 24; Tabbi, s. 26.

Hepsi Süryânîce konuşuyordu sonra diller ayrıldı. Yâfes ve Ham'ın 17'şer çocuğu; Sâ'm'ın 5 çocuğu oldu. Sâ'm'ın çocuklarına 19, Hâm'ın çocuklarına 17, Yâfes'in çocuklarına 36 dil verildi. Âd, Yemen'e; Semud, Hicaz ve Şam arasına; Tasm, Umman ve Bahreyn'e; Cüdeys, Tâif ve Tay arasına; Câsim, Harem ve Sefevân'a; Vebar, Maveraürramel yerleşti. Arap dili onlara tahsis edildi. İlk Araplardır. Helak olmuşlardır. (Bkz. Dineverî, s. 47;48).

soyundan, Asyalı olanlar ise Yâfes'in soyundan gelmektedirler. Yapılan ayrımlar kana ve deri rengine göre yapılmıştır. Sâm'ın soyundan gelenler Arabistan, Orta Doğu ve Mezopotamya'ya yayılmıştır. Yeni tabirle Orta Doğu eski tabirle Mezopotamya uluslarını oluşturmuşlardır. Sâmîler diye anılagelmışlerdir.⁹¹

İlahi kitaplara göre insanlığın soyunun Adem'e dayandırılması kesin bir bilgidir. Ancak nesillerin dayandığı neseplerde ihtilaflar olmuştur.⁹² Tevrat'ta Nûh Peygamber'in ikinci Adem diye anılması, soyundan Sâm topluluklarının türemesi kesindir. Ancak ilk kez nereden çıktıkları ve nereye yayıldıkları ihtilaflı bir meseledir.⁹³ Sâmî yani Semitic terimini ilk kullanan Avusturyalı bilimadamı August Ludwing Schlözer'dir. Bu kavramı 1781 yılında kullanmıştır.⁹⁴ Sâmîler üç grupta incelenmiş; Arabistan, Irak, Şam, Sînâ bölgesinde oturan Araplar, İran-Horasan'ı yurt edinip Dicle ve Fırat boylarının sâkinleri olan Ârâmîler, Suriye ve Filistin'de ikâmet eden İbrânîlerdir.⁹⁵ Sâmî ırka mensup olan milletler; Akadlar, Babilliler, Amuriler, Süryaniler, Aramiler, Nebatiler, Fenikeliler, Habeşîler, İbraniler, Araplar'dır.⁹⁶ Şimâli Arabistan kabileleri İbrâhim'in neslinden gelmektedir. Bu herkesin ittifak ettiği bir husustur. Kur'ân'da "Bu sizin atanız İbrâhim'in dinidir."⁹⁷ âyeti delil olduğu üzere isimler mümessilen Hz. İbrâhim'e kadar ulaşır. Ayrıca âdet, örf ve gelenek bakımından benzerlikler mevcuttu. Usûl, âdab hatta yaşayış biçimine varıncaya kadar aynıydı. Bu konuda Alman şarkiyatçı Nöldeke şöyle demektedir; "Araplarda eski Sâmî izleri sâf olarak kalmaktadır. Onların dili asıl dile çok yakındır." der.⁹⁸ Araştırmacıların bazıları onların Irak asıllı olduğunu, bazıları Kafkas asıllı olduğunu bazıları ise Afrika'nın doğusundan olduğunu söylemişlerdir.⁹⁹ Sâmî ırka dair yapılan çalışmalar halen sürmekte olup hala tarihin aydınlatılamamış kısımları vardır. Müsteşrikler de Sâmîlerin ilk vatanının Afrika olduğunu söylemişlerdir. Şam ve Habeşistan'a dayandıranlar Fırat'ın güneyinden dağıldığı görüşünü savunurlar. Bunun nedeni dil

⁹¹ Çağatay, s. 25-26.

⁹² İhsan Nas, s. 35.

⁹³ Çağatay, s. 28; Algül, I, 60; Duman, s. 70.

⁹⁴ Duman, s. 70.

⁹⁵ Algül, I, 60.

⁹⁶ Duman, s. 70.

⁹⁷ Hac 22/78.

⁹⁸ Nedvî, s. 344.

⁹⁹ Mâ'rûf, s. 8; Hasan, I, 18.

bakımından benzerlik ve coğrafi olarak bağlantıdır.¹⁰⁰ Bu bölgelerden göç muhtemeldir. Arabistan, Şam, Irak ve Dicle dolaylarına M.Ö. 3500 ila M.Ö. 2200 dolaylarında yer değiştirme süreçleri devam etmiş bu durum İslâm fütuhatları döneminde de devam etmiştir.¹⁰¹ Suriye'den sonra Arabistan'a Fırat'ın batısına geçtikleri de malumdur.¹⁰²

Arap adının kökeni, Sâmi ırkıdan ulusların Mezopotamya'da yayılmasından çok sonra yaygın olmuştur. Tevrat'ta *Arap* sözcüğü geçmez. Arabistan'da yaşayan ulus için bu kelimenin kullanılmasına dair en eski bilgi, Asur kralı III. Salmanasar'ın küçük isyancı beylerin isyanını bastırmasının anlatıldığı M.Ö. 853 yılına ait Asur belgesinde geçer.¹⁰³ Asur yazıtlarında bu kelime, kuzeyde Suriye çölünde yaşayan göçebeler için kullanılmıştır. Asurlular *Arap* kelimesini batı anlamında Fırat'ın batısındaki topluluk için kullanmıştır. M.Ö. 530 yılında çivi yazılı Fars belgelerinde *Arabaya* terimi kullanılmaktadır.¹⁰⁴ Dillilere göre; *Arap* kelimesinin anlamı konusunda net bilgiler ortaya konulmamıştır.¹⁰⁵ Ancak Sâmi kökenli olduğu ve *batı* anlamına geldiği söylenmiştir. *Arap* kelimesini ilk kez Mezopotamyalılar Fırat'ın batısında oturanlar için kullanmışlardır. Tarihte hiçbir millet coğrafi yönü veya duruma göre adlandırılmadığından bu açıklama kabul görmemiştir. Başka bir görüşe göre *Arap* kelimesinin göçebe anlamına geldiği, İbrânîce kara ülkesi, step anlamında *arapha* ya da göçebe manasındaki *erephe* kelimesinden geldiğidir. Diğer bir görüş ise *çöl* veya *çölde yaşayan* anlamına geldiği aktarılır. Sözlüklerde *عرب* kelimesinin çoğulu *urûb* ya da *urbân* olarak geçmektedir. Yani konar göçer kimse anlamında kullanılmıştır. *العرب* cins isim olarak kullanılmıştır. Bazıları ise kelimenin kökenini iki şekilde açıklamaktadır; ilk görüş *Arap* yarımadasında yaşayanlar diğer görüş ise *Arapça* konuşanlar şeklinde açıklanmaya çalışılmıştır.¹⁰⁶ Nöldeke *Arap* kelimesinin *çöl* anlamına geldiğini söyler. *Arabia* kelimesi de Arabistan sahrası, Suriye ve Sina'yı içine alan bir anlamdadır. *Araplar* yağmacılıkla uğraştığından

¹⁰⁰ Hasan, I, 18.

¹⁰¹ Mâ'rûf, s. 9.

¹⁰² Çağatay, s. 28.

¹⁰³ 853'ten M.Ö. VI. yüzyıla kadarki olayları anlatan Asur ve Bâbil yazıtlarında "*Gindibu Aribi*", "*Aribi*", "*Arabu*" ve "*Urbu*" kelimeleri geçmektedir.

¹⁰⁴ Çağatay, Neşet, s. 26-27.

¹⁰⁵ Duman, s. 66-67.

¹⁰⁶ Duman, s. 68.

Bizanslılar onlara *Saracen*, Rumlar ise Sâre'nın cariyesi Hacer'in oğlu İsmâil'in soyundan geldikleri için *Sârâkînûs* adını kullanmışlardır.¹⁰⁷ Hristiyanlığın ilk ortaya çıktığı zamanlarda Arap kelimesine, Yemen'deki uygarlık kalıntılarında, Güney Arabistan yazıtlarında rastlanır. Tevrat'ta soy kütüğünde Yemen'deki Sâmililer *Kahtânîler* olarak geçmiştir. Arap tarihinde M.S. 3. asırda Yemen'de kurulan bövetler (baraj) yıkılmasıyla buradaki Sâmililer kuzeye göç etmişler, bunların bir bölümü kuzeyde Gassânî, Hire ve Kinde gibi devletleri kurarken Huzaa boyu Mekke'ye, Evs ve Hazrec ise Medine'ye göç ederek oranın yerleşik halkı haline gelmiştir.¹⁰⁸

4.1. Arap Soyunun Tasnifi

Nesepçiler Arapların ve diğer tüm milletlerin soyunun Âdem'e dayandığı konusunda ittifak halindeyken, soyun tertibinde ihtilaf etmişlerdir.¹⁰⁹ Nesebin başında ihtilaf olsa da devamında ihtilaf yoktur.¹¹⁰ Tertip yapılırken Arap soyu bir çeşitli tasniflere tabi tutulmuştur.

Araplar Arab-ı Bâkiye ve Arab-ı Bâdiye (Bâide) olarak ikiye ayrılır.¹¹¹ Üçe¹¹² ayıran kaynaklar vardır.¹¹³ Arab-ı Bâide, Arabu Mâcide de denilmektedir.¹¹⁴ Ancak yaygın tasnife göre Araplar, el-Ârîbe ve el-Müsta'ribe şeklindeki ayrıma tabi tutulurlar.¹¹⁵ Bâide arapları nesli tükenmiş, helak olmuş araplardır. Ârîbe arapları ise Bâide Araplarının kalıntısı, asıl Arap soyunu devam ettiren Araplardır. Onlar, Yemenli Kahtânîlilerdir. Müsta'ribe Arapları ise İsmailoğullarının soyudur. Yani Hicazlı Adnânîlerdir.¹¹⁶ İbn Haldûn'a göre Arabistan sakinleri Arab-ı Müsta'ribe'dir.¹¹⁷ Tekvîni 10. Bölüm'de Sâmoğullarının iki kısma ayrıldığı, Arabistan'ın güney ve batısı Ârîbe, kuzey ve orta kavimleri Müsta'ribe'yi oluşturduğu geçmektedir.¹¹⁸

¹⁰⁷ Hasan, I, 22.

¹⁰⁸ Çağatay, s. 26-27.

¹⁰⁹ İhsan Nas, s. 35.

¹¹⁰ İhsan Nas, s. 39.

¹¹¹ Öz, s. 24; İhsan Nas, s. 65; 77.

¹¹² Abbad, s. 12 Badiye, Ârîbe ve Müsta'ribe şeklinde bir ayırmadır.

¹¹³ Hasan, I, 26; İhsan Nas, s. 67; Yıldız, Hakkı Dursun, "Arap" *DİA*, İstanbul, 1991, III, 273; Kırca, "Semûd" *DİA*, I, 333-334; Demircan, Adnân, "Sâmililer" *DİA*, İstanbul 2009, XXXVI, 75-76.

¹¹⁴ Duman, s. 71; Apak, *Anahatlarıyla Arap Tarihi*, s. 86.

¹¹⁵ Apak, *Anahatlarıyla Arap Tarihi*, s. 86.

¹¹⁶ Numânî, I-II, 91.

¹¹⁷ Günaltay, s. 36.

¹¹⁸ Günaltay, s. 39; 40.

Bâide Arapları, İrem b. Sa'm'ın oğullarının soyudur.¹¹⁹ Neseçiler Bâide Araplarının sayıları konusunda ihtilaf etmişlerdir.¹²⁰ Ad¹²¹, Semûd¹²², Tasm, Cedis¹²³ gibi nesli tükenen kavimler en bilindik Bâide Araplarıdır.¹²⁴ Arap şiiri ve Kur'an'dan elde edilen bilgiler dışında haklarında yeterli bilgi yoktur. Helak edilip yok olmuşlardır.¹²⁵ Âd, sarsar yani soğuk rüzgâr ve gürültüyle¹²⁶ helak edilen kavimdir. Bu hadise Hûd suresinde¹²⁷ nakledilmiştir.¹²⁸ Kur'an'da "O Âd'ı helak etmiştir."¹²⁹ "Rabbin yüksek sütunların ve sarayların sahiblerine (Âdlara) ne yaptığını görmedin mi?" ayetindeki Âdlardır.¹³⁰ Âd gibi Semûd da Hûd suresinde¹³¹ ayrıntılı olarak anlatılmış iki kavimdir.¹³² Medyen ve Eyke ismi geçen diğer Âribe Araplarıdır. Peygamberleri Şuayb'tır. Kur'an'da "Medyen halkına da kardeşleri Şuayb'ı gönderdik"¹³³ Medyen ve Eyke de Semûd ve Âd gibi helak edilmiştir.¹³⁴ Bâdiye sülalesinden Âd, Semûd dışında Amâlık gibi dev yapılı insanlar türemiştir.¹³⁵ İbn Haldûn Tevrat rivayetlerine dayanarak İrem b. Sâam soyundan gelenlerin, Ya'rub b. Kahtân'a kadar varlıklarını devam ettirdiklerini, İslâm'ın zuhurundan önce yok olduklarını söyler.¹³⁶ Başta Mezopotamya'da iken Hâm'ın baskısıyla Sâamiler Bâbil'den Arap Yarımadasına göçünce Ya'rub b. Kahtân'ın hâkimiyetine girdiler.¹³⁷

Bâkiye Arapları ise günümüze kadar varlığını sürdüren Araplardır. Kahtânîler ve Adnânîler diye ikiye ayrılırlar. Kahtân, Cürhüm ve Ya'rub olarak ikiye ayrıldılar.¹³⁸

¹¹⁹ İhsan en-Nas, s. 65; 67; Dineverî, s. 57; Erdem, Sargon, "Amâlika" *DİA*, İstanbul 1989, II, 556-558.

¹²⁰ İhsan Nas, s. 77.

¹²¹ Algül, I, 63; Yıldız, "Arap" *DİA*, III, 273; Hasan, I, 26; İhsan Nas, s. 65; 67; 72; 73; 76; Kırca, Celal, "Âd" *DİA*, I, İstanbul, 1988, 333-334; Dineverî, s. 57; Demircan, "Sâamiler" *DİA*, XXXVI, 75-76.

¹²² İhsan Nas, s. 72-73.

¹²³ İhsan en-Nas, s. 76, 77.

¹²⁴ Abbud, s. 10.

¹²⁵ Algül, I, 63; Yıldız, "Arap" *DİA*, III, 273; Hasan, I, 26; İhsan en-Nas, s. 67; Demircan, "Sâamiler" *DİA*, XXXVI, 75-76.

¹²⁶ Ahkâf 46/24; Zâriyât 51/41; Kamer 54/19.

¹²⁷ Hûd 12/50-60.

¹²⁸ Kırca, "Âd" *DİA*, I, 333-334.

¹²⁹ Necm 53/50.

¹³⁰ Me'sûdî, s. 289-291; Günaltay, s. 37.

¹³¹ Hûd 12/61-68.

¹³² Kırca, "Semûd" *DİA*, XXXVI, 500-501.

¹³³ A'râf, 7/85.

¹³⁴ Şakir, I, 136-139.

¹³⁵ Şakir, I, 132.

¹³⁶ Günaltay, s. 36.

¹³⁷ Yıldız, "Arap" *DİA*, III, 273.

¹³⁸ Yıldız, "Arap" *DİA*, III, 273; Şakir, I, 139-143, 155.

Tevrat'a göre Kahtânîlular Âribe Araplarıdır.¹³⁹ Onlara Yemeniyyûn da denilir.¹⁴⁰ Ezd, Hazrec, Evs, Sebe¹⁴¹ ve Himyer, Kahtân'a, Şam, Irak, Hicaz ve Necid Arapları ise İsmâiloğlularına (Adnânîler) nispet edilir.¹⁴²

Güney Arabistanlı Kahtân¹⁴³ ve Yaktan'dan türemiş toplulukların Arab-ı Âribeyle karışmasıyla Arab-ı Müsta'ribe¹⁴⁴ denen Adnânî Arapları oluşmuştur.¹⁴⁵ Böylece Arap nesebi Adnân ve Kahtân şeklinde iki çizgide toplanmıştır.¹⁴⁶ Adnânîlere, Hicaziyyûn da denilmektedir. Genellikle kuzeye yerleştiler.¹⁴⁷ İsmâil'in torunu Adnân'dan türediğinden Adnânîler ya da aynı soydan Mead veya Nizâr'a nispetle Meadîler veya Nizârîler diye anılmışlardır. Arapların kuzeyli ve güneyli diye ayrılması kesin bir olaydır. İslâm'dan önce kuzeye yerleşen Yemenli Araplar olduğu gibi güneye yerleşen Adnânî Arapları da vardı.¹⁴⁸ Yemen'de varlık göstermiş Maîn, Sebe ve Himyer gibi devletler pekâlâ Adnânîler tarafından kurulmuş olması muhtemeldir.¹⁴⁹ Adnânîler, göçebe bir hayat tarzı süregelmiştir. Süleym, Zübyân, Abs çölde yaşayan meşhur kollarındandır.¹⁵⁰

Sâmî ırklarından Arap, Yahudi, Ârâmî, Süryânî, Fenike ve Habeş dillerini konuşan topluluklar, çeşitli yerleri yurt edinmiştir. Özellikle Araplar başlangıçta Yemen bölgesinde devletler kurmuşlardır.¹⁵¹ Yemen devleti, Atina ve Roma vücuda gelmeden çok önce mevcuttu. Bu nedenle Arap medeniyeti, Avrupa medeniyetlerinden eskidir.¹⁵² Etkili bir medeniyet kurmaları, Yemen'de inşa ettikleri Ma'rib seddi nedeniyledir. Bu sed Yemenlilerin diğer milletlerden üstün olmalarını

¹³⁹ Çağatay, s. 35.

¹⁴⁰ Abbud, s. 10.

¹⁴¹ Sebe, Kahtân'ın torunu olup Yemen'de 120 yıllık hâkimiyeti kurmuştur. Ölümüyle oğlu Himyer b. Sebe devletin başa geldi. (Bkz. Dineverî; s. 60; Bkz. İhsan en-Nas, s. 65, 66, 67).

¹⁴² Öz, Şaban, s. 24; İhsan en-Nas, s. 65; Şakir, Mahmut, I, 139-143, 155.

¹⁴³ Kahtân, Ad'ın oğlu olarak geçmektedir. Tarihçilere göre, Ya'rub b. Kahtân b. Âd, Yemen'e yönelen kimsedir. Kahtân'ın çocukları arasında Himyer ve Cürhüm'ün adı geçmektedir. (Bkz. Dineverî, s. 53; s. 56).

¹⁴⁴ Adnânîlere "sonradan Araplaşan" anlamında Arabü'l-müsta'ribe denilmiştir. (Öz, s. 25; Mağlus, Sami b. Abdullah, s. 41; Tabbi, I, 23)

¹⁴⁵ Abbud, s. 12; Öz, s. 25; Mağlus, s. 41; Tabbi, I, 23; İhsan en-Nas, s. 34.

¹⁴⁶ İhsan en-Nas, s. 35.

¹⁴⁷ Abbud, s. 10; Corcî, s. 327.

¹⁴⁸ Çağatay, s. 34.

¹⁴⁹ Abbud, s. 10.

¹⁵⁰ İhsan Nas, s. 39.

¹⁵¹ Çağatay, s. 35.

¹⁵² Hamîdullah, *İslâm'ın Doğuşu* s. 181.

sağlamıştır. Seddin katkısıyla Yemen'in bereketli toprakları Asya, Afrika ve hatta Yunan'ın istilacılarının ilgisini çekmiştir.¹⁵³ Yemen medeniyeti Ma'rib seddi nedeniyle bir tarım şehir toplumu olarak¹⁵⁴ karşımıza çıkar. Temeli ziraata dayanan bir toplum olduğundan bu yazdıkları kitabelerine yansımıştır. Su bentleri, kanal, toprak mülkiyeti gibi kavramları kayıt altına almışlardır.¹⁵⁵ Ma'rib seddi yıkılınca Adnânî topraklarına göçen Yemenliler, Kuzeyli Adnânî Araplarıyla karıştılar. Arap yarımadasının diğer taraflarına yayıldılar. Bu göçle ziraati bırakıp ticarete yöneldiler. Hind, Çin ve Afrika sahillerinden Mısır ve Fars diyarlarına kadar uzanan ticaret akışına hâkim oldular.¹⁵⁶ Ancak zamanla Yunan tesiriyle Aramî kültürünün etkisi altına girmişlerdir.¹⁵⁷

Arap tarihinde kurulan devletler genellikle güneyde Yemen'de kurulmuştur. Milattan önce güneyde Sebeliler¹⁵⁸, Maînliler, Himyer¹⁵⁹, Evsan, Kitban, Hadramut, Didan, Lihyân, Nebâtî devletleri kurulmuş, milattan sonra kuzeye ise Himyer, Kindeliler¹⁶⁰, Gassâniler, Hîreliler ve (Tedmür)¹⁶¹ Palmiralılar hâkim olmuştur.¹⁶² Arap tarihine baktığımızda, aslında Güney Arabistan tarihinin ön devri karanlıktır. Araştırmalar bulunabilen en eski tarihi kayıtlarda adı geçen krallıklardan birinin Sebe olduğunu aktarır. Tevrat ve Kur'an'da geçen Hz. Süleyman-Belkis hadisesinde anlatılan kraliçe Sebe'dendir. Ma'rib seddini inşa¹⁶³ etmişlerdir. Kuzey Afrika'da Habeşistan krallığını kurmuşlardır.¹⁶⁴ Maînliler; Mısır, Bâbil, Asur, İbrani, Roma kaynaklarında bahsi geçmemiştir. Mina devleti de denilir. Eski Yunan tarihçileri Strabon, Plinius, Dionisyos, Batlamyos devlet hakkında kayda değer bilgiler

¹⁵³ Hamîdullah, *İslâm'ın Doğuşu*, s. 183.

¹⁵⁴ Çağatay, s. 35.

¹⁵⁵ Lewis, s. 23.

¹⁵⁶ Lewis, s. 26.

¹⁵⁷ Lewis, s. 23.

¹⁵⁸ Mâ'rûf, s. 15 Rum devletleri ticareti ele geçirince iyiden zayıflayan Sebe yıkılmıştır.

¹⁵⁹ Mâ'rûf, s. 15 Başkenti Züfer olup Sebe'ye hâkim olmuş, Yemenli bir devlet. Yemen ve Hicaz (Yesrib)'i himaye etmiş, tüm Arabistan'a hâkim olmuş bir devlettir.

¹⁶⁰ Mâ'rûf, s. 27 Yemen asıllı bir devlet olup M. 3. asırda kurulmuştur.

¹⁶¹ Mâ'rûf, s. 17 Batı'da Humus ve Dımaşk arasında, doğuda Fırat ile Şam arasında kurulmuş denebilir. Ticaret açısından Suriye, Irak, Akdeniz ve Mısır'ın kavşak noktası olduğundan sıklıkla Rum istilasına uğramıştır.

¹⁶² Mağlus, s. 42; Mâ'rûf, s. 11.

¹⁶³ Mâ'rûf, s. 14 Kur'an'da bu seddinden bahsedilmektedir. Sebebiler inşa etmiş. 800 zira uzunluğundadır. Seddin kuzey ve güney kısmında 150 ziralık bir alanı Sebeliler mesken tutmuştur. Ziraat açısından çok önemli olup burada küçük küçük başka setler de bulunmaktaydı.

¹⁶⁴ Lewis, s. 21.

vermişlerdir. Mina ile Mekke çevresi yurtları zannedilse de aslında Joseph Halevy 1869 yılında San'a kentinin doğusundaki öreni bulunca Maînîlilere dair kuşku son bulmuştur.¹⁶⁵ Nabati devleti, Hicaz'ın kuzeyinde kurulmuş, Akabe körfezinden Akdeniz'e kadar hâkimiyet kuran başkenti Petra olan bir devlettir. Ürdün krallığı diye bilinir.¹⁶⁶ Himyer Krallığı ise M.Ö. 115-M.S. 525 yılları arasında hüküm sürmüş, İran hakimiyetinde bir devlettir. Himyer kabile reislerinin güçlenip kral lakabını kullanmasıyla Sasânî gücü sembolik hale gelmiştir. Kinde krallığı ise M.S. 5-6 yıllarında hüküm sürmüş, meşhur câhiliye şairi İmruülkays'ın babasının öcünü almak için verdiği mücadelelerden sonra ölmesiyle Kinde krallığı da son bulmuştur. Hire Krallığı ise M.S. 240-602 yılları arasında hüküm sürmüş bir devlettir. M.S. 200-636 arasında siyasi sahada Gassânîler¹⁶⁷ dışında bir devlet kalmamıştır.¹⁶⁸

4.2. Araplarda Asabiyet ve Kabilecilik

Kabile Araplarında temel bir unsurdur. Arap toplumunun altı sosyal katmana bölünmüştür. Bu katmanlar (tabakât): şa'ab (halk), kabileler (kabâ'il), soy (amâ'ir), sop (butûn), sülâle ve aile (fesâil) gruplarıdır diyerek kabileye vurgu yapmıştır.¹⁶⁹ Kabile Arapça *kabl* kökünden gelmektedir. Kafatasındaki karşılıklı bulunan 4 kemiğin her birinin adı *kabl*'dir. Sözlükte *önüne almak*, *karşısına almak* anlamlarında kullanılmıştır. Aynı soydan gelip kan bağıyla bağlı büyük insan topluluklarına kabile denir.¹⁷⁰ Kabile terimine tekrar dönersek, Kur'an'da *kabile* kelimesi bir kez ve çoğul şeklinde (kabâil) kullanılmıştır.¹⁷¹ Sosyal yapıda cizm (cezm), cumhur, şa'b¹⁷², kabile,

¹⁶⁵ Çağatay, s. 35; Öz, s. 25.

¹⁶⁶ Lewis, s. 24.

¹⁶⁷ Ma'ruf, s. 23 Sebe-Gassânî-Evs-Hazrec arasındaki akrabalık ilişkisi rivayetlere yansımıştır. Kahtân'ın torunu Sebe'nin inşa ettiği set yıkılınca (Belâzurî, *Fütûhu'l-Büldân*, s. 20) Sebe'nin torunu Ezd, Akk topraklarına göçtüler. Akklı Ciz' adındaki şair "Bizim Mâzin oğullarından olduğumuzdan şüphe yoktur. Ğassan'a ise zor ve çetin (ğassan) işlerde güvenilir." sözlerindeki Gassân tanımlaması Ezdilerin Kahtânlı, Akk'ın ise Adnânîlerden olduğu anlaşılır. Ezdiler Ğassan denilen bir suya indiğinden Ğassan da denilmiştir. Savaşı kaybeden Ezd, önce Necran'a sonra Mekke'ye göçmüşler, Cürhümlülerle savaşmışlar, kazanınca Mekke'de kalanlar kalmış, göçenlere *ayrılan parça* anlamında Huzâa denilmiştir. (Belâzurî, *Fütûhu'l-Büldân*, s. 21) Bir kısmı Şam'a, Serat'a, Enbar ve Hire'ye göçtüler. Diğerleri Yesrib'e geldi. Yesrib'in dışına yerleştiler, zamanla nüfus ve zenginlikleri artınca Yesrib'i ele geçirip Yahudileri uzaklaştırdılar. Evs ve Hazrec, Ezd'in reisi Müzeykiye'nin iki torunudur. (Belâzurî, *Fütûhu'l-Büldân*, s. 22; Abbud, s. 10)

¹⁶⁸ Ögmüş, s. 54. Bizans ve Sasanîler Himyer ve Gassânî krallarını sadece bir vali olarak görüyordu.

¹⁶⁹ Guzman, s. 2.

¹⁷⁰ Avcı-Şentürk, "Kabile" *DİA*, XXIV, 30-32; Akarsu, s. 13; Helvacıoğlu, s. 4.

¹⁷¹ El-Hucurât 49/13.

¹⁷² Avcı-Şentürk, "Kabile" *DİA*, İstanbul 2001, XXIV, 30.

imâre (amâre)¹⁷³, batn, fahiz (fahz), aşîre, fasile, raht, bazan, cummâ, hay, beyt, üsre, itre, zürriyye sıralaması vardır.¹⁷⁴ Mezkûr sıralamada ihtilaf olmakla beraber *kabile*'nin şa'b'tan küçük aşîre'den büyük olduğu kesindir. *Şa'b*'ın çoğulu *şuub* ve *aşîre*, *fasile*, *raht* kelimelerine Kur'an'da rastlanmıştır. Hz. Ya'kûb'un 12 oğlu yani İsrâiloğulları için Kur'an'da *esbât* kelimesi kullanılmıştır.¹⁷⁵

Kabile aynı soya mensup aileler topluluğu, boy anlamındadır. Kabilede aslolan mensubiyet yani kan bağıdır.¹⁷⁶ Kabile milletle karşılaştırıldığında küçük hacimlidir. Asgari düzeyli, etnik merkezli nispeten kapalı bir sistemdir. Kabile kültürü kapalı bir sistemdir ancak dış dünyadan tamamen soyutlanmış değildir. Az da olsa dış dünya ile bağı vardır. Fikri ve siyasî anlamda dış dünyayla etkileşim halindedir.¹⁷⁷ Kabilenin büyüklüğü ve kuvvetliliği, mensuplarının sayısına, nüfuzuna ve mal varlığına göre belirlenmekteydi. Ayrıca kabileler arasında yardımlaşma, dayanışma ve himaye gayesiyle *hulf*'adında anlaşmalar yapılmakta, ittifaklar kurulmaktaydı. *Hulf* bir tür saldırmazlık anlaşmasıdır.¹⁷⁸ Kabile adlandırılmasında genellikle ortak ata adı (Mudar, Rebîa gibi) veya kan bağıını ifade eden (Benî Ümeyye, Benî Haşîm gibi), bazen bir anne adıyla (Hındif, Bahile gibi), yer adı (Gassân gibi), kişi adının başına *el* takısı getirilerek, çoğul kullanımlar (el-Huveytât gibi) kabile adı olabiliyordu.¹⁷⁹

Kabile siyasi bir teşkilattır. Reis eşit hak sahipleri arasından seçilen Seyyid ve Şerif'tir. Reis'e şeyh de denir. O *idarecilik* vasfından çok hakemlik görevi üstlenmekteydi.¹⁸⁰ Reis olan kimse ya şahsî meziyetler ya da zenginliği sebebiyle başa gelir, ancak imtiyaza ve mutlak otoriteye sahip değildi. Kararları reis kendi değil eşraftan oluşan kurulla birlikte alırdı. Kabile reisi bir hakem görevi üstlenmekteydi.¹⁸¹ Politik durum göz önüne alınırsa, şeyh adı verilen yöneticilerin çadırına dikilen silah (harbe) egemenlik simgesi sayılırdı.¹⁸² Başkanlık klanın en büyüğüne geçirdi. Başkanı

¹⁷³ Müslim, "İmâre", 57.

¹⁷⁴ Cevâd Ali, IV, 316-319; Kılınçlı, s. 59.

¹⁷⁵ Avcı-Şentürk, "Kabile" *DİA*, XXIV, 30.

¹⁷⁶ Akarsu, s. 13.

¹⁷⁷ Akarsu, s. 13.

¹⁷⁸ Avcı-Şentürk, "Kabile" *DİA*, XXIV, 31.

¹⁷⁹ Avcı-Şentürk, "Kabile" *DİA*, XXIV, 30.

¹⁸⁰ Lewis, s. 26; Ögmüş, s. 55; Helvacıoğlu, s. 5.

¹⁸¹ Avcı-Şentürk, "Kabile" *DİA*, XXIV, 31; Kılınçlı, s. 60.

¹⁸² Çağatay, s. 75.

seçme işi klan ve kabileye ait olmakla birlikte asla verasete dönüşmemiştir. Şeyhlerin yaptığı şeyler, düşmana karşı savaşı yönetme, barış-savaş sağlama, konuk ağırlama, göç ile ilgili yer seçmektir. Anlaşmazlık durumunda kâhine başvurulur. Kâhinin hükmüne göre hareket edilirdi.¹⁸³ Kabile içinde belli bir hukuk anlayışını, menfaat birlikteliğini ve anlaşmaya dayalı ilişkiler kabile varlığına bağlılıkla sağlanmaktaydı. Kabileden biri şayet kuralları çiğner, geleneklere karşı çıkarsa, kabile şerefini hiçe sayar lekelerse *hal* denilen cezalar alırdı. Ceza alan kimseye *halî, lain, tarîd* denirdi. Aileyle ya da kabileyle kişinin bağını koparmak, kabileden uzaklaştırma cezası, başka kabile veya şahsın kişiye himaye hakkı vermesiyle son bulurdu.¹⁸⁴ Kabile ittifakını “Ben ve kardeşim amcazademin; ben ve amcazadem yabancı aleyhine birleşiriz” darb-ı meseli özetler. Akrabalık baba tarafından übüvvet şeklinde olduğu gibi anne tarafından huûlet şeklinde de olmaktadır. Hz. Peygamber’in (sav) dedesi Abdilmuttalib’in annesi Selma, Medinelî Hazrec kabilesinin Neccâr oğulları boyundandı. Hz. Peygamber (sav) Medine’ye hicret ettiği ilk Neccâr oğullarının misafiri olmuştur. Benû Neccâr’ın, Hz. Peygamber’e (sav) koruma ve himayeleri, sahiplenmelerinde hatta inanmalarında bu akrabalığın ciddi bir etkisi bulunmaktadır.¹⁸⁵ Asabiyetin İslâm’ın yayılmasında, güçlenip büyümesinde olumlu veya olumsuz etkisini kanıtlama sürecinde en önemli delil budur, akrabaların, aşiretlerin desteği güç dengelerini kurmada göz ardı edilmemesi gereken önemli husustur.

İslâm tarihine damgasını vuran, olayların arka planını oluşturan kabilesel etkileşim tamamen bırakılmış değildir. Aksine bundan yararlanılmaya çalışılmıştır. Yöresel yapı İslâm’ın yayılmasında bir araç olmuştur. Kabileciliğin ve asabiyetin özellikle de halife seçimine doğrudan damga vurma, bu durumun bir göstergesidir.¹⁸⁶ Her ne kadar modern dünyada kabilecilik bırakılmış gibi görünse de yer yer farklı şekillerde tezahür etmektedir.¹⁸⁷

¹⁸³ Çağatay, s. 76.

¹⁸⁴ Avcı-Şentürk, “Kabile” *DİA*, XXIV, 31; Kılınçlı, s. 60.

¹⁸⁵ Kılınçlı, s. 59.

¹⁸⁶ Akarsu, s. 14.

¹⁸⁷ Akarsu, s. 14.

Kabile ile eş değer bir diğer kavram da asabiyettir. Kan bağıyla oluşan bu birliktelik ve dayanışma ruhu asabiyet olarak isimlenmiştir. Araplarda kan bağılığı baba tarafından sağlansa da anne tarafından da mümkündür.¹⁸⁸ İbn Haldûn, asabiyeti sistemdeki diğer tüm faktörlerle irtibatlı dâhilî bir değişken denklemi olarak ele almıştır. Bu denklemi, *fizikteki madde gibi* asabiyete indirger. Lenn Evan Goodman *asabiyette en düşük ortak payda, siyasî denklemin bölünemez en küçük bileşenidir*¹⁸⁹ der. Bu yüzdendir ki asabiyet kabileciliğin doğurduğu bir kavramdı. Asabiyye kelimesi *sarma, kuşatma, bir şeyi bağlama, birinin etrafında toplanma* anlamlarına gelip, *asb* kökünden türeyerek *asabe* terim olarak *aralarında baba tarafından kan bağı olan topluluk* olarak kullanımı yaygınlık kazanmıştır. Asabesi adına harekete geçene *asabî*, asabiyetteki aşırılığa *ta'assup* denilir.¹⁹⁰ Sözlükte *eklemleri birbirine bağlayan sinirler* anlamında kullanılmıştır.¹⁹¹ Asabiyetin biyolojik birliktelikten ziyade inanç birlikteliği olduğu¹⁹², sarmaşığın ağaca sarılması şeklinde tanımlanan asabiyet, düşmana elbirliğiyle karşı koyma, vücuda benzetirsek kabile ceset, asabiyet ruhtur, derler. Kabile fertlerini bir araya getiren inanç, akide, manevi dayanışma ruhudur. Asabiyetin kalkması bizatihi topluluğun ortadan kalkması olacağından İslâm ile birlikte o ruhun tamamen ortadan kalkması mümkün olmamış, zararsızlaştırılmıştır.

İbn Haldûn, asabiyetin fitrî olduğunu belirtir. Allah tarafından insana yakınına yardım, merhamet ve destek verme duygusudur, der. Ayrıca devletlerin asabiyet ile kurulup ayakta kaldığını hatta peygamberlerin dahi tebliğ görevlerini asabiyet desteğiyle yapabilmelerinin mümkün olduğunu söyler.¹⁹³ “Önce akrabayı (yakınlarını) uyar”¹⁹⁴ ayeti tebliğde akrabanın öncelenmesi, emrin önce Hâşimoğullarına bildirilmesi önemli bir husustur. Peygamber (sav) başta Hâşimoğullarının gücünü ve desteğini alıp sonra Kureyş’e yönelmiştir.¹⁹⁵ Bu minvalde Ebû Talib, yeğenine yönelik baskı ve düşmanca tavırlar karşısında, Müslüman olmamasına rağmen, kabile şerefiyle

¹⁸⁸ Akarsu, s. 15.

¹⁸⁹ Kayapınar, s. 4.

¹⁹⁰ Apak, *Kur'an'ın Gelişim Ortamında Arap Toplumunu*, s. 197; Apak, *İslâm Öncesi Asabiyet ve Günümüze yansımaları*, s. 359; Helvacıoğlu, s. 9.

¹⁹¹ Akarsu, s. 16; Ögmüş, s. 64.

¹⁹² Koçyiğit, s. 2.

¹⁹³ Apak, *İslâm Öncesi Asabiyet ve Günümüze yansımaları*, s. 360.

¹⁹⁴ Şuara 26/214.

¹⁹⁵ Apak, *İslâm Öncesi Asabiyet ve Günümüze yansımaları*, s. 361.

hareket ederek Peygamber'e (sav) sahip çıkması ve himaye etmesi asabiyetin etkisindedir. Yalnız Ebû Tâlib değil, reislerini örnek alan Hâşimîler de benzer bir tutumu sergilemiştir. Ebû Leheb, Ebû Tâlib'in ölümünden sonra reis olunca kabile asabiyetiyle Hz. Peygamber'i bir müddet himaye etmiştir. Mekke'de baskılar artınca hicret eden Hz. Peygamber (sav) müslüman toplumunu, kabileciliğe dayalı birlikten inanca dayalı bir topluluğa dönüştürmeyi büyük oranda gerçekleştirmiştir.¹⁹⁶

Asabiyet temelde kan bağına dayandığından güçsüz ve fakir olmaları mücadele etmeyecekleri anlamına gelmezdi. Başlarına gelen kan davaları ve intikamın öcünü fakirlik ve güçsüzlük nedeniyle yerine getiremediğinde yüzyıllar sonra savaşa neden olacak sudan bir sebep olarak kullanabilmekteydi. Çünkü intikam soğuk yenilen bir yemektir. Asabiyetin toplumda zaman üstü bir etkisi vardır. Hâşimoğulları ekonomik bakımdan Hz. Peygamber (sav) zamanında Kusay ve Muttalib dönemine kıyasla en güçsüz dönemini yaşıyor olsa da Hz. Peygamber'e (sav) gelebilecek bir zarar uzun yıllar sonra soğuk bir intikam olarak karşılına gelebilirdi. Bu intikama düşer olmamak için suikast planı yaparken tüm kabilelerden seçilen gençlerle ortak düzenlenmiştir.¹⁹⁷ İslâm'ın zuhuruyla asabiyet amaca uygun kullanılarak toplumda nizamı sağlayan zaman üstü bir sosyal mahkeme görevi üstlenen asabiyet tedavülden tam anlamıyla kalkmamıştır. Nitekim sosyal devlet anlayışından yoksun bir ortamda İslâm'ın yayılması için asabiye de belli derece ihtiyaç vardı.

Asabiyetin iki farklı tezahürü vardır. Biri *soyu ve kabilesiyle övünme* diğeri *kendisini diğer insanlardan üstün görme* şeklindedir. Denilir ki “Mekke’de vadilerde Araplar bir araya geldiklerinde, mutlaka kabilelerinin üstünlüğünden bahsederler.” Kabilesinin üstünlüğünden bahsetmek zımmen rakip kabileleri, ötekileştirmeyi ve küçümsemeyi gerektirir. Medh-zemm tabanlı bir yapıda “Bu toplantılar hiçbir zaman kavgasız bitmezdi.” İş bu noktada şairlere düşer. Asabiyetin taşıyıcısı ve temsilcisi şairlerdir, onlar kabilelerinin medyası konumundadır. Denilir ki, “Bir kabilenin dili kılıçtan keskin bir şairinin olması, kahraman bir askerinin olmasından daha evladır.” Kılıç mübarezesinden önce dil mübarezesi başlar; taraflar önce şairlerini çıkarır,

¹⁹⁶ Apak, *Asabiyet ve Erken Dönem İslâm Siyasî Tarihindeki Etkileri*, s. 3.

¹⁹⁷ Apak, *İslâm Öncesi Asabiyet ve Günümüze yansımaları*, s. 362.

birbirlerini zedelerler. Üstün gelen şair, düşmanı psikolojikmen felç etmiştir. Nitekim *Senetu'l-Vüfûd*'da Hz. Peygamber'e (sav) gelen heyetler şairleriyle huzura çıkıp meydan okumuştur. Bu Peygamber'in (sav) bir seçimi değil Arapların bir geleneğidir.¹⁹⁸

Arap sosyal hayatında akit, velâ, himâye yoluyla yapılmaktadır. Şair Cündeb b. Anber bu konudaki, "Zâlim de olsa mazlum da olsa kardeşine yardım yardım et." sözü kan bağı birlikteliği haksız ve zulüm temayülleri üzerine inşa edilmiş insanî bir beraberliği ifade eder. Bu söz darb-ı mesel olmuştur. Nitekim İbn Haldûn asabiyeti tarihi ve dini hadiselerde en etkili faktör olarak göstermiş, insanların birbirlerine en çok muhtaç olduğu çöllerde ve göçebe hayat sürenlerde daha çok görülen vehbî bir bağ olarak açıklamıştır. Hukukî yapıdan yoksun câhiliye insanına can, mal ve namus güvenliği garanti eden caydırıcı güç, içtimai hayatta asabiyettir.¹⁹⁹ İşte bu hukuki yapıyı şiirlere dahi yansıtmıştır. Hasafî lakabıyla meşhur Âmir el-Muhârîbî kavmiyle şöyle övünür;

فابقت لنا اباؤنا من تراثهم دعائم مجد كان في الناس معلما اولئك قومي ان يلذ ببيتهم اخو حدث يوما
فلن يتعضما هم يبيطدون الارض لولا هم ارتمت بمن فوقها من ذي بيان واعجما

"Atalarımız bize bir sütun, şan ve şeref bıraktılar. İnsanlar içinde o şan ve şeref bellidir. İşte benim kavmim onlardır. Onlara olay çıkarmış biri sığınsa himayesiz kalmaz. Yeryüzünü kavmim tutmaktadır. Eğer onlar olmasaydı yeryüzü üstündeki insan, dilsiz hayvanlarla birlikte savrulurdu."²⁰⁰ Asabiyet ruhu Avf b. Atıyye'nin şiirine şöyle yansıyor;

الذاما اجتبينا جبي مهل شيبنا ل حرب بعلياء نارا فكادت فزارة تصلى بنا فاولى فاولى فزارة اولى
فزارا وكنا بها اسدا زائرا ابي لا يحاول الا شوارا

"Biz bir kaynağı(suyu) ele geçirinca yüksek yere çıkar harp ateşi tutuştururuz. Yeni bir savaşın fitilini ateşleriz. Fezâre kabilesi de neredeyse bizim narımızla yanacaktı. Ey Fezâre! siz buna layıksınız. Biz onlara karşı kurbanını kovalayan daima

¹⁹⁸ Apak, *İslâm Öncesi Asabiyet ve Günümüze yansımaları*, s. 364.

¹⁹⁹ Akarsu, s. 16; Ögmüş, s. 64.

²⁰⁰ Ögmüş, s. 64-65.

atılğan ve kükremiş bir aslan gibiydik."²⁰¹ İyâd'a dair Ümeyye b. Ebî Salt'ın şöyle bir şiiri vardır; "Benim kavmim İyâd' tır. Keşke onlar yakın olsalar da Hicaz da ikamet etseler Her ne kadar develeri ve hayvanları zayıfsa da onlar bir kavimdir ki beraberlerinde Irak'ın verimli toprakları, kâğıtları ve kalemleri vardır."²⁰² Şairlerin medya görevi üstlendiği bir toplumda, asabî rekabet, üstünlük yarışı şiirlerle kızıştırılmaktaydı. Kabilelerine arka çıkma isteği nedeniyle rekabetleri bitmek bilmeyecek, aksine İslâm'dan sonra da tezahürleri artarak devam edecektir.

Eyyâmü'l-Arab'ın temelinde asabiyyetin yıkıcı tezahürü olan intikam ve kan davası yatmaktadır. Kan gütmeye yolu veya bir tür oç alma durumudur. "Araplar arasında kim kasten birini öldürürse onun da kısasen öldürülmesi gerekir." anlayışıdır. Bir Muallaka şairi "Kabilem silaha sarıldığı vakit kılıcım kabzasına değmeye görsün, O zaman benim ne çetin biri olduğumu anlarsın." demiştir. Bir kişinin diğerine zarar vermektan kaçınması insanî saygı veya vicdan değil kabilelerin yapacağı kısas ve misillemeden korkmalarından kaynaklanıyordu. Cahîliyede siyasî birlik ve düzenli hukukî sistem olmadığından asabiyyet, kişileri başka kimselerin ve kabilelerin maddi-manevî zararlarından koruyordu. Kişi intikam alıncaya kadar yemek-içmekten kesilirdi. İmruülkays, babası öldürülünce katillerden intikam alana kadar başına su dökmemeye, saçlarını yağlayıp süslememeye yemin etmişti.²⁰³ Kısas ve savaş dışında anlaşma da söz konusudur. Zayıf bir kabilenin karşı tarafla başa çıkma durumu yoksa o takdirde *diyett*'e razı olur. Araplar, *diyett* kelimesinin karşılığını *süt*, *intikam* kelimesinin karşılığını da *kan* ile ifade ederler. *Süt*'ten kasıt develerdir; kişi öldürüldüğünde karşılığında ödenmesi gereken mal, diyetdir. Öldürülen kişinin toplumdaki konumuna göre diyetin bedeli değişir.²⁰⁴

Asabiyyetin, hükmî ve itibarî diye adlandırılan bir çeşidi de vardır ki bu kan bağından ziyade anlaşma, tabi olmaya dayalı asabiyyet çeşididir. Böyle bir asabiyyet ise, grup hizbine manevî rabita ve bütünlük şuuruna dayalı asabiyyet türleridir.²⁰⁵ Bu, Rasûlullâh (sav)'in İslâm devletini kurarken göz ardı etmediği bir asabiyyettir ki Mekke

²⁰¹ Ögmüş, s. 69-70.

²⁰² İbn Hişâm, I-II, 47.

²⁰³ Apak, *Kuran'ın Gelişim Ortamında Arap Toplumu*, s. 214-216.

²⁰⁴ Apak, *İslâm Öncesi Asabiyyet ve Günümüze yansımaları*, s. 365.

²⁰⁵ Akarsu, s. 17; Helvacıoğlu, s. 10.

devrinde davetini amcası Ebû Tâlib'in liderliğindeki Hâşimoğulları dayanarak sürdürmüştür. Cündeb b. Anber'in Darb-ı mesel sayılan sözünün tam karşılığı olan asabiyet türüdür. Hakkın savunulması da hakka tecavüz de asabiyet içinde sayılmaktadır.²⁰⁶ Bu yüzden asabiyet kaldırılmak yerine İslâmıla kötü kısımları törpülenmiştir. Hz. Ömer'in "Soyunuzu öğrenin! Sevadlılar gibi falanca köydenim demeyin" demesi bunu gösterir.²⁰⁷ Asabiyet nesep temeline kurulu olsa da aslında manası Hz. Peygamber'in (sav) hadisinde "Haksız olduğu halde kavmini desteklenmesidir" şeklinde tanımlamaktadır. "Asabiyete çağırın bir bayrak altında savaşan ve asabiyet için gazaya gelen kimsenin ölümü câhiliye ölümüdür" şeklindeki ibareler²⁰⁸ Kuzman'ın hikayesini²⁰⁹ akla getiriyor.²¹⁰ İslâm parçalanmayı yasakladığından asabiyet ruhunu yok etmeye çalışmış, insanlara din ve akide bağımlı getirmiştir. Ayette, "Babalarınız ve kardeşleriniz küfrü imandan üstün tutuyorsa onları veli edinmeyin" buyrulmuştur.²¹¹ Veda hutbesinde takvanın vurgulanması insan ilişkilerini renk ve kan bağından ziyade ruhi ve manevi temele oturtur. Hicretle kardeşleştirme politikası üzerinde durduğu en önemli nokta budur.²¹²

Asabiyet ve milliyetçilik yakın gibi görülmekte ancak farklıdır. Çünkü asabiyetin temelinde ırka dayalı kabilevî birliktelik söz konusudur. Milliyetçilik vatan, millet, kültür birlikteliğini içinde barındıran kardeş olmayan insanların birlikteliği olduğu unutulmamalıdır.²¹³ Dindaşlık da kan bağı olmayan insanların bir inanç çevresinde toplanmasıdır. Bu kavramlar asabiyetin farklı versiyonları olarak görülebilir. Her yüzyılda çeşitli şekillerde tezahür etmiş, şekil-form değiştirmiş, devlet geleneğinin yerleşmediği ve kabileye dayalı sistemin hâkim olduğu toplumlarda

²⁰⁶ Ögmüş, s. 65.

²⁰⁷ Ögmüş, s. 63.

²⁰⁸ Ögmüş, s. 75.

²⁰⁹ Uhud savaşında kahramanlık ve yiğitlikle düşmana ağır darbeler indirmiş, sahabe Rasûlullâh'a (sav) onu övdüklerinde beklemedikleri cevabı aldılar, "O cehennemlik bir adamdır." Ravî, "Rasûlullâh (sav) dediğinde bir hikmeti vardır" diyerek, Kuzman'ı takip eder. Çok geçmez Kuzman, ölümcül olmayan ama eski kahramanlığını sergilemesine engel teşkil edecek derecede yedi yerinden yaralanır. Onun yanına gider, tebrik eder: "Sen Allah uğruna mücadele ettin, gazi oldun" dediğinde Kuzman, "Benim Allah rızası için mücadele etmek gibi bir niyetim yok. Ben kabilem adına, kabilemin şerefi adına mücadele ediyorum" der. Kimse yokken gece yarısı kılıcını iki taşına arasına sıkıştırıp üzerine abanır. İntihar eder.

²¹⁰ Apak, *İslâm Öncesi Asabiyet ve Günümüze yansımaları*, s. 367; Koçyiğit, s. 18.

²¹¹ Tevbe 9/23

²¹² Koçyiğit, s. 18; Helvacıoğlu, s. 13.

²¹³ Helvacıoğlu, s. 10.

varlığını uzun süre devam ettirmiştir. Bu sebeple asabiyet üzerine yapılacak çalışmalar, toplumsal yapının anlaşılması ve karşılaşılan problemlerin çözümünü için önemlidir.²¹⁴ Sosyolojik arařtırmalar, asabe-kabile yapısı üzerinde yoğunlařtırılmalı, derine inilmelidir.

²¹⁴ Apak, *Asabiyet ve Erken Dönem İslâm Siyasî Tarihindeki Etkileri*, s. 2.

I. BİRİNCİ BÖLÜM: İSLÂM ÖNCESİ DÖNEMDE KAYS AYLÂN

Kays Aylân'ın kökleri güçlü olan bir kabiledir. Câhiliye döneminde sıklıkla isminden bahsettirmiş, hadiselerin merkezinde yer almıştır. Eyyâmü'l-Arab'ta adı en çok konuşulan kabile olmuş, yıllar süren savaşlarda baş aktör olmuştur. Bu kabileden döneme damga vuran meşhur şairler, tacirler ve doktorlar çıkmıştır.

Adnân ismi, İsmâil b. İbrahim soyundan bir kişi adından²¹⁵ Kahtânîler ise Tevrat kökenli Yaktân kelimesinden türemiştir.²¹⁶ İsmâilîler, Adnânîler, Mudar, Nizâriyyûn veya Adnân'ın oğlu Mead'ın soyundan geldiklerinden Meadîler²¹⁷ diye kişi adıyla anılmıştır. Yaşadıkları bölgesel farklılık dillerine yansımış,²¹⁸ alfabeleri dahi farklıdır.²¹⁹ Bu keskin ayırım ve farklılıklara rağmen Kahtânîler kendilerinin İsmâil'in oğlu olduklarını söyleyerek Araplar arasındaki ayırımı reddetmişler, İsmâil'in tüm Arapların Babası olduğunu iddia etmişlerdir. “Bütün Araplar İsmâil ve Kahtân'ın soyundandırılar. Yemen halkından bazıları şunu da iddia etmektedirler: Kahtân, İsmâil'in bir oğlu idi ve bu yüzden -onlara göre- İsmâil bütün Arapların babasıdır.”²²⁰ Görüldüğü üzere bazı Araplar kendilerini İsmâil'de birleştirip, zamanla Adnânî-Kahtânî veya Mudar-Rebîa ayırımını kabul etmiyorlar. Ancak literatürdeki klasik kaynaklar ve neseb kitaplarında Adnân-Kahtân ayırımı kesin bir şekilde ifade edilmiştir. Nesepçiler de bu konuda ittifak halindedir. O sebepten bu iddia asılsızdır. Arap dilinin Mudar'a nispet edilmesi ve temiz bir Arapça konuşan çöl halkı yani bedevî Mudarlıların, zamanla ticari ilişki ve göçlerle Yemenlileri de etkilemesi, asimileştirmesi gerçeği tek Arap milleti olgusunu ortaya koyuyor. Bu iddianın temelini asimileşmeye dayandığı düşüncesindeyiz. İbn Haldûn'un da “Arapça Mudar dil geleneğini takip eder” demesi bunu göstermektedir.²²¹ İsmâil'in Adnân'a soyundan olduğunda ittifak halinde olan nesepçiler, İsmâil'den Adnân'a kadar gelen nesebin tertibinde ihtilaf etmiştir.²²² Bunun nedeni Adnân'ın yaşadığı tarih tespit edilememiş

²¹⁵ İhsan en-Nas, s. 93; Tabbî, s. 39.

²¹⁶ İhsan en-Nas, s. 93.

²¹⁷ Hasan, s. 28.

²¹⁸ Abbud, s. 11.

²¹⁹ Saunders, s. 4.

²²⁰ Guzman, s. 16.

²²¹ İbn Haldûn, III, 555.

²²² İbn Kesîr, II, 318

olmasından kaynaklıdır. Hatta Nicholson bu konuda, “Adnân ile İsmâîl arasındaki nesepte bir şüphe vardır” der. Her ne kadar tüm Araplar Adnân’ın İsmâîl’e nispetinde ittifak etseler de durum böyledir.²²³ Bu ihtilafli rivayetlerin ortak noktası Adnân’ın milattan önce yaşadığı gerçeğidir. Arap kabilelerinin sayısının zamanla artış göstermesi özellikle güneye yerleşen bir kısım Adnânîlerin Kahtânîlerle karışması ve bugünkü Arapların atalarını meydana getirmişti. Arap kabilelerine dair bilgiler edinmek için Adnân’ın yaşadığı tarihin tespiti önemli bir husustur. Diğer taraftan Adnân’dan Hz. Muhammed’e kadar gelen isimlerde ittifak edilmiştir.²²⁴ Adnân Hz. Peygamber’in (sav) yirmi birinci göbekten atası²²⁵ olup Hz. Peygamber (sav) ile hali hazırda mevzu bahis Arap kabileleri arasında kan bağı mevcuttur. Asabiyetin olaylardaki etkisi göz önüne alınırsa bu, ilişkileri olumlu olumsuz etkileyecek bir mevzudur.

Adnân’ın çocukları konusunda ihtilaf vardır. Adnân’ın beş çocuğu olduğu bir rivayette aktarılır. Mead, Diys, Ubey, Ayy, Udeyn’dir. Diys’in oğlu Akk’tır. Nesepçiler, Akk’ı, Diys b. Adnân’ın oğlu olarak zikrederler. Zaten Adnân’ın soyundan Mead ve Akk oğulları dışında diğerleri pek zikredilmez.²²⁶ Dahhak²²⁷ adında bir oğlu daha olduğu geçer. Ancak bilindik biri değildir.²²⁸ Bazı kitaplar Adnân’ın soyunu Ak ve Mead diye ayırmışlar, Akk’ı Mead’in oğlu olarak göstermişlerdir.²²⁹ Asıl adı Hâris olan Akk, bazı nesepçilerce Ezd’e nispet edilmiştir. Çoğunluk kendilerini Adnân’a nispet ederken, küçük bir kesim ise kendilerini Kahtân’a nispet etmiş,²³⁰ ancak Eş’arîler, beldeleri Yemen’e Akk’ın²³¹ yerleştiği ve Adnân’ın soyundan geldiği

²²³ Hasan, I, 28.

²²⁴ Yıldız, “Arap” *DİA*, III, 272; Duman, s. 75.

²²⁵ Ya’kübî, I, 227; 28 Adnânîlere mensup kabileler; Adnân, Nizâr (İyad, Rebîa, Enmâr, Mudar), Mead, Rebîa (Esed, Abdülkays, Aneze, Vâil), Mudar (İlyâs, Kays-ı Aylân), Kays-ı Aylân (Hevâzin, Süleym, Gatafân), Gatafân (Zübyân, Abs), İlyâs (Temîm, Kinâne, Hüzeyl, Esed), Kinâne (Kureyş), Kureyş (Mahzûm, Sehm, Adî, Cemûh, Zühre, Teym, Kusay), Kusay (Esed b. Abdüluzza, Abdüddâr, Abdülmenâf), Abdülmenâf (Abdüşems, Muttalib, Nevfel, Hâşim) şeklinde bir silsile takip eder. (Ya’kübî, I, 227; Hasan, I, 28).

²²⁶ İhsan en-Nas, s. 96; İhsan en-Nas, s. 102; 103; 105.

²²⁷ Adnân’ın oğlu Mead’in oğlu olduğu da söylenmektedir.

²²⁸ İhsan en-Nas, s. 102; 103; 105.

²²⁹ Corcî, s. 13 كانت العرب العدنانية بآية اقامت في تحامة و الحجاز و نجد

²³⁰ İhsan en-Nas, s. 102; 103; 105; Guzman, s. 4 (Ezd-Akk ittifakı).

²³¹ Akk b. Adnân b. Abdullah b. Azd b. Yeğus ya da Akk b. Adnân b. Zeyb b. Abdullah b. Esed yoluyla İsmâîl’e ulaşır.

doğruladıklarından ²³² gerçek açığa çıkmıştır. Mead'ın Nizâr ve Kanas ayrımı yaygındır. ²³³ Kudâa²³⁴ ve İyâd ile birlikte toplamda dört oğlu vardır. Ancak İyâd'ın nispeti ihtilafli meseledir. Üç oğlu olduğu görüşü daha yaygındır. ²³⁵ Kanas'ın soyundan gelenlerin nesli tükenmiştir. ²³⁶ Nizâr'ın oğulları, İyâd²³⁷, Mudar²³⁸ Rebîa, Enmar' ²³⁹ dır. ²⁴⁰ Bazı kaynaklar, isimlerini Kudâa, Mudar, Rebîa, İyâd şeklinde vermiştir. Hicaz'a yerleşmişlerdir. ²⁴¹ Bazı kaynaklar İyâd'ın ismini vermez. ²⁴² İyâd'ın Mudar ile nasıl bir bağlantısı olduğu Mead'ın oğlu mu torunu mu olduğu aşikâr değildir. Ancak akrabalık ilişkisi, komşuluk bağı mevcuttur. İyâd'ın Adnânî kabileleri arasında gölgede kalması nispetinin kesin olmamasındandır. Ancak Devs oğlu Hâris el-İyâdî'nin beyitlerinde "Yüzleri güzel bu gençler Mead oğlu Nizâr oğlu İyâd'ın soyundandır." ²⁴³ demesi İyâd'ın nesebi hakkında net bilgi vermektedir. Aidiyeti gün gibi ortadadır. ²⁴⁴

Mudar İslâmî dönemde sıklıkla karşımıza çıkar. Hz. Peygamber (sav) müşrikleri bazen Mudar diye isimlendirmiştir. ²⁴⁵ Kureşyliler kendilerini Mudar eşrafı diye isimlendirmekteydi. Pek çok yerde Mudar isminin geçtiği kökeninin merak konusu olduğu aşikârdır. Mudar b. Nizâr'ın okuma yazma bilen ilk kişi olduğu, kabilesine de öğrettiği ancak bedevî bir hayat tarzına devam ettiği bilinmektedir. ²⁴⁶ Mudar kabilesi, asabiyet ve bedevî alışkanlıklarından vazgeçememiş, yerleşik hayata geçmekte zorlanmışlardır. Mudar, câhiliyede açlık nedeniyle kız çocuklarını öldüren

²³² İbn Kesîr, II, 318; İhsan en-Nas, s. 108.

²³³ Corcî, s. 13; Tabbî, s. 39.

²³⁴ Mead, Kudâa ile künyelenmiştir.

²³⁵ İhsan en-Nas, s. 108.

²³⁶ İbn Kesîr, II, 324; İbn Hişâm, I-II, 74; s. 46; İhsan en-Nas, s. 104; 108; 109; Abdulvâhîd, I, 82.

²³⁷ İyad b. Nizâr, M. 3. asırda Tihâme'de ikamet ediyordu. Mudar kabilesiyle birlikte yaşamaktaydı. (Tabbî, I, 31).

²³⁸ Corcî, s. 13 "مضر و ابياد"

²³⁹ Enmar, Has'am ve Becîle'nin dedesidir. Becîle ve Has'am Yemenli kabilelerdir. (Abdulvâhîd, s. 83) Has'am ve Becîle'nin atasıdır. Yemenlilerin soyundan olup nesebi; Enmar b. İraş b. Lihyân b. Amr b. Gavs b. Nebt b. Mâlik b. Zeyd b. Kahlân b. Sebe'dir.

²⁴⁰ İbn Kesîr, II, 324; 325; Taberî, II, 333-336; İhsan en-Nas, s. 104; Hasan, 37; Sem'anî, I, 53

²⁴¹ Corcî, s. 13; Tabbî, s. 39

²⁴² Nizâr'ın; Rebi'a, Mudar ve Enmar adlı üç çocuğu dışında İyâd adında bir oğlu daha olduğu söylenmiştir. (İbn Kesîr, II, 324; İbn Hişâm, I-II, 74; İhsan en-Nas, s. 104; 109; Abdulvâhîd, I, 82)

²⁴³ İbn Kesîr, II, 324.

²⁴⁴ İbn Haldûn, III, 555.

²⁴⁵ Buharî, "Cihad", 98; Müslim, "Mesâcid", 294-295.

²⁴⁶ Belazûrî, *Futûhu'l Büldân*, s. 691.

kabileler arasındadır.²⁴⁷ Uhud Gazvesi ve Mekke'nin Fethi esnasında Benî Abdülkays'ın Medine'ye gelmesini engel olmuş, Abdülkays oğulları Mudar'ı Rasûlullâh'a (sav) şikâyet etmişti.²⁴⁸ Müslümanlara en çok zorluk çıkaran her fırsatta saldıran Mudar'ın İslâmlaşması gecikmiştir. Emevîler döneminde hem bedevî hem de yerleşik hayat sürdürmüşler. Bedevî olduklarından ilk Hâricîler onlardan çıkmıştır. Halifeler döneminden itibaren İslâm fetihlerine katıldılar. Mısır, Suriye, Filistin, Kuzey Afrika, Horasan, İran, Irak, Endülüs'e dağıldılar. Basra, Kûfe, Kahire'de Mudar mahalleleri kuruldu. Mudar-Rebîa ve Mudar-Yemen çatışmasını da göç ettikleri yerlere taşıdılar. Faaliyetleriyle devleti yaşatan da yıkan da onlar oldu. Bu derece olaylarda aktif rol üstlenen bir kabile merak konusu olmuştur. Mudar sayı bakımından öne çıktığından her daim Adnânîleri temsil etmiş, Arabın nesebinini nispet ettiği ikiliden (Mudar-Rebîa) biri²⁴⁹ veya (Rebîa, Kudâa, Yemen, Mudar) dörtlünden biri olmuşlardır.²⁵⁰

1. Kays Aylân b. Mudar b. Adnân'ın Nesebi

Mudar, Duhman²⁵¹, Nas ve İlyas²⁵² adında oğullara sahipti. Nas'a Aylân da denilirdi. Aylân'ın Kays adında oğlu oldu.²⁵³ Mudar, bi'setten önce Hindif ve Kays-ı Aylân diye iki kola ayrıldı. Sayı üstünlüğü Kays'ı Mudar kabileleri arasında öne çıkarmış, güç bakımından da Mudar'ı temsil eden isim olmuştur.²⁵⁴

Kays'ın Hasefe ve Sa'd²⁵⁵ veya Hasefe, Sa'd ve Amr adında iki veya üç oğlu olduğu kaynaklarda geçer. Mudar'ın Kays Aylân soyundan Amr; Advân, Fehm (Cedîle); Sa'd; Gatafân, Eşca', Bâhile, Abs, Fezâre, Muhârib, Enmâr, Zübyân; Kâ'b;

²⁴⁷Belazûrî, *Futûhu'l Büldân*, s. 691.

²⁴⁸Buharî, "Megazî", 69; Müslim, "İman", 23-24.

²⁴⁹İbn Hişâm, I-II, 75; İbn Kesîr, III, 325; İhsan en-Nas, s. 109; Müberred, s. 1; Abdolvâhîd, s. 83.

²⁵⁰Küçükaşçı, Mustafa Sabri, "Mudar" *DİA*, İstanbul 2005, XXX, 358-359; Önkal, Ahmet, "Kays Aylân" *DİA*, İstanbul, 1991, XXV, 91-92.

²⁵¹Duhman'ın Mudar'a nispeti yaygın değildir. (İbn Kelbî, s. 311).

²⁵²İbn Kesîr, II, 325; İbn Hişâm, I-II, 75; Abdolvâhîd, s. 83.

²⁵³İhsan en-Nas, s. 109; Müberred, s. 1; İbn Hişâm, I-II, 75; İbn Kesîr, III, 325; Abdolvâhîd, s. 83.

²⁵⁴İbn Hişâm, I, 115; 116; İbn Kesîr, II, 324-325; Apak, *İslâm Öncesi Arap Tarihi ve Kültürü*, s. 93; Apak, *Kur'an'ın Gelişim Ortamında Arap Toplumu*, s. 182-183; Küçükaşçı, "Mudar" *DİA*, XXX, 358-359; Önkal, "Kays Aylân" *DİA*, XXV, 91-92 Hindif, bir kadındır, Mudar'ın oğlu İlyas'ın karısıdır. Tabiha, Müdrike ve Kam'a adında üç oğlu olmuştur. (Bkz. İbn Kesîr, III, 325; İbn Hişâm, I-II, 75; Abdolvâhîd, s. 83; Hedi, I, 264; 269)

²⁵⁵İbn Kelbî, s. 311 İkrime adında oğlu olur. İkrime'nin Mânsur ve Milkan adında çocukları olmuştur.

Hevâzin, İkrime, Süleym, Hilâl, Mâzin, Sakîf, Âmir b. Sa'saa kabileleri doğmuştur. Bu sayede sayı ve güç üstünlüğü Kays-ı Aylân'ı Mudar kabileleri arasında ön plana getirmişti.²⁵⁶

Kays Aylân'ın İslâm'a ilk tepkisi olumsuz olmuştur.²⁵⁷ Müslümanlara karşı düşmanca tutumlar sergilemişler, Hendek Gazvesinde Fezâre, Eşca', Mürre kabileleri düşman saflarında katılmıştı. Gatafân-Yahudîlerle işbirliği²⁵⁸ hicretle artmış her fırsatta Medine'ye hücum etmekteydi.²⁵⁹ Kays Aylân kabilelerinden Sakîf ve Hevâzin Huneyn Gazvesinde ve Tâif muhasarasında kendini gösterdi.²⁶⁰ Netice itibariyle Kays Aylân İslâm'ı gecikmiş bir kabileydi. Eşca' reisi Nuaym b. Mes'ûd'un Hendek Gazvesinde müslüman olması Müslümanları ferahlatarak dengeleri değiştirdi.²⁶¹ Bu kırılma noktasıydı. Hayber'in fethinden sonra Fezâre ve Süleym'in İslâmlaşması²⁶² ve Huneyn Savaşı'nda Sakîf ve Hevâzin'e karşı Hz. Peygamber'in (sav) yanında saf tutmaları davet sürecini hızlandırdı. Tâif Muhasarası kalktıktan sonra Sakîf ve Hevâzin'in müslümanlaşması²⁶³ daveti kabullenmelerindeki gecikmeyi göstermektedir. İslâm davet sürecinde askerî anlamda etkin bir kabile olan Kays, olayların merkezinde yer almaktan geri durmamıştır.

²⁵⁶ Ya'kûbî, I, 227; *Apak, İslâm Öncesi Arap Tarihi*, s. 93-94; Küçükaşçı, "Mudar" *DİA*, XXX, 358-359; Hedî, I, 264; 269 Advân ve Fehm, Amr'ın kollarıdır.

²⁵⁷ Küçükaşçı, Mustafa Sabri, "Sakîf" *DİA*, İstanbul, 2009, XXXVI, 10; Sakîf'in Hz. Peygamber (sav) ve Zeyd b. Hârise'ye Tâif'teki muamesi İslâm Tarihi'nde unutulmaz bir hadise olmuştur.

²⁵⁸ Yahudîlerle iş birliği yapmada en önde gelen Kays Aylân'dan Gatafân kabilesinin Fezâre koludur.

²⁵⁹ Algül, Hüseyin, "Gatafân" *DİA*, İstanbul, 1996, XIII, 400.

²⁶⁰ Kapar, Mehmet Ali, "Hevâzin" *DİA*, İstanbul, 1988, XVII, 277; Önkâl, "Kays Aylân" *DİA*, XXV, 91; Küçükaşçı, "Sakîf" *DİA*, XXXVI, 10; Algül, "Gatafân" *DİA*, XIII, 400.

²⁶¹ Hamîdullah, Muhammed, "Hendek Gazvesi" *DİA*, İstanbul, 1998, XVII, 195.

²⁶² Kapar, M. Ali, "Fezâre" *DİA*, İstanbul, 1995, XII, 538; Azimli, Mehmet, "Süleym" *DİA*, İstanbul, 2010, XXXVIII, 55

²⁶³ Kapar, "Hevâzin" *DİA*, XVII, 277; Önkâl, "Kays Aylân" *DİA*, XXV, 91; Küçükaşçı, "Sakîf" *DİA*, XXXVI, 10; Algül, "Gatafân" *DİA*, XIII, 400; Kapar, "Fezâre" *DİA*, XII, 538; Azimli, "Süleym" *DİA*, XXXVIII, 55.

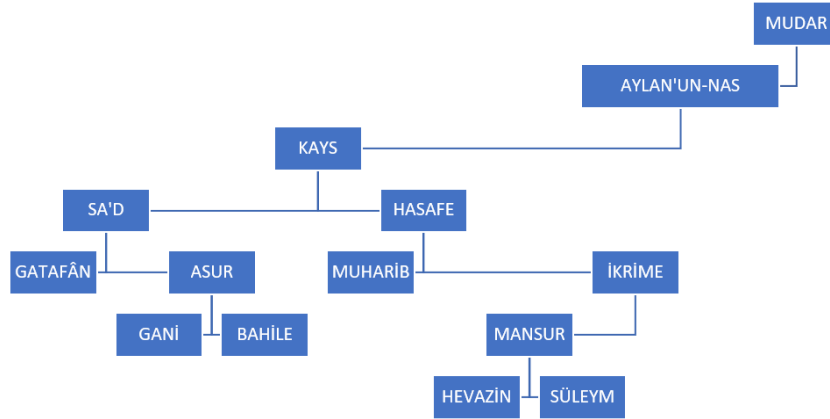

Tablo 1. Kays Aylân soy ağacı (Bkz. Hamîdullah, *İslâm Peygamberi*, s. 393)

Yukarıda soyağacı verilen kabileler İslâm'a karşı ortak düşmanlıkta bulunan ve bu konuda dayanışma içinde olan kabilelerdi. Süleym, diğer kabileler ve Gatafân Kays Aylân'ın en güçlü tarafını oluşturmaktadır.²⁶⁴ Hevâzin, Gatafân, Süleym, Muhârib²⁶⁵ komşu ve kardeş kabilelerdir. Araplar arasında bu kabilelere “Esâfi'l-Arap” yani Arapların sacayağı, Arapların tencere taşları denilmekteydi. Bunun anlamı bu kabilelerin üçlü ittifak kurarak sağlam ve güçlü bağlarla bağlanmış olmalarıydı. Bu üç ayaktan biri Hevâzinliler ve Süleymliler; onlar Mansûr b. İkrime b. Kuhâfe b. Kays b. Aylân b. Mudar'ın oğullarıdır. İkincisini Gatafân diğeri ise A'surlular ve Muhâribler oluşturmaktaydı.²⁶⁶ Şöyle ki Süleymliler her daim Hevâzin kabilesinin yanında olmuşlardır. Ficâr savaşlarında dahi Kureyş'e karşı duruş sergilemişler, Hevâzin'e destek olmuşlardır.²⁶⁷ Uzzâ putuna tapan kabileler olarak Hevâzin ve Süleym'in Muhârible güç birliğine gitmesi kan bağından çok din birliği nedeniyleydi. Yoksa bu birlik sadece kan birlikteliği olsaydı, o zaman güç halkasına kardeşleri Sakîf'i veya Âmiroğullarını dahil etmek kulağa Muhârib'i dahil etmekten daha hoş gelirdi. Çünkü aynı emeli taşıyan Sakîf, Lât'ı Kâbe'nin yegâne rakibi olarak görüyor, bu yüzden Lât'ı korumak adına Ebrehe'ye yol rehberi bile vermişlerdir.²⁶⁸

²⁶⁴ Lecker, s. 25.

²⁶⁵ Sarıçam, İbrahim, “Muhârib” *DİA*, XXXI, İstanbul 2006, XXXI, 3 Araplarda Muhârib adıyla anılan 3 kabile daha vardır. Kureyş, Esed ve Kays Aylân kabileleri soyundan gelmektedir.

²⁶⁶ Hamîdullah, *İslâm Peygamberi*, s. 392; Sarıçam, “Muhârib” *DİA*, XXXI, 3.

²⁶⁷ Hamîdullah, *İslâm Peygamberi*, s. 392.

²⁶⁸ İbn Hişâm, I-II, 47.

Süleymlilerin Kâbe'nin rakibi olan²⁶⁹ Uzzâ'yı yegâne put yapma emeli, Ebrehe'nin Hristiyanlığı tek din yapma ülküsüyle eş değer bir durumdu. Bunun için fil olayında Ebrehe'nin ordusunu gönüllü katılan Süleymliler bile vardı.²⁷⁰ Nitekim bunu daha önce başarma durumuna gelen Süleym Mâlik b. Hâlid başlarına reis olduğunda uzun bir dönem zaferle dolu savaşlar kazanmışlardı. Burze savaşıyla Mâlik ölünce Süleym'in parlayan yıldızı sönmüştür.²⁷¹ Süleym bu yüzden tek rakip olarak Kureyş'i görüyordu. Bu düşmanlık ve kin onları müşrik olmalarına rağmen Müslüman Evs kabilesiyle ittifak anlaşması yapmaya bile itmişti. Mekkeliler ise Süleym'in müslüman olmasından çekinmişler, hatta Mekke'de yaşayan Süleymliler Haccâc b. İlât müslüman olunca çok üzölmüşlerdir.²⁷²

1.1. Amr b. Kays b. Aylân

Amr b. Kays b. Aylân'ın Hâris ve Fehm adında çocukları oldu. Hâris'e Advân denir.²⁷³ Advân daha çok ön plana çıktığından Amr b. Kays'ın kaynaklarda sadece oğlu Advân gibi gösterilmiştir. Zeyd, Yeşkur ve Devs, Ebû Seyyare, Zeyd b. Advân'ın oğludur. Zeyd'in soyundan Abs ve Âmir b. Sa'saa isminde güçlü bir kabile gelmiştir.²⁷⁴ Advân kabilesinin soyundan ise Tarud, Amile, Âmir, Amr, Fehm gibi kabileler gelmiştir.²⁷⁵ Burada iki farklı rivayet, Fehm kabilesinin Amr b. Kays'ın oğlu mu Advân'ın oğlu mu olduğu ihtilafıdır.

Abs ve Âmir b. Sa'saa isimleri Advân kabilesinin soyundan gelen kabileler olduğu zikredilmiştir. Kastedilen Dâhis savaşındaki kahramanlığı ile meşhur Abs, Amr b. Kays b. Aylân'ın soyundan Advân kabilesinin nesebindeki Abs ile karıştırılmamalıdır. Zaten pek çok kaynak Dâhis savaşında geçen Sa'd b. Kays'ın oğlu Gatafân'ın soyundaki Abs'ın olduğunu zikreder. O yüzden Sa'd b. Kays bölümünde Abs'a yer vereceğiz.

²⁶⁹ Hamîdullah, *İslâm Peygamberi*, s. 391.

²⁷⁰ Hamîdullah, *İslâm Peygamberi*, s. 392.

²⁷¹ Hamîdullah, *İslâm Peygamberi*, s. 391.

²⁷² Hamîdullah, *İslâm Peygamberi*, s. 392.

²⁷³ İbn Kelbî, s. 471

²⁷⁴ İbn Hişâm, I-II, 95; İhsan en-Nas, s. 337, Müberred, s. 10; İbn Kelbî, s. 471.

²⁷⁵ Hedî, I, 273 Kays'ın Amr adlı oğlundan Fehm ve Advân oldu. Advân'ın Yeşkur ve Zeyd adında oğlu oldu. (Hedî, I, 273) Zeyd'in soyundan Nümeyr ve Abs adında kabileler gelmiştir. (İbn Kelbî, s. 471) Abs b. Vabiş'in soyu devam etmiştir. (İbn Kelbî, s. 471) Yeşkur b. Advân'ın soyundan Amr, Âmir, Sa'saa, Sa'd, Sa'lebe gelmiştir. (İbn Kelbî, s. 472).

1.2. Sa'd b. Kays Aylân

Sa'd b. Kays'ın oğulları A'sar ve Gatafân'dır.²⁷⁶ A'sar bazı kaynaklarda Gatafân'ın oğlu olarak geçmektedir.²⁷⁷ A'sar'a Münebbih veya Duhan denilir. Gani ve Bâhile Duhan'ın çocuklarıdır.²⁷⁸ Âmir de A'sar'ın çocuğudur.²⁷⁹ Âmir üçüncü bir çocuk gibi görünse de Gani'nin diğer adı bazı kaynaklarda Âmir olarak geçmektedir. Gani'ye Melik ve Münebbih, Sebep ve Âmir de denilmektedir. Gani annesine nispetle Benû Tefeve bnt. Cerm b. Zebban şeklinde de anılmaktadır.²⁸⁰ Ganm ve Ca'de kabileleri, Gani'nin soyundan meşhur kabilelerdir.²⁸¹ Ancak Ca'de konusunda ihtilaf vardır. Gani dışında Âmir b. Sa'saa oğullarına mensup olarak da zikredilmektedir.

Bâhile²⁸², Mâlik b. A'sar'ın soyundandır. Kabile ismini Bâhile bnt. Sa'b adında Mezhic kabilesinden bir kadından almıştır. Çocukları ona nispet edilmiştir. Ma'n b. Mâlik²⁸³, Bâhile'nin kocası²⁸⁴dır. Bâhile²⁸⁵'nin soy kütüğü, Aylân oğlu Kays oğlu Sa'd oğlu Ya'sur kızı Bâhile'dir.²⁸⁶ Bâhile'ye Amr da denilmektedir.²⁸⁷ Ma'n'ın çocukları Evd ve Ce'eve olup anneleri Bâhile'ye nispet edilmiştir. Babaları Ma'n vefatından sonra Bâhile halef oldu. Bâhile Ma'n'ın diğer eşlerine galip gelmiştir.²⁸⁸ Bâhile soyundan Sehm ve Kuteybe meşhur kabileleridir.²⁸⁹ Yurtları Arabistan'ın kuzeyinde bulunan Yemâme ve civarı idi. Yemâme'den Basra'ya göç ettiler. O bölgeye hâkim olup Basra'ya 5 km uzaklıktaki Hufeyr kuyusu ve Avsece madenine el koyup sahiplendiler. Câhiliye Arapları Bâhile kabilesini aşağılar ve hor, hakir görürlerdi.

²⁷⁶ Ya'kûbî, I, 227; Müberred, s. 10; İbn Kelbî, s. 413.

²⁷⁷ Hedî, I, 271; 272 Gatafân'ın annesi, Tükme bnt. Mürre'dir. Annesinin kardeşi Süleym ve Seleman'dır. Süleym bu kaynakta Gatafân'ın dayısı olarak gösterilmiştir.

²⁷⁸ İbn Kelbî, s. 413; Önkâl, Ahmet, "Bâhile" *DİA*, İstanbul 1991, IV, 483.

²⁷⁹ Hedî, I, 271; 272.

²⁸⁰ İhsan en-Nas, s. 347.

²⁸¹ İbn Kelbî, s. 463 Gani b. A'sar'ın Bühse, Cillan ve Amr çocuklarıdır.

²⁸² Bâhile b. Kuteybe b. Mâlik b. A'sar (Müberred, s. 10; İhsan en-Nas, s. 347; İbn Kelbî, s. 458).

²⁸³ Ma'n'ın annesi, Hind bnt. Şebab b. Abdullah b. Gatafân'dır. (Önkâl, "Bâhile" *DİA*, IV, 483)

²⁸⁴ Bkz. Müberred, s. 10; Hedî, I, 266; 270; İhsan en-Nas, s. 347; İbn Kelbî, s. 458; Önkâl, "Bâhile" *DİA*, IV, 483

²⁸⁵ Bâhile b. Kuteybe b. Mâlik b. A'sar (Müberred, s. 10; İhsan en-Nas, s. 347; İbn Kelbî, s. 458)

²⁸⁶ Önkâl, "Bâhile" *DİA*, IV, 483.

²⁸⁷ İhsan en-Nas, s. 347.

²⁸⁸ Ya'kûbî, I, 227; İbn Kelbî, s. 458 Ma'n'ın başka eşinden Şeyban, Ferras ve Zeyd ile Lihyân, Vâile ve Hâris adında çocukları oldu. Yine Ma'n'ın Erneb bnt. Şehm b. Fezâre adlı eşinden Vehb, Leyl ve Amr ve Vüheybe adında çocukları olmuştur. Sevde bnt. Amr b. Temîm adlı eşinden Kuteybe ve Ka'nebe adında çocukları olmuştur. Ancak Bâhile hepsine galip olmuştur. (Ya'kûbî, I, 227; İbn Kelbî, s. 458)

²⁸⁹ Müberred, s. 10; Hedî, I, 266; 270

Hatta *Bâhili* kelimesini birine hakaret etmek için kullanırlardı. Onları çöplükteki artıklarla beslenen, mezarlıktaki kabirleri açıp kemikleri çalan ve bu kemikleri kaynatıp yağlarını aldıklarını iddia ederlerdi. Mekke fethinden sonra Rasûlullâh'a (sav) bu kabileden gelenler oldu. Kabileyi temsilen gelen Mutattif İbnü'l-Kâhin, Müslüman olduklarını söyledi. Buna mukabil Hz. Peygamber (sav) ona kabilesi adına emannâme ve ahidnâme verdi. Bâhile'nin Benî Vâil kolundan Neşhel b. Mâlik de kabilesini temsilen geldiğinde Rasûlullâh (sav) ona da aynı belgeleri vermiştir.²⁹⁰

Bâhile kabilesi Kays Aylân'dan bir kabile olarak zikredilmektedir, fakat İlyas b. Mudar kabilelerinden biri olduğuna dair bilgi geçmektedir.²⁹¹ Bu bilgi bir kaynaktan geçmektedir. Bâhile'nin Kays Aylân'a nispeti güçlüdür. İlyas b. Mudar'ın soyundan aynı isimde bir kabile olması da mümkündür.

1.2.1. Gatafân b. Sa'd b. Kays Aylân

Gatafân gözde kabilelerdendir. Gatafân b. Sa'd b. Kays b. Aylân b. Mudar b. Nizâr b. Mead²⁹² silsilesiyle Adnân'a ulaşır. Oğulları, Reys ve Abdüluzzâ'dır. Rasûlullâh (sav) Abdüluzzâ'nın adını Abdullah diye değiştirmiştir.²⁹³ Abdullah oğulları, Rasûlullâh'a (sav) bir heyetle gelmişlerdi. Rasûlullâh (sav) onlara "siz kimsiniz?" diye sormuş. Onlar "Biz Abdüluzzâoğullarıyız" demişler, Rasûlullâh (sav) onlara "Siz Abdullahoğullarısınız" buyurmuştur.²⁹⁴ Abdullah b. Gatafân, Eşca' b. Reys boylarına dahil olmuştur.²⁹⁵ Abdullah b. Gatafân'ın evlatları; Bühse, Üzre ve Ganm'dir.²⁹⁶ Reys b. Gatafân'ın soyu Bağis ve Eşca'²⁹⁷, Harb ve Ehvan ile devam eder. Onlara Benû Mâlik b. Ümeyye b. Ehvan da denilir.²⁹⁸ Bağis b. Reys b. Gatafân'ın çocukları; Enmar, Abs, Zübyân, Âmir'dir.²⁹⁹ Abs, Kutay'a ve Veraka diye ayrılmıştır. Veraka küçük bir koldur. Kutay'a'nın oğlu Hâris'tir.³⁰⁰ Eşca' kabilesi, Eşca' b.

²⁹⁰ Önkal, "Bâhile" *DİA*, IV, 483

²⁹¹ Hedî, I, 264 (soy silsilesi)

²⁹² İbn Kelbî, s. 457; Algül, "Gatafân" *DİA*, XIII, 339-400.

²⁹³ İhsan en-Nas, s. 338; İbn Kelbî, s. 414

²⁹⁴ İbn Kelbî, s. 414

²⁹⁵ Müberred, s. 11

²⁹⁶ İbn Kelbî, s. 456 Cüşem kabilesi Bühse'nin soyundandır. (İbn Kelbî, s. 456)

²⁹⁷ İhsan en-Nas, s. 338

²⁹⁸ İbn Kelbî, s. 414

²⁹⁹ İhsan en-Nas, s. 338; İbn Kelbî, s. 414

³⁰⁰ İbn Kelbî, s. 440 Mâzin kabilesi Gatafân soyundandır.

Reys'in çocukları, Bekir, Süleyman, Amr'dır.³⁰¹ Enmar kabilesi, Gatafân'ın zayıf halkalarındandır. Enmar b. Bağis'in iki çocuğu vardır; Avf ve Tarif'tir.³⁰² Netice itibariyle mevzu bahis Gatafân aslında şu üç büyük kolda toplanır. Eşca' b. Reys b. Gatafân, Abs b. Bağis b. Reys b. Gatafân ve Zübyân'dır.³⁰³ Gatafân içinde sayılan; Fezâre, Sa'lebe, Eşca', Mürre, Abs, Muhârib, Zübyân gibi Eyyâmü'l-Arab'ta cengâverliğiyle meşhur kabilelerdir.³⁰⁴ İsimleri Eyyâmü'l-Arab'ta sıklıkla duyulan, Gatafân'ın adını Arap tarihine yazdıran kabileler; Abs, Zübyân, Enmar, Eşca', Fezâre, Sa'lebe, özelde Gatafân'ın adına hayat verirken umumen Kays Aylân kimliklerini yaşatmıştır.

Gatafân'ın güçlü halkalarından Zübyân 11 kabileden oluşmaktadır.³⁰⁵ Zübyân b. Bağis b. Reys b. Gatafân b. Sa'd b. Kays Aylân b. Mudar b. Nizâr b. Mead silsilesiyle Adnân'a nesebi ulaşır. Savaşlarda maharetli bir kabile olduğu geçer.³⁰⁶ Çocukları, Fezâre, Herye (Herva), Âmir ve Sa'd'dır.³⁰⁷ Zübyân'ın Seleme adında oğlu da vardır. Seleme b. Zübyân, Benû Abs'in nesebine dahil olmuşlardır.³⁰⁸ Zübyân'dan türeyen küçük kabilelerden, Benû Raşdan'a adını Rasûlullâh (sav) vermiştir.³⁰⁹ Mürre b. Avf b. Sa'd oğulları günümüzde Tihâme ve Hicaz'da varlığını devam ettirmektedirler.³¹⁰ Zübyân, Fezâre b. Zübyân, Mürre b. Avf b. Sa'd b. Kays Aylân, Sa'lebe b. Sa'd b. Zübyân³¹¹ ile³¹² neslini sürdürmüştür. Şunu ekleyelim ki Kays

³⁰¹ İbn Kelbî, s. 453.

³⁰² İbn Kelbî, s. 453 İsmi Hurşub b. Amr b. Nasr b. Harice b. Tarif'tir.

³⁰³ Ya'kûbî, I, 227; Hedî, I, 266; 270; 271; Müberred, s. 11 Abs'in annesi, Daham (Haşme bnt. Vebere b. Tağlib)'dir. (İbn Kelbî, s. 414)

³⁰⁴ Kapar, Mehmet Ali, "Eyyâmü'l-Arab" *DİA*, İstanbul 1995, XII, 15; Azizova, Elnure, "Zübyân" *DİA*, İstanbul 2013, XXXIV, 527

³⁰⁵ Hedî, I, 267; 270-271

³⁰⁶ Taberî, III, 243-248; Azizova, "Zübyân" *DİA*, 527-528

³⁰⁷ İbn Kelbî, s. 414, İhsan en-Nas, s. 341

³⁰⁸ Taberî, III, 243-248; İbn Kelbî, s. 415 Sa'd b. Zübyân'nın çocukları, Avf ve Sa'lebe'dir. Abd adında oğlu vardır. Bu üç oğlun nesebi Mürre b. Avf oğullarıyla karışmıştır. (Taberî, III, 243-248; İbn Kelbî, s. 415) ³⁰⁸ Avf b. Sa'd b. Zübyân'ın ise, Mürre ve Duhman'dır. Mürre'nin oğlu Ğayz, sayıca en fazla koldur. Beni Mürre b. Nüşbe'nin oğlu; Sinan b. Ebi Hârise'dir. Sinan'ın oğlu, Herim b. Sinan'dır. (İhsan en-Nas, s. 341; İbn Kelbî, s. 416)

³⁰⁹ İhsan en-Nas, s. 341; İbn Kelbî, s. 416

³¹⁰ Azizova, "Zübyân" *DİA*, XXXIV, 527-528

³¹¹ Benû Sa'd b. Zübyân'ın oğlu Abd'in Mâlik, Becele adında oğulları vardır. Sa'lebe b. Sa'd'ın çocukları; Mâzin ve Hâris'tir. (İbn Kelbî, s. 424)

³¹² Müberred, s. 11; Hedî, I, 267; 270-271.

Aylân içinde Mürre adında pek çok kabile mevcuttur. En ön plana çıkan Zübyân'ın kolunda olan Beni Mürre'dir.

Zübyân'ı câhiliyeden bu yana temsil görevini aktif olarak üstlenen Fezâre'nin nesebi oğulları, Zalim Mâzin, Şemh, Mürre³¹³ ve Adıyy³¹⁴ ile devam etmiştir. Mâzin de Fezâre'nin soyundan gelmiştir.³¹⁵ Fezâre'nin çocukları bir kaynakta şu şekildedir; Bedr, Sa'lebe, Şehm ve Zalim'dir.³¹⁶ Mâzin, Mazan diye de geçmektedir. Adıyy³¹⁷ dışında Sa'd adında oğulları da vardır. Sa'lebe ise Adıyy'in oğludur.³¹⁸ Burada farklı iki bilgi var. Sa'lebe Fezâre'nin oğlu olarak gösterilmiş diğer yandan Fezâre'nin torunu olarak da verilmiştir. İki tane Sa'lebe olduğu zikredilebilir.

Zübyân, Fezâre'yi Amr diye isimlendirir.³¹⁹ Onlara Haramiz de denir. Fezâre toplamda 20 aileden oluşur. Atibat, Ukibat ve Al-i Seriyeye Fezâre'nin soyundan gelen kabilelerdir. Bir zaman Medine'de ikamet ettiler. Yerleşim yerleri Vâdilkurâ ve Necid'tir. Ancak Necid'ten göç ettiler. Bazılarına göre nesebi Kahtânîlere dayandığı iddia edilse de Adnânî bir kabile olduğu sabittir.³²⁰

Gatafân'ın adını ilelebet yaşatan Mürre, Mâzin, Zübyân, Abs, Fezâre gibi önemli kabileler, savaşlarda cengaverlikleri, askerî yönden güçlü Abs, Zübyân'ın yeri geldiğinde Gatafân'ın reisliğini üstlenmeleri Kays Aylân ismini asırlarca yaşatmıştır. Uzun yılları alan çatışmalarda isimleri tarih kitaplarında yer edinen Gatafân kabileleri, İslâm'ın yayılması sürecinde başta izleyici konumunda iken Kureyş'in acziyetini görünce Arapların reisliğini üstlenmek adına her fırsatı değerlendirmiş, Kays Aylân bayrağı altında iyi veya kötü toplanmayı sürdürmüştür. Olaylarıyla, başarılarıyla, kayıplarıyla ismini duyduğumuz önemli kabilelerdendir.

³¹³ Bu dördünün anneleri; Menvüle bint. Cüşem b. Hubeyb b. Tağlib'tir. (Bkz. İbn Kelbî, s. 428).

³¹⁴ Annesi, Nadîre bnt. Cüşem b. Muâviye b. Bekir b. Hevazin (Bkz. İbn Kelbî, s. 428).

³¹⁵ Hedî, I, 267; 270-271.

³¹⁶ Hedî, I, 267; 270-271.

³¹⁷ Kays Aylân'ın en önemli ismi Bağis'tir. (İbn Kelbî, s. 429) Câhiliye döneminde Kays kabilesini bir araya toplamıştır. Adıyy b. Fezâre oğulları, Bağis b. Mâlik b. Sa'd ile büyümüş, devam etmiştir. (İhsan en-Nas, s. 343; İbn Kelbî, s. 429).

³¹⁸ Hedî, I, 267.

³¹⁹ İbn Kelbî, s. 415.

³²⁰ Beni Tarf, Yusuf Azizi, s. 76.

1.3. Hasefe b. Kays Aylân

Muhârib ve İkrime yoluyla soyu devam etmiştir.³²¹ Sa'd b. Kays b. Aylân b. Mudar b. Nizâr b. Mead silsilesiyle nesebi Adnân'a³²² ulaşır. Hasefe'nin Muhârib adında bir oğlu olduğu kesin olmakla birlikte³²³ Muhârib konusunda ihtilaflar da yok değildir. Bazı yerlerde Muhârib Ca'de kabilesi içinde de geçmektedir. Kays Aylân'ın pek çok kolunda Muhârib isimli kabile öbekleri mevcuttur. Muhârib kabilesine Gatafân'ın kollarında da rastlanmaktadır.

Benû Cisr b. Muhârib ve Benî Tarif bu kabilenin kollarındandır.³²⁴ Cisr b. Muhârib'in, Ali, Âmir ve Hevn adında çocukları olmuştur.³²⁵ Soyu Cisr yoluyla kalabalıklaşmış, nüfus sahibi olmuş bir kabile olan Hasefe b. Kays Aylân büyük bir kabiledir. Oğlu Mansûr'un soyundan önemli kabileler türemiştir. Süleym ve Mâzin kabileleri Hasefe kabilesini Kays Aylân'dan öne çıkaran bir diğer kollardandır.³²⁶ Hasefe soyundan önemli kabileler gelmiş Kays Aylân'ın adını duyurmuştur. Muhârib ve İkrime soyundan Süleym'den, câhiliyeden bu yana Arap tarihinde aktif rol üstlenmiş isimler gelmiştir.

1.3.1. İkrime b. Hasefe

İkrime b. Hasefe'nin oğulları, Mansûr ve Milkan'dır. Milkan, Ebû Mali olarak bilinir.

Mansûr'un soyu Hevâzin, Mâzin³²⁷, Süleym ve Seleman³²⁸ yoluyla devam etmiştir. Hevâzin nüfus ve nüfuz bakımından diğer kabilelere kıyasla Kays Aylân içinde en çok öne çıkandır. Bu soyda önemli şahsiyetler yetişmiştir.

³²¹ İbn Kelbî, s. 509; Müberred, s. 13.

³²² Hedî, I, 269; 270; 271.

³²³ Hedî, I, 269; 275 Muhârib b. Hasefe b. Kays b. Aylân b. Mudar b. Nizâr b. Mead b. Adnân

³²⁴ Müberred, s. 13.

³²⁵ İbn Kelbî, s. 509.

³²⁶ Hedî, I, 275.

³²⁷ Ya'kûbî, I, 227; İhsan en-Nas, s. 351 Mâzin b. Mansûr'un; Mâlik, Amr, Adiyeye, Abd adında çocukları vardır. (İbn Kelbî; s. 394).

³²⁸ Ya'kûbî, I, 227; İhsan en-Nas, s. 351.

1.3.1.1. Hevâzin b. Mansûr b. İkrime b. Hasefe

Hevâzin b. Mansûr'un çocukları; Bekir, Münebbih, Sa'd, Muâviye'dir. Bir kaynakta Hevâzin'in çocukları; Bekir, Harb ve Sebû olarak geçmektedir.³²⁹

Hevâzin kabile ve boylarıyla Kays Aylân'ın en büyük kısmını oluşturmaktadır. Sakîf, Âmir b. Sa'saa, Hilâl, Kâ'b, Kilâb, Nümeyr, Kuşeyr, Ca'de, Sa'd b. Bekir, Lihyân, Hevâzin içinden çıkmış önemli kollardır.

Süleym ile Hevâzin 4. Ficâr harbinde³³⁰ Kureyş'e karşı birleşmiş, uzun ve şiddetli savaşlar yapılmıştır. Bu câhiliye döneminde güçlü olmaları sebebiyle *Esâfi'l-Arap (üsfiyye)* yani *Arapların tencere taşları* veya *sacayağı* olarak kabul edildiklerindedir.³³¹

Bekir b. Hevâzin'in Muâviye ve Zeyd adında iki oğlu olmuş ancak Muâviye Zeyd'i öldürünce kardeş katli sonucunda sadece Muâviye ile Bekir'in soyu devam etmiştir.³³² Bekir b. Hevâzin'in Münebbih isminde bir oğlu daha mevcuttur. Ona Sakîf veya Kısıyye de denilmiştir. Araplar arasında iki kardeşin arasını birleştiren ilk kişidir.³³³ Bu durumda Münebbih'in Hevâzin soyundan olduğu kesin olmakla birlikte Hevâzin'in oğlu mu torunu mu olduğu konusunda ihtilaf mevcuttur. Münebbih'i farklı rivayetlere de yer vererek Bekir kabilesi başlığı altında vermeyi daha uygun bulduk.

Sakîf, Benû Kays b. Münebbih'in büyük bir koludur.³³⁴ Sakîf, Kasî' b. Münebbih b. Bekir b. Hevâzin b. Mansûr b. İkrime b. Hasefe b. Kays b. Aylan b. Mudar b. Nizâr b. Mead silsilesiyle Adnân'a ulaşır.³³⁵ Sakîf'in nesebi konusunda bazıları İyâd'ın soyundan geldiğini söyler. Başta Tihâme'de ikamet ederken dedeleri Mekke'de ikamet etmişlerdir.³³⁶ İyâd'a nispeti mi, Hevâzin'e nispeti mi doğru netlik kazanmamış bir meseledir. Kasî' b. Münebbih b. Nebit h. Mansûr b. Yakdum b. Efsa

³²⁹ İbn Kelbî, s. 312 Hevâzin ve Mâzin'in anneleri, Selma bnt. Gani'dir. Selm ve Selman'ın anneleri Tükma bnt. Mürre'dir. Hevâzin'in eşi Hind bnt. Ca'de'dir. (İbn Kelbî, s. 312).

³³⁰ Algül, Hüseyin, "Ficâr" *DİA*, İstanbul 1996, XIII, 52.

³³¹ Kapar, "Hevâzin" *DİA*, XVII, 276-277.

³³² Ya'kûbî, I, 227; İbn Kelbî, s. 312.

³³³ İbn Kelbî, s. 385.

³³⁴ Hedî, I, 276.

³³⁵ İbn Hişâm, I-II, 47; İhsan en-Nas, s. 356; Küçükaşçı, "Sakîf" *DİA*, XXXVI, s. 10-11; Aycan, *Sakîf Kabilesine ve Tâif Şehrine İslâm Tarihi Açısından Bir Bakış*, s. 2.

³³⁶ İhsan en-Nas, s. 355.

b. Du'mi b. İyâd (b. Nizâr) b, Mead h. Adnân veya Kasî' b. Münebbih b. Bekir b. Hevâzin b. Mansûr b. İkrime b. Hasefe b. Kays Aylân b. Mudar b. Nizâr b. Mead b. Adnân şeklinde bir silsile daha vardır. "Tâif'te sebze ve meyveciliği başlatan isim Kasî'dir" derler. Yaşlı Yahudi kadının verdiği üzüm çubuklarını Vec'de (Tâif'te) dikti. Ağaçlar büyüdüler meyve verdiler. Kasî'i kiskanen kimseler " ... Allah canını alasıca! Âmir'i elde etmeyi nasıl da becerdi! ... Âmir'in emanını alıp kızıyla evlendi. Üzüm çubuklarını da dikip yetiştirdi ... " dediler. İşte o günden itibaren Kasî'e mahir ve becerikli anlamına gelen "Sakîf" adı verildi. Kasî'i Hevâzin kabilesine nispet eden rivayetlere göre de İyâd ile Mudar ya da (Nizâr) arasında geçen bir savaştan İyâd'ın mağlup çıktığı ve yerleşim merkezlerini terk ettikleri Kasî'in ise Tâif'te kalarak Kays Aylân'a intisap edip Hevâzin'e dahil olduğu belirtilir. Bu sebeple İyâd'dan geride kalanlar denilmiş, bu nesebi reddetmeyen Sakîfililer, şiirlerinde buna değinmiştir.³³⁷ Bazılarına göre ise Semûd'un kalıntısı³³⁸ olduğu Kahtânîlere nispet edilmiştir. Bu iddia pek de doğru değildir.

Sakîf'in çocukları; Avf, Cüşem ve Daris'tir. Avf'in soyu Sa'd, Amr³³⁹ yoluyla devam etmiştir. Tâif bölgesine göç etmişler zamanla bu bölgeyle özdeşleşmişlerdir. Lât putuna tapan putperest inanca sahip bir kabiledir.³⁴⁰ Sakîf b. Münebbih b. Bekir kabilesi, Kasî' (Sakîf) b. Münebbih b. Bekir b. Hevâzin'in Nasr kolundan Benî Muattibe kabilesi³⁴¹ mevcuttur. Sa'd b. Bekir kabilesi de Sakîf'e mensup olup bu yolla Hevâzin'e aidiyeti sabittir.³⁴² Sa'd b. Bekir b. Hevâzin'in çocukları; Nasr, Avf, Cenne ve Cebele'dir.³⁴³

Muâviye'nin çocukları; Sa'saa, Nasr³⁴⁴, Cüşem'dir. Bir kaynakta Sa'saa, Nasr, Cehuş, Cehaş³⁴⁵ şeklinde geçmektedir. Nasr ve Cüşem önemli kabilelerdendir.³⁴⁶

³³⁷ Aycan, *Sakîf Kabilesine ve Tâif Şehrine İslâm Tarihi Açısından Bir Bakış*, s. 4.

³³⁸ İhsan en-Nas, s. 356.

³³⁹ İbn Kelbî, s. 386; 387

³⁴⁰ İbn Hişâm, I-II, 47; Küçükaşçı, "Sakîf" *DİA*, XXXVI, s. 10-11; Aycan, *Sakîf Kabilesine ve Tâif Şehrine İslâm Tarihi Açısından Bir Bakış*, s. 2.

³⁴¹ Tabbî, s. 35 Hevâzin'in bu kolundan gelen Sakîf'ten pek çok alim ve nesep bilgini yetiştirmiştir.

³⁴² Ya'kûbî, I, 227; Müberred, s. 13; Cevâd Ali, IV, 517.

³⁴³ İbn Kelbî, s. 393.

³⁴⁴ İbn Kelbî, s. 381 Nasr b. Muâviye b. Bekir b. Hevâzin'in çocukları; Duhman, Avf'dır.

³⁴⁵ Ya'kûbî, I, 227; İbn Kelbî, s. 312.

³⁴⁶ Hedî, I, 277.

Benû Hemdan ve Benû Galabe Nasr b. Muâviye b. Bekir soyundan kabilelerdir.³⁴⁷ Cüşem b. Muâviye b. Bekir b. Hevâzin'in çocukları; Gaziyye, Adiyye ve Usayye'dir.³⁴⁸ Hâris b. Muâviye b. Bekir b. Hevâzin soyundan Itr kabilesi gelmiştir.³⁴⁹

1.3.1.1.1. Sa'saa b. Muâviye b. Bekir b. Hevâzin

Sa'saa b. Muâviye'nin oğulları Âmir ve Mürre'dir. En meşhur kolu da Âmir b. Sa'saa'dır. Ancak Mürre b. Sa'saa nüfus bakımından üstündür. Annelerine nispetle³⁵⁰ Mürre b. Sa'saa (Selûl) b. Muâviye b. Bekir b. Hevâzin'e Benû Selûl de denir.³⁵¹ Asıl adı Mürre b. Sa'saa b. Muâviye b. Bekir b. Hevâzin'dir. Çocukları; Amr, Dubey'a, Nehar, Cendel, A'ya, Hayyiye ve Fadıra'dır.³⁵²

1.3.1.1.1.1. Âmir b. Sa'saa b. Muâviye b. Bekir b. Hevâzin

Âmir b. Sa'saa'nın Rebîa, Nümeyr, Hilâl ve Su'e adında dört çocuğu vardır.³⁵³ Nümeyr b. Âmir b. Sa'saa'nın çocukları; Kâ'b, Hâris, Âmir, Dınne adında çocukları olmuş ancak Kâ'b yoluyla soyu devam etmiştir.³⁵⁴ Nümeyr b. Âmir b. Sa'saa oğulları boylar içinde sayısı en fazla olandır. Âmiroğullarından Benû Dımme ve Benû Hâris arasında en şerefli Benû Nümeyr'dir.³⁵⁵

Kays Aylân'ın sayıca ve şeref bakımından önde gelen kollarından Âmir b. Sa'saa, Sa'saa'nın soyundan sadır olmuş büyük bir kabiledir. Dallanıp budaklanmış, geniş bir coğrafyaya yayılmıştır.³⁵⁶ Âmir oğulları, yazları Tâif'e kış aylarında ise Necid bölgesine göç etmekteydiler. Necid bölgesini hayvanlarını otlatmak için kullanıyorlardı. Geçimlerini hayvancılıkla sağlıyorlardı. Tâif'te Advân kabilesiyle iyi

³⁴⁷ Ya'kûbî, I, 227; Müberred, s. 13; Cevâd Ali, IV, 517.

³⁴⁸ İbn Kelbî, s. 383

³⁴⁹ İhsan en-Nas, s. 359.

³⁵⁰ İhsan en-Nas, s. 360.

³⁵¹ Müberred, s. 13; Hedî, I, 277.

³⁵² İbn Kelbî, s. 379

³⁵³ Müberred, s. 13 Su'e b. Âmir³⁵³ b. Sa'saa çocukları; Habîbe, Rebabe, Hursen ve Derc yoluyla devam etmiştir. (Hedî, I, 281-282-283-284; İbn Kelbî, s. 378).

³⁵⁴ İbn Kelbî, s. 373. Kâ'b'ın çocukları, Hâris ve Mâlik'tir. Hâris sayı ve şeref bakımından en üstünüydü.

³⁵⁵ İhsan en-Nas, s. 362.

³⁵⁶ İbn Kelbî; s. 313; Hedî, I, 277; Fayda, Mustafa, "Âmir b. Sa'saa" *DİA*, İstanbul 1991, III, 66-67 Sa'saa b. Muâviye'nin çocukları; Muâviye, Âmir, Mürre, Aiz, Vâil'dir. Âmir b. Sa'saa'nın çocukları; Rebîa, Hilâl, Süve'e ve Hâris'tir. Rebîa b. Âmir'in çocukları; Kilâb ve Kâ'b'tır. Kilâb b. Rebîa'nın çocukları; Ca'fer, Muâviye ve Rebîa'dır. Kâ'b b. Kilâb'ın çocukları; Âmir, Rebîa, Evs'tir. Âmir b. Kâ'b'ın çocukları; Muâviye, Züfer, Mâlik, Sevr, Hübeyre, Ebû Süveyd'dir. Rebîa b. Âmir oğulları Âmir ve Kilâb ve Kâ'b'dır. (İbn Kelbî, s. 332; İhsan en-Nas, s. 364).

geçiniyorlardı. Akrabalık yoluyla sıkı bağları mevcuttu. Ancak anlaşmazlıklar neticesinde Advân kabilesini Tâif'ten sürdüler.³⁵⁷ Kays Aylân kabileleri arasında çekişmeler câhiliyeden bu yana mevcuttu. Asabiyetin tanımında da ifade edildiği üzere kardeş amcaya karşı birleşebilir, amca ile kardeş kabile ise başka bir kabile de birleşebilir. Menfaat aynı kabilenin akraba kabileye karşı cephe almasına neden olabilmekteydi.

Benû Hilâl'in³⁵⁸ nesep silsilesi Hilâl b. Âmir b. Sa'saa b. Muâviye b. Bekir b. Hevâzin b. Mansûr b. İkrime b. Hasefe b. Kays Aylân b. Mudar b. Nizâr b. Mead yoluyla Adnân'a ulaşır.³⁵⁹ Amr ve Zalim kabileleri, Hilâl'in önemli kollarındandır.³⁶⁰ Hicaz'da devamlı ikamet eden Benû Harb bu kabiledendir. İfrikıyye'ye hâkim olan Benû Riyah da bu kabiledendir.³⁶¹ Gazvân dağlarında yaşıyorken oradan Irak, Şam ve Necid gibi bölgelere dağıldılar. Afrika'ya doğru uzun yıllar sürecek bir göç dalgası başladı.³⁶² Âmir b. Sa'saa oğullarından Hilâl kabilesi en eski müttefik ve muhtelif kollarıdır. Çoğu İslâm'a girdi. Arabistan'ın batısında geniş bir alana hâkim olmuşlardır.³⁶³

Rebâa b. Âmir'in, Kilâb ve Âmir adında iki oğlu olmuş, onlarla nesli devam etmiştir. Âmir'in; Rukad, Verd adında oğulları olmuştur.³⁶⁴ Amr, Muâviye ve Avf adında oğulları da vardır. Rebâa adında oğlunun lakabı Bekâ'dır.³⁶⁵

³⁵⁷ Fayda, Mustafa, "Benî Âmir b. Sa'saa" *DİA*, III, 66-67.

³⁵⁸ Vali', X, 346 Asîr kabilesinin yaşadığı yerin adı Hilâl diye geçmektedir. Yarımada'nın kuzeydoğusuna 16 mil uzaklıkta bulunan Mekke-Tâif arasında Beni Mâlik'e ait bir köyün adı Hilâl'dir.

³⁵⁹ Kavas, Ahmet, "Hilâl" *DİA*, XVIII, 15.

³⁶⁰ İhsan en-Nas, s. 361.

³⁶¹ İhsan en-Nas, s. 362.

³⁶² Kavas, Ahmet, "Hilâl" *DİA*, İstanbul 1998, XVII, 15; İbn Kelbî, s. 367 Abdullah, Nehyik, Abdu Menaf, Sahar, Şahse, Aiz, Ruveybe Hilâl'in çocuklarıdır. Abdullah b. Hilâl'in çocukları; Ruveybe, Hârise, Şerkıyye'dir. (İbn Kelbî, s. 367).

³⁶³ İhsan en-Nas, s. 361.

³⁶⁴ İbn Kelbî, s. 352.

³⁶⁵ İbn Kelbî, s. 360; İhsan en-Nas, s. 364 Bekâ'nın çocukları; Ubâde, Cundüc'tür. Cundüc Zühayr b. Cezîme'nin katilidir. Nefrâvât günü onu katletti.

Kilâb b. Rebîa'nın Rûes³⁶⁶, Ezbad³⁶⁷, Abdullah, Ca'fer, Âmir³⁶⁸, Ebi Bekir (Ubeyd)³⁶⁹, Muâviye adında çocukları olmuştur.³⁷⁰ Muâviye'ye, Dabeb ismi verilmiştir.³⁷¹ Kabilesi Dabeb b. Kilâb diye anılmıştır.³⁷² Muâviye, Âmiroğullarının savaşlarında çok ok attığından dolayı *zü'l-sehm-ok sahibi* lakabını almıştır. Âmir b. Rebîa'nın, Rebîa ve Muâviye adında çocukları olmuştur.³⁷³

Kâ'b b. Rebîa b. Âmir'in oğulları; Muâviye (Hariş), Ca'fer, Amr, Rebîa, Âmir, Hâris, Ca'de, Ukayl ve Kuşeyr, Abdullah³⁷⁴ ve Habîb'tir.³⁷⁵ Kâ'b b. Rebîa b. Âmir'in, ilk eşinden Ukayl, Muâviye (Hariş), Abdullah olmuş, Süleymlî eşinden Kuşeyr ve Ca'de ve Kureyşli eşinden Habîb adında oğlu olmuştur. Bu çocukların Habîb ve Abdullah dışında her biri dallanıp budaklanıp çoğaldılar.³⁷⁶ Kâ'b'ın ismi duyulmasa da oğullarının ve babası Kilâb'ın ismi meşhur olmuştur.

Ca'de, Kays Aylân'ın pek çok kolunda ismi geçen kabilelerdendir. Âmir b. Sa'saa'nın bir kolunda da Ca'de olduğu kaynaklarda aktarılır.³⁷⁷ Kays Aylân'dan Hüzeyl kabilesinin kolları arasında da Ca'de adında meşhur bir kabile vardır.³⁷⁸

Abdullah b. Kâ'b'ın çocukları; Aclân ve Amr'dır.³⁷⁹ Muâviye b. Kâ'b, aynı zamanda Hariş olarak isimlendirilmektedir.³⁸⁰

Ukayl b. Kâ'b kabilesi Kays Aylân içerisindeki kabilelerdendir.³⁸¹ Ukayl'ın soyundan Âmir kolunun sayısı daha fazla olduğundan sık zikredilir. Rebîa, Âmir, Amr,

³⁶⁶ İbn Kelbî, s. 330

³⁶⁷ İbn Kelbî, s. 331 Ezbad b. Kilâb'ın Kilâb'ın çocukları; Vebür, Rebîa'dı.

³⁶⁸ İbn Kelbî, s. 320 Âmir b. Kilâb'ın çocukları; Nüfeyl ve Melik'tir. (İbn Kelbî, s. 320)

³⁶⁹ Ebi Bekir Ubeyd b. Kilâb'ın çocukları; Bekir, Derc, Abd, Abdullah, Rebîa ve Kâ'b'tır. (İbn Kelbî, s. 322) Ebû Bekir b. Kilâb oğulları ise, Ubeyd, Kurta ve Kâ'b'dır. (İhsan en-Nas, s. 367)

³⁷⁰ İhsan en-Nas, s. 364.

³⁷¹ İbn Kelbî, s. 329

³⁷² İbn Kelbî, s. 330.

³⁷³ İhsan en-Nas, s. 364; 365 Rebîa el-Bükkei'nin oğlu, Ubâde ve Hundüc'tür. Hâlid b. Rebîa oğullarından Hâlid ve Hermele, Hevze b. Hâlid b. Rebîa'nın oğullarıdır.

³⁷⁴ İbn Kelbî, s. 331 Abdullah b. Kilâb'ın Nüfese ve Avf adında iki çocuğu vardır.

³⁷⁵ İhsan en-Nas, s. 371; İhsan en-Nas, s. 365; Müberred, s. 14; Hedî, I, 278.

³⁷⁶ İbn Kelbî, s. 332.

³⁷⁷ İbn Kelbî, s. 352.

³⁷⁸ Müberred, s. 14.

³⁷⁹ İbn Kelbî, s. 359 Abdullah b. Kâ'b'ın oğulları Rasûlullâh'a gelen heyette yer almışlardır.

³⁸⁰ İbn Kelbî, s. 332 Hariş'in, Kâ'b, Vekdan, Rebîa, Mücerre, Amr, Hâris, Avf adında çocuklarından yalnız Rebîa yoluyla nesebi devam etmiştir. (İbn Kelbî, s. 352).

³⁸¹ İbn Kelbî, s. 332

Avf, Abdullah, Muâviye, Ukayl'ın zikredilen oğulları olsa da Ubâde adlı bir oğlu daha vardır.³⁸² Ancak Avf, Muâviye, Âmir ve Rebîa'nın Ukayl'a nisbeti ihtilafıdır. İbn Hübeyn'in oğulları olduğu aktarılmaktadır. Âmir, Ubeyd ve Rebîa'ya göre en şerefli olanıdır.³⁸³

Kuşeyr ve Ca'de anne-baba bir kardeşlerdir.³⁸⁴ Kuşeyr de Kâ'b'ın oğludur.³⁸⁵ Zürâre kabilesi ve Seleme el-Hayr kabilesi Kureyş'dendir.³⁸⁶

1.3.1.2. Süleym b. Mansûr b. İkrime b. Hasefe

Süleym de Hasefe'nin soyundandır. Süleym b. Mansûr b. İkrime b. Hasefe asıl adıdır. Benû Umeyra b. Hufaf b. İmruülkays b. Bühse b. Süleym ve Benû Usayye b. Hufaf, Süleym'den türemiş kabilelerdir.³⁸⁷ Tüm kolları; Usayye, Ri'l, Zekvân, Bühse, Kunfüz, Semmâl, Zübâb, Cürre, Sa'lebe, Zafer, Becîle, Matrûd, Şerîd gibi isimler sayılabilir.³⁸⁸

Süleym b. Mansûr'un Bühse adında bir oğlu olmuştur. Bühse'nin çocukları Hâris, Avf, İmruülkays, Muâviye ve Sa'lebe'dir. Avf kahindir. İmruülkays b. Bühse'nin çocukları; Behz, Hufafe (Huffaf)³⁸⁹, Avf, Teymâ'dır. Nahr ve Mâlik adında oğulları da vardır.³⁹⁰ Usayye'nin rivayetlerde Huffaf veya Behz'e nispeti akılları karıştırmaktadır. İmruülkays'ın oğulları Behz ve Huffaf kardeş olarak gösterilmektedirken Usayye'nin neseb silsilesinde Behz'in torunu olarak gözükmeleri kaynaklarda farklı rivayetlerin bulunması Usayye'nin Behz'in torunu mu oğlu mu, Huffaf'ın oğlu mu yoksa yeğeni mi olduğu meselesi netlik kazanmış değildir.

³⁸² İbn Kelbî, s. 352

³⁸³ İbn Kelbî, s. 332

³⁸⁴ İbn Kelbî, s. 332 Ca'de b. Kâ'b'ın Ümeyme bnt. Âmir b. Rebîa adlı eşinden Rebîa, Abdullah, Züheyr, Muâviye, Mirdas adlı çocukları olmuştur. Rebîa b. Cade'in Hâlîde bnt. Ebi Avf isimli kadından Amr, Hayyân ve Abdullah isimli çocukları olmuştur. Abdullah'ın lakabı Mecnun'dur. Muhammis de denir. (İbn Kelbî, s. 352).

³⁸⁵ İbn Kelbî, s. 343 Kuşeyr'in, Sema, Rebîa ve Muâviye adında oğulları olmuştur.

³⁸⁶ İhsan en-Nas, s. 373.

³⁸⁷ Müberred, s. 13.

³⁸⁸ Cevâd Ali, IV, 227 Sa'lebe b. Bühse'nin evlatları; Zekvân, Melik'tir. Zekvân'ın çocukları; Falic, Hilâl, Huzâa, Avf, Rebîa, Nasr'dır. Hilâl'in çocukları; Mürre, Muhârib Kâ'b ve Hayyân'dır. (İbn Kelbî, s. 407). Mürre ve Muhârib Kays Aylân kabileleri çokça kullanılan isimlerdir.

³⁸⁹ İbn Kelbî, s. 399

³⁹⁰ İbn Kelbî, s. 395; İhsan en-Nas, s. 351.

İmruülkays b. Bühse kolundan; Usayye b. Huffaf b. İmruülkays oğulları, Maûne günü Rasûlullâh'ın (sav) ashabını katletmelerinden Rasûlullâh (sav) tarafından kendilerine lanet okunmuş bir kabiledir.³⁹¹ Bu İslâm'ın yayılma aşaması, hicretin ilk yıllarında vuku' bulmuş olaylardandır. Süleym kabilesi Kays Aylân'ın diğer kabileleri gibi başta İslâm'a cephe almış, olumsuz tepkisi olmuş kabilelerdendir.

2. Kays Aylân ve Yurtları

Mısır, Filistin, Mezopotamya'da olduğu gibi Arabistan'da da arkeolojik kazılar yapıncaya kadar ülkenin ilk devri karanlıkta kalmaya mahkumdur.³⁹² Jeologların bilgileri ışığında Arabistan buzullar döneminden hemen sonra bugünkü gibi çöl ve kumul bir bölge değil, sık ormanlık, üzerinde ırmakların olduğu iklim koşullarının insanların üreyip çoğalmasına elverişli bir yer olduğu araştırmaların bir neticesidir. Buzulların erimesiyle Arabistan kuzey sınırının daha da kuzeye çekilmesiyle kuraklığa maruz kalmıştır. Üremeye elverişli iklim sona erip baş gösteren kuraklık sebebiyle Sâmil, M.Ö. 3. yılda Afrika'ya, Habeşistan'a, Mısır'a ve Mezopotamya'ya ve Suriye'ye göçler olmuştur. Bu göçler uzun yıllar devam etmiş, tarihte iz bırakmıştır.³⁹³

Arap yarımadası üç bölgeye ayrılır; Tihâme, *alçak ülke* anlamında bir Sâmi kelimesidir. Doğu kısmı Hicaz'dır. *Sed* anlamındadır. Mekke, Medine ve Tâif'ten oluşur. Mekke'nin eski adı "Makoraba ya da Makuraba"dır. Tihâme bölgesinde, Kızıl Deniz'e 80 km içerde kurulmuş, Kur'an'a göre *ekin çıkmayan*³⁹⁴ diye tasvir edilen çorak ve kayalık bir yerdir.³⁹⁵ Ahbâru Mekke'nin yazarı Ezrakî, Kur'an'daki bir ayete³⁹⁶ dayanarak ilk inşa edilen binanın Kâbe olduğunu, buraya Hz. İsmâil ve annesinin yerleştiğini, Cürhümlülerin onlarla ikamet ettiğini aktarır.³⁹⁷ Huzaa Mekke'ye göçüyle Cürhüm-Huzaa çekişmesi başlar, Huzaa'nın yönetime el koymasıyla son bulur. Çok geçmeden Kusay'ın uzun bir mücadelesiyle kabilesi

³⁹¹ İhsan en-Nas, s. 352.

³⁹² Lewis, s. 19.

³⁹³ Çağatay, s. 28; Musevî, s. 15.

³⁹⁴ İbrahim 14/ 37-41.

³⁹⁵ Hitti, I, 154.

³⁹⁶ Âl-i İmrân 3/96 "Şüphesiz insanlar için mübarek ve âlemlere hidâyet kaynağı olarak konulan ilk ev Mekke'deki Kâbe'dir."

³⁹⁷ Algül, I, 77; Şakir, I, 136; Kılınçlı, s. 61.

Mudar, bazı Huzaalıların ve Benî Bekir'in yardımıyla yönetimi ele geçirmiştir. Süreç sonunda Mudar ve Sa'd b. Bekir kabilesinin bazı hac görevi üstlendiği malumdur.³⁹⁸

Medine ise, Kurân'da eski adı Yesrib³⁹⁹ olarak geçen bir yerdir. Tedavüldeki adını Rasûlullâh (sav) hicretten sonra vermiştir. Sebe kitâbelerinde “ysrb” şeklinde geçmektedir. Ptolemy'nin eserinde ise “Jasrippa” şeklinde geçmektedir. Bâbil sürgününden kaçan Ârâmîce konuşan Yahudi kimseler Yesrib'e Ârâmîce “Medînta” diyorlardı. Maden seddinin yıkılmasıyla Yemen asıllı Evs ve Hazrec kabileleri de bölgeye göç edip Yahudilerle komşu olmuşlardır.⁴⁰⁰

Arabistan kum tepeleriyle donatılmış çöllerile meşhurdur. Kum tepelerinden biri Nüfud ve Suriye ve Irak yakınlarındaki Hamad'dır.⁴⁰¹ Nüfud çölü ise Necid iç yaylasına kadar uzanır.⁴⁰² Kuzey ve güneyin yükseltisi fazla yarımadaının ortası alçak, Tihâme bölgesinden bir daralmanın olduğu bir yönüyle sahile kıyısı olan batıda yükseltinin arttığı bir konumdadır. Arabistan kışları soğuk, az yağışlı, yazları ciddi derecede sıcak, ilkbahar yaz ve güz dönemi birbirine yakın derecede seyreden bir bölgedir.⁴⁰³ Yarımadaının uzunluğu ve genişliği 1000 km civarındır.⁴⁰⁴ Arap yarımadası aşağı yukarı iki yüz metre kare yüzölçümünde geniş bir dörtgendir. Kuzeyi Münbit Hilâl diye meşhur olmuş, “Mezopotamya, Suriye, Filistin” bölgesidir. Doğuda Basra körfezi, Umman ve güneyde Hint Okyanusu ile batıda Kızıldeniz ile sınırlandırılmıştır. Güneybatıda Yemen bölgesi vardır. Arapçanın hâkim olduğu yerler beş bölgede toplanabilir. Arap yarımadası, Hicaz, Tihâme, Asir ve Yemen'dir.⁴⁰⁵

Adnânîlerin ikamet alanı Hicaz, Necid, Tihâme, Yemen'in kuzeyi Irak ve Şam'ın doğusu olmuştur. Tihâme ve Hicaz merkezî ikamet alanlarıydı.⁴⁰⁶ Kuzeyliler Mudar, Mead, Kays Aylân ve Suriyelilerken güneyli kabileler Kahtân,

³⁹⁸ Kılınçlı, s. 61.

³⁹⁹ Ahzâb 33/13.

⁴⁰⁰ Hitti, I, 156; Algül, I, 89.

⁴⁰¹ Lewis, s. 17.

⁴⁰² Lewis, s. 18.

⁴⁰³ Mâ'rûf, s. 10.

⁴⁰⁴ Öz, s. 23.

⁴⁰⁵ Hourani, s. 120; Öz, s. 23.

⁴⁰⁶ Corcî, s. 327; Corcî, s. 13; Tabbi, s. 39.

Kahlân, Kelb, Himyer ve Yemenîlerdir.⁴⁰⁷ Bunlardan Kays Aylân'ın Âmiroğulları, yazları Tâif'e, kış aylarında ise Necid bölgesinde ikamet eden bir kabileydi. Necid bölgesini hayvanlarını otlatmak için kullanıyorlardı. Tâif'te Advân kabilesiyle iyi geçinip akrabalık yoluyla sıkı bağlar kurmuşlardı. Zamanla Advân kabilesini Tâif'ten sürdüler ve oranın tek hâkimi oldular.⁴⁰⁸

Hicaz'ın üç önemli şehrinden biri olan Vec vadisinin (Tâif şehri) ilk sakinleri Kays Aylân'dır. Benî Advân sonra buraya yerleşen Benî Âmir, Hevâzin'den kardeşleri Sakîf ile yakın ilişkiler kurunca tarımdaki başarısızlığından Kasî' b. Münebbih'i Tâif'e davet etti. Kasî kabilesi Sakîf ile gelip 3. asırda buraya yerleşmiştir. Tâif'in şehir olma sürecinde sebze ve meyve bahçelerini çoğaltan Kasî'dir. Âmiroğulları Tâif'i kış vakti Necid'de yazın Tâif'te olduğundan Sakîf'e bırakmıştı. Araları bozulunca düşmanlık neticesinde Benî Âmir Tâif'i terk etti. Kasî diktiği üzüm çubukları ve hayvancılıkla Tâif'i bayındır haline getirdi. Kureyş ile kız alıp verme suretiyle akrabalık kurdu.⁴⁰⁹ Sakîf böylece Tâif'e yerleşmiş, bu bölgeyle özdeşleşmiştir.⁴¹⁰ İki Kays Aylân kabilesi arasında anlaşmazlık meydana gelmiştir.

Süleym ve Benû Âmir toprakları yakındır. Komşuluk ilişkisi olan iki akraba kabiledir. İki Kays Aylân toprakları arasında Ma'den ve Maûne suyu vardır.⁴¹¹ Âmir oğullarından Hilâl kabilesi Arabistan'ın batısında geniş bir alanda sultanlıklarını kurdular.⁴¹² Zamanla yüzyıllar sürececek bir göçle Mısır ve Afrika'ya göç edeceklerdir. Hicaz'da ikamet eden Benû Harb Hilâl kabilesinden olup, İfrikıyye'ye hâkim olan Benû Riyah da bu kabiledendir.⁴¹³ Hilâl kabilesi önce Irak, Şam ve Necid gibi bölgelere dağıldılar. Afrika'ya doğru uzun yıllar sürececek bir göç dalgası başladı.⁴¹⁴ Âmir b. Sa'saa oğullarından Hilâl kabilesi en eski muhtelif kollarından biridir.

⁴⁰⁷ Guzman, s. 3.

⁴⁰⁸ Fayda, "Benî Âmir b. Sa'saa" *DİA*, III, 66-67.

⁴⁰⁹ Ya'kûbî, II, 36; Küçükaşçı, Mustafa Sabri, "Tâif" *DİA*, c. 39, İstanbul, 2010, 443-447; Aycan, *Sakîf Kabilesi ve Tâif Şehrine İslâm Tarihi Açısından Bir Bakış*, s. 8.

⁴¹⁰ İbn Hişâm, I-II, 47; Küçükaşçı, "Sakîf" *DİA*, XXXVI, s. 10-11; Aycan, *Sakîf Kabilesi ve Tâif Şehrine İslâm Tarihi Açısından Bir Bakış*, s. 2.

⁴¹¹ İbn Sa'd, II, 52.

⁴¹² İhsan en-Nas, s. 361.

⁴¹³ İhsan en-Nas, s. 362.

⁴¹⁴ Kavas, "Hilâl" *DİA*, XVII, 15; İbn Kelbî, s. 367

Vâdilkurâ, Teymâ bölgesi ile Mekke-Medine arası Benî Süleym'in yoğunlukla ikamet ettiği bölgelerdir. Gatafân, Hilâl ve Hevâzin kabilelerine komşuydular. Ukâz panayırına sürekli olarak katılmaktaydılar.⁴¹⁵

Kays Aylân kabileleri akrabalık bağlarından dolayı yakın coğrafyalarda ikamet eden komşu kabilelerdir. Akraba olmaları onları bir arada tutan en kuvvet bağıdır. Herhangi bir hadise meydana geldiğinde akrabalık hissiyatıyla bir araya toplandıklarından, komşu olmaları bu birlikteliği desteklemelerini kolaylaştırmaktaydı.

3. Kays Aylân ve Sosyokültürel Hayatı

Arap toplumu Bedevî (Göçebe) ve Hadarî (Şehirli) diye ikiye ayrılır. Bedevîler şehirleri hapishane olarak gördüklerinden göçebeliliği sürdürmüşlerdir.⁴¹⁶ Halkın hâkim vasfı göçebelikti. Yaz kış çoluk çocuk göç ederlerdi. Bedevî hayatta sosyal birim fert değil toplumdur. Çöldeki zorlu hayattan ve tehlikelerden korunmak kan bağı sayesinde oluşan kabileler yoluyla sağlanmaktaydı. Kabileler geçimlerini davarlardan veya yağmacılıktan sağlıyordu. Yer yer bu çöl insanları ticaret ve ziraatle de ilgiliydiler.⁴¹⁷ Kur'an'da Bedevîlere dair "Bedevîlerin küfür ve nifakları her yönde ileridir. Allah'ın peygambere indirdiği sınırı bilmemek onlara daha lâyıktır. Allah yolunda sarf ettiklerini angarya sayanlar ve başınıza belâ gelmesini bekleyenler vardır."⁴¹⁸ şeklinde ayet vardır.

Hadarîler ise çölde yaşamak yerine şehirler inşa ettiler. Bunların en önemlisi Hicaz'daki Mekke şehridir. Hicaz ve Mekke, Orta Arabistan diye geçmektedir. Hz. Muhammed dönemine kadar burada bir devlet kurulmamıştır.⁴¹⁹ Bunun yerine Mala adı verilen basit bir kabile meclisiyle şehirler yönetilmiştir. Kabile reisleri ve şeyhler yönetici konumundaydı ancak hâkim ailelerin oligarşisi yönetimde pay sahibiydi.⁴²⁰ Lammens'e göre Mekke idaresi, zengin iş adamları derneğinin yönettiği bir tüccar

⁴¹⁵ Cevâd Ali, IV, 227.

⁴¹⁶ Algül, I, 92-105; Helvacıoğlu, s. 8.

⁴¹⁷ Lewis, s. 26; Musevî, s. 16; Ögmüş, s. 55; Helvacıoğlu, s. 8.

⁴¹⁸ Tevbe 9/97-98.

⁴¹⁹ Çağatay, s. 67; Mâ'rûf, s. 29.

⁴²⁰ Lewis, s. 29.

cumhuriyeti şeklinde ifade edilmiştir. Bu batı tarzında cumhuriyet müessesesi değildir. Kureyş yakın bir zamanda göçebeliği bırakmıştı. Azami bir hareket serbestliği ve asgari bir toplum hâkimiyeti kurmuştu. Mala meclisi yönetimi sağlamakta ve bu meclis üyeleri servet ve mevkileri yüksek muteber aile reislerinden meydana geliyordu. Özellikle de tacirlerden oluşan bir sınıftı. Mekke burjuvasının ticari tecrübe ve zihniyeti ile sınıf mensuplarıyla iş birliği, teşkilatlanma ve kendini kontrol vasfı ile yönetim sağlanmaktaydı.⁴²¹ Mekke'deki sosyal hayat böyleydi.

Genel olarak câhiliye'de hürler, köleler, mevali şeklinde üç sosyal sınıf mevcuttu. Hürler pek çok hakka sahipti ancak aralarında ekonomik düzeyde belirleyici farklar olabiliyordu. Köleler ise esir edilmiş kimselerdi. Pazarlarda satılıp alınır, eşya gibi kullanılırdılar. Mevali ise; orta sınıf olup köle ve cariyelerden azat edilen kimselere mevali denilmekteydi. Esaretten kurtulmalarına rağmen hürlerle aynı haklara sahip değillerdi.⁴²²

Arap toplumunda câhiliye döneminde çok farklı adetler mevcuttu. “Mev'ûde” denilen bir gelenekle kız çocukları diri diri gömerlerdi.⁴²³ Namus ve ırza leke gelmesinden ve yoksulluk endişesiyle kız çocuklarını öldürürlerdi. Teym kabilesinden Kays b. Asım bu adeti devam ettirenlerdendi. Ferezdek adlı meşhur şairin dedesi üç deve karşılığında 300'den fazla kız çocuğunu kurtarmıştı.⁴²⁴ Hz. Ömer'in dedesi Zeyd b. Amr b. Nüfeyl kızları diri diri gömme adetine ilk karşı çıkandı. Biri kızını gömmek istediğinde onu alıp kendisi besledi. Hz. İbrahim'in dinini yaşayan ve yaşatanlardandı.⁴²⁵ Kur'an'da bu “Bilgisizlikleri yüzünden beyinsizce çocukları öldürenler ve Allah'ın kendilerine verdiği rızkı Allah'a iftira ederek haram kılanlar gerçekten onlar hüsrana uğramışlardır”⁴²⁶ şeklinde anlatılmaktadır. Câhiliye'de kadının durumu son derece kötüydü. Hiçbir itibarı yoktu. Miras alamazdı. Erkek istediği kadar kadınla evlenebilirdi.⁴²⁷ Câhiliye döneminde içki, fuhuş, kumar çok yaygındı. Puta tapmak ve fal okları çekmek oldukça yaygındı. Aksine Hanîfliğe

⁴²¹ Lewis, s. 34.

⁴²² Sırma, I, 394; Helvacıoğlu, s. 7.

⁴²³ Sırma, I, 394.

⁴²⁴ Algül, I, 92-105.

⁴²⁵ Numânî, I-II, 101.

⁴²⁶ En'âm 6/130.

⁴²⁷ Sırma, I, 394.

mensup tevhid inancını sürdürenler de mevcuttu.⁴²⁸ Bu durum tüm Araplarda olduğu gibi Kays Aylân kabileleri için de aynıydı. Arap adet gelenek görenekleri tüm Araplarca benimsenmiş, intikam savaşları, kölelik, kadınların statüsü, kızların öldürülmesi gibi durumlar başta Kasy Aylân olmak üzere tüm Araplarca uygulanmaktaydı.

Mekke'nin 400 km kuzeyinde bulunan Yesrib, *Medine* ismiyle ünlenmiştir.⁴²⁹ Medine'de iki Arap üç Yahudi kabilesi yaşamaktaydı.⁴³⁰ Yahudiler Bâbil tutsaklığından M.Ö. 6. asırda kurtularak Medine, Vâdilkurâ ve Fedek gibi yerlere yerleşti.⁴³¹ Başta buraların sahibi Amâlika ve Cürhümlü Arap kabileleriydi. Karma yaşayan Arap ve Yahudi toplulukları zamanla Yahudilerin artması, Arapların azalmasıyla demografik yapı ve dengeler değişti. Bozulan dengeler de Yahudilerin Cürhümlü Arapları kovmasıyla sonuçlandı. Evlerine, hurmalıklarına el koydular. Yesrib'in uzun süre tek sahibi oldular. Ma'rib seddi yıkılınca⁴³² Ezdî Arapları M.S. 2-3. asırda Hârise başkanlığında Hayber'e geldi ve onun ölümüyle ikiye ayrılıp Evs ve Hazrec olarak Medine'ye yerleştiler. Yahudilerin baskısı altında yaşamaya başladılar. Bu baskı o dereceydi ki Yahudi başkanı⁴³³ ileri gidip, evlenen Arap kızlarının ilk gecesini kendisiyle geçirmelerini dahi istemeye başladı. Araplar akrabaları Gassânîlerden yardım istediler. Böylece Gassânîlerin yardımıyla Medine'de üstünlük Araplara geçti.⁴³⁴ İlerleyen zamanda Yahudiler her fırsatta iki Arap kabilesini birbirine düşürüyor, ateşi körüklüyordu. Bu düşmanlık öyle bir dereceye varmıştı ki ki kardeş kabile arasında ficâr savaşları dahi meydana getirmişti.⁴³⁵ Arapların sosyal hayatı savaşlar, çatışmalar ile doluydu. Küçük nedenlerden savaş çıkabilirdi. Böyle bir ortamda yer yer arabulucu rolü üstlenen kabileler oluyordu. Bu da dışarıdan üçüncü bir kabile sayesinde oluyordu. Misal Medine'ye sıklıkla giden Hem Yahudilerle hem de Medineli Araplarla iyi anlaşan Fezâreoğulları Buâs harbinde kavgalı Evs-Hazrec'i

⁴²⁸ Algül, I, 92-105.

⁴²⁹ Çağatay, s. 72.

⁴³⁰ Çağatay, s. 67; Mâ'rûf, s. 29.

⁴³¹ Çağatay, s. 72.

⁴³² Belazûrî, *Futûhu'l-Büldân*, s. 20.

⁴³³ Bu adamın adı Fayton idi. Bkz. Çağatay, s. 72.

⁴³⁴ Çağatay, s. 72.

⁴³⁵ Çağatay, s. 73. Bu savaşlardan biri Buâs harbidir.

barıştırmada etkin rol oynamıştır. Savaş ve barışın olağan kabul edildiği bir ortamda böyle durumlar sıklıkla yaşanmaktaydı.

Tâif şehri, Hicaz'ın üçüncü önemli şehridir. Kentin güneyinde Tabela, doğusunda Devâsir vadisi ve Bahreyn bulunmaktadır. Eski adı Vec'dir.⁴³⁶ Sakîfli birinin İran'dan mühendis getirip şehre surlar inşa ettirmesiyle *sur* anlamında Tâif adıyla anılır olmuştur.⁴³⁷ Ticari açıdan iki önemli şehirden biridir. Karyeteyn ya da Mekketeyn diye şöhret bulmuştur. Mekke'de Ümeyye oğulları ile Sakîf'in dostluğu vardı. Tâif'e Tecim⁴³⁸ şehri de denir. Tâif sözlere konu olmuş, "Öteden beri kışı Mekke'de ya da Cidde'de, ilkbaharı Medine'de, yazı ise Tâif'te geçirmek gerektiği söylenir." Verimli arazilerinden dolayı üzüm ve zeytinyağı yetiştirilen havaşı yumuşak bir yer olduğundan Hevâzinlilerin övünç kaynağı bir şehirdi.⁴³⁹ Sakîf ve Âmiroğulları Hevâzin'den iki büyük kabiledir. Âmiroğulları göçebeliği tercih edince Tâif Sakîf'e kalmıştır.⁴⁴⁰ Tâif'te Sakîf dışında Yahudiler ve diğer Arap kabilelerine mensup mevlalar da yaşamaktaydı.⁴⁴¹ Ancak şehri inşa edip bayındır hale getiren Sakîf'tir. Aylân kabilelerinin kurup yeşillendirdiği bir şehirdir. Bu açıdan dikkate değerdir. Bu şehri kurup, kale haline getiren Sakîf câhiliye döneminde Lât adını verdikleri bir putu Taîf'e dikmişlerdir. Taîf'in adı bu putla anılır olmuştur. İslâmla beraber bu put Muğire b. Şu'be tarafından yıkılmıştır.⁴⁴²

Dil ve edebî hayat Araplarda sosyal hayatın bir parçasıydı. Edebiyat Araplarda olduğu kadar hiçbir millette bu kadar takdir ve tezahüre sahip olmamıştır. Arapların bedevî hadarî fark etmeksizin her türlü bölgede şiir kültürü yaygındır. Yazıdan çok şifaî yolla şiir kültürünü yaşatmışlardır. Bu hususta Hitti, "Nasıl Grek'ler meydana getirdikleri mimarî ve heykellerle iftihar ederse Araplar da kasideleriyle İbranîler de insanın iç duygularını en ince ifade eden ilahîleriyle (mezmurlar) öğünürler" diye bu durumu ifade etmiştir.

⁴³⁶ Çağatay, s. 73.

⁴³⁷ Hamîdullah, *İslâm Peygamberi*, s. 404

⁴³⁸ Yani üretim yapan, zanaat yeri ve dışarı ürün gönderen yerdir.

⁴³⁹ Vakıdî, s. 804-805; Hamîdullah, *İslâm Peygamberi*, s. 403

⁴⁴⁰ Hamîdullah, *İslâm Peygamberi*, s. 403

⁴⁴¹ Hamîdullah, *İslâm Peygamberi*, s. 404

⁴⁴² Vakıdî, s. 804-805; Çağatay, s. 74.

Arap dili yapısı gereği Arapların da ifadesiyle *meşru sihr- sihr-i helal* bir dildir. Arap dilini bu sebeple şiirdeki vezn ve kafîye ile musikilerinde ve hitabelerindeki kullanımlar dinleyenlere nüfuz etmiş, etkilemiştir. Arapça bir vecizede “İnsanın güzelliği onun belagatında⁴⁴³ toplanmıştır” demişler. Bundandır ki dili güzel kullanmak Araplar da övülen meziyettir. Bir atasözünde “Akıl üç şey üzere oturur; Frenlerin beyni, Çinlilerin eli, Arapların dili üzeredir.” diye özetlemiştir. Câhiliyede “belagat, ata binme ve okçuluk insan-ı kâmil olmanın üç temel vasfı” sayılmıştır. Arapça ise yapısı gereği veciz, nafiz ve nükteli bir dildir. Müslümanlar, Kur’an-ı Kerim’in icaz ve terkiplerle dolu bir kitap olması hasebiyle dinlerinin hak dini olduğu hususunda en kuvvetli delil olarak veciz ve belagatını ileri sürmüşlerdir. Bu İslâm’ın muvaffak ve muzaffer olmasının zaferi sayılmıştır.⁴⁴⁴

4. Kays Aylân’ın Dinî İnaçları ve Putları

İslâm Öncesi Arap yaşayışına *Câhiliye* denirdi. Kur’an’da bu döneme *Câhiliye Çağı*⁴⁴⁵ denilmektedir. M.S. 5. asır öncesine “Eski Câhiliye Çağı” bunda sonrasına da “II. Câhiliye” denir.⁴⁴⁶ Ayetlerde, Allah’a hidayet etmeyi reddederek, kendi nefsi, akli ve reyi doğrultusunda yaşayışını yürütmek, körü körüne cemiyetin batıl inancına, örfüne uymak, atalarını taklit etmek⁴⁴⁷ şeklinde tanımlanmıştır. Câhiliye dönemini öne çıkan uygulaması nedensizce kızların küçük yaşta gömülmesi olayıdır. “Bilgisizliklerinden dolayı beyinsizce çocuklarını öldürenler, Allah’ın kendilerine verdiği rızıkı Allah’a iftira ederek haram sayanlar gerçekten hüsrana uğramıştır. Onlar şüphesiz sapmışlardı. Zaten hidayete de ermemişlerdi.”⁴⁴⁸

Câhiliye *cehâlet ve bilgisizlik* şeklinde tanımlanmıştır. Câhiliye Kur’an’da “Kendi canlarının kaygısına düşmüş bir grup, Allah'a karşı Câhiliye devrindekine benzer düşüncelere kapılıyorlar...”⁴⁴⁹, “Yoksa onlar Câhiliye idaresini mi

⁴⁴³ Açık sözlük ve edebiyatlı konuşma, hitabeti hoş demektir. İster nazım ister nesir olsun insanın duygu ve fikirlerini açık ve seçik, ölçülü olarak ifade etmesidir.

⁴⁴⁴ Hitti, I, 136-137.

⁴⁴⁵ Maide 5/50; Ali İmran 3/154; Ahzâb 33/33; Fetih 48/26.

⁴⁴⁶ Çağatay, s. 75.

⁴⁴⁷ Bakara 2/170; Maide 5/104; A’râf, 7/28; 70; 173; Sâffât 37/69;70; Ahzâb 33/67.

⁴⁴⁸ En’am 55/ 140.

⁴⁴⁹ Al-i İmrân 3/154.

arıyorlar?”⁴⁵⁰, “Ey Peygamber Hanımları, Eski câhiliye âdetlerinde olduğu gibi, kırıta kırıta, açılıp saçılarak, sallana sallana yürümeyin!”⁴⁵¹ “O kafirler kalplerine o taassubu, câhiliye taassubunu yerleştirdiği sırada idi ki Allah, Resülüne ve mü'minlere sukûnet indirdi.”⁴⁵² Kur'an'da *chl* kökünden türemiş⁴⁵³ pek çok kelime vardır. Yine bazı ayetlerde câhiliye hareketlerinden bahsederken *puta tapmak*, *kadınların kırılarak yürümesi*, *fakir insanları hor görmek*, *münafıklık* gibi hareketler cahiliye adeti olarak tasvir ediliyor. Hadislerde “İz ve yara bırakacak şekilde dayak atıp câhiliye davası güden bizden değildir.”⁴⁵⁴ “Öldürmek istediğiniz kuduz köpek olsa dahi işkence yapmayınız” hadisi işkence ve parmaklara yüzük takmayı abartmak⁴⁵⁵ gibi davranışları câhiliye âdetlerinden sayılmıştır. En belirgin cahilî özellik ise *şirk koşturmak* şeklinde belirtilmiştir.⁴⁵⁶ Peygamber gelmeden önceki sapkın inanışları olduğundan câhiliye adıyla anılmıştır.

Câhiliye dönemi denilince akla ilk gelen puta tapmak ve değişik inançlardır. Özellikle de cinlere yönelik inançlar göze çarpmaktadır. Cinlere yönelik bu inançlar çok eskilere dayanmaktadır.⁴⁵⁷ Araplar cinlerin Allah'ın kızları olduğunu düşünüyorlardı. Cinlerin ateşten yaratılmış varlıklar olduğuna iyilerine de kötülerine de saygı gösterip sevgilerini kazanmak gerektiğine inanıyorlardı. Cinlerin belirli bir yeri olduğu, ağacı, kayayı ve putları mesken tuttuğu inancı yaygındı. O yüzden her kabilenin bir kayası, özel bir putu bir ağacı vardı. Esasen sadece Araplarda değil tüm Sâmi uluslarda, pınar başlarının, ulu ağaçların, büyük kaya parçalarının tekin yerler olmadığı inancı yaygındı.⁴⁵⁸ Putperestlik, en eski Sâmi inancı kabul edilmesinin nedeni budur.⁴⁵⁹ Puta tapmanın kökenine dair farklı bilgiler mevcuttur. Başlangıçta Allah'a ilk ortak koşan, puta tapan Nûh kavmi olduğu aktarılır. Allah onları putperestlikten vazgeçirmek için Hz. Nûh'u göndermiştir.⁴⁶⁰ Ayette “Ve dediler ki:

⁴⁵⁰ Maide 5/50.

⁴⁵¹ Ahzâb 33/33.

⁴⁵² Fetih 48/26.

⁴⁵³ جهلون \ يجهلون \ الجاهل \ جاهلون \ الجاهلين \ بجهالة \ جهولا

⁴⁵⁴ Buhârî, Cenâiz, 36.

⁴⁵⁵ Buhârî, Cenâiz, 36.

⁴⁵⁶ Sırma, I, 375-376.

⁴⁵⁷ Irving, s. 87

⁴⁵⁸ Çağatay, s. 79.

⁴⁵⁹ Lewis, s. 28; Mâ'rûf, s. 23; Küçükaşçı, “Sakîf” *DİA*, XXXVI, s. 10-11.

⁴⁶⁰ İbn Kesîr, II, 312.

Sakin tanrılarınızı bırakmayın! Vedd, Suva, Yeğus, Yesûk, Nesr'den ⁴⁶¹ asla vazgeçmeyin. Böylece çoğu saptı.”⁴⁶² Puta tapma geleneğinin kökenine dair şöyle de bir bilgi vardır. Mekke'den ayrılan herkes Kâbe'ye saygı için ondan bir parça taş alır götürürdü. Gittikleri yerde uygun bir alana onu koyarlar, etrafında tavaf yaparlardı. Bu yolla beğendikleri, hoşlarına giden başka taşlara tapma geleneği ortaya çıktı. Böylece putperestlik yaygınlık kazanmış oldu.⁴⁶³

Hız. İbrahim'in Kâbe'yi M. Ö. 2000 yıllarında inşa ettiği, dini yaymaya çalıştığı malumdur. Zamanla İbrahim'in ve İsmâil'in yaydığı bu din terkedilerek puta tapar hale geldiler. Böylece İslâm'ın doğuşuna kadar putperestlik süregeldi.⁴⁶⁴ Arabistan'da o dönem yaygınlaşan dinler, Putperestlik, Çok tanrıcılık (Paganizm), Musevilik, Zerdüştlük'tür. Sabiiliğin bozma putperestlik o derece yaygınlaşmıştır ki Kâbe'de dahi 360 put mevcuttu.⁴⁶⁵ Arap inancında putperestlik dini önemli yer tuttuğundan önde gelen putları, Lat, Menat, Uzzâ idi. Kur'an'da Şi'ra, Bal, Ved, Suva', Yeğus, Ye'uk, Nesr gibi çok sayıda puta tapıldığı aktarılmaktadır. En meşhurları; Hübel Kâ'be'yi temsil etmekten Naile Safa-Merve'yi temsil ediyordu.⁴⁶⁶ Putlar için kurban sunmak gibi birtakım adetler uydurmuşlardı. Cahil kimseler de bu adetlere uymuştu. Misal Amr b. Lühay, câhiliye döneminde verdiği hükümlerle hayvanların yararına diye bazı fasit ve batıl hükümler çıkarmıştı. Dişi hayvan olunca kendilerine, erkek olunca puta veriyorlardı. Hayvan ikiz doğduğunda hem dişi hem erkek hayvan olursa “Dişi erkeğe kavuştu” diyerek bu kez erkeği kurban etmiyorlardı. Araplardan pek çok kimse bu adeti uyguluyordu.⁴⁶⁷

Araplar İbrahim'in ve İsmâil peygamberin dinini değiştirdikten sonra çeşitli kabileler kendilerine bazı putlar edindiler. Bunlardan yalnız Mudar ve Kays Aylân kabilelerinin putlarını konumuzla bağlantılı olduğundan onlar; Süva', Hüzeyl b. İlyas b. Müdrike b. Mudar'ın tanrısı. (Rahat bölgesi)⁴⁶⁸ Süva Amr b. As tarafından hicri 8.

⁴⁶¹ Bu ayette ismi geçenler Nuh kavminden olup, salih kimselermiş. Ancak belli bir süre sonra halk onların vefatından sonra mezarlarının başına gelip ibadet etmeye başlanmış.

⁴⁶² Nuh 71/23; 24.

⁴⁶³ Çağatay, s. 79.

⁴⁶⁴ Çağatay, s. 78.

⁴⁶⁵ Canan, I, 79; Mâ'rûf, s. 41.

⁴⁶⁶ Ya'kûbî, I, 254; Mâ'rûf, s. 42.

⁴⁶⁷ İbn Kesîr, II, 310-311.

⁴⁶⁸ İbn Sa'd, III, 312; Çağatay, s. 80.

yılda yıkılmıştır.⁴⁶⁹ Puta tapan bu toplum Allah'a da inanmaktaydılar. Ayette “Onlar, Allah için, O'nun yarattığı ekin ve davarlardan bir pay ayırdılar.”⁴⁷⁰ Araplarda kabile siyasi bir otorite olduğundan kabilenin dini inancını kabullenmek, siyasi itaatin göstergesidir.⁴⁷¹ Ayrıca Arapların putlardan başka tapınakları vardı. Bunlara Tağut denmektedir. Bunlar Kâbe dışında yüz kadar olup Kâbe gibi saygı görmekteydiler. Tağutların bakıcılarına Hacib, kapıcılarına Sadin denmektedir.⁴⁷² Zülhalasa putu, Devs, Has'am ve Becîle kabilelerinin putudur. Cerîr b. Abdullah el-Becelî bu putu yıkmıştır.⁴⁷³ Süleym, Uzzâ adlı puta tapmaktaydı.⁴⁷⁴ Süleym kabilesinden olup Hîre'de oturanlar Hristiyan olmuşlardı.⁴⁷⁵ Gatafân, Gani ve Bâhile kabileleri de Uzzâ puta tapmaktaydı.⁴⁷⁶ Uzzâ putu, aslında Kureyş ve Kinânelilerindir. Bakımı ise Süleym kabilesinden Benî Şeyban'a aitti. Şeybanoğulları Hâşimoğullarının müttefiki idi.⁴⁷⁷ Bu putu Mekke'nin Fethi günü Hâlid b. Velîd H. 8/M. 629 yılında yıkmıştır.⁴⁷⁸ Tâif'teki Sakîf⁴⁷⁹ kabilesi Lât adında bir puta tapıyordu. Tâiflier Müslüman olunca Ebû Süfyân ve Muğire b. Şu'be bu putu yıkmakla görevlendirildi.⁴⁸⁰ Bu put Kur'an'da adı geçen putlardandır. Putun koruyuculuğunu Attâb b. Mâlikoğulları yapmaktaydı. H. 9/ M. 630 yılında putlardan arındırılma ve yıkılma işlemleri tamamlandı.⁴⁸¹

Kays Aylân'ın putperest bir kabile olduğu bilinen bir gerçektir. Kays Aylân kabilelerinden Gatafân Uzzâ putuna, Hevâzin Zülhalasa ve Cihâr putuna⁴⁸² ve Suriye'deki Ukaysır putuna da tapmaktaydılar.⁴⁸³ Kays Aylân'dan Sakîf'in ise Lât putuna tapan putperest inanca sahip bir kabile⁴⁸⁴ olması, Lât'a aşırı bağlılığı herkes

⁴⁶⁹ İbn Sa'd, II, 149.

⁴⁷⁰ En'am 55/136.

⁴⁷¹ Lewis, s. 28; Mâ'rûf, s. 23; Küçükaşçı, “Sakîf” *DİA*, XXXVI, s. 10-11.

⁴⁷² Çağatay, s. 81.

⁴⁷³ İbnü'l-Esîr, II, 314-315; İbn Sa'd, III, 314; Çağatay, s. 82; Mağlus, s. 377.

⁴⁷⁴ Hamîdullah, *Muhammed, İslâm Peygamberi*, s. 390; Cevâd Ali, IV, 227.

⁴⁷⁵ Cevâd Ali, IV, 227.

⁴⁷⁶ Hamîdullah, *İslâm Peygamberi*, s. 390.

⁴⁷⁷ İbnü'l-Esîr, II, 314-315; İbn Sa'd, III, 314; Çağatay, s. 81; İbn Sa'd, II, 149.

⁴⁷⁸ İbn Sa'd, II, 149.

⁴⁷⁹ Sakîf'in Mu'attub oğulları kolu bu puta tapmaktaydı.

⁴⁸⁰ İbn Sa'd, III, 314; Çağatay, s. 81.

⁴⁸¹ Mağlus, s. 377.

⁴⁸² Önkâl, “Kays Aylân” *DİA*, XXV, 91.

⁴⁸³ Algül, “Gatafân” *DİA*, XIII, 339-400.

⁴⁸⁴ İbn Hişâm, I-II, 47; Küçükaşçı, “Sakîf” *DİA*, XXXVI, 10-11; Aycan, *Sakîf Kabilesine ve Tâif Şehrine İslâm Tarihi Açısından Bir Bakış*, s. 2.

tarafından biliniyordu. Aslında tüm Kays Aylân kabilelerinin İbrahim Peygamber⁴⁸⁵ ve oğlu İsmâil Mekke’de inşa ettikleri kutsal mekân Kâbe’yi diğer tüm Araplar gibi kutsal saydıkları⁴⁸⁶ ve müşterek bir ibadet merkezi olarak gördükleri aktarılır.⁴⁸⁷ Ancak fil olayında Ebrehe’nin Kâbe’yi yıkmak için getirdiği orduya Süleym’den pek çok kişinin gönüllü olarak katılması, Sakîf’in yol rehberi tahsis etmesi kafalarda soru işareti oluşturmaktadır. Bunun nedeni Kays Aylân kabilelerinin Kureyş’e ezeli düşmanlığına bağlanmıştır.⁴⁸⁸ Bununla birlikte bu düşmanlığın temelinde dinî nedenler de mevcuttu. Nitekim o sırada Kâbe’nin rakibi olarak görülen ve Arabistan’ın her yerinde bulunan Uzzâ putu, Süleymlilerin elindeki büyük bir itibardı. Dinî itibarın verdiği psikolojiyle o dönem Arabistan’ın yegâne gücü olmak isteyen Süleym, başlarına Mâlik b. Hâlid’i geçirerek girdikleri her savaştan başarıyla çıkmışlar, kendilerine krallık tacı giydirmişlerdi. Ancak Burze savaşıyla şansları yaver gitmemiş, bundan kısa bir süre sonra da İslâm zuhur etmiştir. Süleym bu hayallerini gerçekleştirmek için Gatafân’dan büyük destek görmüş, ancak yaptıkları kardeş savaşıyla içerde yaşadıkları bölünme egemenlik tutkularını sona erdirmiştir.⁴⁸⁹ Süleym kabilesinin savaşlardaki bu başarısına tanık olan Kureyş’in gözü korkmuş, Süleymlerle çoğu kez iyi ilişkiler kurmak istemiştir. Hatta bu bağlamda Süleym’den Hallâc b. İlât’ın Kureyş’ten evlilik yapıp Mekke’ye yerleştiği rivayetlerde geçmektedir. Ancak kurulan bu bağlar ve ilişkiler Süleym’in İslâmlaşmasını engelleyememiştir. Hatta Kureyş’e karşı her zaman Kays Aylân-Hindif rekabetini düstur edinen Süleymliler müslüman olmamalarına rağmen Medine Araplarıyla ittifak kurmak istemiş, Uzzâ’nın rakibi konumundaki Kâbe’ye karşı birleşme önermişlerdir. Ancak Rasûlullâh (sav) böyle bir ittifakı kabul etmemiştir. Kureyş ficâr savaşlarındaki başarısına rağmen her ne kadar iyi ilişkiler kurmaya çalışsa da Hevâzin ve Süleym, Kureyş’in ve Kâbe’nin konumunu kıskanmaktan ve düşmanlıktan geri durmamıştır. Güçlenmeye meylettiği her an da Kureyş’in karşısında yer almıştır. Bu durum diğer Kays Aylân kabileleri için de geçerlidir. Câhiliyede sac ayağı denilen Hevâzin-Süleym, Gatafân, A’sur-Muhârib

⁴⁸⁵ Tevrat’a göre İbrahim peygamber Mezopotamya’da Hammurabi zamanında doğdu, peygamberliği esnasında ise hükümdar, Nemrut idi. (Bkz. Çağatay, s. 68).

⁴⁸⁶ Çağatay, s. 67; Mâ’rûf, s. 29.

⁴⁸⁷ Lewis, s. 29.

⁴⁸⁸ Hamîdullah, *İslâm Peygamberi*, s. 392.

⁴⁸⁹ Hamîdullah, *İslâm Peygamberi*, s. 391.

üçlüsü, güçlü hissettikleri her anda Uzzâ'yı Arabistan'da yegâne put yapmak istemişlerdir.⁴⁹⁰ Bu konuda Kays Aylân'dan Sakîf için de aynı şey söylenir. Sakîf, Lât için inşa ettiği dört köşeli üstü örtülü Beytü'r-rabbe adındaki mabetin Kâbe'nin yanında ikinci planda kalması Sakîflileri kıskandırmıştır. Fil ordusu geldiğinde Kâbe'nin yıkılmasına engel olmak şöyle dursun Ebrehe'ye yol rehberi dahi tahsis etmelerinin nedeni bu kıskançlığa bağlanmaktadır.⁴⁹¹

Kays Aylân putperest bir kabiledir. Diğer Adnânî kabilelerinde olduğu gibi Kays Aylân kabileleri de Arabistan'da câhiliye döneminin özleştiği bir kavram olan putperestlik inancının yegâne temsilcilerinden biri olarak karşımıza çıkmaktadır.

5. Kays Aylân ve Eyyâmü'l-Arab

Eyyâmü'l-Arab *Arapların Günleri* olarak tercüme edilen bir kavramdır. Çıkan çatışma ve savaşların genel adı olarak sözlü kültürde yerini almıştır. Böylece ıstılahta bu iki kelime sözlükteki anlamında farklı kullanılır olmuştur. İslâm öncesi dönemde yer alan savaşların hepsi bu isimle anılır olmuştur.

Savaşların sebepleri genel olarak kabileler arasında çıkan sürü hayvanları, otlaklar ve su kaynaklarına dair çıkan ihtilaflardır. Genel itibariyle çatışmalar ve kabileler arasında teke tek vuruşmalar (mübareze) ile başlamakta kahramanlık göstergesi ve şairlerin kabile ve şahsı övmesiyle kızıştırılırdı. Diğer yandan kabileler her zaman böyle kana susamış değildi. Çarpışmaya her daim hazır olmakla birlikte ölümüne kıyımaya gitmeye istekli değillerdi. Bu nedenle kan davaları dinî-iktisadî-içtimaî kuvvetli bir müessese olmakla birlikte Eyyâm savaşları nüfuzun fazlalığının Bedevî topraklarında boşaltama musluğu vazifesini gören bir var oluş ve üstünlük çatışmasıdır.⁴⁹² Eyyâm ve kan hakkı yeri geldiğinde himaye ettikleri kişinin hakkını savunmak, kabile fertleriyle himaye edilenin haklarının eşit olması, kanının heder edilmesine karşın suç işleme potansiyeline yatkın bir anlayıştır.⁴⁹³ İntikam anlayışı üzerine kurulu kan savaşlarında Kays Aylân ve Adnânîlerin yerini ve önemi

⁴⁹⁰ Hamîdullah, *İslâm Peygamberi*, s. 392.

⁴⁹¹ İbn Hişâm, I-II, 47; Hamîdullah, *İslâm Peygamberi*, s. 392; 405.

⁴⁹² Hitti, I, 134.

⁴⁹³ Musevî, s. 18

yadsınamazdır. Özellikle Besûs, Dâhis-Gabrâ, Nehy, Zenâib, Anize, Tehullâku'l-Lümem⁴⁹⁴ savaşlarıyla öne çıkan Kays Aylân'ın Arap günlerindeki yeri tartışılmazdır.

Yevmü'l-Cüruf savaşında başta Hüzeyl kabilesinden Muâviye oğullarına baskın yapan Süleym ve Kilâb arasında savaşlar olmuş, Kilâbîlerden Zâtü'l-himme kabilesinin savaşta başarılarına dair "*Siretü'l-Emîre Zâtü'l-Himme*" adında anonim hikâyeler destanlaşarak günümüzde Arap Edebiyatının önemli eserleri arasında yer almıştır.

Yevmü'n-Nefrâvât adında bir savaş meydana geldi. Âmir b. Sa'saa kabilesinden Hâlid b. Ca'fer'in bu savaşta Gatafân reisi Züheyr b. Cezîme tarafından öldürmesi Gatafân'ı intikama sürükledi. Bu savaş iki Kays Aylân kabilesi Hevâzin ve Gatafân arasında meydana gelmiş bu savaşa Âmiroğulları da dahil olmuştur. Savaşın nedeni Hâlid b. Ca'fer b. Kilâb'ın Züheyr b. Cezîme⁴⁹⁵ tarafından öldürülmesiydi. Hevâzin'in anlaşmalısı Gani ile Gatafân'a karşı birleşti.⁴⁹⁶ Savaş intikam savaşı olmanın yanında Ganiogulları ile Gatafân arasındaki su kaynağını problemine de dayanmaktaydı. Su sorunuyla patlak veren savaş, Züheyr'in katili Hâlid'in ölümüyle daha da büyür.⁴⁹⁷ Hevâzin yeni bir çatışma ve intikam için hazırlıklara girer.⁴⁹⁸ Bu kez Hevâzinli Âmiroğulları, Hîre meliki Nu'mân'la birleşerek Gatafân ve anlaşmalısı Temîm oğullarına karşı büyük bir savaş açar.⁴⁹⁹ Savaş Gatafânlı Zübyânoğulları ile karşı cephede Nu'mân'ın ordusunda yer alan Esedoğullarına kadar sıçramıştır.⁵⁰⁰ Savaş uzun yıllar devam etmiş, Hîre meliki Nu'mân'ın arabuluculuğu ile son bulmuştur.⁵⁰¹

Dâhis ve Gabrâ Günü: Kays Aylân'ın en büyük savaşlarıdır. Diğer bir adı da *Dâhis ve Gabrâ Günü*'dür. Putperest devrin en tanınmış olayıdır. Bu savaş da

⁴⁹⁴ Mağlus, s. 89.

⁴⁹⁵ Züheyr, Gatafân'ın reisi idi. Dâhis ve Gabrâ savaşında baş aktör olan Kays b. Züheyr'in babasıdır. Züheyr, Cezîme b. Revâha b. Rebîa b. Mâzin b. Hâris b. Katia b. Abs nesebinden olup Kays Aylân'ın reisidir. Abs kabilesi başta Gatafân'ın olmak üzere Kays Aylân'ı temsil etmekteydi.

⁴⁹⁶ İbnü'l-Esir, I, 484; Algül, Hüseyin "Ficâr" *DİA*, İstanbul, 1996, XIII, 52; Kapar, "Hevâzin" *DİA*, XVII, 277.

⁴⁹⁷ İbnü'l-Esir, I, 485; Algül, "Ficâr" *DİA*, XIII, 52; Kapar, "Hevâzin" *DİA*, XVII, 277.

⁴⁹⁸ İbnü'l-Esir, I, 487.

⁴⁹⁹ İbnü'l-Esir, I, 486-487.

⁵⁰⁰ İbnü'l-Esir, I, 489.

⁵⁰¹ İbnü'l-Esir, I, 491.

Mudar'ın Kays Aylân'ın soyundan gelen iki kardeş kabile Abs ve Zübyân arasında olmuştur.⁵⁰² Abs ve Zübyân adındaki iki Gatafân kabilesi arasında meydana gelen Dâhis Gabrâ savaşı, Kays b. Züheyr b. Cezîme el-Absî ile Zübyânlı Huzeyfe arasındaki at yarışında çekişme nedeniyledir.⁵⁰³ Kays'ın Zübyân'ın Fezâreoğulları kolundan Huzeyfe'nin evine bir ziyarette bulunması ve Huzeyfe'nin, Kays'ın Dâhis ve Gabrâ atlarını kıskanması ile bu durum başlar. Diğer taraftan Verd b. Mâlik isimli Abslı bir genç Huzeyfe'ye Kays'ın atlarından damızlık al demesiyle Huzeyfe, kendi atlarının daha iyi olduğunu söyleyerek at yarışına davet eder. Kazanan 10 deve alacaktır. Kays ve Abslılar ise Huzeyfe'yi at yarışından vazgeçirmeye çalışır fakat kabul etmez. Meblağ ve yer belirlenir. Ubla'dan Zatu'l-İsad'a kadar 120 ok atımı yani 40 ziralık bir yer belirlenir. Kazanan için meblağ yüz deveye çıkarılır.⁵⁰⁴ Yarış Gabrâ önde bitirir. Onu Huzeyfe'nin atları Hatar ve sonra Hanfa takip eder. Dâhis ise sonuncu olur. Sürücüsü atı ağır ağır getiriyordu. Ata yapılanları Kays'a anlatır. Yarış esnasında Dâhis'a pek çok tuzak kurulmuştur. Ardından Huzeyfe kendi atları arka arkaya geldiğinden meblağ kendisinin olduğunu iddia eder. Kays ise Gabrâ'nın savaşı kazandığını söyleyerek meblağı talep eder. Dâhis'e yarış esnasında tuzak kuran Esedoğulları yarışta Dâhis'i engelledikleri için gelip pişmanlıklarını bildirirler. Meblağda anlaşamayınca iki taraf birbirine karşı savaş hazırlığına girer.⁵⁰⁵ Savaşın başında Kays, Zübyân'dan Mâlik b. Bedr'i öldürür.⁵⁰⁶ Ancak sulh yapılınsın diye oğlunu rehin olarak Zübyânlılara verir fakat Kays'ın oğlunu öldürürler. Bu kez Abs kan talebiyle Fezârelilere saldırır. Savaşa Esed kabilesi de dahil olur. Gatafân'ı reisi Mâlik b. Sebî et-Tağlibî, Huzeyfe ve kardeşi Hamel öldürülünce Fezâreliler dağılırlar. Gatafân, Fezâre ve Esed'den toplamda 400'den fazla kimse öldürülmüştür. Abs oğullarından 20 küsur kişi öldürülmüştür. Fezâreliler bu savaşa *Bevâr* demiştir. Fezâre yenilmiş gibi görünse de bitmemiştir. Nitekim yeni bir çatışmaya kadar ortam durulmuştur.⁵⁰⁷

⁵⁰² Nüveyrî, s. 356; Avn, Abdürraûf, s. 43; Hitti, I, 135; Azizova, "Zübyân" *DİA*, 527-528; Kapar, "Hevâzin" *DİA*, XVII, 277; Fayda, Mustafa, "Abs" *DİA*, İstanbul, 1988, I, 312.

⁵⁰³ İbnü'l-Esir, I, 492; Azizova, "Zübyân" *DİA*, 527-528; Kapar, "Hevâzin" *DİA*, XVII, 277; Fayda, Mustafa, "Abs" *DİA*, I, 312.

⁵⁰⁴ İbnü'l-Esir, I, 494.

⁵⁰⁵ Nüveyrî, s. 357; İbnü'l-Esir, I, 497; Hitti, I, 135.

⁵⁰⁶ İbnü'l-Esir, I, 499.

⁵⁰⁷ İbnü'l-Esir, I, 501. Hısn b. Bedr küçük olduğundan öldürülmez.

Fezâreliler ve Bedroğulları intikam için toplanmışlardı.⁵⁰⁸ Abslılar kadın ve çocuklarını Âmir b. Sa'saağullarının korumasına bırakıp Fezâre kabilesiyle savaştılar. Ancak bu kez çatışmadan Absoğulları yenik çıkmışlardır. Çatışmanın akabinde Abslılar Dabbe ve Temîm kabilesine sığındılar. Ancak Dabbeoğulları tavırlarını değiştirerek Abslıların mallarına saldırdılar ve onları ganimet saymışlardır.⁵⁰⁹

Dâhis savaşının bir diğer çatışması Şibh-i Cebele denilen çatışmadır. Fezâreoğullarıyla mücadeleden yenik çıkan Abs'a bu kez Temîmoğulları saldırır. Temîmlilere yenilen Abs, güçsüz olarak tekrar Âmir b. Sa'saa'ya sığınır. Bu kez Fezâre, Âmir b. Sa'saa'ya savaş ilan edince Abs, Fezâre'ye karşı tutunamaz, Âmiroğullarından ayrılarak Teymoğullarına dahil olur. Ancak Teymlilerin kendilerine zulm ve baskısına dayanamayan Absoğulları, artık savaştan bıkmış, malları azalmış, güçsüz olarak oradan ayrılırlar. Kays'ın Abslılarla yaptığı istişarede Abs kabilesi "Kardeşlerimiz Zübyân'ın yanına dönmek istiyoruz" isteğinde bulunur. Kays ce Abs bir heyeti⁵¹⁰ Hısn b. Huzeyfe'ye gönderir. Hısn "Siz barışın öncülerisiniz, kavminiz size ihtiyaç duyuyor" diyerek heyeti kâhine götürür, iki kardeş kabile barıştırılır.⁵¹¹ Birçok kabilenin dahil olduğu bu savaşta iki kardeş kabile Zübyân (Fezâre) ve Abs, Fezâreli Hısn b. Huzeyfe aracılığıyla barıştırılır. Savaşta Abslılar haklı olmasına rağmen güçlü olanlar kazanmıştır. Câhiliyede haklılık güçlülük demektir, neticeyi belirleyen asabiyet olmuştur.

Dâhis savaşı dallanıp budaklanarak çeşitlenmiştir. Pek çok kabile savaşta yer almıştır. Bu noktada Şi'b-i Cebele savaşı, Dâhis harbinin neden olduğu bir savaştır. Bu savaşta katledilen Ma'bed b. Zürâre'nin intikamını almak isteyen kardeşi Lekîb b. Zürâre Abs'ın Âmir ile ittifakını öğrenince Âmir kabilesine savaş ilan eder. Esed ve Gatafân kabilesi bir araya toplanırlar.⁵¹² Âmir kabilesi Kaysla bir plan hazırlar. Develeri on gün gibi bir süre susuz bırakırlar. Cebele geçidine onları gizler. Savaş başladığında emir verir, develer salınır. Susuzluktan gözü dönmüş develer koşarak

⁵⁰⁸ İbnü'l-Esir, I, 501.

⁵⁰⁹ İbnü'l-Esir, I, 503.

⁵¹⁰ İbnü'l-Esir, I, 503.

⁵¹¹ İbnü'l-Esir, I, 504.

⁵¹² İbnü'l-Esir, I, 504.

orduya saldırır. Temîm oğullarını ezer geçer. Ordu darmadağın olur. Tepenin biri üzerinde Lekît ve bir kısım kimseler toplanır saldırı düzenlerler ancak yeterli olmaz. Lekît orada öldürülür. Gatafân ve Temîm kabilelerinin yenilgisi tamamlanır. Bugünde Âmir b. Sa'saa'dan Âmir b. Tufeyl dünyaya gelmiştir.⁵¹³ Özetle Kays Aylân'dan Abs-Âmiroğulları ile Zübyân-Temîmoğulları arasında yapılan Şi'bi Cebele harbi, Arapların en büyük günlerindedir.⁵¹⁴ İslâm'dan önce meydana gelmiş, 40 yıl sürmüştür. Dâhis harbinin sonlarıdır. Abs'ın Âmiroğullarıyla ittifakında Âmiroğulları yüz çevirince Gatafân'dan Bediroğulları bu savaşın galibi olmuştur.⁵¹⁵ Kays b. Züheyr savaşta aktif rol oynamıştır. Abs, Gani, Bâhile, Âmir, Kilâb kabileleri savaşta ismi geçen kabilelerdir.⁵¹⁶

Âmir b. Sa'saağullarının Absoğulları üzerine yaptığı savaş Nefrâvât Günü, Züheyr b. Cezîme'nin katledilmesi sebebiyle meydana gelmiştir.⁵¹⁷ Ardından Zübyân'ın Âmiroğullarına düzenlediği savaş, Batn Akil günü olarak meşhur olmuştur. Batn-ı Akil'de Hâlid b. Ca'fer öldürülmüştür.⁵¹⁸ Muraykîb günü; Abs'ın Zübyân üzerine yaptığı savaştır. Fezâreli Avf b. Amr'ın öldürüldüğü savaştır.⁵¹⁹ Zî Husay günü ise; Zübyân'ın Abs üzerine yaptığı savaştır. Muraykîb günü ise, Fezâre b. Zübyân ve Mürre b. Avf b. Sa'd b. Zübyân, Abs'a karşı birleşmiştir. Savaşı Kays b. Züheyr yönetmiştir. Sa'lebe b. Sa'd b. Zübyân savaşın sonlarına doğru katılmıştır. Barışı sağlayan aracı Huzeyfe b. Bedr'dir.⁵²⁰

Heba' günü; Abs'ın Zübyân üzerine yaptığı harptir. Bu savaşta Huzeyfe b. Bedir, Zübyân'ı komuta etmiş, Kays b. Züheyr Abs'ın başında yer almıştır.⁵²¹ Furat günü; Abs kabile ile Bedroğulları arasında savaş devam etti.⁵²² Katan günü; Muraykîb savaşında Abslı Antere b. Şeddat öldürülmesi gerekçe gösterilerek Abs ve Abdullah b. Gatafân arasında patlak verdi. Harice b. Sinân'ı hakem tayin ettiler. 100 deve

⁵¹³ İbnü'l-Esir, I, 506.

⁵¹⁴ Nüveyrî, s. 350.

⁵¹⁵ Nüveyrî, s. 351.

⁵¹⁶ Nüveyrî, s. 352.

⁵¹⁷ Nüveyrî, s. 346.

⁵¹⁸ Nüveyrî, s. 348.

⁵¹⁹ Nüveyrî, s. 358.

⁵²⁰ Nüveyrî, s. 359.

⁵²¹ Nüveyrî, s. 360.

⁵²² Nüveyrî, s. 362.

verilmesine hükmetti.⁵²³ Gadir günü; Sa'lebe b. Sa'd b. Zübyân ile Abs arasında olmuştur. Gadiru'l-kalbe denilen mevkide vuku' bulmuştur. Dâhis ve Gabrâ savaşının bir çatışmasıdır.⁵²⁴ Rakm günü; Gatafân'ın Âmir üzerine yaptığı savaştır. Gatafân'ın beldesi olan Rakm'ın Mürre suyunda meydana gelmiştir. Âmir b. Tufeyl, Âmir'den; Utbe b. Husayn, Fezâre'den ve Yezîd b. Sinân, Mürre kabilesinden savaşta hazır bulunmuşlardır. Âmiroğullarından 84 kişi Gatafân'a saldırmış, Gatafân'dan Eşca'oğulları savunmada bulunmuştur. Nüte'e günü; Âmir b. Tufeyl komutasındaki Âmir kabilesi Gatafân'dan bir kazanç elde edemeyince Abs'a saldırmış anca yenilmişlerdir.⁵²⁵

Şuvahid günü; Kays Aylân kabileleri Muhârib'in Âmir'e düzenlediği harptir. Âmir b. Sa'saa, Muhârib b. Hasefe'nin develeri ele geçirmek isteyince savaş patlak vermiştir. 9 kişi Âmir'in Kilâb kolundan öldürüldü. Muhârib'e karşı, Kilâb'a Âmir kabilesi desteğiyle savaş sona ermiştir. Birinci Havza Günü; Gatafân'ın Süleym üzerine yaptığı savaştır. Benî Mürre'den Hâşim b. Harmele ile Muâviye b. Amr b. Şerîd Ukâz'da atışmaları sonucunda kabilelerini yardıma çağırılmışlardır.⁵²⁶ Süleym bir ordu hazırladı. Fezâreli Mâlik b. Hımar ve Muâviye savaşta etkindi. Hâşim b. Harmele hastalandı. Savaşta Muâviye öldürülünce savaş son bulmuştur.⁵²⁷

Liva Günü; Gatafân'ın Hevâzin üzerine yağmacılık amacıyla yaptığı gazvedir. O gün Hevâzin'in Benû Aziyye b. Cüşem kolundan Düreyd b. Simme'nin kardeşi, Abdullah b. Sımme, Hevâzin'in kumandanıydı. Fezâre'nin gabibiyetiyle savaş sona ermiştir.⁵²⁸ Düreyd b. Sımme ise Rebîa b. Mükeddem arasında meydana gelen savaşa Zane savaşı adı verilir. Cüşem ile Âmir kabileleri arasındaki bu savaş büyümüştür. Düreyd b. Sımme esir edilmiş, Rebîa b. Mükeddem ise Süleym tarafından öldürülmüştür.⁵²⁹

⁵²³ Nüveyrî, s. 363.

⁵²⁴ Nüveyrî, s. 363.

⁵²⁵ Nüveyrî, s. 364.

⁵²⁶ Nüveyrî, s. 365.

⁵²⁷ Nüveyrî, s. 367; Sarıçam, "Muhârib" *DİA*, XXXI, 3.

⁵²⁸ Nüveyrî, s. 369.

⁵²⁹ Nüveyrî, s. 372.

Sal'a Günü; Gatafân ve Hevâzin arasında meydana gelmiştir. Fezâre ve Abs Hevâzin'in karşısında yer alırken, Düreyd b. Sımme Hevâzin'i komuta etmekteydi. Hevâzin bu savaşta Gatafân üzerine zafer kazanmıştır.⁵³⁰ Kinâne'nin Süleym üzerine yaptığı savaş Fezâre günü olarak meşhur olurken Süleym'in Kinâne üzerine yaptığı savaş ise Fi'fa' günüdür.⁵³¹ Sü'ban günü; Âmir'in Temin üzerine yaptığı savaştır. Nu'mân b. Münzir'in kardeşi Hasan b. Vebre Âmiroğullarının reisiydi. Âmir⁵³² b. Mâlik ile düşmanlıkları nedeniyle aralarında bu savaş patlak vermiştir.⁵³³ Akran günü; Abs'ın Darim kabilesiyle savaşıdır. Abs, Faris b. Mâlik'in deve ve mallarını yağmalamak üzere Darim'e saldırmıştır. Cariyeleri talep etmişler, alamayınca savaş patlak vermiştir. Abslı Fevaris b. Ziyâd'ın öldürülmesiyle savaş duruldu.⁵³⁴ Daret Me'sel savaşı; Temîm'in Kays Aylân'a yaptığı savaştır. Kilablî Utbe b. Şütayr, Dabbe kabilesine saldırmıştır. Husayn'ın öldürülmesiyle savaş büyümüştür. Âmiroğulları savaşta aktif rol almıştır.⁵³⁵

Eyyâmü'l-Arab arasında meşhur bir diğer gün Süleymoğulları ile Şeybanoğulları arasındaki savaştır. Vasîb es-Sülemî komutasında Süleymliler, Bekir b. Vâil kabilesinden Şeybanoğulları üzerine baskın yapmak üzere yola çıkarlar. Yolda Şeybanoğullarından Suley' b. Abdi ile karşılaşır. O, Süleymlileri uyarır. Şeybanoğullarının atlarının çok iyi olduğunu, başarısız olacaklarını söyler, ancak Süleymoğulları bu söze kulak asmazlar. Suley' de kavmine gelip onları uyarılmış, saldırıya hazırlanan Şeybanoğulları, Süleymoğulları yenerek reisleri Vasîb de esir etmiştir. Savaş Şeybanoğullarının galibiyetiyle sona ermiştir.⁵³⁶

İslâm'dan önce Kays Aylân'ın dahil olduğu pek çok savaş olmuştur. Sümeyr savaşı, Sa'd b. Zübyânoğullarının Sa'lebe kolu ile Evs'ten Amr b. Avfoğulları arasında şeref kavgasıyla meydana gelen bir savaştır. Savaşlar büyük kabileler arasında olduğu gibi aynı kabilenin kolları arasında da olabilir. Sümeyr Savaşı, Sümeyr isimli adamın Sa'lebe'den Mâlik b. Aclân'ın anlaşmalısı Kâ'b b. el-Aclân'ı öldürmesi nedeniyle

⁵³⁰ Nüveyrî, s. 373.

⁵³¹ Nüveyrî, s. 374.

⁵³² Mulâibu'l-Esinne lakabı bu savaş esnasında Âmir'e verilmiştir.

⁵³³ Nüveyrî, s. 376.

⁵³⁴ Nüveyrî, s. 377.

⁵³⁵ Nüveyrî, s. 378.

⁵³⁶ İbnü'l-Esir, I, 520.

çıkmiştir. Diyet kavgasıyla mesele büyüyünce hakem yoluyla çözüme kavuşturulmuştur.⁵³⁷ Hatıb savaşı ise Besûs harbi dışında İslâmiyet'in ortaya çıkmasına kadarki süreçte yapılan son savaştır. Yahudiler ile Evs arasında sudan sebepten çıkmış bir savaştır. Hazreç de bu savaşa dahil olmuştur. Savaşın haberi diğer Arab kabilelerine de yayılmıştı. Nedeni ise Zübyânlı bir adamın Evsli Hatıb'e misafir olduğunda Medine'de Yahudilerin bir hırka için iddia ve şakalarına konu olması, tekme vurulup aşağılanınca Evsli Hatıb'i yardıma çağırması ve Yahudînin öldürülmesi hadisesidir. Fezârelilerden Uyeyne b. Hısn b. Huzeyfe ve Hiyar b. Mâlik onları barıştırıp sulh anlaşmasına ikna etmeye çalışsa da her iki kabile bunu kabul etmemiş, savaş Hazreçlilerin lehine sonuçlanmıştır.⁵³⁸ Bu savaşta dövülüp şerefi yerle bir edilen adam Sa'lebe b. Sa'd b. Zübyânogullarındandır. Kays Aylân'dan Zübyân bu savaşa dolaylı olarak dahil olduğundan Fezâre b. Zübyân'dan önemli isimler bu nedenle arayı bulmaya çalışmışlardır.

Kays Aylân için diğer önemli bir savaş ise Tâif'te meydana gelen savaştır. Tâif bölgesi eskiden Kays Aylân'dan Udavn b. Amroğullarının bölgesidir. Âmir b. Sa'saa'nın da burada nüfusu çoğaldı. Aralarında büyük bir çatışma yaşandı. Âmir oğulları Tâif'i ele geçirdiler. Öyle ki yazı Tâif'te kışı Necid'te geçirmeye başladılar.

Sakîfliler ise Tâif'i ve güzel meyvelerini gördüklerinde burası hoşlarına gitmişti. Âmiroğullarına hem hayvancılık hem de meyve yetiştirmek külfetli geldiğinden Sakîf, Tâif'i kendilerine verdikleri takdirde onlar için orada meyve ağaçları dikecekleri, kuyular kazıp duvarlar öreceklerini söylediler. Ayrıca tüm bu işçiliği kendilerinin yapacaklarını ve toprak sahibi olarak mahsulün yarısını vereceklerini vadettiler. Bu teklif Âmiroğullarının hoşuna gitti. Tâif çevresinde oturan tüm Sakîfliler Tâif'e indiler, orayı aralarında paylaşıp toprakları işlediler, meyve ağaçları diktiler. Âmiroğulları ise aralarındaki anlaşma gereği Sakîflileri diğer Arapların saldırılarından korumuştur. Ancak zamanla itibarı ve nüfusu artan Sakîf, bir sur ile şehri çevirdi⁵³⁹ ve vermeleri gereken paydan vazgeçerek Âmiroğulları ile

⁵³⁷ İbnü'l-Esir, I, 538.

⁵³⁸ İbnü'l-Esir, I, 546

⁵³⁹ İbnü'l-Esir, I, 555.

aralarındaki anlaşmayı feshettiler. Meydana gelen savaşta Âmir kabilesi herhangi bir zafer elde edemedi.⁵⁴⁰

Sakîf Kays Aylân'ın önde gelen bir ismi olup, İyâd'ın veya Hevâzin'in soyuna dayandırılan bir kabiledir. Mâlik ve Ahlaf adında iki koldan meydana gelmektedir. Sakîf'in Mâlik koluyla Hevâzin'in Nasr kolu arasında bir savaş meydana gelmiştir. Savaşın Mâlikoğullarının Nasroğullarının arazisinden Cilzân denilen koruluğu almaları sebebiyledir. Savaşın adı Tâif savaşıdır. Mâlikoğulları Yerbu'oğulları ile ittifak kursa da bu savaşı kazanamamıştır. Tâif'in arkasında bulunan Lahb denilen bir vadiye sürülmüşlerdir.⁵⁴¹

Besûs Harbi ise Mudar'ın Vâil kolundan gelen iki kardeş kabile Bekir ve Tağlib arasında M. 5. asırda Besûs adlı kadına ait dişi deveyi Tağlibli bir reisin yaralaması nedeniyle meydana gelmiştir.⁵⁴² Buâs harbi 10 yıl sürerken, Besûs Harbi 40 yıl sürmüştür.⁵⁴³ Savaşın, kavganın ve çatışmanın yasaklandığı Eşhuru'l-Hurum⁵⁴⁴ yani mukaddes aylarda meydana gelmesi sebebiyle bu savaşlar Eyyâmü'l-Ficâr⁵⁴⁵ diye isimlendirilmiştir.⁵⁴⁶

Birinci Ficâr harbinin sebebi olarak birkaç olay zikredilir. Birinci hadise, bir grup gencin Âmir kabilesinden bir kadına musallat olmasıdır. Onun yüzüne bakmak isterler. Kadın onlara yüz vermez. Gençlerden biri fark etmeden kadının elbisesini yırtar ayağa kalkınca dübürü görünür. Gençler yüzünü göstermedin arkanı gördük, derler. Kadın “Ey Âmiroğulları! Yetişin” der. Savaş çıkmasına ramak kalmıştır. İşin büyüyeceği anlaşılınca anlaşmazlığa son verilmiştir.⁵⁴⁷ Birinci ficârın bir diğer sebebi ise Evslilere rehin olarak verilen üç Hazrecli gencin öldürülmesi hadisesidir. Hazrecliler intikam için savaş hazırlığına girişmiştir. Kays ve Kureyşliler aralarındaki

⁵⁴⁰ İbnü'l-Esir, I, 156.

⁵⁴¹ İbnü'l-Esir, I, 156.

⁵⁴² Hitti, I, 135

⁵⁴³ Avn, Abdürraûf, s. 43.

⁵⁴⁴ Zilkade, Zilhicce, Muharrem, Recep.

⁵⁴⁵ Kutsiyete tecavüz harbi.

⁵⁴⁶ Hitti, I, 134.

⁵⁴⁷ İbnü'l-Esir, I, 508

olayda anlaşlıkları için Birinci ficâra katılmamıştır. Ancak Evs ve Hazrec arasında birinci ficâr harbi yaşanmıştır.⁵⁴⁸

Diğer olay ise Gıfâr kabilesinden Ebû Mahşer b. Mikrez adında bir adam gücünü göstermek adına “Ben Arabın en güçlüsüyüm. Benden güçlü olduğumu iddia eden ayağıma vursun” der. Kays Aylân’dan bir adam kalkıp onu yaralar. Bir başka kaynakta Kayslının bu adamı öldürdüğü⁵⁴⁹ aktarılmaktadır. Kabileler birbirine girecekken savaş çıkmasın diye ortam bir şekilde yatıştırılır.⁵⁵⁰ Birinci Ficâr harbi Evs-Hazrec arasında ve Kays Aylân-Kinâne (Kureyş) arasında meydana gelmiş bir savaştır. Bu savaşta kayda değer bir şey olmamıştır.⁵⁵¹ Şu belirtilmelidir ki savaşlar sudan sebeplerden olduğu gibi kabile mensuplarının şereflerine dokunacak herhangi basit bir konudan da meydana gelebiliyordu. Diğer taraftan savaşların çıkış nedeni anlaşılması oldukları kabilelere yardım maksatlı da olmaktadır.

İkinci ficâr harbinin nedeni Berrâd b. Kays adında Kinâneli herkesin uzak durduğu belalı bir adam ile Kays Aylân’ın Kilâboğullarından Urve b. Utbe b. Ca’fer b. Kilâb arasında meydana gelen hadise nedeniyle çıkmıştır. Nu’mân b. Münzir’in kafilesini Ukâz panayırına götürecek kabile başkanlığı seçiminde Urve ve Berrâd arasında bir çekişme meydana gelir. Kabile başkanlığı Urve’ye verilince Berrâd bunu kabullenemez.⁵⁵² Yolda Berrâd bir şekilde Urve’yi öldürür. Bu haber Kays Aylân kabilelerinden Ca’fer b. Kilâboğullarının reisi Mulâibu’l-Esinne Ebû Berâ Âmir b. Mâlik’e Damre⁵⁵³ kabilesi gelerek olayın haberleri olmadan gerçekleştiğini belirterek Berrâd adına af dileyip barış ister.⁵⁵⁴ Ancak Kureyş diyete muhalefet ederek savaşa kalkışır. Kays Aylân ise Urve’nin kanının yerde kalmasını istemez. Ukâz panayırında hesaplaşmak üzere savaş hazırlığına girerler.⁵⁵⁵ Vadedilen zamanda Ukâz’a doğru yola çıkarlar. Kays Aylân Kureyş’ten önce Ukâz’a gelirler.⁵⁵⁶ Başta Kays tarafı galip

⁵⁴⁸ İbnü’l-Esir, I, 512.

⁵⁴⁹ Avn, Abdürraûf, s. 42.

⁵⁵⁰ İbnü’l-Esir, I, 508; Avn, Abdürraûf, s. 42. Bu hadise Nüveyrî’nin eserinde ikinci ficâr savaşının nedeni olarak zikredilmektedir. (Bkz. Nüveyrî, s. 324).

⁵⁵¹ İbnü’l-Esir, I, 507.

⁵⁵² İbnü’l-Esir, I, 509.

⁵⁵³ Berrâd, Ahlaksızlığı nedeniyle Kinâne’den atılıp Damre kabilesine sığınmış bir adamdır.

⁵⁵⁴ İbnü’l-Esir, I, 510.

⁵⁵⁵ İbnü’l-Esir, I, 511.

⁵⁵⁶ İbnü’l-Esir, I, 512.

gözükürken çok geçmez galibiyet Kureyş ve Kinâne'ye geçer. Advân, Fehm, Nasr, Sa'd b. Bekir ve Cüşem ve diğer tüm Kays Aylân kabileleri hezimete uğrarlar. Kureyş, intikamın sona ermesi için savaşı kazandığı halde Kays Aylân'ı sulhe davet eder. Kimin ölüsü daha fazla ise ona diyet ödenmesi kararlaştırılır. Sayımda Kays Aylân'ın ölülerinin daha fazla olduğu anlaşılınca Kureyş diyete razı olmuştur.⁵⁵⁷ Bu savaşta Ebû Berâ, Ebû Süfyân gibi tanınmış isimler yer almıştır.⁵⁵⁸ Hz. Peygamber de bu savaşta meydana gelirken yirmili yaşlardaydı ve Kureyş'le birlikte savaşta yer almıştır.⁵⁵⁹

Üçüncü ficâr harbinin nedeni Hevâzin'in Benû Nasr kabilesine mensup Evs b. Hadesân'ın babası Hadesân b. Sa'd en-Nasrî Kinâne'den lakabı İbn Duğeyne olan Huleys b. Yezid'e parasını bir sene sonra Ukâz panayırında almak üzere 3 ila 10 arasında bir deve sürüsü satmıştı. Aradan birkaç sene geçtiği halde adam Evs b. Hadesân'a parasını ödeyemedi. Evs b. Hadesân⁵⁶⁰ bir maymun getirdi. Bir kenarda "Bu maymunu el-Kinanî'den alacağım karşılığında kim satın alır?" dedi. Amacı Kinâneliyi rezil etmektir. Kureyş'in de mensup olduğu Kinâne'den bir adam gelerek maymuna kılıcıyla vurup öldürür. Evs, Kays kabilesini yardıma çağırınca adam da Kinâne kabilesini çağırdı.⁵⁶¹ Çağrı üzerine Kays ve Kureyş karşı karşıya gelmiştir. Bu üçüncü ficâr'ın sebebi olarak aktarılır.⁵⁶² Kays-Kinâne arasındaki çatışmada kimse ölmemiştir. Kinâne kabilesinin kimsenin borcunu Abdullah b. Cüd'an üslenmiş böylece arayı bulmuştur.⁵⁶³

Kureyş ve müttefikleri Kinâne ile Hevâzin arasındaki çatışmalar dört karşılaşma şeklinde olmuştur.⁵⁶⁴ Dördüncü ficâr harbine gelirse Kureyş ve Hevâzin arasında en uzun süren savaştır. 6 yıl sürmüştür. Yukarıda bahsedilen 3 harb, 2-3 günlük gerginlik veya çatışmadan ibarettir.⁵⁶⁵ Son Ficâr (IV. Ficâr), Nahle günü olarak

⁵⁵⁷ İbnü'l-Esir, I, 512; Tarufî, I, 163; 164.

⁵⁵⁸ İbnü'l-Esir, I, 513.

⁵⁵⁹ İbnü'l-Esir, I, 511.

⁵⁶⁰ Soyu Yerbû' b. Vâi'le b. Duhmân b. Nasr b. Muâviye b. Bekir b. Hevâzin'e dayanmaktadır. Mâlik b. Evs b. Haderân Câhiliye döneminde hayvana binecek yaşta ve h. 71 veya h. 92 veya 94 yaşında vefat eden bir hadis ravisi olduğundan Evs b. Haderân'ın Ukâz panayırındaki olaya karışması mümkündür. (İbnü'l-Esir, I, 512; Tarufî, I, 163)

⁵⁶¹ Apaydın, s. 262; İbnü'l-Esir, I, 508.

⁵⁶² İbnü'l-Esir, I, 512; Tarufî, I, 163; 164.

⁵⁶³ Apaydın, s. 262; İbnü'l-Esir, I, 508. Bu hadise ise Üçüncü ficârın sebebidir. (Bkz. Nüveyrî, s. 425)

⁵⁶⁴ Hitti, I, 135.

⁵⁶⁵ Apaydın, s. 262.

anılmıştır. Başta Gatafân ve Gani arasında Hîre meliki Nu'mân b. Münzir ve Hayber ehli barış için aracı olmuştur.⁵⁶⁶Tetkikler neticesinde dördüncü ficâr ve son ficâr harbinde meydana gelen olaylar şunlardı;

	Adı	Miladi yıl	Peygamber'in yaşı	Notlar
1	Yevmu Nahle	589	20 (19 yıl 9. ay)	Küçük çatışma
2	Yevmu Şamta	590	21 (20 yıl 9. ay)	Çatışma çıktı
3	Yevmu Abula	591	22 (21 yıl 9. ay)	Çatışma çıktı
4	Yevmu Şurb	592	23 (22 yıl 9. ay)	Şiddetli çatışma
5	Yevmu Hureyre	593	24 (23 yıl 9. ay)	Çatışma çıktı
6	Harbin Bitişi	594	25 (24 yıl 9. ay)	Anlaşma yapıldı

Tablo 2. Dördüncü Ficâr Savaşı

Oluşturduğumuz tabloda ficâr savaşı Hz. Peygamber (sav) 20 yaşındayken vuku' bulduğu ve belli bir dönemden kesit rivayetler baz alınarak anlatılmıştır. Resme büyüterek bakınca olay 5 yıllık bir süreci kapsamaktadır. Bazı kaynaklarda 4 yıl sürdüğü rivayet edilmiştir. Hişâm b. Muğire, Harb b. Ümeyye ve Abdullah b. Cüd'an Hılfu'l-Fudûl'dan hemen sonra bir yıl içinde vefat etmişlerdir. Hişâm b. Muğire'nin ölümü Kureyş için tarih başlangıcı sayılmıştır.⁵⁶⁷

Mekkelilerle Kays Aylân arasında sıklıkla amansız çatışmalar olmuştur. Nedeni Kâbe'nin rakibi durumuna gelen Uzzâ putunun Arabistan'da yaygınlık kazanmış olmasıdır. Kaysîlerden Süleymlilerin başına Mâlik b. Hâlid geçmesiyle ficâr savaşlarında Kays Aylân'ın başarısı bir kat daha artmıştır.⁵⁶⁸ Fitili ateşleyen ve savaşın çıkma nedenleri de sudan sebepler olarak gözükebilir. Ancak arka planda bir takım gizli nedenler mevcuttur. Bu noktada Sakîf'in ise son ficâr savaşında gözle görülür bir etkisi vardır. Bunlardan biri Tâîf'e 10 mil uzaklıktaki Ukâz panayırındaki ticaret üstlüğü veya güvenli alışveriş yetkisini ele geçirme yarışıdır. Kays Aylân'dan Sakîf bu rekabette ön saflarda yer almış, Kureyş ile menfaatleri çakışmıştır. Hatta bunun için dört sene içinde beş kez savaşıldığı dahi rivayetler vardır. Nahle, Şemta, Abula, Şirb ve Hureyre isminde anılan bu savaşlarda Kureyş-Kinâne ittifakı Tâîflilerin oluşturduğu ittifaka üstün gelmiştir. Sadece Hureyre savaşında Hevâzin, Kureyş'i

⁵⁶⁶ Nüveyrî, s. 427; Kapar, "Hevâzin" *DİA*, XVII, 277; Algül, "Ficâr" *DİA*, XIII, 52; Taruffi, I, 164.

⁵⁶⁷ Apaydın, s. 263.

⁵⁶⁸ Hamîdullah, s. 391.

mağlup edebilmişlerdir. Ficâr'ın son kısmı Hureyre savaşında taraflar karşılıklı olarak intikam duygularından vazgeçerek barış yaptılar ve ficâr savaşlarına son verdiler.⁵⁶⁹ Bu barış onları yakınlaştırmıştır. Ticarî alanda dış ticareti temsil eden Kureyş Sakîf'in eli kulağı olurken Sakîf ise Kureyş için mahsull yetiştiren üretici konumundaydı. Bu anlamda savaştaki düşmanlık bitmiş, karşılıklı menfaat birlikteliği oluşmuştur. Bu destek ve yakınlaşma kız alıp vermek suretiyle güçlendirilmiştir. Ayrıca Kureyşle bu yakınlaşma Kureyş'in de desteğiyle Lat putunun ve Tâif'in prestijini artırmış en az Mekke kadar önemli bir güzergâh haline gelmiştir.⁵⁷⁰

Kays Aylân ve Kinâne Mudar'ın iki önemli koludur. Aralarındaki rekabet zaman üstüydü. Bu rekabet sadece siyasi değil aynı zamanda dinî bir rekabetti. Bu nedenle Kinâne'nin Kureyş koluyla sık sık savaşlar meydana gelmiştir. Kays Aylân başlangıçta Mekke ve çevresinin sahibiyken zamanla Kureyş karşısında yenik düşmüş, Mekke'yi terketmek zorunda kalmış, ikinci kabile konumuna düşmüştür. Bu nedenle de menfaatlerin uyduğu zamanlar dışında Kays Aylân-Kureyş çekişmesi uzun yıllar devam etmiştir.

⁵⁶⁹ Aycan, *Emevî İktidarının Devamında Sakîf'in Rolü*, s. 2.

⁵⁷⁰ Aycan, *Emevî İktidarının Devamında Sakîf'in Rolü*, s. 3.

II. İKİNCİ BÖLÜM: İSLÂMÎ DÖNEMDE KAYS AYLÂN

Bu bölümde Hz. Peygamber döneminde Kays Aylân'ın durumu etraflıca ortaya konularak, kabilenin katıldığı savaşlar, İslâmlaşma sürecindeki tepkileri, olumlu-olumsuz mücadeleleri, asabiyet çerçevesinde incelenerek kapsamlı bir şekilde sunulmuştur. Ayrıca İslâm müfrezelerinin Kays Aylân kabileleriyle yaptığı küçük büyük çaplı tüm çatışmalarına yer verilerek İslâmî dönemde yaşanan olayları ayrıntılı olarak istifadenize sunulmuştur. Bu çatışma ve çarpışmalardan sonra İslâm'a girmek için gelen Kays Aylânlı heyet ve elçilerinin Rasûlullâh (sav) ile görüşmeleri detaylı olarak incelenmiştir.

1. Fil Olayı ve Sakîf Kabilesi

Fil olayı Hz. Peygamber'in (sav) doğumundan önce meydana gelen bir hadisedir. Bu hadise İslâm'ın zuhurundan hemen önce Hz. Peygamber'in (sav) doğumunda kısa bir süre⁵⁷¹ önce meydana gelmiştir. Hz. Peygamber'in doğduğu yılda meydana gelen bir hadise olduğundan bu bölümde vermeyi uygun gördük. Ayrıca Kays Aylân kabilelerinden Sakîf'in fil olayıyla alakası olayı incelemeyi gerekli kılmıştır. Bu hadiseye ismini veren Kâbe'yi yıkmak için gelen Habeş ordusunda yer alan büyük fil ve diğer küçük fillerdir. Habeşliler savaşlarda filleri kullanmaktaydı. Fil olayının baş aktörü Ebrehe de büyüklüğüyle övündüğü filini, girdiği her savaşta ordunun en ön safında yürütürdü. Bu fil iriliği nedeniyle dikkat çekiyordu. Kâbe'yi yıkmak için gelen orduda da bu fil ön safta yer almaktaydı.⁵⁷² Ebrehe'nin ordusundaki fillerin sayısının 12 olduğu Mahmud adlı filin ise bu filler arasında en iri ve en güçlü fil olduğu da aktarılan rivayetler arasındadır.⁵⁷³ Bu hadisenin fil olayı diye anılması Arabistan'ın fillerin yaşamına uygun bir yer olmaması ve savaşlarda at ve develerin tercih edilmesi nedeniyle fillerin bulunduğu bir ordu insanlara daha görkemli, yenilmez görünmüştür. Hadise meydana gelirken kuşlarının koca bir orduyu helak etmiş olması daha dikkate şayandır ancak Arabistan coğrafyasında yaşanan hayvan türlerinin filler kadar iri olmaması insanların üzerinde daha büyük bir tesir bırakmıştır.

⁵⁷¹ Ahmet Cevdet Paşa, I, 42. Hz. Peygamber (sav) Fil yılında doğmuştur. Ebrehe'nin Mekke'ye gelip gitmesinden 50 gün sonra dünyaya gelmiştir. Ebrehe Muharrem ayında Mekke'ye gelmiştir. Hz. Peygamber (sav) ise 12 Rebiulevvel pazartesi günü doğmuştur.

⁵⁷² Ahmet Cevdet Paşa, I, 40.

⁵⁷³ Neseî, III, 545.

Bu durum isimlendirmede etkili olan şeydir. Bu hadise o güne kadar yaşanmış en önemli hadise olduğundan tarihlendirmelerde fil olayı şeklinde kullanıldığından ismi böyle kalmış olabilir. Nitekim sure Mekke döneminde nazil olduğunda, Kur'an-ı Kerim'de de bu hadisenin geçtiği surenin adı fil suresi, helak edilen bu ordunun ismi da fil ashabı şeklinde geçmiştir.⁵⁷⁴ Ayrıca yaşanan olaya dikkat çekmek için ayettin "Rabbinin fil ashabına ne yaptığını görmedin mi?" şeklinde istifham yani soru kalıbıyla başlaması fillerin büyüklüğü ve ordunun kalabalıklığına rağmen Allah'ın gücüne işaret etmesi açısından manidar bir durumdur. İbn Kesîr tefsirinde bu durum dört ayaklı hayvanların en büyüğü olan fillerle gururlanan bir topluluğun küçücük varlıklarla yok etmesi hayret verici bir hadisedir, şeklinde ifade edilmektedir.⁵⁷⁵

Yemen'de Hüküm süren Himyer hükümrânlığı zayıflayınca Habeşliler Arabistan yakasına geçerek Yemen'in başkenti San'a'yı ele geçirdiler. Ebrehe adındaki Habeşli hükümdar San'a'da bir kilise inşa ettirdi. Bundaki maksat Arapların Kâbe ziyaretini vazgeçerek yüzlerini San'a'ya çevirmeleri sağlamaktı. Ancak Araplar asırlık hac ziyaretlerinden vazgeçmiyor, Kâbe'ye rağbete devam ediyordu.⁵⁷⁶ Ayrıca Benû Melkan b. Kinâne'den Humuslu bir adam, Ebrehe'nin yaptırdığı Kâbe'ye benzeyen yapıya girip büyük abdestini yapınca sinirlenen Ebrehe "Bana karşı bu cüreti kim gösterebilir?" dedi. Arkadaşları ona "Arapların haccettiği Kâbe halkından bir adam" dediler. Ebrehe, "Hristiyan olduğumu bildiği halde buna nasıl cesaret eder. Öyleyse o evi yıkacağım ta ki hiçbir hacı onu ebediyyen hacedemesin" dedi. Filler getirtti, kavmine çağrıda bulundu. Ordusuna Akk, Eş'âriyyûn ve Has'am halkını toplayıp yola çıktı. Ordu hareket ederken şu şiiri söylediler; "Şüphesiz o belde yenmiş bir belde olacaktır. Onu Akk, Eş'âriyyûn ve filler yiyecektir" Bu şekilde Tâif'in Vec vadisine kadar ilerlemelerini sürdürdüler.⁵⁷⁷

Sakîf, Tâif'i Kâbe'den sonra ikinci dini merkez haline getirmişti. Kâbe ile rekabet içindeydiler. Câhiliye döneminde Kureyş ve Sakîf arasında düşmanlık vardı. VI. Ficâr harbinde Kinâne ve Kureyş arasındaki ittifakına karşın Sakîf Kays Aylân'ın

⁵⁷⁴ Fil 105/1.

⁵⁷⁵ İbn Kesîr, Tefsîr, XV, 8668.

⁵⁷⁶ Ahmet Cevdet Paşa, I, 40.

⁵⁷⁷ İbn İshâk, s. 112.

yanında yer almıştır. Ayrıca düşmanlıklarından dolayı bu beyaz taşı, Mekke'deki siyah taşın (Hacerü'l-Esved) karşılığı olarak görüyorlardı. Ayrıca Beytürrabbe adında bir binayı Lât putunun üstüne inşa ettiler. Üstü bir örtüyle örtülü olan bu bina Kâ'be'ye denk görülüyordu. Tıpkı Mekke gibi Tâif de hac mekânı haline gelmişti.⁵⁷⁸ Sakîfliler çıktı. Ona "Ey Melik! Biz senin kullarınız. Şu ilahımız Lât senin arzu ettiğin şey değildir. Burası Arapların haccettiği yer değildir. Senin aradığın Kureyş'in evidir" dediler. Ebrehe teklifi kabul edince Ebû Rigâl⁵⁷⁹ adında bir rehberi ona verdiler. Hüzeyli Nüfeyl denilen bir adamı kılavuzluk yapmak üzere Ebrehe ile gönderdiler. Nihayet Mekke'den 6 mil uzaklıktaki Mağmes'e girdiler.⁵⁸⁰ Dil bilgini Ebû Ubeyde, şair el-Hattâb oğlu Dırar el-Fihri'nin Sakîf'in bu durumu hakkında şu beyiti okuduğunu aktarır: "Sakîf kabilesi hüsrana uğramış ve perişan bir halde tapınakları Lât'a doğru kaçtılar." Zirâr b. el-Hattâb el-Fihri'ye ait ola şu şiirde; "Sakîf ziyan ve zarara uğramış bir vaziyette Lât'a kaçar."⁵⁸¹

Öncü kuvvetleri Mekke'ye gönderdi. Halk dağlara çıkmıştı. "Bu milletle savaşa bizim gücümüz yetmez" deyip dağıldılar.⁵⁸² Hacılarla su dağıtma görevi yapan Abdülmuttalib b. Hâşim ile Kâbe'nin örtüsünün bakımıyla ilgilenen Şeybe b. Osman dışında kimse kalmadı. Abdülmuttalib Kâbe'ye dokunarak,

"Allah'ım o kişi o eve gidilmesini engelliyor

Sen de onun senin yurduna girmesine engel ol

Onlar haçlarıyla üstün gelmesin" diye dua etti.⁵⁸³

⁵⁷⁸ Küçükaşçı, "Sakîf" *DİA*, XXXVI, 10-11; Küçükaşçı, Mustafa Sabri, "Tâif" *DİA*, İstanbul, 2010, XXXIX, 443-447; Aycan, *Emevî İktidarının Devamında Sakîf'in Rolü*, s. 3.

⁵⁷⁹ İbn Hişâm, I, 32; Küçükaşçı, "Sakîf" *DİA*, XXXVI, 10-11; Küçükaşçı, "Tâif" *DİA*, XXXIX, 443-447.

⁵⁸⁰ İbn İshâk, s. 112; İbn Hişâm, I, 32; Küçükaşçı, "Sakîf" *DİA*, XXXVI, 10-11.

⁵⁸¹ İbn Hişâm, I, 32; *وفرت تعيف الی لاتها بمنقلب الحائب الحاسر* İbn-i İshak der ki: Sakîf heyeti Ebrehe'nin katına geldiği zaman: "Ey hükümdar biz senin sözünü tutan ve sana boyun eğen köleleriniziz. Size karşı düşmanlığımız yok tapınağımız Lât'ı kast ediyorlar sizin kast ettiğiniz tapınak değildir. Siz Mekke'de bulunan tapınağa doğru gidiyorsunuz. Yanınıza, sizi oraya götürecek yol göstericiler katalım," dediler. Ebrehe de onlara dokunmadı.

⁵⁸² İbn İshâk, s. 112; İbn Hişâm, I, 32; Küçükaşçı, "Sakîf" *DİA*, XXXVI, 10-11.

⁵⁸³ İbn İshâk, s. 113.

Ebrehe'nin öncü kuvvetleri Mekke'ye gelir gelmez öncelikle Kureyş'e ait develerini ele geçirmiştir. Abdülmuttalib b. Hâşim'in 200 devesi de bu ele geçirilen mallar arasındaydı. Haberi duyduğunda Abdülmuttalib, Ebrehe'ye geldi. Eş'âriiler'den bir adam teşrifatçılık görevini yapıyor, Ebrehe'nin yanına girecekleri kontrol ediyordu. Teşrifatçı Abdülmuttalib'i görünce tanıdı. Ebrehe'nin yanına girip ona "Ey Melik ovadaki insanları dağdaki vahşi hayvanları doyuran Kureyş'in efendisi geldi" dedi. Ebrehe Abdülmuttalib'i yanına oturttu. "Ne diliyorsun?" dedi. O da "Öncü birliklerinin götürdüğü 200 devemi" dedi. Ebrehe "Vallahi seni görünce beğendim. Takdir ettim. Konuşunca gözümde küçüldün" dedi. "Niçin Ey Melik?" dedi. "Çünkü ben sizi Araplar içinde izzetli kılan Kâbe'nizi yıkmaya geldim. Sense evin hakkında değil de alıp getirilmiş 200 deven hakkında dilekte bulunuyorsun" dedi. Abdülmuttalib "Ey Melik! Ben ancak kendi malım hakkında konuşabilirim. Kâbe'nin ise bir Rabbi vardır. Onu o korur" dedi. Bu sözler Ebrehe'yi korkuttu. Abdülmuttalib'in develerinin geri verilmesini emretti. Savaştan hemen önce Kâbe'nin kutsiyetinin fakında olan Eş'ariyyûn ve Has'am kabileleri kılıçlarını kınlarına sokarak savaştan vazgeçtiler. Habeşliler yanlarındaki büyük fili kadırları Mekke'ye yürütmek istediklerinde fil oraya yönelmek istemiyor tam tersi istikamete Yemen'e çevrilince koşuyordu. Güneş doğuncaya kadar fili yürütmek için uğraştılar, ancak herhangi bir netice alamadılar. Bu esnada deniz tarafından kuşlar belirdi. Her kuşun gagasında bir ayağında iki taş vardı. Bu taşları ordunun üstüne bırakıp gidiyorlardı. Taşın isabet ettiği kişinin eti deliniyor, kemiği çatırdıyordu. Ebrehe'ye de birkaç taş isabet etmiş, dönüş yolunda ilk konakladıkları yerde Ebrehe çok geçmeden ölmüştür.⁵⁸⁴ Kuşların gagalarında taşıdığı bu taşların mercimek tanesinden biraz daha büyük olduğu, isabet eden kişinin başından girip arkasından çıktığı⁵⁸⁵ ve her taşın üzerinde isabet edeceği kişinin adının yazdığı⁵⁸⁶ aktarılmaktadır. İbn Kesîr tefsirinde bu hadisede kuşların sinek veya sivrisinek cinsinden hastalık mikrobu taşıyan varlıklar olduğunu ve ilk defa o yıl Arap memleketlerinde çiçek ve kızamık hastalığının görüldüğü aktarılır. Orduya mikrop öyle bir tesir etmiştir ki, askerlerin etleri lime lime parçalanıp dökülmüştür. Mikrop komutanlara da sirayet edince Ebrehe'ye de bulaşmış o da San'a'da ölmüştür. Kuşlara

⁵⁸⁴ İbn İshâk, s. 114; Neseî, III, 545; *Tesîrü'l-Celâleyn*, s. 601; İbn Kesîr, *Tefsîr*, 8661.

⁵⁸⁵ Neseî, III, 545; *Tefsîrü'l-Celâleyn*, s. 601.

⁵⁸⁶ *Tefsîrü'l-Celâleyn*, s. 601.

dair muhtelif rivayetler olduğundan böyle bir yorum yapılmıştır. Ayrıca o yıl Mekke'de kızamık ve çiçek hastalığı yaygınlaştığından azap bu şekilde tefsir edilmiştir.⁵⁸⁷ Bir diğer rivayette ise Ebrehe'nin orduyla hareket etmeyip komutanlarından İbn Mafsûd denilen bir adamı yirmi bin kişiyle gönderdiği aktarılır ancak bu rivayet garib rivayettir.⁵⁸⁸

Fil olayı Kays Aylân'ın en gözde kabilelerinden Sakîf'in dahil olduğu bir olaydır. Sakîf'in putlarına bağlılığıyla malumdur. Bu yüzden İslâm'a girme konusunda en çok direnen kabile Sakîf olmuştur. Kays Aylân içinde son İslâm'a giren kabile olmanın yanında heyet gönderip din konusunda anlaşmaya çalışan ve dinî konularda pazarlık yapmaya çalışan tek kabiledir. Müslüman -müşrik sürtüşmesinde kıvılcımı ilk çıkaran Kays Aylânlı kabile Sakîf olmuş, Peygamber'in (sav) İslâm'ın yayılması adına yeni bir yer arayışı içerisine girdiği süreçte, ilk tercih ettiği mekân Tâif'tir. Ancak Sakîf siyasî, sosyal, dinî ve ekonomik pek çok sebepten İslâm'a yüz çeviren, Peygamber'e (sav) eziyet eden ilk Kays Aylânlı topluluk olmuştur. Hz. Peygamber'in (sav) İslâm'ı yaymak için Kays Aylân'dan bir kabileyi tercih etmesi dikkate değer bir durumdur. Bunun sebebi konum olarak Taîf'in Mekke'den sonra önemli bir yere sahip olmasına bağlanabilir.

2. Sa'doğulları ve Süt Akrabalığı

Peygamber'i (sav) emziren kabile olarak siyerde ün kazanan Kays Aylân'dan Sa'd b. Bekir, Hevâzin'in kabilelerindenidir. Bu kabile Evtâs'ı yurt edinmiştir. Sa'd b. Bekir kabilesi Hz. Muhammed'in çocukluğunda Huneyn ve Evtâs civarında yaşıyordu. Nitekim Mekke'nin fethi sırasında kabileyeye mensup süt halası veya teyzesi Hz. Peygamber'in (sav) yanına gelmiştir. Hz. Peygamber'in (sav) sorusuna karşın ailesinin bulunduğu yeri *bizenbi Evtâs* Evtâs'ın ucu olarak tarif etmiştir. Burası Hz. Peygamber'in (sav) emzirildiği yer olarak tarif edilmiştir. Yapılan incelemeler ve alan araştırması Evtâs'ın rivayetlerde anlatılan yere uygun olduğu ortaya konulmuştur.⁵⁸⁹

⁵⁸⁷ İbn Kesîr, *Tefsîr*, 8666; 8667; 8668.

⁵⁸⁸ İbn Kesîr, *Tefsîr*, 8664.

⁵⁸⁹ Apaydın, s. 223.

Rasûlullâh'ın (sav) sütannesini Halîme bint Ebî Züeyb'tir. Soy olarak, Abdullah b. Hârîse b. Sicne b. Cabir b. Rizem b. Nasır b. Fusayye b. Nasr b. Sa'd b. Bekir b. Hevâzin b. Mansûr b. İkrime b. Hasefe b. Kays b. Aylân b. Mudar'a dayanır. Süt babası ise Halîme'nin eşi Hârîse b. Abdülzâ b. Rafia b. Mellan b. Nasır b. Sa'd b. Bekir b. Hevâzin'dir.⁵⁹⁰

Bazı kadınlar süt evlat almak için Mekke'ye gelmişti. Araplarda şöyle bir adet vardı. Çocuklar güzel ve fasih, anlaşılır konuşmayı öğrensün, temiz havada sağlıklı büyüsün diye badiyede yaşayanlara verilir karşılığında belli ücret öderlerdi. Birkaç yıl sonra süt anneler çocukları geri getirirdi. Halîme de bu amaçla gelmiş ancak bindiği hayvan cılız olduğundan geride kalmıştı. Tüm kadınlar zengin ailelerin çocuklarını almış dönüyordu. O geldiğinde ise kendisine yetim bir çocuk kaldığını söylediler. Geçim derdiyle başta yetim çocuk almaya yanaşmak istemese de kocası Hâris onu ikna etti. Kendilerine bereket getireceğini umarak yetim çocuğu aldılar. Niteki dönüş yolunda umdukları olmuş, yaşlı cılız bineklerinin hızlanması, onları şaşırttı. Önce yola çıka Sa' b. Bekr kadınları Halîme'ye “Ya Bintü Ebi Züeyb! senin bindiğin hayvan geldiğin hayvan değil mi? Vallahi biz sen de bir değişiklik görüyoruz.” dediler. O da “Evet” dedi. “Vallahi bu durumda bir şey var” dediler.⁵⁹¹ Halîme'nin Hz. Muhammed'i ailesinden alarak Nahletü's-Şamiyye'den yola koyulduğu söylenebilir. Güzergâh yaklaşık 70-80 km sonra Evtâs'a ulaşmaktadır. Mesafe yakındır ancak Tâif ve Ukâz gibi işlek yerlere yakın olmaması nedeniyle ziyaretlerin seyrek olması doğaldır. Yine de Halîme'nin her sene Muhammed'i dedesi Abdülmuttalib'e getirdiği bilinmektedir.⁵⁹²

Rasûlullâh'ın (sav) Sa'd oğullarına gönderilme esnasında Amine, sütanneye *oğlumu koru* tembihinde bulunmuştur. Doğumu esnasında gördüğü haller nedeniyle oğlunun öneminin farkındaydı. Halîme Amine'nin bu tembihi nedeniyle merakından Yahudiler'in yurdundan geçerken “Bu oğlum hakkında ne dersiniz?” diye sordu. Amine'nin doğumundaki olağanüstü hallerden bahsetti. Yahudiler, “*Bu çocuk yetim mi?*” deyince Halîme de “*Hayır. Bu babası ben de annesiyim*” dedi. Yahudiler de

⁵⁹⁰ Abdulvâhîd, s. 223.

⁵⁹¹ İbn Sa'd, I, 100; Ahmet Cevdet Paşa, I, 46; Abdulvâhîd, s. 227.

⁵⁹² Apaydın, s. 223.

“Eğer yetim olsaydı onu öldürürdük” deyince Halîme “Az daha emanetime zarar verecektim” endişesiyle çocuğu alıp oradan uzaklaştı.⁵⁹³ Peygamberlik gelmeden önceki irhas kabilinden hallere Halîme ve aile efradı da şahit olmuştur.

Muhammed’in Sa’d yurduna gelmesiyle Halîme’nin evinde gözle görülür bir bereket hasıl olmuştur. Muhammed sütten kesilince iki yaşında Halîme ve kocası onu ziyaret için annesine getirdiklerinde şahit oldukları bereketi ona anlattıkları aktarılır. “Vallahi biz böyle bir çocuk görmedik” diye çocuktan etkilendiklerini ifade etmişlerdir. Bu ziyaret esnasında Mekke’de bulaşıcı bir hastalık mevcuttu. Bu yüzden Amine “Çocuğumu götürün. Ben onun Mekke vebasına yakalanmasından korkuyorum” diyerek Mekke’de kalmalarını istememiştir. Sa’d yurduna döndükten iki yıl sonra Muhammed dört yaşında iken başına Şakku’s-Sadr⁵⁹⁴ hadisesi gelmiş, Halîme ve ailesi, çocuğu Amine’ye getirmişlerdi. Amine erken teslim etmelerinin nedenini sorunca, çocuğun başına bir şey gelmesinden korktukları⁵⁹⁵ ve şeytanın ona zarar vereceğinden endişe ettiklerini söylediler. Amine, onlara çocuğun doğumunda yaşadığı olağanüstü durumlardan bahsederek⁵⁹⁶ Mekke’deki veba nedeniyle çocuğun hasta olmasından endişe eden Amine, çocuğun bir sene daha onlarda kalmasını istemiştir. Onlar da tüm bu ısrarlar karşısında ikna oldukları rivayet edilir.⁵⁹⁷ Başka bir kaynakta ise çocuk ayaklanır ayaklanmaz Amine çocuğu almak istemiş, ancak Halîme öz çocuklarından bile daha çok sevdiğinden Mekke’nin ağır bir havası olduğunu çocuğa dokunacağını söyleyerek bir süre daha yanında kalması konusunda Amine’yi ikna ettiği aktarılır.⁵⁹⁸ Halîme bir yıl boyunca çocuğa göz kulak olmuş, 5 yaşına girer

⁵⁹³ İbn Sa’d, I, 101.

⁵⁹⁴ Konrapa, s. 55 (Kaç yaşında meydana geldiği ihtilaflıdır.); Apaydın, s. 223; 225 (Enes b. Mâlik rivayeti) Beyaz elbiseli iki meleğin onu yere yatırıp kalbini yarıp açmasıdır. Göğsünün yarılması şeklinde özetlenebilecek olan olay ciddi bir değerlendirilmeye tabi tutulması gerekir. Tarihlendirilecek bir olay olup olmadığına dair söz konusu haberlerin mahiyeti üzerinde durulması elzemdir.

⁵⁹⁵ İbn Sa’d, I, 100; Abdolvâhid, s. 227; Çubukçu, Asri, “Halîme bint Ebî Züeyb” *DİA*, İstanbul, 1997, IV, 338.

⁵⁹⁶ Abdolvâhid, s. 228 Hz. Peygamber (sav) kendisinin İbrahim’in duası, İsa’nın müjdesi olduğunu zikrettikten sonra annesinin rüyasını aktarmış, doğumu esnasında olağanüstü hallerin yaşadığını söyleyerek Sa’d b. Bekr yurdunda kalbinin iki melek tarafından yarıldığı söylemiştir. Annesinin “*hayır vallahi şeytan asla ona dokunamaz*, dediğini aktarmıştır. (Apaydın, s. 225 (İrbat b. Sariye rivayeti).

⁵⁹⁷ Abdolvâhid, s. 227; İbn Sa’d, I, 100; Çubukçu, “Halîme bint Ebî Züeyb” *DİA*, IV, 338.

⁵⁹⁸ Ahmet Cevdet Paşa, I, 46

girmez çocuğu alıp Mekke'ye getirmiştir. Bazı rivayetlerde Muhammed'i Mekke'ye yakın bir yerde kaybettiği daha sonra bulduğu da aktarılır.⁵⁹⁹

Rasûlullâh'ın (sav) Sa'd b. Bekir kabilesine verilmesinde o dönemin örfü ve adetinin etkisi görülmektedir. Bunun nedeni Mudar'ın çöl halkı olması ve bedevîlerin yaşam tarzının sadeliği ve çöl hayatının temiz, saf, duru olması, dillerinin bozulmamasındandır. Ayrıca çöl yarı kapalı bir havza olduğunda bozulmamış fasih Arapça konuşmak, saf temiz dil öğrenmek için en ideal noktaydı. Arap kültüründeki edebiyat ve şiir düşkünlüğü dili belagatle kullanmak önemli sayılmaktayken ve de böylesi bir ortamda şairlerin günümüzdeki muhabir ve ünlülerle eş değer tutulması göz önüne alınırsa erkek çocuklarını en güzel şekilde terbiye ettikleri görülmektedir. Bununla bağlantılı olarak şunu eklemeliyiz ki Kays Aylân'ın, Mudar'ın, Adnânîler'in, güneylilere dil bakımından hâkim olması bedevî hayatı tercih etmeleriyle doğru orantılıdır.

Sa'd b. Bekir kabilesi Kays Aylân'ın en önemli kabilelerinden olup İslâm'dan ve nübüvvetten önce Hz. Muhammed (sav) ile süt hısımlığı vasıtasıyla akraba olmuştur. Halîme'nin peygamberin sütanesi olması, İslâmî dönemde meydana gelen olayları etkilemiştir. Bunun da en önemli göstergesi Huneyn savaşı ve Cîrâ'ne'de ganimet taksimidir. Hevâzin'in içerisinde savaşa katılmaya zorlanan Sa'd b. Bekir kabilesi, süt amca Ebû Servan aracılığı ve bir heyetle⁶⁰⁰ Rasûlullâh (sav)'tan yardım istemiş, akraba olduklarını vurgulayarak esirlerini ve ganimetlerini geri almayı başarmışlardır. Bu durumun detaylanmış hali Huneyn ve Hevâzin heyeti bahsinde detaylı anlatılmıştır.

3. Tâif'e Çıkış

İbrahim (as) zürriyetini Mekke'ye yerleştirdikten sonra Allah'a ehlini rızıklandırması için dua etmiş, Allah ağaçlık sulak bir toprak parçası yaratmış, bu toprak parçası Kâbe'yi tavaf ettiğinden ismi Tâif olmuştur, denilmiştir.⁶⁰¹ Hicaz'ın üç önemli şehrinden biri olan Vec vadisinin (Tâif) ilk sakinleri Kays Aylân olmuştur.

⁵⁹⁹ İbn Sa'd, I, 100.

⁶⁰⁰ Vakıdî, s. 789; İbn Sa'd, II, 156;157;158.

⁶⁰¹ Aycan, *Sakîf ve Tâif'e İslâm Tarihi Açısından Bir Bakış*, s. 8.

Advân ve Âmir burada yaşarken aralarındaki anlaşmazlık sebebiyle Âmir kabilesi Advân'ı buradan çıkardı. Âmir, Hevâzin ile yakın ilişkiler kurunca tarımdaki başarısızlığından veya hayvancılık ve tarımı birarada götürememesi nedeniyle Kasî b. Münebbih'i Tâif'e davet etti. Kasî', kabilesi Sakîf ile gelip 3. asırda buraya yerleşti. Tâif'in şehir olma sürecinde sebze ve meyve bahçelerini çoğaltan Kasî'dir. Âmir kışı Necid'de yazı Tâif'te geçirdiğinden Tâif'te Sakîf'in ikamet etmesine izin verdi. Kasî diktiği üzüm çubukları ve hayvancılıkla Tâif'i bayındır hale getirdi. Kureyş ile kız alıp verme suretiyle akrabalık kurdu.⁶⁰² Zamanla Âmir kabilesiyle araları bozulan Sakîf güçlendiğinden savaşta Âmir kabilesini yenmiştir. Sakîf ile Kureyş arasında ilerleyen bu akrabalık bağı, Ficâr harplerinde Kureyş ve Kinâne'nin karşısında, Hevâzin ve Süleym'in oluşturduğu ittifakın içinde yer almıştı. Kureyş'e olan düşmanlıklarını Kureyş'ten çıkan Hz. Peygambere (sav) karşı da göstermişlerdi. Sakîf'in Kays Aylân kabileleriyle olan ittifakı Ficâr savaşları müddetince devam etmiştir. İlişkileri hep kötü değildi. Özellikle Ümeyyeoğullarıyla kız alıp vermeleri, Kureyşlilerin yazlıklarının ve bağlarının Tâif'te olması gibi. Ayrıca Kureyş ve Sakîf arasında ticarî ortaklık mevcuttu. Havası güzel olduğundan mahsul üretme olanağı kervan ticaretine ve pazar ortaklığında çok önemlidir. Tâif şehrinin ekonomik, siyasi, içtimâî önemi yanında, putperest Araplar için dinî bir merkez olma özelliği de vardı. Mekke'de Uzzâ, Tâif'te Lât, Medine'de Menât putları putperest Araplar arasında en çok saygı gösterilen putlardı. Ancak bütün putperestler nezdinde Uzzâ'nın daha büyük bir önemi vardı. Fakat yine de gizli bir kıskançlık yok değildi. Lat'ın mabedini dört köşeli inşa edip Kâbe'ye benzeyen bir örtü ile örtmüşlerdi. Dinî konumda yarışları sürmekteydi.⁶⁰³

Çıkar ilişkileri yeri geldiğinde baskın olsa da köklerden gelen asabî duygular hiç yok olmadı. Bunu Hevâzin-Kureyş savaşında Sakîf'in ticaretteki dostları Ümeyye oğullarının (Kureyş) yanında yer almayı Kays Aylân'a desteklerinden çıkartabiliriz.

Ayrıca Sakîf'in risalete tepkisi olumsuzdu. Bu durum Kur'an'a da yansımıştı. Kureyş'ten Velîd b. Muğire, kendisinin veya Sakîf'ten Ahnes b. Şerîk ve Amr b.

⁶⁰² Ya'kûbî, II, 36; Küçükaşçı, "Tâif" *DİA*, XXXXI, 443-447; Aycan, *Sakîf ve Tâif'e İslâm Tarihi Açısından Bir Bakış*, s. 8.

⁶⁰³ Aycan, *Sakîf ve Tâif'e İslâm Tarihi Açısından Bir Bakış*, s. 11.

Umeyr varken peygamberliğin Hz. Muhammed'e gelmesini yadırgamıştı.⁶⁰⁴ Ahnes b. Şerîk Tâîf'in ileri gelenlerindendi. Ancak Mekke'de ikamet etmekteydi. İslâm'ın Mekke döneminde Hz. Peygamber'e, müşriklerle bir olup eziyet edenlerin başında geliyordu. Bi'setin 8./ M. 618 yılında Ümeyye b. Ebü's-Salt Rasûlullâh'ı (sav) münazaraya davet etmişti. Ancak münazara umdukları gibi olmadı. Sakîfliler bu yüzden Müslümanlara kinlerini arttırdılar.⁶⁰⁵

Böyle bir ortamda 35 gün arayla Ebû Talib ve Hatice bint Huveylid'in vefat etmesi, peş peşe gelen musibetler Peygamber'in (sav) evine kapanarak, dışarıya çıkmamasına neden oldu. Amcasını kaybetmesiyle boşalan ortamda Kureyş umulmadık eziyetlere başladı. Bu durum Ebû Leheb'e ulaştınca, o Rasûlullâh'a (sav) geldi. "Ya Muhammed! Arzu ettiğini yapmaya devam et. Tıpkı Ebû Talib'in sağlığında olduğu gibi. Hayır, Lât'a yemin olsun, ben ölünceye kadar kimse sana dokunamayacak" dedi. Hatta Rasûlullâh'a (sav) söven İbnü'l-Gaytala'ya Ebû Leheb yönelip haddini bildirmişti. İbnü'l-Gaytala hışımla Kureyş'e vardı, "Ey Kureyş topluluğu! Ebû Utbe sabiileşti" diye bağırmaya başladı.⁶⁰⁶ Ebû Leheb'in Peygamber'e destek olması tamamen asabiyetle doğru orantılıdır. Kabile reisi, kabilesinin şerefini korur, kim olursa olsun kabile efradına mazlum da olsa zalim de olsa sahip çıkardı. İslâm'ı sevdiğinden değil, akrabası olduğundan koruma teminatı vermiştir.

Kureyş Ebû Leheb'e yöneldi. Ebû Leheb, "Ben Abdülmuttalib'in dinini bırakmadım. Ancak yeğenimin istediğini yapması hususunda haksızlığa uğramasını istemiyorum" dedi. Fakat Kureyş Ebû Leheb'i tahrik etmeye başladı. Hatta Ukbe b. Ebû Muayt ve Ebû Cehil b. Hişâm, Ebû Leheb'e gelerek, "Senin yeğenin babanın girdiği yeri sana haber verdi mi?" dediler. Ebû Leheb Rasûlullâh'a (sav) "Abdülmuttalib'in girdiği yer neresi?" duyduklarını sordu. Rasûlullâh (sav) "Kavmiyle beraberdir" dedi. Bunun üzerine Ebû Leheb onların yanına gitti ve onlara, "Ona sordum: Kavmiyle beraber olduğunu söyledi" dedi. Onlar, "Onun ateşte olduğunu söylemek istiyor" dediler. Ebû Leheb, "Ya Muhammed! Abdülmuttalib ateşte mi?" dedi Rasûlullâh (sav) "Evet. Kim Abdülmuttalib'in öldüğü inanç üzere

⁶⁰⁴ Zuhruf 43/31.

⁶⁰⁵ Kapar, "Hevâzin" *DİA*, XVII, 276-277.

⁶⁰⁶ İbn Sa'd, I, 198.

ölürse ateşe girecektir” dedi. Ebû Leheb, “Hayır vallahi sen Abdülmuttalib’in ateşte olduğunu söylemeye devam ettikçe sana düşman olmaya devam edeceğim” dedi. Ebû Leheb, Hâşim oğullarının başına geçmişti, ancak Kureyş’in düşmanlık için fırsat yaratması ve Ebû Tâlib’in ölümünün etkisi Rasûlullâh’ı (sav) yeni bir davet merkezi⁶⁰⁷ aramaya sevk etti. Bu da Tâif olacaktı. Tâif Mekke’ye 60 mil uzaklıkta bir mevkideydi.⁶⁰⁸

Hz. Peygamber (sav) Zeyd b. Hârise’yi de yanına alarak⁶⁰⁹ bu olumsuz süreci tersine çevirmek, İslâm’ı Mekke dışına yaymak ve bir yankı uyandırmak adına Tâif’e gitti. Tâif hadisesi Bi’setin 10. yılı Şevval ayının son günlerine denk geldi. Amr b. Ümeyye es-Sekâfi’nin oğulları Abdu Yaley, Mes’ud ve Habîb kardeşlerle görüşmeye gitti.⁶¹⁰ Tâif’te 10 gün kaldı. Tâif’in eşrafından herkesin yanına gitti. Onlarla konuştu. Bir cevap alamadı. Onlar gençlerin Müslüman olmasından korktular. “Beldemizden çık Ya Muhammed! Bu davayı yeryüzünde başka yerlere götür. Akılsız insanları tahrik et” dediler. Tâifliler Rasûlullâh’ı (sav) taşlamaya başladılar. Rasûlullâh’ın (sav) iki ayağında kanama vardı. Zeyd, Rasûlullâh’a (sav) siper olmuş, korumaya çabalıyordu. Atılan taşların birinin isabet etmesiyle kafasından yaralanmıştı. Hiçbir erkek kadın ona cevap vermedi.⁶¹¹ Amr b. Umeyr ve oğulları başta olmak üzere şehir eşrafı davete olumsuz cevap verdiler, bununla kalmayıp halkı kışkırtarak alt tabakadan insanlara ve çocuklara Hz. Peygamber’i (sav) taşlatmak suretiyle tahrik ettiler. Saldırıdan ancak Tâif dışındaki Utbe b. Rebîa ve Şeybe’nin üzüm bağına sığınarak kurtulabildi.⁶¹² Bu bağ Tâif’e 3 mil uzaklıktaydı.⁶¹³ Rasûlullâh (sav) Sakîflilerin kendisine yaptıkları bu eza ve cefaya, olumsuz tavra rağmen onlar için yine felaket dilememiş ve "Ey Allah’ım Sakîf’i hidayete erdir, onları doğru yoluna ilet ve onları musahhar kıl." diye hayır duada bulunmuştur.⁶¹⁴ Kays Aylân’dan Sakîf’in İslâm’a tepkisinin olumsuz olduğu aşikardır. Bu kendilerinden peygamber çıkarma istekleri, Kureyş ile rekabet, din

⁶⁰⁷ Öz, s. 41.

⁶⁰⁸ Masudu’l Hasan, s. 61; 75.

⁶⁰⁹ İbn Seyyidünnâs, I, 230; Öz, s. 41; Kapar, “Hevâzin” *DİA*, XVII, 276-277.

⁶¹⁰ İbn Seyyidünnâs, I, 231; İbn Sa’d, I, 199; Mağlus, s. 136.

⁶¹¹ Öz, s. 41; Mağlus, s. 61; 136; Aycan, *Sakîf Kabilesine ve Tâif Şehrine İslâm Tarihi Açısından Bir Bakış*, s. 2.

⁶¹² Kapar, “Hevâzin” *DİA*, XVII, 276-277.

⁶¹³ Ya’kûbî, II, 36; Masudul, Hasan, s. 61.

⁶¹⁴ Aycan, *Sakîf Kabilesine ve Tâif Şehrine İslâm Tarihi Açısından Bir Bakış*, s. 15; Kapar, “Hevâzin” *DİA*, XVII, 276-277.

konusundan ticarete varıncaya kadar her türlü alanda yarışmalarıdır. Böyle bir ortamda Kureyş'in iki kardeş kabilesi Hâşim oğulları ile Ümeyye oğulları dahi yarış içerisindeyken pekâlâ Sakîf, kendisine menfaat açısından daha yakın olan ve evlilik yoluyla akrabalık bağı bulunan Ümeyye oğullarını destekleyecektir. Ki ekonomik güç bakımından Hâşim oğullarının en zayıf olduğu bir dönemde Ebû Cehil'in "Madden ve her açıdan onlara üstün olmuşken, biri çıkmış peygamberim, diyor ben şimdi nereden bulayım peygamberi" demesi üstünlüğü elde etmişken kaybetmek istememesi, asabiyet yarışının kardeş kabileler arasındaki boyutunu göz önüne serer. Asabiyet ben ve kardeşim, amcama karşı, ben kardeşime karşı denecek derece de etkin bir yapıdır.

Tâif'te yaşananlar sebebiyle mahzun olarak Mekke'ye dönen Rasûlullâh (sav)⁶¹⁵ Hîre'ya gitti. Huzaa'dan bir adamı Benî Nevfel'den Mu'tim b. Adî'ye gönderdi. Mut'im b. Adiy'in korumasından yararlandı. Rasûlullâh (sav) ondan önce Ahnes b. Şerik ve Süheyl b. Amr'a elçi göndermiş, fakat onlar civar talebini geri geçirmiş Mut'im b. Adiy ise kabul etmiştir. Mu'tim b. Adiy, Kureyş'ten Nevfel b. Abdi Nevfel'in oğludur. Rasûlullâh'ı (sav) koruma altına almış, Mekke'ye getirmiştir. Kâbe'ye geldiler. Kâbe'de iki rekât namaz kıldıktan sonra evine kadar güvenle götürüp bırakmıştır.⁶¹⁶

Kays Aylân İslâm ilişkilerinin davet sürecinde olumsuz başladığı, Adnânîlerin İslâm'a tepkisinin, Yahudilerin peygamber tehdidinden bunalan Kahtânî soyundan Evs-Hazrec' in Arap peygambere kurtarıcı gözüyle sarılması gibi olumlu olmadığı ortadadır. Bunun temelinde asabiyetin yattığı, ekonomik ve sosyolojik nedenlerin etkin olması muhtemeldir.

4. Evlilikler

Bi'setin ilk yıllarında Hz. Peygamber (sav) Mekke'ye gelen Âmir oğullarını İslâm'a davet etmişti. Fakat Âmir oğulları Kâbe ve çevresinin kutsiyetine inandıklarından Mekkelilerle iyi geçiniyorlardı. Bu sebeple daveti reddettiler. Sonraki dönemde Benî Âmir, Medineli Müslümanlarla Gatafân'a karşı ittifak kurmuşlar, ortak

⁶¹⁵ Öz, s. 41; Mağlus, s. 136; Masudul Hasan, s. 61.

⁶¹⁶ Dımaşki, VIII, 1606; 1607; Masudul Hasan, s. 61.

düşmana karşı iş birliği yapıyorlardı. Yapılan ittifak, Âmir oğulları reisi Ebû Berâ'nın isteği üzere gönderilen tebliğ heyetinin Bi'rîmaûne'de (H. 4/M. 625) aynı kabileyi mensup Âmir b. Tufeyl tarafından katledilmesine rağmen bozulmadı. Hz. Peygamber (sav) İslâm'a karşı düşmanlığı bitirmek ve yakınlık kurmak maksadıyla Benî Sa'saa'dan Meymûne bint Hâris ve Zeyneb bint Huzeyme ile evlendi. Bu izdivaç kabileden pek çok kimsenin Müslüman olmasını sağladı. Özellikle Huneyn zaferinden sonra (H. 9/M. 630) Benî Âmir'den birçok heyet Medine'ye gelerek müslüman olmuştur.⁶¹⁷

Âmir b. Sa'saa Kays Aylân içinde önemli bir kabiledir. Geniş kollara ayrılmıştır. Genellikle bedevî hayatı tercih eden Kays Aylân babalarımızın dini şeklinde tabir ettikleri dinlerini bırakmak istememişlerdir. Âmir oğulları aynı özelliklere sahip bir kabile olduğundan bu tavrını sürdürerek Kureyş ile ilişkileri doğrultusunda İslâm'a cephe almışlardır. İslâm döneminde geleneklerini sürdüren ve civar hakkına saygı göstermelerine rağmen İbn Tufeyl, müslüman düşmanlığı nedeniyle civarı çiğneyip Müslümanları Maûne'de katletmiştir. Hal böyleyken düşmanlığın son bulması, kabilelerin İslâm'a girmelerinin hızlanmasında akrabalık-asabiyet etkisinin olumlu bir etkisi olduğu barizdir. Bu nedenle stratejik öneme sahip iki evlilik Kays Aylân'ın Âmir kolundan yapılmıştır.

4.1. Zeynep bint Huzeyme b. Hâris

Câhiliye ve İslâm döneminde Zeynep bint Huzeyme, yoksullara düşkünlüğü, cömertliği ve yardımseverliğiyle meşhur olmuş, *Ümmü'l-Mesakîn* diye lakaplanmıştır. Benî Âmir b. Sa'saa'nın Hilâl koluna⁶¹⁸ mensuptur. Annesi Hind'in tüm kızları müslüman olduğundan Rasûlullâh (sav) onları “mümin kızkardeşler” diye isimlendirdi. Zeynep, Hz. Abbâs'ın karısı Ümmü'l-Fadl ve Meymûne ile kardeşir.⁶¹⁹ Hz. Peygamber'in (sav) amcası Hâris'in oğlu Tufeyl ile evlendi. Tufeyl onu boşadıktan sonra onun kardeşi Ubeyde ile evlendi. Ubeyde Bedir'de ölünce Hz. Peygamber'in (sav) halasının oğlu Abdullah b. Cahş onunla evlendi. Abdullah da

⁶¹⁷ Fayda, “Âmir b. Sa'saa” *DİA*, III, 66-67.

⁶¹⁸ Kavas, “Hilâl” *DİA*, XVIII, 15.

⁶¹⁹ Şahyar, Ayşe Esra, “Zeyneb bint Huzeyme” *DİA*, İstanbul, 2013, XLIV, 361.

Uhud savaşında ölünce Rasûlullâh (sav) onu aldı.⁶²⁰ Rasûlullâh (sav) Hafsa'dan sonra onunla evlendi. Uhud Gazvesinden hemen önce Ramazan H. 3/Mart M. 625'de 400 dirhem mehirle evlendi. Meymûne evlendikten üç veya sekiz ay sonra öldü.⁶²¹ Erken ölümü nedeniyle Hatice dışında Rasûlullâh'dan (sav) önce vefat eden tek hanımıdır.⁶²² Rasûlullâh (sav) Âmir b. Sa'saa'dan yaptığı bu evliliği bozulan aranın düzelmesi içindi. Âmir kabilesi Müslümanlara zorluk çıkaran Kayslılardandı. Bu nedenle buzların erimesi için asabiyet, akrabalık en önemli çözüm yoluydu.

4.2. Meymûne bint Hâris

Asıl adı Meymûne (Berre) bint Hâris b. Hazn el-Hilâliyye'dir. Benî Hilâldendir.⁶²³ Hz. Peygamber'in (sav) son evlendiği hanımıdır. 590 yılında doğdu. Adını *cömert*, *itaatkâr* anlamında Meymûne olarak değiştirdi. Zeyneb bint Huzeyme ile anne bir kardeştir.⁶²⁴

Zilkade ayında Hz. Peygamber (sav) kaza umresini yerine getirmek üzere Medine'den ayrıldı. Mekke'de üç gün kaldı.⁶²⁵ Mekke'den ayrılınca ayrılacağını ilan etmesi için Ebû Rafî'ye emretti. O da "Hiçbir müslüman burada gecelemez" dedi. Önceden Meymûne Rasûlullâh (sav) ile evlenmek isteğini açmıştı. Rasûlullâh'a (sav) Hz. Abbâs ve Ca'fer b. Ebû Talib bu evliliği teklif edince Rasûlullâh (sav) kabul etti.⁶²⁶ Sonra Ebû Rafî akşama kadar Mekke'de kaldı. Sonra Meymûne bint Hâris'i Şerif'e getirdi.⁶²⁷ Nikahta Meymûne mehir istemeyip kendini hibe ettiğini söylese de Rasûlullâh (sav) 500 dirhem vermiştir. Meymûne, h. 51/ m. 671 yılında Şerif'te vefat ettiler. Şerif'te defnedildi. Abdullah b. Abbâs cenaze namâzını kıldırdı.⁶²⁸ Rasûlullâh (sav) amcası Abbâs'ın baldızı Meymûne bint Hâris ile nikahlandı. Şerif bölgesinde

⁶²⁰ Şahyar, "Zeyneb bint Huzeyme" *DİA*, XXXIV, 361.

⁶²¹ Çağatay, s. 282; Şahyar, Ayşe Esra, "Zeyneb bint Huzeyme" *DİA*, XXXIV, 361.

⁶²² Ya'kûbî, II, 84.

⁶²³ Kavas, "Hilâl" *DİA*, XVIII, 15.

⁶²⁴ Ya'kûbî, II, 84; Kandemir, M. Yaşar, "Meymûne bint Hâris" *DİA*, XXIX, İstanbul, 2004, XXIX, 506-507

⁶²⁵ Halife b. Hayyât, s. 112.

⁶²⁶ Kandemir, "Meymûne bint Hâris" *DİA*, XXIX, 506-507.

⁶²⁷ İbn Sa'd, II, 126.

⁶²⁸ Kandemir, "Meymûne bint Hâris" *DİA*, XXIX, 506-507.

gerdeğe girdi.⁶²⁹ Sonra gecenin başında Medine'ye döndü.⁶³⁰ Meymûne'nin nikahlandığı Şerif'te H. 59'da vefat ettiği aktarılır.⁶³¹

4.3. Sanâ bint es-Salt es-Sülemî

Rasûlullâh (sav) Sanâ bnt. Salt adında Süleymlî bir kadını nikahı altına almak istemiş ancak kız Medine'ye gelmeden yolda vefat etmiştir.⁶³²

5. Bi'rîmaûne Hadisesi⁶³³

Bi'rîmaûne, Benî Süleym sularından biridir. Benî Süleym ve Benî Âmir toprakları arasında Ma'den taraflarında Süleym topraklarında⁶³⁴ veya Âmir b. Sa'saa-Süleym'in Harre adı verilen toprakları arasında kalan mevkide bir su kuyusudur.⁶³⁵ Uhud Gazvesinden sonra h. 4 Safer / m. 625 Ağustos⁶³⁶ ayında Maûne kuyusu yakınlarında bir grup Müslüman öldürülmüştür.⁶³⁷ H. 4'de gerçekleşen Bi'rîmaûne hadisesinde kuşku yok ki Süleymlîler en çok rol oynayan olmuş, Müslümanların özellikle kendi topraklarına yaptığı askeri seferlerden rahatsızlık duymakta, intikamı almak için hiç düşünmeksizin ilk fırsatı değerlendirmekten geri durmamaktaydılar. 70 sahabî İslâm'ı tebliğ için gittikleri Süleym toraklarında Âmir b. Tufeyl tarafından pusuya düşürüldü, şehit edildi.⁶³⁸ Süleym kabilesinin adı Âmir b. Sa'saa ile birlikte zikredilir. Benî Âmir'den Tufeyl dışında kimse olaya dahil olmasa da Süleym'in bazı kolları hadisede yer almıştır. Zaten olay Âmiroğulları ile Süleymoğullarının torakları arasındaki Maûne kuyusunda meydana gelmiştir.⁶³⁹ Kays Aylân geniş kollara ayrılmıştır. Yayıldıkları coğrafya doğal olarak yakındır. Herhangi bir olayda birbirlerine destek olmaktadır. Hevâzin soyundan Âmir b. Sa'saa ile Hevâzin'in dayısı Süleym komşu kabileler olduğu burada kanıtlanmış oldu.

⁶²⁹ Halîfe b. Hayyât, s. 112; İbn Sa'd, II, 126; İbnü'l-Esîr, III, 492.

⁶³⁰ İbn Sa'd, II, 126.

⁶³¹ İbnü'l-Esîr, III, 492; (Başka bir rivayette h.63 veya h.66 yıllarında vefat ettiği de kaydedilir.).

⁶³² Hamîdullah, *İslâm Peygamberi*, s. 402.

⁶³³ İbn Sa'd, bu hadiseye *Münzir b. Amr'ın Seriyyesi* başlığı altında aktarmıştır.

⁶³⁴ İbn Sa'd, II, 52.

⁶³⁵ Hedî, I, 353.

⁶³⁶ İbn Sa'd, II, 123; Önkâl, Ahmet, "Bi'rîmaûne" *DİA*, İstanbul, 1992, VI, 195-196.

⁶³⁷ İbnü'l-Esîr, II, 160; Halîfe b. Hayyât, s. 102; İbn Sa'd, II, 51; Yunus b. Bükeyr, s. 281.

⁶³⁸ İbn Sa'd, II, 123; Hamîdullah, *İslâm Peygamberi*, s. 397.

⁶³⁹ Lecker, s. 11.

Medine'ye sıklıkla gelen Âmir b. Sa'saa oğullarının efendisi Ebû Berâ⁶⁴⁰ isminde bir müşrik vardı. Bu adam Rasûlullâh'ı (sav) sever, hediye getirirdi. Şakayla karışık Rasûlullâh (sav) bir gelişinde ona, "Ey Ebû Berâ! Ben hiçbir müşrikten hediye kabul etmiyorum" deyip Müslüman olmasını teklif etti. Ebû Berâ kibarca Hz. Peygamber'in (sav) isteğinden uzak durmadığı gibi Müslüman da olmayıp "Senin bu işin çok güzeldir, ahabından bir grup kimseyi Necid'e gönderip bu işine davet et. Bu davetini kabul edeceklerini umarım" dedi.⁶⁴¹

Rasûlullâh'ın (sav) "Necidlilerin onlara bir kötülük yapmasından korkuyorum" sözüne Ebû Berâ "Ben onları himaye ederim" dedi. Rasûlullâh (sav) Ensar'dan Münzir⁶⁴² b. Amr, el-Hârise b. Simme, Urve b. Esmâ es-Sülemî, Haram b. Milhân, Âmir b. Fuheyre ve birkaç kişiyi⁶⁴³ gönderdi.⁶⁴⁴ Toplamda 40 kişiydiler.⁶⁴⁵ 70 kişi olduğu da söylenmektedir.⁶⁴⁶ İsmi geçen ashap Âmiroğullarının diyarına ve Süleymoğullarının düzlüğü arasındaki Bi'rîmaûne'ye varıncaya kadar ilerlediler. Buraya varıp konakladıklarında Haram b. Milhân'ı Hz. Peygamber'in (sav) mektubunu iletmek üzere Âmir b. Tufeyl'e gönderdiler. Haram yanına geldiğinde mektuba bakmaksızın hançerine sarılıp Haram'ın üzerine atlayıp onu öldürdü. Haram hançer saplanınca, "Allahu ekber! Kâbe'nin rabbine yemin olsun ki ben kazandım" dedi. Âmiroğulları, Ebû Berâ'nın yeğeni İbn Tufeyl'in savaşıma isteğini "Ebû Berâ'nın himayesini ihanet etmeyiz" diyerek reddedince, Süleym'den Usayye, Ri'l ve Zekvân kabileleri yardıma çağırdı. Onlar bunu kabul edip İbn Tufeyl'i lider seçtiler. Müslümanlara baskın yapmak üzere kuyuya vardılar. Maûne kuyusu yakınlarındaki

⁶⁴⁰ Ebû Berâ b. Azib b. Âmir b. Mâlik b. Ca'fer b. Mualibu'l-Esinne. İbn Sa'd, *Mula'ibü'l-Esinne* denmesinin sebebini Esinne, Sinan'ın çoğuludur. *Mızrağın kabzası* anlamına gelmektedir. Tufeyl (Faris Karzel) adlı kardeşi tarafından Temîm-Kays arasındaki Sevban savaşında terk edilip yalnız bırakıldığından şairin şiirinde ona *mızraklarla oynatılan* denmiştir. (Hedî, I, 353).

⁶⁴¹ İbnü'l-Esîr, II, 160; Halife b. Hayyât, s. 102; İbn Sa'd, II, 51; Yunus b. Bükeyr, s. 281; Önkâl, "Bi'rîmaûne" *DİA*, VI, 195-196.

⁶⁴² Münzir'in lakabı *şehitliğe acele giden*'dir. Böyle ün yapmıştır. Başka bir rivayette ise, bu kimselerin sayılarının 40 kişi olduğu da söylenmiştir. (Bkz. İbnü'l-Esîr, II, 160; Halife b. Hayyât, s. 102) İsimler arasında Münzir b. Amr, Hâris b. Samme, Adiy b. Neccâr oğullarından Hiram b. Milhân, Urve b. Esmâ es-Sülemî, Huzâalı Nafi b. Budeyl, Ebû Bekir'in azatlı kölesi Âmir b. Fühayre'dir.

⁶⁴³ İbn Sa'd Kurradan 70 kimsenin olduğunu söylemiştir.

⁶⁴⁴ İbn Sa'd, II, 51; 52; İbnü'l-Esîr, II, 160; Halife b. Hayyât, s. 102; Hedî, I, 353.

⁶⁴⁵ Yunus b. Bükeyr, s. 281; Hedî, I, 353.

⁶⁴⁶ Hedî, I, 353; Hamîdullah, *İslâm Peygamberi*, s. 397; İhsan en-Nas, s. 407.

Müslümanları son kişi kalıncaya kadar katlettiler. Sadece Ensar'dan Kâ'b b. Zeyd'i⁶⁴⁷ bıraktılar. O da can çekişmekteydi.⁶⁴⁸

Yakın bir mesafede Amr b. Ümeyye ve Ensar'dan bir kimse vardı. Onlar havada dolanmakta olan kuşları görünce “Bunun bir sebebi olmalı” diyerek araştırmaya başladılar. Aniden yere serili ölümlerle karşılaştılar.⁶⁴⁹ Amr, “Rasûlullâh'a (sav) gidip durumdan haberdar edelim” dediler. Ancak Ensarî ben Münzir b. Amr'ın⁶⁵⁰ şehid düştüğü yerde kendimi düşünemem, diyerek şehid oluncaya kadar çarpıştı. Amr b. Ümeyye'yi ise esir aldılar.⁶⁵¹ Öldürülenler arasında Âmir b. Führeyre adlı bir sahabî de vardı ki, o kimse yer ile gök arasında yükseltildiği rivayetlerde geçmektedir. İbn Tufeyl, yanındakilere, yükseltilen kimdir? diye sorduğu *Âmir b. Führeyre* dedikleri ve duruma onun şahit olduğu,⁶⁵² ve yahut İbn Tufeyl'in, esir ettiği Amr b. Ümeyye'ye ölümler arasında Âmir b. Führeyre'yi göremiyorum, demesi üzerine Benî Kilâb'tan Cebbar b. Sülma'nın öldürdüğünü “Vallahi kazandım” dedikten sonra göğe yükseldiğini⁶⁵³ söylediği aktarılır. Süleym b. Mihsan ve Hakem b. Keysan da burada şehit edilmiştir.⁶⁵⁴ Amr Mudar'dan olduğunu söyleyince Âmir b. Tufeyl, Amr'ın, Sa'd kabilesinden olduğunu anlayınca onu serbest bıraktı.⁶⁵⁵ Serbest bırakmasının bir sebebi de İbn Tufeyl'in “Annemin üzerinde bir nezir var. Seni onun adına bırakıyorum” dedi ve saçının arkasından bir tutam saç kesti.⁶⁵⁶

Âmir ve Süleym kabileleri Maûne olayında Müslümanlara düşmanlıklarını saklamamışlar, İslâm'a olumsuz tepkide bulunmuşlardır. Âmir oğulları civar (himaye) adetine saygı gösterirken Süleymlilerin İbn Tufeyl'in çağrısına kulak verip

⁶⁴⁷ Kâ'b b. Zeyd, Hendek savaşına kadar yaşadı. Hendek savaşında şehid oldu.

⁶⁴⁸ İbnü'l-Esîr, II, 161; Halife b. Hayyât, s. 102; İbn Sa'd, II, 52; Yunus b. Bükeyr, s. 281; Hedî, I, 353; Yunus b. Bükeyr, s. 281; Lecker, s. 11; İhsan en-Nas, s. 407; Önkâl, “Bi'rîmaûne” *DİA*, VI, 195-196.

⁶⁴⁹ İbnü'l-Esîr, II, 161; Halife b. Hayyât, s. 102; İbn Sa'd, II, 52; Yunus b. Bükeyr, s. 282; Hedî, I, 353.

⁶⁵⁰ Münzir b. Amr sağ kalmıştı. “Dilersen sana eman verelim” dediler. Teklifi reddederek Haram'ın öldürüldüğü yerde ölünceye kadar savaştı. (Bkz. İbn Sa'd, II, 52).

⁶⁵¹ İbnü'l-Esîr, II, 161; İbn Sa'd, II, 53; Yunus b. Bükeyr, s. 282; Önkâl, “Bi'rîmaûne” *DİA*, VI, 195-196.

⁶⁵² İbnü'l-Esîr, II, 161.

⁶⁵³ Cebbar, bu olay üzere müslüman olmuştur. Rasûlullâh (sav) bu olay ile ilgili “Melekler onun cesedini gizlediler, makam-ı illiyyine yerleştirdiler” dedi.

⁶⁵⁴ İbn Sa'd, II, 52; Yunus b. Bükeyr, s. 282; İbn Seyyidünnâs, II, 67.

⁶⁵⁵ İbnü'l-Esîr, II, 161; İbn Sa'd, II, 53; Yunus b. Bükeyr, s. 282; Önkâl, “Bi'rîmaûne” *DİA*, VI, 195-196.

⁶⁵⁶ İbn Sa'd, II, 52; Yunus b. Bükeyr, s. 282; Önkâl, “Bi'rîmaûne” *DİA*, VI, 195-196.

savunmasız insanları öldürmesi o toplumda hoş karşılanmayan bir durumdu. Bazı hak ihlaline, savaşa neden olacak bir olaydı. Kays Aylân'ın önde gelen isimlerinin ve kabilelerinin İslâm davetine verdikleri en büyük zarardır.

Amr, Karkara ⁶⁵⁷ denilen yere geldiğinde konakladı. Bu esnada Âmiroğullarından iki kişi ⁶⁵⁸ de orada onunla konakladı. Bu iki kimsenin Rasûlullâh'tan (sav) emanları vardı. Fakat Amr bunu bilmediğinden onları öldürdü. Sonra Rasûlullâh'a (sav) gelip durumdan haberdar etti. Hz. Peygamber (sav) de "Sen iki kişiyi haksız yere öldürdün, onların diyetini⁶⁵⁹ ödeyeceğim" dedi. Sonra "Bu Ebû Berâ'nın marifetidir" diye oldukça etkilendiğini belli etti. ⁶⁶⁰ Öldürülen Âmir oğullarından iki kişi için Hz. Peygamber (sav) Nadîr oğullarından Medine vesikası gereği diyet istedi. Diyetlerini onlara gönderdi. ⁶⁶¹ Şiirlere yansıyan bu olay, Hassan b. Sabit'in şiirinde, bunun Ebû Berâ'nın marifeti olduğu ve hata olduğu vurgulanır;

“Âmir'in Ebû Berâ'ya tahakküm edip

Ahdini bozması? Hataen yapılan kasten gibi olmaz.”

Kâ'b b. Mâlik de şöyle der,

“Ebû Berâ'nın himayesini bozması

Herkesin yüzünü ateş gibi kızarttı”

Bu şiiri duyan Ebû Berâ'nın oğlu Rabia durumdan haberdar olunca Âmir b. Tufeyl üzerine hamle yaptı, ona bir darbe yaptı. Âmir attan düşerken, “Ölecek olursam kanımı talep etmek amcama aittir” dedi. ⁶⁶²

Hz. Peygamber'e (sav) Bi'rimaûne olayı gelince aynı gece Hubeyb b. Adî ve Mersed b. Ebû Mersed'in de ölüm haberi geldi. Hz. Peygamber (sav) onların üzerine

⁶⁵⁷ İbn Sa'd'da bu yer Kanâ diye geçmektedir. Amr b. Ümeyye 4 gün boyunca yolculuk yapmıştır.

⁶⁵⁸ Bu kişilerin Süleym veya Kılâb'tan olduğu da geçer. (Bkz. Hedî, I, 354).

⁶⁵⁹ Bu diyetin toplanması olayı Medine vesikası gereği Yahudileri de ilgilendiren bir konuydu. Diyeti ödemeye yanaşmamaları sebebiyle Nadîroğullarıyla savaş olmuştur.

⁶⁶⁰ İbnü'l-Esîr, II, 161; İbn Sa'd, II, 53; Yunus b. Bükeyr, s. 282.

⁶⁶¹ İbnü'l-Esîr, II, 162; İbn Sa'd, II, 53.

⁶⁶² İbnü'l-Esîr, II, 162.

Muhammed b. Mesleme'yi gönderdi. Hz. Peygamber “Bu Ebû Berâ'nın işidir. Böyle bir şey olacağından çekindiğimden ashabımı göndermiyordum” diyerek bir ay boyunca namazda rükû'dan sonra beddua ederek “Allah'ım! Kahrının şiddetini Mudar kabilesine arttır. Allah'ım onlara Yusuf dönemindeki kıtlık yıllarından musallat et. Allah'ım! Benî Lihyân, Zil, Usayye, Zekvân, Adel, Kâre, Zi'b kabilelerini sana havale ediyorum. Zira Allah ve Rasulüne asi oldular” dedi.⁶⁶³ Hz. Peygamber “Allah'ım! Benî Âmir kabilesine hidayet et. Âmir b. Tufeyl'den intikamımı al” diye beddua etti.⁶⁶⁴ Hımayeyi bozduğu için Âmir oğulları ve Ebû Berâ veya oğlu İbn Tufeyl'i konakladığı yerde yaraladı. İbn Tufeyl'in aslında Rasûlullâh'ın (sav) bedduası üzerine taun hastalığına yakalandığı, bu bir çeşit deri hastalığıdır, uyuz da olabilir. Yatağında ölmeye utandığından atına binmiş, sonra da ölmüştür. Bi'rimaûne'de şehitleri hakkında ayet indirilmiş daha sonra bu ayetler neshedilmiştir, “Kavmimize bizim durumumuzu haber vererek deyiniz ki: “Biz rabbimize kavuştuk, O bizden razı oldu. Biz de ondan razı olduk” ayetleri indirildi.

Peygamber (sav) bu hadisede Kays Aylân'a, Mudar'a beddua etmiştir. Özellikle Süleym oğullarının civarı (korumayı) çiğnemesi, Müslümanlara düşmanlıkları hat safhadaydı. Bu olay Müslümanları derinden etkilediği gibi Kays Aylân kabilelerinin tutumunu net bir şekilde ortaya koymaktadır.

6. Rasûlullâh'ın (Sav) Mudar'a Duası ve Bedduası

Rasûlullâh (sav) Bi'rimaûne hadisesinden sonra Benû Âmir'den Âmir b. Tufeyl ile Süleym oğullarından Ri'l, Zekvân Usayye kabilelerine beddua etmişti. Müslümanlardan bir grubun Maûne kuyusu yakınlarında öldürülmesi üzerine bir ay boyunca namazından sonra onlara beddua etmiştir. O beddua şu şekildedir; “Allah'ım! Mudâr'a şiddetini arttır. Onlara Yusuf kavmine gönderdiğin kıtlık yılları gibi yıllar gönder.” dedi.⁶⁶⁵ Allah onlara bir damla yağmur göndermedi. Bu yüzden bitkiler ve ağaçlar kuruduğu öyle ki kokmuş derileri kızartmaya ölü hayvanları yemeye başladıkları, durumun şiddetinden dolayı çeşitli beldelere dağıldıkları aktarılır. Ayette

⁶⁶³ İbn Sa'd, II, 53; Kadî Abdülcebbar, s. 169; Buhârî, “Cihad”, 98.

⁶⁶⁴ İbn Sa'd, II, 53.

⁶⁶⁵ İbn Sa'd, II, 53; Kâdî Abdülcebbar, s. 169; Buhârî, Cihad, 98.

bu husus “O zaman sen göğün apaçık bir duhân getireceği günü gözetle. O insanları sarıp kuşatacaktır. İşte bu acı bir azaptır.”⁶⁶⁶ Ayette duhân kıtlık demektir. Kıtlığa duhân denilmesinin sebebi kıtlık yıllarında havaya bol miktarda tozun kalkıp duman şeklini almasıdır. Nitekim Araplar bu sebeple kıtlık yılına *Gabrâ* yani tozlu yıllar demiştir.⁶⁶⁷ Bazıları duhân ayetini açıklarken onun gelecekte meydana gelecek bir hadise olacağını söylemişlerdir. Ancak bu hadisenin gerçekleştiği ve gelecekte meydana gelecek bir hadise olmadığı aktarılır.⁶⁶⁸ Hatta Kûfe’de bir kıssacı duhân/duman ayetini anlatırken kıyamet günü kafirlerin başına gelecek felaket olarak tanımlayınca Abdullah b. Mes’ud ona kızarak kıssacıya “Ey İnsanlar! Allah’tan korkun! Birisi bir şey biliyorsa onu bildiği gibi anlatsın” demiştir. Olayın aslını şöyle izah etmiştir; Hz. Peygamber (sav) “Ey Muhammed! Onlara de ki, “Ben peygamberlik için bir şey istemiyorum. Ben kendim için de teklif koyan birisi değilim”⁶⁶⁹ ayetini okuduğunda insanların kendisine sırt çevirmeleri nedeniyle Rasûlullâh (sav) onlara “Allah’ım! Yusuf’un kıtlık yılları gibi onlara kıtlık yılı ver” dedi. Onlara kıtlık yılları geldi. Her şeyi yiyip bitirdiler öyle ki kokmuş deriler ve ölü leşler dahi yediler. Biri göğe baksa açlıktan duman görüyordu. Tüm Mudar’ın hali böyleydi. Ardından Rasûlullâh (sav) dua etmiş ve kıtlık sona ermiştir. Ayette kıtlığın sona ermesi “Duman yılları Yusuf’un kıtlık yılları gibi oldu. Sonra o dar yıllar kalktı ve biz onlardan azabı azıcık kaldırırız. Fakat onlar dönecektir” ayetinde azabın kalkması şeklinde izah edilmektedir.⁶⁷⁰

Bu ayetle ilgili bir diğer hadise Bedrû’l-Kübra denilen Bedir gününün yaşanmasıdır.⁶⁷¹ Mudar kabilesinin⁶⁷² Peygamber’i (sav) yalanlaması ve eziyet etmesi sebebiyle Rasûlullâh’ın (sav) bedduasının akabinde bu olayın yaşanması onun peygamberliğinin alameti sayılmaktadır.⁶⁷³

⁶⁶⁶ Duhân 44/10-11.

⁶⁶⁷ Kâdî Abdülcebâr, s. 168.

⁶⁶⁸ Kâdî Abdülcebâr, s. 171.

⁶⁶⁹ Sa’d, 38/ 86.

⁶⁷⁰ Duhân 44/15.

⁶⁷¹ Kâdî Abdülcebâr, s. 170.

⁶⁷² Mudar ismi çok kapsamlıdır. Mudar’ın içerisine Kays Aylân girdiği gibi Hındif, Kinâne ve Kureyş de girmektedir. Bedir savaşı ve kıtlık hadisesi Mudar kabilelerinden Kureyş başına gelmiştir. Kıtlık hadisesi Kays Aylân da dahil tüm Mudar’ı etkileyen bir hadisedir.

⁶⁷³ Kâdî Abdülcebâr, s. 168.

Kays Aylân kabileleri İslâm'ın yayılmasına bir o kadar engel olmuşlardır. Düşmanlıklarını esirgememişler, her fırsatta putperestlerle işbirliği içinde olup yandaşlık yapmışlardır. Maûne olayı çok üzücü olduğundan, Rasûlullâh'ı (sav) derinden etkilemiş, İslâm için elzem kurra hafız Müslümanların kaybı, İslâm'a vurulan en büyük darbe olmuştur. Rasûlullâh (sav) pek çok işkenceye ve alaya maruz kaldığı halde beddua ve lanete başvurmadığı bilinen bir husustur. Nitekim Rasûlullâh'ın (sav) Mudar ve Kays Aylân'a, Kays'tan Sakîf'e duası da vardır. Kendisine bin bir eziyet edip rencide eden, taşlayanlar için bile "Allah'ım Sakîf'i hidayete erdir" diye dua etmiştir. Bu tüm kaynaklarda geçen bir hadisedir. Hendek savaşında Rasûlullâh'ın (sav) toprağı avuçlayıp düşmana doğru üfleyip dua etmesi, kıldığı her namazda kollarını göğe kaldırarak duası bildiğimiz durumlardır. Bu dualarının gerçekleşmesi de Rasûlullâh'ın (sav) nübüvvetinin delillerinden kabul edilmiştir. Ancak donanımlı bir insan yetiştirmek yılları alan külfetli bir iştir. Ki Rasûlullâh'ın (sav) bin bir emekle yetiştirdiği güzide insanlar bu hadisede katledilmiştir. Güvence verildiği halde bu olayın vuku' bulması ve öldürülenlerin sayısının fazlalığı Müslümanları ve Rasûlullâh'ı (sav) etkilemiştir. Bu nedenle bu hadisede Rasûlullâh (sav) müşriklere beddua etmiştir.

7. Seriyeler

Hız. Peygamber (sav) döneminde pek çok seriyye yapılmıştır. Bunların büyük çoğunluğu Kays Aylân'ın çeşitli kolları üzerine yapılmış seriyyelerdir. Kays Aylân'ın inançlarına sıkı sıkıya bağlı olmaları, Kâbe'ye ve putlara hürmetlerinin fazla olması nedeniyle babalarının dinlerini savunmaları, bunun için Müslümanlara karşı her türlü oyunun içinde yer aldıkları aşikardır. Bu konuda Yahudilere dahi destek vermişler, en son umut yenilenlerin savaşmayı bilmediğini iddia ederek kendileri Huneyn'de Müslümanları yeneceklerini iddia etmişlerdir. Savaşlarda mahir bir kabile olan Kays Aylân'ın İslâmlaşma sürecinde ele alacağız. Bu süreçte tavırları ne gibi tutum sergiledikleri, Müslümanlarla yaptıkları her türlü çatışmayı istifadenize sunmaya çalışacağız.

7.1. Zeyd b. Hârîse'nin Cemûm Seriyyesi

Hicretin 6. yılı Rebûlâhir/ M. 627 Ağustos ayında Zeyd b. Hârîse'nin Benî Süleym'e yaptığı seriyye meydana geldi.⁶⁷⁴ Zeyd, Batn-ı Nahle'nin solunda kalan Cemûm'a varıncaya kadar yürüdü. Batn-ı Nahle Medine'ye 4 konak mesafede bir yerdir. Oraya varınca Müzeyne kabilesinden Halîme adında bir kadına rastladılar. Bu kadın onlara Benî Süleym'in yerlerinden birini gösterdi. Oradaki deve, koyun ve esirleri aldılar. Esirler arasında bu Müzeyneli kadının kocası da vardı. Rasûlullah kadını bıraktı, kocasını da ona bağışladı. Bu kadın Bilal el-Hâris'in şiiirine konu oldu⁶⁷⁵; And olsun Halîme yakınlarıyla dönene dek

Ne Halîme bitkin düştü ne de kışkırtılan kişi edepsizce konuştu.

Süleym Kays Aylân'dan savaşçılıkla ön plana çıkmış kabilelerindendir, At kullanmakta mahir, süvari birlikleriyle ün salmışlardır. Süleym davetin ilk günlerinden itibaren düşmanlığını belli etmiş bir kabile olmasından, buna göre tavır sergilemiştir. Kays Aylân'a yapılan seriyyelerden büyük çoğunluğu Süleym kabilesine yapılmıştır.

7.2. Zeyd b. Hârîse'nin Taref Seriyyesi⁶⁷⁶

Taref, Nuhayl denilen bölgeden itibaren Marad'a yakın Medine'den 36 mil uzaklıkta Mahacca'dan Bakara yolu üzerinde bir sudur. Burası Benî Sa'lebe'nin ikamet alanıdır.

H. 6 Rebûlevvel/ M. 627 Temmuz/Ağustos ayında Sa'lebe mensupları Muhârib ve Enmar ile birleşerek Medine'ye saldırıp hayvanları yağmalamak istiyorlardı. Onları Medine'ye 40 km⁶⁷⁷ uzaklıkta Zülkassa'da Muhammed b. Mesleme'nin kumanda ettiği 10 kişilik müfreze pusuya düşürdü. Ancak kaçtılar.⁶⁷⁸ Seriyyeyi tamamlamak üzere Zeyd b. Hârîse Medine'ye 50 km uzaklıkta Taref'e gitti. Seriyye dört gece sürdü. Zeyd'in komutasında 15 kişilik bir kuvvet vardı. O gün *öldür* şeklinde bir parola belirlediler. Bölgeye geldiklerinde düşmandan eser yoktu.

⁶⁷⁴ İbn Hazm, s. 54; Özdemir, Serdar, "Seriyye" *DİA*, İstanbul, 2009, XXXVI, 565-566; Erul, Bünyamin, "Zeyd b. Hârîse" *DİA*, İstanbul, 2013, XXXIV, 319-320.

⁶⁷⁵ İbn Sa'd, II, 88.

⁶⁷⁶ Erul, "Zeyd b. Hârîse" *DİA*, XXXIV, 319-320.

⁶⁷⁷ İbn Seyyidünnâs, II, 152.

⁶⁷⁸ Mahmudov, Elşad, "Taref Seriyyesi" *DİA*, İstanbul, 2011, XL, 17-18.

Hayvanlarını bırakıp kaçışmışlardı. 20 kadar deve ve koyunlarına el koydular. Zeyd, ertesi gün el koyduğu develeri dört gün veya gecenin ardından Medine'ye getirdi.⁶⁷⁹

Sa'lebe, Enmar ve Muhârib Kays Aylân'ın kabilelerinin başında gelen, akrabalıkları nedeniyle yurtları yakındı. Bu kabieler tehlike anında birbirlerine destekleyen, birleşen kabile öbekleridir. Müslümanların büyük tehlike ile karşı karşıya olduğu aşikardır. Kays Aylân kabilelerinde yağmacılık yaygındı. Geçimlerini çölde bu şekilde sağlıyorlardı. Kureyş İslâm düşmanlığına Kays Aylân kabileleri izleyici konumundan zaman zaman çıkmış, saldırılar düzenlemişlerdir. İslâm'a karşı şer birleşmesinde yer alan gruplardan birinin Kays Aylân olması ganimet sevdasından ve yağmacılıktaki maharetlerinden de kaynaklanmaktadır.

7.3. Zeyd b. Hârise'nin Vâdilkurâ ve Ümmü Kırfe Seriyyesi⁶⁸⁰

Vâdilkurâ, Medine'ye 7 gün uzaklıktaki bir yerdir.⁶⁸¹ Zeyd b. Hârise'nin H. 6 Ramazan (M. 14 Ocak-12 Şubat 628) ayında bir görüşe göre Receb ayında (16 Kasım-15 Aralık 627)⁶⁸² Vâdil-Kura üzerine düzenlediği seriyyedir. Buraya düzenlenmesi nedeniyle bu isimle anılmıştır. Ancak seriyyeye Ümmü Kırfe seriyyesi de denilmektedir. Ümmü Kırfe'nin bölge halkını düşmanlığa sevk etme, İslâm'ı kötüleme gibi kışkırtmaları nedeniyle hareketin ona yönelik olması, seriyyenin onun adına düzenlendiği gibi bilgiler vardır. Vâdilkurâ, Şam'a giden kervanların akışı ve ticaret geçiş güzergâhıdır. Böylesine önemli bölge olmasının yanında, burada başkaldıran, halkı kışkırtan ve ekonomik hayatı olumsuz etkileyen kişi ve grupların da bulunması üzerine askeri bir operasyon düzenlenmesi kaçınılmaz olmuştur. Provoke olan grup Fezâre'ye mensup Benî Bedr ve Ümmü Kırfe adlı kadının her fırsatta İslâm'ı kötileyen söylemem ve kışkırtmalar içerisine girmesi, bu bölgede düşmanlığı aşırı boyuta taşımıştı. Bölgeden geçen müslüman kervanına saldırıda Zeyd'in neredeyse ve tüm arkadaşlarının öldürülmesi, ayrıca yanlarındaki malların da gasbedilmesi Müslümanların işkence boyutuna varan dövülme ve dayaktan sonra perişan bir şekilde Medine'ye dönmeleri neticesinde bölgeye Gâbe Gazvesi dışında bu seriyye daha

⁶⁷⁹ İbn Sa'd, II, 89; İbn Seyyidünnâs, II, 152; Mahmudov, "Taref Seriyyesi" *DİA*, XL, 17-18.

⁶⁸⁰ Erul, Bünyamin, "Zeyd b. Hârise" *DİA*, İstanbul, 2013, XXXIV, 319-320.

⁶⁸¹ Tüzüner, s. 200.

⁶⁸² İbnü'l-Esîr, II, 194; İbn Sa'd, II, 90. H. 6. yılda meydana geldi.

düzenlenmiştir. Olayın detayı Fezâre (Gatafân) arazileri ticaret güzergahıydı. Müslüman kervanları da bu istikametten geçmekteydi. Zeyd b. Hârise'nin kervanına saldıran Fezâre-Gatafânlı kimseler pek çok Müslümanı şehit edip malları gasp etmişti.⁶⁸³ Zeyd ilkinde baygın bir halde kurtarılmış, yemin ederek onları hezimete uğratmadıkça cünüplükten gusletmeyeceğini adayınca Rasûlullâh (sav) Zeyd'i Ümmü Kırfe üzerine göndermeye karar verdi.⁶⁸⁴ Böylece Vâdil-Kura'ya Ümmü Kırfe üzerine Zeyd b. Hârise seriyyeye çıkmıştır.⁶⁸⁵

Gatafân özellikle Fezâre'nin Hayber'de Yahudilere destek olması, onlarla birlikte hareket etmesi, sıklıkla bozgun, fesat çıkarmaları, her türlü kışkırtma faaliyetinde yer almaları göze batmıştır. Zeyd b. Hârise'nin seriyyesi bu minval üzere şer birliğini bozmak için gerçekleşmiştir.⁶⁸⁶

Rivayete göre Rasûlullâh (sav) Zeyd b. Hârise (Müslim rivayetinde Ebû Bekir) kumandasında bir seriyyeyi H. 6 Ramazan/M. 628 Ocak ayında Benî Fezâre üzerine gönderdi. Seriyyenin kumandanın kim olduğu ihtilafıdır. Seleme b. Ekva'nın rivayetinde, "Rasûlullâh (sav), Ebû Bekir'i bize kumandan tayin etti. Gündüz gizlenip gece yürüyerek, Fezâreoğulları üzerine hücum ettik. Sonra sabah namazıyla onlara saldırdık ve bir grup kimseyi esir aldım. Onları Hz. Ebû Bekir'e getirince, Fezâreoğullarından yanında kızıyla bir kadın vardı. Kız çok güzeldi. Ebû Bekir, kadının kızını bana ganimetlerden ayırıp verdi."⁶⁸⁷ Vâdilkurâ üzerine düzenlenen ikinci seriyyenin kumandanı bu rivayette Ebû Bekir'dir.

Fezâreoğulları ile karşılaşmak üzere Vâdil-Kura'ya doğru yola çıktıklarında yol gösterici delil (rehber) yolu karıştırır. Geceleri yol aldıklarından ve gündüz gizlendiklerinden bir günlük mesafede yanlış yönden geldiklerini fark ettiler. Ancak bu iyi bir sonuç doğurarak, Fezârelilerin toplandıkları yere yakın olduklarını fark

⁶⁸³ Medine-Suriye ticaret yolu Fezâre topraklarından geçtiğinden Müslüman kervanları sıklıkla Benî Fezâre'nin baskınına uğruyordu. Bu nedenle stratejik bir bölgeyi ellerinde bulunduruyorlardı. Fezâre kabilesinden bir grup da Zeyd b. Hârise'nin başkanlığındaki bir Müslüman ticaret kervanına baskın düzenleyip, kervandakileri döverek malları yağmalamışlardı. Bu bardağı taşıran son damla olmuştu.

⁶⁸⁴ İbnü'l-Esîr, II, 194; İbn Seyyidünnâs, II, 156; Tüzüner, s. 200-201.

⁶⁸⁵ İbnü'l-Esîr, II, 194; Halife b. Hayyât, s. 103; İbn Sa'd, II, 92; İbn Seyyidünnâs, II, 156; Algül, "Gatafân" *DİA*, XIII, 399-400.

⁶⁸⁶ Kaim, s. 204.

⁶⁸⁷ İbnü'l-Esîr, II, 195.

ettiler. Düşmanın umduğu yoldan değil de arkadan saldıklarından pek çoğunu öldürüp esir ederler.⁶⁸⁸

Seriyye ile Fezâre'nin ileri gelenleri öldürülerek, büyük bir darbe vurulmuştu. Kışkırtıcı eylemlerde bulunan Ümmü Kırfe esir alındı.⁶⁸⁹ Seriyeye ismini veren Ümmü Kırfe esirler arasındadır. Bu kadın yaşlı bir kadın idi.⁶⁹⁰ Bu kadının asıl adı ise Fâtımâ bnt. Rebîa b. Bedir'dir. Kızının adı ise Cârîye bnt. Mâlik b. Huzeyfe b. Bedr'dir. Annesi Ümmü Kırfe ile beraber esir edildi.⁶⁹¹ Burada Zeyd'in Ümmü Kırfe'yi öldürmesinin nedeni, Hz. Peygamber'e küfretmesi ve evlatları ve torunlarından 30 atlıyı hazırlatıp "Medine'ye saldırın Muhammed'i öldürün" diyerek kışkırtıcılık yapması, aşırı İslâm düşmanlığı sebebiyledir. Onu öldürenin Zeyd değil de Kays b. el-Muhassir⁶⁹² olduğu da geçmektedir. Kays, saldırıp onu öldürmüş veya Zeyd'in emretmesi ile ayakları iki deveye bağlanıp sertçe vurdu, develer de onu parçaladı.⁶⁹³

Ümmü Kırfe'nin kızı Seleme'nin esiri olduğu halde Medine'ye geldiler. Rasûlullâh (sav) ile çarşıda karşılaşınca ona "Ey Seleme! Kadını bana hibe et" dedi. "Ey Allah'ın Rasulü! O çok hoşuma gitti! Ancak ona yaklaştım" dedim. Ertesi gün yine çarşıda karşılaştık. Aynı durum olunca "O senindir Ey Allah'ın Rasulü!" dedim. Rasûlullâh da o kızı aldı. Müşriklerde bulunan esirlere karşılık fidye olarak Mekkelilere gönderdi. Karşılığında bazı esir Müslümanları kurtardı." Rivayete bakılırsa Ümmü Kırfe'nin kızı, Seleme b. Ekva'nın payına düşmüştür. Esirler geldiğinde Rasûlullâh (sav) onu hibe ile alıp müslüman esirler karşılığında Harb b. Ebi Vehb'e gönderdiği vakidir. Bu kadın Abdullah b. Harb'ın annesidir.⁶⁹⁴ Mesleme b. Ekva'nın esiri olduğu getirip Rasûlullâh'a hediye ettiği, Rasûlullâh da onu Hazn b.

⁶⁸⁸ İbnü'l-Esîr, II, 194; Tüzüner, s. 200-201; İbn Sa'd, II, 92; Algül, "Gatafân" *DİA*, XIII, 399-400

⁶⁸⁹ Sahîh-i Müslim, "Cihâd", 14; Bazı rivayetlerde onun öldürüldüğü geçmektedir. Müslim'de ise öldürülmediği nakledilmektedir.

⁶⁹⁰ İbnü'l-Esîr, II, 194; Halife b. Hayyât, s. 103; İbn Sa'd, II, 92.

⁶⁹¹ İbn Sa'd, II, 92.

⁶⁹² İbn Sa'd, II,92; Tüzüner, s. 201.

⁶⁹³ İbnü'l-Esîr, II, 194; İbn Sa'd, II, 92; Tüzüner, s. 201.

⁶⁹⁴ İbnü'l-Esîr, II, 194-195; İbn Sa'd, II, 122; Mağlus, s. 335.

Ebû Vehb'e hediye ettiği aktarılan bir diğer rivayettir.⁶⁹⁵ Bu kız Kays b. Sicil tarafından esir edildiği geçen rivayetler arasındadır.⁶⁹⁶

Fezâre Hevâzin kabilelerinden İslâm'a en çok düşmanlık eden kabiledir. Kabile reisi başta olmak üzere tüm kabile İslâmlaşma sürecinde her bakımdan nerede bir İslâm karşıtlığı olsa katılmış, Yahudilerle iş birliği yapmış, yağmacılık ve ganimet uğruna Müslümanlara saldırmışlardır. Ayrıca İslâm düşmanlığı Kureyş müşrikleriyle sınırlı değildi. Diğer Arap kabileleri dediğimiz Kays Aylân, İslâm'a karşı elde edecekleri başarıyla Kureyş'in başaramadığını yaparak, Müslümanları yenip üstünlük kuracaklarına inancıdaydılar. Böylece câhiliyeden bu yana Arabistan'da yegâne güç sahibi olma hayallerini gerçek kılmak istiyorlardı. Kurdukları hayalin gerçekleşmesi için Kays Aylân kabileleri pek çok defa böyle kalkışmalarda bulunmuştur.

7.4. Muhammed b. Mesleme'nin Zülkassa Seriyyesi

Zülkassa Rebeze yolu üzerindedir. Medine'ye 24 mil (40 km) veya 60 km⁶⁹⁷ mesafededir.⁶⁹⁸ Olay burada gerçekleştiğinden bu yerin ismini almıştır. H. 6/M. 627-628 yılı⁶⁹⁹ Rebülevvel ayında⁷⁰⁰ veya Rebülâhir ayında Muhammed b. Mesleme'nin Zülkassa'ya yaptığı seriyeye gerçekleşti. Rasûlullâh (sav), Benî Sa'lebe ve Benî Sa'lebe'den Benî Uval üzerine Muhammed b. Mesleme'yi on kişiyle⁷⁰¹ bir rivayette 12 kişiyle⁷⁰² gönderdi. Düşmanlar 100 kişiydiler. Gece vaktiydi. Birbirlerine karşılıklı ok attılar. Yararlı bir halde yerde hareketsiz kalan Muhammed b. Mesleme dışında Müslümanların pek çoğu öldürüldü. Ganimet niyetiyle müşrikler öldürdükleri Müslümanların üstlerini soydular.⁷⁰³ Düşmanın seriyeden haberdar olması sebebiyle uykuya dalan Müslümanlar pusuya düşürülmüştü. Çarpışma bir saat sürmüştü. Sonucunda Muhammed b. Mesleme dışında herkes öldürüldü.⁷⁰⁴ Oradan geçen bir Müslüman onu gördü. Medine'ye getirdi. Rasûlullâh (sav) bunun üzerine Ebû Ubeyde

⁶⁹⁵ İbn Sa'd, II, 92.

⁶⁹⁶ Tüzüner, s. 201.

⁶⁹⁷ Mahmudov, "Taref Seriyyesi" *DİA*, XL, 17-18.

⁶⁹⁸ İbn Sa'd, II, 87; Tüzüner, s. 199.

⁶⁹⁹ İbn Sa'd, II, 87; Tüzüner, s. 199.

⁷⁰⁰ Tüzüner, s. 199.

⁷⁰¹ İbn Sa'd, II, 87; İbn Hazm, s. 54; Mahmudov, "Taref Seriyyesi" *DİA*, XL, 17-18.

⁷⁰² Tüzüner, s. 199.

⁷⁰³ İbn Sa'd, II, 87.

⁷⁰⁴ Tüzüner, s. 199.

b. Cerrah komutasında 40 kişilik bir kuvveti onların üzerine gönderdi. Onlardan herhangi bir kimse ile karşılaşmadı. Buldukları deve ve koyunları önlerine katıp Medine'ye getirdiler.⁷⁰⁵

Zülkassa bölgesi seriyyelerin sıklıkla yapıldığı bir bölgedir. Sa'lebe oğullarının İslâm düşmanlığı, kışkırtma faaliyetleri artmıştı. Nitekim düzenlenen ilk seriyyede pek çok müslümanı katletmeleri, tehlikenin boyutunu, İslâm düşmanlığını göz önüne sermiştir. Bunun için tedbir almak adına yeni bir birlik takviye kuvvetle Kays Aylân'dan Sa'lebe üzerine gönderilmiştir. Ancak vurkaç tekniği ile verebildiğimiz zarar kârımızdır tavrında bir Kays Aylân görmekteyiz ki hepsi için aynı şeyi diyemesek de Sa'lebe ve Gatafân kabilelerinde durum böyledir. Nitekim müslüman kuvveti bölgeye ulaştığında hayvanlarını, mallarını bırakıp kaçmışlardır.

7.5. Abdullah b. Atîk'in Ebû Raff'e Karşı Seriyyesi

Hicri altı/ M. 627'de gerçekleşmiştir. Abdullah b. Atîk Ramazan ayında Hayber'deki Ebû Raff'e Selâm b. Hukayk en-Nadârî'ye gönderildi. Ebû Raff, Gatafân ve çevresinde müşrik Arapları toplamıştı. Peygamber'e (sav) karşı savaşmak için onları kışkırttı. Rasûlullâh (sav) onu cezalandırmak üzere Abdullah b. Üneys, Ebû Katade, Esved el-Ansî, Esved b. Huzâ'î ve Mes'ûd b. Sinân'ı gönderdi. Öldür emri verdi. Abdullah b. Atîk, İbranceyi bildiğinden öne geçip "Ebû Raff'ye hediye getirdim" dedi. Karısı kapıyı açtı. Silahları görünce bağırmak istedi. Ona "sus" işareti yaptılar. Kılıcı görünce sustu. Yanına girdiler. Onu beyazlığından tanıdılar. O Kıpti gibi beyazdı. Sonra ona kılıçlarını sapladılar. Öldüğünü anlayınca dağılıp Hayber'in çeşitli yerlerine gizlendiler. Hâris b. Ebû Zeynep 3000 kişiyle peşlerine düştü. Ateş yakarak onları aradı. 2 gün gizlendikten sonra ortalık sakinleşince Medine'ye döndüler. Her biri onu öldürenin kendisi olduğunu söylüyordu. Rasûlullâh'a geldiler "Yüzünüz aydın olsun" dedi. Onlar da "Senin de yüzün aydın olsun Ey Allah'ın Rasulü!" dediler. Sonra yaptıklarını anlattılar. Kılıçlarına baktı. Abdullah b. Üneys'in kılıcında yemek artıkları olduğundan "Onu öldüren budur" dedi.⁷⁰⁶

⁷⁰⁵ İbn Sa'd, II, 87; İbn Seyyidünnâs, II, 150; Tüzüner, s. 199; Mahmudov, "Taref Seriyyesi" *DİA*, XXXX, 17-18.

⁷⁰⁶ İbn Sa'd, II, 93; İbn Hazm, s. 54.

Yahudilerin İslâm düşmanlığı hicretle başlamıştır. Peygamberin kendilerinden gelmemesi durumu tıpkı Ümeyye oğulları ve Sakîf'in "peygamber bizden olmalıydı" şeklinde saplantılı düşünceleri onları peygambere cephe almaya sürüklemiştir. Hiçbir fırsatı kaçırmayan her yolu deneyerek İslâm'a ve Müslümanlara düşman toplamakta mahir Hayber Yahudileri bu kez Gatafân'ı ve etrafındaki Arap kabileleri kışkırtıp Müslümanların üzerine salmaktaydı. Rasûlullâh (sav) Araplara ve Yahudilere göz dağı vermek için Yahudi ele başını öldürtmüştür.

7.6. Abdullah b. Revâha'nın Üseyr b. Zârim Seriyesi

Rasûlullâh (sav) H. 6/M. 628 yılı Şevval/Şubat ayında Abdullah b. Revaha'yı Hayber'deki Üseyr b. Zârim'in üzerine gönderdi. Ebû Rafî Selam b. Ebü'l-Hukayk öldürülünce Yahudiler başlarına Üseyr b. Zârim'i geçirdiler. Üseyr b. Zârim Gatafân ve diğer Arapları dolaşarak Peygamber'e (sav) karşı savaşmak üzere adam toplamaya başladı. Abdullah b. Revaha üç kişiyle bilgi toplamak üzere gönderildi. Durumu öğrenip geri dönüp Rasûlullâh'a (sav) bildirdiler. Rasûlullâh (sav) otuz kişiyi gönüllü hazırlattı. Yola koyulup Üseyr'e geldiler, ona "Sana niçin geldiğimizi bildirinceye kadar senden korunmak için söz istiyoruz" dedi. Üseyr "Evet! Sizden de aynı sözü biz istiyoruz" dediler. "Tamam" dediler. "Rasûlullâh (sav) bizi sana gönderdi. Onunla görüşmeni istiyor. Seni Hayber'e yetkili kılmak ve iyilikte bulunmak istiyor" dediler. O buna istekli ve hırslı göründü. Her Yahudi'nin terkisine bir müslüman bindi. Üseyr bir süre sonra pişman oldu. İki kez elini kılıcına el attı. "Ey Allah'ın düşmanı! İhanet mi ediyorsun?" dedim. Üseyr'in terkisinden indi. Ve yürümeye başladı. Müslümanlar Karkaratü Sibâr'a varıldığında Üseyr'i ve terkilerdeki Yahudileri tenha bir yerde sıkıştırıp öldürdü. Rasûlullâh'a (sav) geldiler. O "Allah sizi zalim bir kavimden kurtarmış" dedi.⁷⁰⁷

Gatafân'ı kışkırtan Yahudi reisi Ebû Rafî öldürülünce daha şiddetli propagandaya başlayan Yahudiler Üseyr'i reis yapıp yine kışkırtma faaliyetlerini sürdürünce Üseyr'in öldürülmesi de gerekli olmuştur. Diğer Araplar ve Kays Aylân kabileleri Yahudilerle yakınlık kurmaktaydı. Öyle ki Medine'de Evs-Hazrec Yahudilerle ters düşse Gatafânlı Uyeyne b. Hısn gelir aralarını düzeltirdi. Eşca' ile

⁷⁰⁷ İbn Sa'd, II, 94.

irtibatları sağlandı. Böyleyken Yahudilerin Bedevî Araplarla dostluğu Müslümanlara ağır zayıflar vermekte, Medine her an bir saldırı tehlikesi altındaydı. Kays Aylân'ın yağmacılıktaki mahareti ortadayken ortalığı karıştıranlara dur demek gerekiyordu.

7.7. Ali b. Ebî Talib'in Fedek Seriyyesi

Rasûlullâh'ın H. 6/M. 627 yılı Şâban/Aralık ayında Ali b. Ebî Talib Fedek'te bulunan Sa'd b. Bekir kabilesi üzerine seriyye düzenledi. Hayber Yahudilerine yardım etmek için Benî Sa'd kabilesinin bir araya toplandığı haberi ulaşmıştı. Rasûlullâh (sav) bu haber üzerine 100 kişilik kuvvetle Ali b. Ebî Tâlib'yi onlar üzerine gönderdi. Hemec'e⁷⁰⁸ varıncaya kadar geceleri yürüdüler, gündüzleri gizlendiler. Hemec'e, Hayber ile Fedek arasında bulunmaktadır. Oraya vardıklarında onlardan birini buldular, o da "Eğer güvenliğimi sağlarsanız size yerlerini söylerim" dedi. Söz verdiler. Bunun üzerine düşmana saldırdılar. 500 deve 2000 koyuna el koydular. Benî Sa'd'ın başında Veber b. Uleym vardı. Çocuklarıyla beraber kaçmak zorunda kaldılar.⁷⁰⁹

Kays Aylân'ın gözde kollarından Sa'd b. Bekir kabilesi Peygamber'in süt kabilesidir. Yahudilerle iş birliği içerisinde müttelik kabilelerdendir. Hevâzin'den Sa'd oğulları Yahudi reisleri ve Yahudilerin başına gelen olaya karşı Müslümanlara karşı toplanmaya başlamışlar, ancak karşılarında müslüman kuvvetleri görünce cesaretleri kırılmıştır.

7.8. Ebû Ubeyde b. Cerrâh'ın Zülkassa Seriyyesi

H. 6/M. 627 yılı Rebûlevvel/Temmuz ayında Ebû Ubeyde Zülkassa'ya seriyye yaptı. Benî Sa'lebe ve Enmar toprakları kuraktı. Marad'tan Teğlemeyn'e kadar olan bölge yağmur yağmıştı. Marad Medine'den 30 mil uzaklıktadır. Benî Muhârib, Sa'lebe ve Enmar, o yağmur alan bir bölgeye gittiler. Medine'nin yaylım hayvanlarına saldırdılar. Medine sürüleri Medine'den 7 mil uzakta Hayfe denilen yerde otluyordu. Rasûlullâh (sav) da Ebû Ubeyde'yi 40 kişilik kuvvetle akşam namazından sonra Medine'den Zülkassa üzerine gönderdi.⁷¹⁰

⁷⁰⁸ Vâdilkurâ yakınlarında bir yer. Sulak bir alandır. Hürmalıklar ve pınarlar vardır.

⁷⁰⁹ İbn Sa'd, II, 91; İbn Seyyidünnâs, II, 155; İbn Hazm, s. 54.

⁷¹⁰ İbn Sa'd, II, 87; İbn Seyyidünnâs, II, 150; İbn Hazm, s. 54.

Benû Muhârib üzerine hareket edildi. Sabah karanlığında Zülkassa'da konaklayıp onlara saldırı düzenlediler. Dağlara kaçmak zorunda kaldılar. Bir adamı yakaladılar. O Müslüman olunca bıraktılar. Ele geçirdikleri deve ve bıraktıkları eşyaları alınıp önüne katıp Medine'ye döndüler. Ganimetin beşte birini alıp gerisini bölüştürdü.⁷¹¹

Sa'lebe, Muhârib ve Enmar Kays Aylân'ın kardeş birliği yaptığı üç kabiledir. Yağmacılık ve ganimet elde etmek niyetiyle saldırı düzenlemektedirler. Kurak hava şartları çevre kabilelere özellikle Müslümanlara saldırmasına neden olmuştur.

7.9. İbnü'l-Ebü'l-Avcâ es-Sülemî'nin Benî Süleym Seriyesi

H.7/ M. 629'da Zilhicce/Nisan ayında İbnü'l-Avcâ'nın Benî Süleym'e karşı bir seriyeye düzenlendi.⁷¹² Süleymoğulları gön derilen 50 kişilik bir kuvvetti. Ancak henüz yolda iken düşmanın gözcüsü onları gördü ve haber verdi. Hazırlık yaptılar. İbnü'l-Ebü'l-Avcâ gelince onları İslâm'a davet etti. "Bizim İslâm'a girmeye ihtiyacımız yok" dediler. Bir süre birbirlerine ok attılar. Müslümanların etrafını kuşatıncaya kadar takviye kuvvet getirmeye devam ettiler. Müslümanlar uzun süre kahramanca savaştılar. İbnü'l-Ebü'l-Avcâ yaralandı. Kalan Müslümanlarla beraber bin bir güçlkle H. 8/M. 629'nun Safer ayının başında Rasûlullâh'ın (sav) yanına Medine'ye dönebildiler.⁷¹³ Hepsinin öldürüldüğü de aktarılmaktadır.⁷¹⁴

Süleym kabilesi Maûne olayında olduğu gibi pek ok olayda Müslümanlara zayıf veren Kays Aylân'dan bir kabilelerindendi. Savaşçı alanında askerî yönden maharetli olmaları nedeniyle zararları dokunmuştur. İleriki süreçte müslüman olunca İslâm'a bu açıdan çok faydalı olacaklardır. Öncü süvari birlikleri olarak destek olmuşlardır.

7.10. Beşîr b. Sa'd el-Ensârî'nin Fedek Seriyesi

Beşîr b. Sa'd'ı Rasûlullâh (sav) H.7/ M. 628 senesinde Şâban/Aralık ayında Fedek'e gönderdi. Fedek'te Benî Mürre yaşamaktaydı. Beşîr b. Sa'd'ın yanında 30

⁷¹¹ İbn Sa'd, II, 88; İbn Seyyidünnâs, II, 150.

⁷¹² İbn Sa'd, II, 126-127; Halîfe b. Hayyât, s. 111.

⁷¹³ İbn Sa'd, II, 127; İbn Seyyidünnâs, II, 204.

⁷¹⁴ Halîfe b. Hayyât, s. 111; İbn Sa'd, II, 123.

kişilik kuvvet bulunmaktaydı. Yola çıktı. Önüne çıkan çobanlara onları sordu. Sahraya çıktıklarını haber alınca bulduğu deve ve koyun sürülerini önüne katıp döndü. Bu haber Benî Mürre'ye ulaşınca Beşîr ve arkadaşlarına yetişip onlara saldırdılar. Beşîr ve arkadaşların okları bitinceye kadar onlara ok attı. Mürreliler de saldırıya geçti. Beşîr yaralanıncaya kadar savaştı. Bir rivayette Beşîr'in öldürüldüğü geçmektedir. Benî Mürre deve ve koyunlarını geri aldılar. Ulbe b. Zeyd, Beşîr ve arkadaşlarını haberini Rasûlullâh'a ulaştırdı.⁷¹⁵ Beşîr b. Sa'd'ın güç bela Fedek'e ulaşip oradaki Yahudilerin yanında iyileşene kadar kaldığı zikredilmektedir.⁷¹⁶

Mürreoğulları Zübyân'ın önemli bir koludur. Fedek'te Yahudilerle dip dibe yaşayan Kays Aylân'dan bir kabiledir.

7.11. Beşîr b. Sa'd el-Ensârî'nin Yemn ve Cebâr Seriyeleri

Yemn ve Cebâr'a ya da Cenâb⁷¹⁷, Vâdilkurâ, Selâh ve Hayber karşısında yer alır. Silah ise, Hayber ve Vâdilkurâ ile keşişen Cinab tarafında bir yerdir.⁷¹⁸ H. 7/M. 628 yılı Şâban/Aralık⁷¹⁹ veya Şevval ayı idi. Gatafân kabilesinden bir grup insanın Uyeyne b. Hısn etrafında toplandığı haberi ulaştı. Uyeyne, Peygamber'e (sav) saldırmak için onlara vaatlerde bulunuyordu.⁷²⁰ Hayber'in fethinde Rasûlullâh'a (sav) yol rehberliği yapan Huseyl b. Nüveyre el-Eşca'î, Cinâb'tan Rasûlullâh'a gelerek Gatafân'dan bir grubun Cinâb'a geldiğini haberini getirdi.⁷²¹ Haber gelince Rasûlullâh (sav) Beşîr b. Sa'd el-Ensârî'yi kumandasında 300 adamı gönderdi. Gizlenerek geceleri yürüyerek Cenâb'a geldiler.⁷²² Selâh'ta⁷²³ konakladılar. Silah mevkinde konuşlanıp düşmana yaklaştılar.⁷²⁴ Düşman Beşîr ve arkadaşlarının yaklaştığını görünce dağıldı. Müslüman kaçanların arkalarında bıraktıkları çok sayıda deve, koyun ve eşyayı ele geçirdi. Çobanlarda kaçıp kavimlerini uyardı. Onlarda dağlara kaçtı. Beşîr b. Sa'd geriye döndü. Gatafân üzerine başarılı bir karşılaşma yapılmıştı.

⁷¹⁵ İbn Sa'd, II, 122; İbn Hazm, s. 54; Mağlus, s. 337.

⁷¹⁶ Mağlus, s. 337.

⁷¹⁷ Burası bazı kaynaklarda Cebbar diye geçmektedir. (Bkz. Mağlus, s. 339).

⁷¹⁸ Mağlus, s. 339.

⁷¹⁹ Algül, "Gatafân" *DİA*, XIII, 399-400.

⁷²⁰ İbn Sa'd, II, 123; Mağlus, s. 339; Algül, "Gatafân" *DİA*, XIII, 399-400.

⁷²¹ İbn Sa'd, V, 180; 181.

⁷²² İbn Sa'd, II, 123; Mağlus, s. 339; Algül, "Gatafân" *DİA*, XIII, 399-400.

⁷²³ Silah da denilmektedir. (Bkz. Mağlus, s. 339).

⁷²⁴ Mağlus, s. 339.

Müslümanlar iki yaralı esiri de ganimetlerle birlikte getirmişlerdi. Esirler müslüman olunca hürriyetlerine kavuştular.⁷²⁵

Bir önceki seriyyede Müslümanları öldüren Mürre kabilesine karşı düzenlenmiş bir seriyyedir. Müslümanların güçlü olduğunu ispat etmek, Kays Aylân kabilelerine göz dağı vermek amacıyla düzenlenmiştir.

7.12. Ebû Bekir es-Sıddık'ın Necid' e Seriyyesi

Âmir (Kilâb) beldesine düzenlenmiş olan seriyyelerden biridir.⁷²⁶ H. 7/M. 628 yılı Şâban/Aralık ayında Rasûlullâh (sav) Ebû Bekir es-Sıddık'a Necid'de Dariyye taraflarında bulunan Benî Kilâb üzerine seriyye yapmasını emretti. Ebû Bekir bu bölgeye seriyye düzenlemiş, müşrikleri esir alınıp öldürülmüştü. Seleme b. Ekvâ'nın rivayetinde, 'O gün Ebû Bekir komutan idi. Parolamız "öldür! öldür!" idi. Kendi elimle tek bir müşrik aileden 7 kişiyi öldürdüm" ibareleri geçmektedir.⁷²⁷ Saldırısı önceki saldırıya karşılıktı. Düşmana ders vermek, cezalandırmak amacıyla düzenlenmiştir. Önceki saldırıyla kasıt Gâbe seriyyesidir. Ebû Bekir aslında Gatafân'dan Fezâre kabilesi üzerine gönderilmiştir. Kilâb kabilesi Âmir b. Sa'saa soyundan olup bu bölge sakinlerindedir.

Seleme b. Ekvâ' rivayetinde, suyun başında bir müddet konakladıktan sonra sabaha doğru saldırıyı gerçekleştirdiği, Ebû Bekir öldürebildiğini öldürdüğü, kaçanları uzaklaşmadan esir ettiği aktarılmaktadır. Seleme b. Ekvâ' ok atmada çok maharetli olduğundan, burada başarı göstermiştir. Esirler arasında çocuk, kadınlar da vardı. Fezâre kabilesinden deri elbiseler giymiş bir kadın ve Arapların güzelinden bir kızı vardı. Ebû Bekir bu kızı Seleme'ye vermiştir.⁷²⁸ Bu bahsi geçen olay ve kadın Ümmü Kırfe seriyyesinde geçmişti. Bu seriyyenin Gatafân üzerine düzenlenmiş, Fezâre'nin Gatafân'ın bir kolu olması hasebiyle seriyye Âmir oğulları bağlantılı olmuştur. Fezâre ve Kilâb Kays Aylân'ın Hevâzin kolunun iki kardeş kabileleri olup ikamet alanları ortaktır. Düzenlenen seriyye bağlantıları, komşu olmaları ve birbirlerini kışkırtmaları

⁷²⁵ İbn Sa'd, II, 123; İbn Sa'd, V, 180; Mağlus, s. 339.

⁷²⁶ Öztürk, Levent, "Siy Seriyyesi" *DİA*, İstanbul, 2009, XXXVII, 291.

⁷²⁷ İbn Sa'd, II, 121.

⁷²⁸ İbn Sa'd, II, 122; Mağlus, s. 335.

nedeniyle ikisi aradan çıkarılmak, bir taşla iki kuş vurmak üzere bu seriyye hedeflenmiştir.

7.13. Ömer b. Hattâb'ın Kâre ve Tûrâbe Seriyeleri

Âmiroğullarının beldesine düzenlenmiş olan seriyyelerden biridir.⁷²⁹ Mekke ve Medine arasındaki Tûrâbe, Eblâ tarafında San'a ve Necran yolu üzerinde Mekke'ye dört gün uzaklıkta bir yerdir. Bu bölgeye Hz. Ömer seriyyeye çıktı. H. 7/M. 628 senesinde Şâban/Aralık ayında vuku' buldu. Rasûlullâh (sav) Ömer b. Hattâb'a otuz kişilik kuvvet verdi. Burada Hevâzin'den geriye kalan grupların üstüne yürümek, direnci kırmak amaçtı. Yanlarında Benî Hilâl'den bir kılavuz vardı. Gizlenerek geceleri yol aldılar. Ancak Hevâzinliler haberi alınca kaçtıklarından Ömer onları yerlerinde bulamadı. Seriyye gelmeden çoktan evlerini boşaltmışlardı. Geri döndüler.⁷³⁰

Hevâzin soyundan Âmir oğulları, buldukları bölgede huzursuzluk çıkarmakta, müslüman olanlara olumsuz tavırlar takınmakta, yağma hareketini sürdürme, İslâm davetine olumsuz tutumlarını sürdürmektedirler. Bu durum eskisi kadar şiddetli bir direnç olmasa da sönmüş değildi.

7.14. Şucâ b. Vehb el-Esedî'nin Siy Seriyesi

H. 8/ 629 yılı Rebûlevvel/Haziran ayında gerçekleşmiştir. Rasûlullâh (sav) Şucâ b. Vehb'i 24 veya 25 adamla Me'dine'nin arkasında bulunan Rükbe taraflarında Medine'den 5 gece uzaklıkta bulunan Siy'de yaşayan Hevâzin üzerine gönderildi.⁷³¹ Hevâzin oğulları düşmanlıklarını sürmeye devam etmekteydiler. Seriyye bu sebeple onların üzerine gönderildi. Rasûlullâh'ın (sav) ani baskın emri ile hareket ettiler.⁷³² Diğer yandan bu seriyye kışları Necid'de yazları Tâif'te geçiren Âmiroğullarına Bi'rîmaûne misillemesi için düzenlendiği aktarılır. Aynı bölgede Hevâzin de yaşamaktadır.⁷³³

⁷²⁹ İbn Hazm, s. 54; Öztürk, "Siy Seriyesi" *DİA*, XXXVII, 291.

⁷³⁰ İbn Sa'd, II, 121; Mağlus, s. 336.

⁷³¹ İbn Sa'd, II, 130; Mağlus, s. 343; Öztürk, "Siy Seriyesi" *DİA*, XXXVII, 291.

⁷³² Mağlus, s. 343.

⁷³³ Öztürk, "Siy Seriyesi" *DİA*, XXXVII, 291.

Müslümanlar gizlenerek yol aldıklarından düşmanı sabah uykusunda yakaladılar. Saldırı sonucunda çok miktarda deve ve koyunu alarak Medine'ye getirdi. Ganimeti bölüştüler. Payları ise her birinin on beş deve idi. Medine'den 15 gün uzak kaldılar.⁷³⁴

Âmir, Maûne'de Süleym ile birleşip İslâm'a büyük darbe vurmuşlardır. Ancak düşmanlık son bulmamış, katlanarak devam etmiştir. Nitekim Rasûlullâh (sav) her seferinde Kayslı Âmir kabilesine askerî bir hareket düzenlemiş, onların direncini kırmak istemiştir. Hz. Peygamber (sav) Âmiroğullarıyla sürekli bozuk olan bu arayı evlilik yoluyla yumuşatmak istemiştir. Süleym'den bir, Âmir b. Sa'saa'dan iki evlilik yapmak suretiyle Kays Aylân'dan üç evlilik yapmıştır.

7.15. Gâlib b. Abdullah el-Leysi'nin Fedek'e Seriyyesi

Hicretin 8/ M. 629 yılı Safer/Mayıs ayında Fedek'te öldürülen Beşîr b. Sa'd'ın arkadaşlarının öldürüldüğü yere seriyye düzenlendiler. Ayrıca Benî Süleym'in Bahran'da (Medine'ye 200 km uzaklıkta bir bölge) asker topladıkları haberi yayılınca, Rasûlullâh (sav) 200 kişilik birlik hazırlanmasını emretti. H. 3 Cemâziyelevvel / M. 624 Kasım'da Bahran'a ulaştı. Ulbe b. Zeyd ve Usâme b. Zeyd de ordudaydı. Aslında Rasûlullâh (sav) bu seriyyeyi hazırladığında Zübeyr b. Avvam'a dedi ki "Yürü, Beşîr b. Sa'd'ın arkadaşlarının öldürüldüğü yere var. Eğer Allah sana zafer verir, galip gelersen, hiçbirini sağ bırakma" dedi. Ona 200 adam ve sancak vermişti. O esnada Gâlib b. Abdullah el-Leysi Kedîd'e veya Meyfea'ya yaptığı seriyyeden Allah'ın izniyle düşmana galip olarak döndü. Bunun üzerine Rasûlullâh (sav) Zübeyr'e "Sen otur!" dedi. Gâlib b. Abdullah'ı 200 kişilik kuvvetle gönderdi.⁷³⁵

Seriyyenin yapıldığı bölgede Benî Mürre ikamet etmekteydi. Sabaha doğru saldırı başladı. Savaşırken Müslümanlar birbirlerini kollamak adına aralarında kardeşlik kurdular. Ayrılmamaları konusunda Gâlib şöyle seslendi, "Bana karşı gelmeyin. Şüphesiz Rasûlullâh (sav) kim benim emrime itaat ederse, bana itaat etmiştir. Kim de emrime karşı gelmişse bana karşı gelmiş olur" diyerek bana karşı gelerseniz kendi Peygamber'inize karşı gelmiş olursunuz, dedi. Herkesin arasında

⁷³⁴ İbn Sa'd, II, 130; Mağlus, s. 343; Öztürk, "Siy Seriyyesi" *DİA*, XXXVII, 291.

⁷³⁵ İbn Sa'd, II, 129; Taberî, III, 153; Mağlus, s. 342.

kardeşlik ilan etti. Amacı her birini arkadaşından sorumlu tutarak zayıfatı azaltmaktı. Böylece düşmana galip geldiler. Küçük çaplı çarpışmalar neticesinde⁷³⁶ Seriyeye başarılı oldu.

Süleym ve Mürre oğulları yakın yerleri yurt edinmişlerdir. İki Kays Aylân kabilesi de sıkıntı çıkarmakta, her seferin toplanma planları, küçük çaplı baş kaldırmalar meydana gelmekteydi. Mürre kabilesinin önceden ciddi bir vukuatı olduğundan gözlerini yıldırım icap ediyordu. Süleym'in kalkışma hareketi Medine'ye bu esnada ulaşınca müslüman kuvvetler bu bölgeye gönderilmiştir.

7.16. Gâlib b. Abdullah el-Leysi'nin Meyfea Seriyesi

Rasûlullâh (sav), Gâlib b. Abdullah'ı Kays Aylân'dan Abd b. Sa'lebe oğullarına gönderdi. Bu kabileler, Nakre'nin Necid tarafında Batn-ı Nahle'nin arkasında Meyfea bölgesinde yaşamaktaydılar. Gatafân kabilesine komşu idiler. Meyfea-Medine arası 8 konaklık mesafedir. Seriyenin rehberi Rasûlullâh'ın (sav) azatlısı Yesar'dır. Bölgeye ulaşır ulaşmaz düşmanın merkezine ani bir baskın düzenlediler. Ganimet elde ettiler. Seriyeye esnasında Üsâme b. Zeyd kelime-i şehadet getiren bir kimseyi öldürdü. Rasûlullâh'a (sav) durum ulaştığında "Onun kalbini açıp baktın mı?" dedi. Üsâme "Bir daha 'la ilahe illallah' diyeni öldürmeyeceğim" diyerek pişman oldu.⁷³⁷

7.17. Ebû Katâde b. Rib'î el-Ensârî'nin Hadîra Seriyesi

Rasûlullâh (sav) H. 8/M. 629 yılı Şâban/ Kasım ayında Ebû Katade b. Rib'î el-Ensârî'nin Necid'de bulunan Muhârib kabilesinin bölgesi olan Hadîra'ya yaptığı seriyedir. Rasûlullâh (sav) Ebû Katâde'yi 15 adamla Gatafân'a gönderdi. Onlara saldırdı. Gizlenerek geceleri yürüdüler. Büyük bir topluluğun etrafını sardılar. Birisi "Ya Hadîra!" diye bağırdı. Kabile eşrafı ve bazıları öldürüldü, bir kısmı esir edildi. Önlerine davarlarından 200 deve ve 1000 koyun katıp yola koyuldular. Humusu ayırıp ganimeti paylaştılar. Her on koyun bir deve sayıldı. Ebû Katade'ye güzel bir cariyeye düşmüştü. Rasûlullâh (sav) bu cariyeyi kendisine bağışlamasını istedi. O da verdi.

⁷³⁶ İbn Sa'd, II, 130; Taberî, III, 153; Mağlus, s. 342.

⁷³⁷ Mağlus, s. 338.

Rasûlullâh (sav) cariyeyi Mahmiye b. Cez'e hediye etti. Bir rivayette on beş gün veya bir rivayette 5 gün Medine'den ayrı kaldılar. Ganimetle Medine'ye döndüler.⁷³⁸

7.18. Ebû Katâde b. Rib'î El-Ensârî'nin Batn-u İdam Seriyesi

Rasûlullâh (sav) H. 8/M. 629 yılı Ramazan/Aralık ayında Ebû Katâde b. Rib'î'yi Batn-u İdam'a gönderdi. O yıl Mekke'nin fethine karar vermişti. Batn-u İdam, Zu Hâşeb ve Zü'l-merve arasında bir mevkiidir. Bu mevkiinin Medine ile arasında 3 konaklık bir mesafe vardır. Aslında Mekke'nin fethine dair bir ön hazırlık mahiyetinde bir seriyye idi. Seriyede Muhallim b. Cessâme el-Leysî vardı. Bir yerde konakladıklarında Âmir b. Adbat el-Eşca'î onlara uğradı. İslâm selamıyla Müslümanları selamladı. Muhallim b. Cessâme ona saldırdı, öldürdü. Yanındaki süt tulumunu, devesini ve eşyalarını aldı. Diğerleri ona ilişmediler. Yollarına devam ettiler. Herhangi bir toplulukla karşılaşmadan Zû Habaşa'ya vardılar. Rasûlullâh'ın (sav) Mekke'ye yürüdüğü haberi geldi. Hemen Yeyn'e yöneldiler. Peygamber'e (sav) Sukya'da yetiştiler.⁷³⁹ Rasûlullâh'ın (sav) yanına geldiklerinde öldürülen müslüman hakkında ayet indi. "Ey iman edenler! Allah yolunda sefere çıktığınızda gerekli araştırmayı yapın. Size selam veren kimseye dünya menfaatlerine göz dikerek "sen mü'min değilsin!" demeyin. Allah katında pek çok ganimetler vardır."⁷⁴⁰ Rasûlullâh (sav) Muhallim b. Cessame'ye kısas uygulamak istediye de diyetinin ödenmesinin daha uygun olacağına karar verdi. "Hemen burada 50 deve peşin, dönüşümüzde de elli deve ödeyelim" teklifini halka kabul edinceye kadar tekrarlamıştır. Buna benzer Huneyn'de Uyeyne b. Hısn ve Akra b. Habis arasında da bir diyalog geçmiştir.⁷⁴¹

Kays Aylân kabilelerinin toplu bir şekilde müslümanlaşması daha sonra olan bir olaydır. Fakat bu Kays Aylân'dan hiç müslüman olmadığı anlamına gelmemektedir. Bireysel olarak müslüman olanlar pekâlâ mevcuttu. Eşca' kabilesinden yeni müslüman olan birinin bu şekilde başka bir müslüman tarafından öldürülmesi, benzer şekilde Maûne hadisesinde canını zor kurtaran Amr b. Ümeyye'nin yeni müslüman olan iki Âmirli kimseyi öldürmesi, Müslümanların Kays

⁷³⁸ İbn Sa'd, II, 135; İbn Seyyidünnâs, II, 219; Mağlus, s. 353.

⁷³⁹ İbn Sa'd, II, 136; İbn Sa'd, V, 182; İbn Seyyidünnâs, II, 220; Mağlus, s. 353.

⁷⁴⁰ Nisa 4/94.

⁷⁴¹ İbn Sa'd, V, 182; İbn Seyyidünnâs, II, 221.

Aylân kabilelerine güvensizliğini göstermektedir. Kays Aylân'ın İslâm düşmanlığı uzun bir zaman devam etmiş, bu nedenle Müslümanların kalpleri onların İslâmlaşmasından yana olsa da mutmain değildi.

7.19. Uyeyne b. Hısn'ın Temîm Üzerine Seriyyesi

Bişr b. Süfyân el-Adevî, Huzaa kabilesinden Kâ'boğullarına zekât memuru olarak Rasûlullâh tarafından gönderildi. Toplanan zekâtı Temîmoğulları çok bularak Bişr'in zekât toplamasına engel oldular. Kâ'b oğulları, "Biz Müslümanız zekât bizim dinimizin esasındandır" deseler de Temîmliler buna karşı çıktıkları haberi Rasûlullâh'a ulaştınca Rasûlullâh (sav) "Kim bu kavmin hakkından gelecek?" dedi. Uyeyne b. Hısn ayağa kalktı "Ben yaparım" dedi. Rasûlullâh (sav) onun yanına içlerinde Muhacir ve Ensar olmadığı 50 süvari verdi. Saldırı yapıldıktan sonra Temîmoğullarından 11 erkek, 21 kadın ve 30 esir edildi. 10 erkek, 11 çocuk ve 30 kadın veya İbn Sa'd'da 11 erkek, 11 kadın ve 30 çocuğun⁷⁴² esir edildiği de söylenir. Bu seriye esnasında ek çok mal ele geçirilmiştir.⁷⁴³ Temîmliler heyetleriyle Rasûlullâh'a gelerek İslâm'ı kabul etmişlerdir.⁷⁴⁴

Bu seriyyenin düzenlendiği kabileler Kays Aylân kabileleri değildir. Ancak seriyyeyi düzenleyen Uyeyne b. Hısn, Kays Aylân'dan önemli bir isimdir. Fezâre kabilesi özelde Gatafân'ı genelde Kays Aylân'ı temsil eden bir kabile olduğundan Uyeyne'nin komuta ettiği bu savaşa yer vermeyi gerekli gördük. Uyeyne'nin İslâm'a girdikten sonra yer aldığı en önemli görevlerden biri bu seriyyedir. Uyeyne'nin savaşta maharetli bir şahsiyet olması ve ganimet için câhiliye döneminde kabilesiyle birlikte pek çok çatışmada yer aldığı bilinen bir gerçektir. Müslüman olunca da bu misyonunu kullanarak İslâm adına başarılı bir seriyye gerçekleştirmiştir.

7.20. Dahhâk b. Süfyân el-Kilâbî'nin Kuratâ Seriyyesi

Kuratâ, Kilâb b. Rebîa'nın Kurt, Kurayt, Karit adlı oğullarından gelen, Necid'de Dariye ile Rebeze arasındaki koruluklarının Medine tarafındaki Fedek ve Avali çevresinde yaşayan alt kollarının ortak adıdır. İlk seriyye H. 6/M. 627

⁷⁴² İbn Sa'd, VI, 179.

⁷⁴³ Vakıdî, s. 807; İbn Sa'd, II, 163; İbn Sa'd, VI, 179; Mağlus, s. 367; Tüzüner, s. 257.

⁷⁴⁴ Vakıdî, s. 807; İbn Sa'd, II, 163.

Muharrem/Mayıs ayında yapıldı. Muhammed b. Mesleme'nin 30 kişiyi kumanda ettiği seriyyedir. Yolda Muhârib kafilesiyle karşılaşınca onlara saldırdı. Sonra Kuratâ yurduna geçtiler. Abbad b. Bişr düşmanın durumunu öğrenip malumatı bildirince Muhammed saldırı emri verdi. Dört taraftan hücum ettiler. 10 kişi öldü. Muharrem'in sonunda 19 gün sonra dönüldü. İki saldırıdan toplamda 150 deve 3000 dinar elde edildi. 3 yıl sonra Rasûlullâh (sav) Avsece el-Becelf'yle Kuratâ'ya davet mektubu gönderdi. Olumsuz karşıladıkları yetmezmiş gibi Kuratâ reisi Ri'ye es-Sühaymi İslâm'ı red etmenin dışında mektubu aşağılayarak su deliğine yama yaptı. Kuratâ'nın adı Yamacioğulları diye kaldı. Bu saygısızlığa karşın üzerlerine Dahhâk b. Süfyân'ı gönderdi.⁷⁴⁵

H. 9/Haziran 630 yılında Rasûlullâh (sav) Kilâb oğullarından Kuratâ oğulları üzerine Dahhâk b. Süfyân'ı göndermiştir. Seriyye "Dahhâk b. Süfyân Seriyyesi" olarak meşhurdur. Mekke'nin Fethi ve Huneyn'e 900 kişiyle katılan Süleymlilere Rasûlullâh (sav) "Sizi yalnız başına yüz kişiye bedel birisiyle 1000'e tamamlayayım mı?" deyince onlar kabul etmiş, Dahhak da kumandan tayin edilmiştir. Onları müslüman olmaya davet etmiş, onlar kabul etmeyince Lâvezüc'de bozguna uğratmışlar, Kuratâların tüm malları ganimet alınmıştır.⁷⁴⁶

Süleym ve Âmir b. Sa'saa'nın soyundan Kilâb oğulları Kays Aylân'ın ismi dilden düşmeyen iki kabiledir. Kilâb oğullarıyla yaşanan durum Mekke'nin Fethi'ne yakın bir zamanda yaşanmış, bu süreçte pek çok Kays Aylân kabilesi İslâm'a girmiş durumdaydı. Ancak Âmir b. Sa'a'a kabilesinden ve diğer Kays Aylân'dan müslüman olmayan kabileler de mevcuttu. Fethin ardından İslâmlaşma hızlanmış, davet mektupları gönderilmiştir. Ek olarak Kays Aylân kabilelerinin olaylardaki yerini rolünü el verdiği ölçüde ifade etmeye çalışarak istifadenize sunduk. Kays Aylân kavramını genel bir kavram olduğundan içerisinde yer alan kabilenin adını kullanmayı daha uygun gördük. Yorumlarımızda Kays Aylân şeklinde kabileleri köküne bağlamaya çalıştık. Pek çok kola ayrılması tek bir isim altında toplamayı zorlaştırmaktadır. Çünkü Kays Aylân içerisinde müslüman olanları da kapsamına

⁷⁴⁵ Algül, Hüseyin, "Kuratâ Seriyyesi" *DİA*, Ankara, 2002, XXVI, 431.

⁷⁴⁶ Çakan, İsmail Lütfü, "Dahhâk b. Süfyân" *DİA*, İstanbul, 1993, VIII, 411-412; İbn Sa'd, VI, 188; Algül, "Kuratâ Seriyyesi" *DİA*, XXVI, 431.

alacağından olaylarda yer alan kolları detaylı vermek daha uygundur. Zamanla bir kısmı müslüman olurken bir kısmı halen direnmekte, bu da Kays Aylân için Kays Aylân şudur, demeyi zorlaştırmaktadır.

8. Gazveler

“Gazv” kelimesinin sözlük anlamı “istemek, kastetmek, niyetlenmek”tir. Bu kelimeden türeyen “gazve” ve çoğulu “gazavât” terimleri “akın, saldırı, savaş” manalarında kullanılmıştır. İstilahta ise gazve, çok veya az askerle Hz. Peygamber’in (sav) bizzat yönettiği savaşların ya da çarpışma olmasa dahi başka maksatla gerçekleştirilmiş hareketlerin genel adıdır.⁷⁴⁷

Hz. Peygamber (sav) pek çok gazve gerçekleştirmiştir. Bu gazvelerin sayısı ihtilaflıdır. İbn Hazm bu gazvelerin 25 tane olduğunu söylemiştir.⁷⁴⁸ Hz. Peygamber’in (sav) yaptığı gazvelerin sayısının 29 olduğu da aktarılan rivayetler arasındadır. Uhud Gazvesi hâriç 28 gazve başarıyla sonuçlanmış, dolayısıyla belirlenen hedefler hayata geçirilmiştir. Bu gazvelerden 16’sında fiilî olarak herhangi bir savaş veya çatışma çıkmamış dolayısıyla insan kaybı olmamıştır. 29 gazveden 13’ü Mekke’li Kureyş müşrikleriyle yapılmıştır.⁷⁴⁹ Bunlardan Kays Aylân üzerine gerçekleştirilenlerin sayısı 9’dur. Bunlardan 3’ü Gatafân kabilelerine “Zûemer Gazvesi Benî Gatafân’a, Zâtürrikâ Gazvesi Enmâr ve Sa’lebe’ye, Gâbe-Zûkared Gazvesi Fezâre’ye yönelik düzenlenmiştir. 2 gazve “Karkaratülküdr ve Benî Süleym gazvesi” Benî Süleym kabilesine, bir başka 2 gazve “Huneyn ve Tâif gazveleri” ise Hevâzin ve Sakîf kabilesine yönelik gerçekleştirilmiştir.⁷⁵⁰ Başlıca Zâtürrikâ, Hendek, Gâbe (Zûkared), Hayber, Mekke'nin Fethi, Huneyn, Tâif Kuşatması⁷⁵¹ gibi gazvelere rivayetler açısından bakılırsa, Zâtürrikâ 4, Hendek 4, Gâbe (Zûkared) 1, Hayber 72, Mekke'nin Fethi 52, Huneyn 20, Taif Kuşatması 3 olmak üzere ismi geçmeyen savaşlarla birlikte gazvelere dair toplamda 226 rivayet mevcuttur.⁷⁵²

⁷⁴⁷ Algül, Hüseyin, “Gazve” *DİA*, XIII, İstanbul, 1996, 488-489.

⁷⁴⁸ İbn Hazm, s. 52

⁷⁴⁹ Mahmudov, s. 20.

⁷⁵⁰ Mahmudov, s. 21.

⁷⁵¹ Öztürk-Bayka, s. 5.

⁷⁵² Öztürk-Bayka, s. 8.

29 gazveden 9 tanesinin Kays Aylân ile yapılması dikkate değer bir husustur. Ek olarak Huneyn savaşının ardından dağılan Kays Aylân kabileleriyle iki farklı noktada çarpışma olduğundan Tâif Gazvesi ve Evtâs Gazvesi şeklinde bir ayrıma gidildi. Bu nedenle çalışmamızda Kays Aylân ile yapılan Gazve sayısı 10 gazve olarak ele alınmıştır. Gatafân, Hevâzin, Âmir b. Sa'saa ve Sakîf gibi Kays Aylân kabileleri uzun bir süre İslâm'a direndiğinden Arap-İslâm tarihinde gazve ve çatışmalar konusunda Kays Aylân ve diğer kabilelere dair yığınla bilgiye ulaşılmaktadır. Bunları belirli bir filtreden geçirerek sunmaya özen gösterdik.

8.1. Benî Süleym Gazvesi

Hicretten 27 ay sonra Cemaziyevvel ayının 6. Günü Buhrân'da bulunan Benî Süleym'e yahut Süleym ve Kureyş toplanmasına⁷⁵³ karşı sefere çıkıldı. Bir rivayette Fûru nahiyesi taraflarında Hicaz'ın Bahreyn ve Maden bölgesinde⁷⁵⁴ veya Buhrân el-Fûru taraflarında bir yerdir. Medine ile Fûru arasında 8 konaklık mesafe vardır. Rasûlullâh (sav) Benî Süleym'den orada büyük bir topluluğun toplandığını söylemişti. Kendi yerine Medine'de İbn Ümmü Mektûm'u bırakarak ashabından 300 kişiyle Buhrân'a yürüdü. Onların dağılık olduğunu haber aldı. Herhangi bir çatışma olmadan Medine'ye Cezmaziyelevvel ayından Rebülevvel ayına kadar bir ay ikamet edip döndüğü⁷⁵⁵ veya 15 gün sonra döndüğü aktarılır.⁷⁵⁶

Süleym, Kays Aylân arasında düşmanlık rengini belli eden birinci kabiledir. Ma'ûne hadisesiyle bu açıktır. Ancak İslâm'ı aynı zamanda Kays Aylân kabileleri arasında ilk kabullenenlerden biridir. Toplanma ve kalkışma hareketlerine en çok kalkışan kabile olmuş, her seferinde şansını denemiştir.

8.2. Küdr Gazvesi (Karkaratülküdr)

Savaşın ismini aldığı Karkaratülküdr, Benî Süleym'in ikamet alanı olan Ma'deni tarafında Ma'ûne seddinin arkasında Arhadiyye yakınlarında bir yerdir.

⁷⁵³ Beyhakî, II, 439

⁷⁵⁴ Beyhakî, II, 439

⁷⁵⁵ Beyhakî, II, 439

⁷⁵⁶ İbn Sa'd, II, 34.

Ma'deni ve Medine arası 8 konaklık bir mesafedir.⁷⁵⁷ Bu yer meydana gelen hadiseye isim vermiştir.

Bedir'den döndükten⁷⁵⁸ sonra Ramazan ayının sonunda hicri ikinci yılın Şevval başında⁷⁵⁹, miladi 624 Mart-Nisan ayında olmuştur. Farklı bir görüşe göre h. 3. yıl Muharrem ayında meydana geldiğini söyleyen Vakıdî miladi 624 Haziran-Temmuz ayında olduğunu söylemiştir.⁷⁶⁰ İkinci yıl Şevval ayının başında Bedir gazvesine çıkıldığı onunda Medine'ye dönüldüğü de söylenir.⁷⁶¹ Hicretin 23. Ayında Muharrem ayının on beşinde Karkaratülküdr adı verilen bu gazve gerçekleşti.⁷⁶²

Bedir karşılaşmasında sonra Bedir'de Gatafân ve Süleymliler birleşmişlerdi. Süleym ve Gatafân büyük tehdit oluşturmuştu. Gatafân'ın Süleymoğullarının el-Küdr diye bilinen suyunun etrafında toplandığı haberi Medine'ye ulaşmıştır. Süleym-Gatafân başkaldırması, Medine'ye saldırı düzenleme hazırlığı içine girmeleri Rasûlullâh (sav) Kays Aylân birlikteliğine müdahale etmesini gerekli kılmıştı. Bir görüşe göre Muhammed b. Mesleme'yi⁷⁶³ başka bir görüşte İbn Ümmü Mektûm'u yerine vekil bırakarak, Bedir dönüşü 7 gece geçmeden 450⁷⁶⁴ kişilik bir müslüman birlikle Süleym üzerine yürüdü. El-Küdr'deki Zu'l-Kassa ve Zu Amr istikametindeki suyun kenarına vardı. Kimse bulamamış, oradaki davarların otlatıldığını görmüştü. Süleym çobanlarıyla karşılaştılar.⁷⁶⁵ Toplanmaya dair sorulan soruya "Bilgimiz yok, biz develeri sulayan gençleriz" dedi. Rasûlullâh (sav) da o develeri ganimet olarak aldı. Ganimet alınan develer 500 kadardır. Medine'ye üç mil uzaklıkta Sırar denilen yerde bölüştürdü. 500 deve ganimeti katılan 200 kişiye pay etti. Humus çıkarılınca her birine 2 deve düştü. Köle Yesar da Rasûlullâh'ın (sav) payına düştü. Ciddi bir çatışma olmadan 15 gün sonra Medine'ye dönülmüştür.⁷⁶⁶

⁷⁵⁷ İbn Sa'd, II, 29; İbn Seyyidünnâs, I, 447.

⁷⁵⁸ Taberî, III, 153; Beyhakî, II, 431.

⁷⁵⁹ Beyhakî, II, 431.

⁷⁶⁰ İbnü'l-Esîr, II, 135; İbn Seyyidünnâs, I, 447; Halife b. Hayyât, s. 82.

⁷⁶¹ Halife b. Hayyât, s. 82; İbn Seyyidünnâs, I, 447.

⁷⁶² İbn Sa'd, II, 29; İbn Seyyidünnâs, I, 447.

⁷⁶³ Halife b. Hayyât, s. 82; İbn Seyyidünnâs, I, 447.

⁷⁶⁴ Bazı kaynaklar 200 kişilik bir grupla gidilmiştir diyor. (Taberî, III, 153).

⁷⁶⁵ İbn Seyyidünnâs, I, 443; Taberî, III, 153; İbnü'l-Esîr, II, 135; İbn Sa'd, II, 29; Beyhakî, II, 431; Hamîdullah, *İslâm Peygamberi*, s. 394-395.

⁷⁶⁶ İbn Sa'd, II, 29; İbn Seyyidünnâs, I, 447; Taberî, III, 153.

Rasûlullâh (sav) Kurayza oğullarıyla savaşırken Kureyş ve Benî Süleym yakınlaşmasını duymuştu. Ayrıca Bedir’de Kureyş ile karşılaşma, düşmanların iş birliği içerisine girmesi tehlikeli boyuta varabilirdi. Orduyla Benî Süleym üzerine yürümek, Hz. Peygamber (sav) bu gazvede Kureyş’i Bedir’de bozguna uğratar uğratmaz, Kays Aylân’a göz dağı vermek üzere yola çıkması, Bedir’den 7 gece sonra gerçekleşmesi Müslümanların dinlenip durulması açısından faydalıyken, Kureyş’ten sonra hareketlenen Kays Aylân için ders niteliğinde bir harekattı.

Kays Aylân kabilelerinin birleştiği ilk savaştır. Bununla Müslümanlara karşı başarılı olmayı ummuşlardı. Ancak toplanma ve kalkışma boşa çıkmış, buna benzer şekilde kalkışmaları sürdürmüşler, her seferinde başarısızlıkla sonuçlanmışlardır. Gatafân ve Süleym kabileleri bu başarısızlıkları ve uğraşlarının boşa çıkması neticesinde İslâm’a ilk dahil olacak Kays Aylân kabileleri olacaklardır.

Savaş esnasında düşmanın peygambere suikast düzenlemişlerdir. Dü’sûr adında biri, Rasûlullâh’ın (sav) yalnız kaldığı bir zamanı kollamış, ancak emeline ulaşamamıştır. Rasûlullâh’ın elindeki kılıcı karşılık Rasûlullâh’ın (sav) “beni senden ancak Allah korur” aciz kalmasıyla sözünden etkilenmiştir. Bu kimsenin uyanırken mi uykudayken mi kılıçla saldırdığı Rasûlullâh’ın (sav) ağaca dayalı kılıcını aldığı tam bir muammalı durumdur. Neticede Dü’sûr İslâm faydalı biri olmuştur.⁷⁶⁷

Medine’ye varması 10 gün sürdü. Geldikten bir süre sonra bir rivayete göre Gâlib b. Abdullah el-Leysî’yi bir seriyeye ile Gatafân ve Süleym oğulları üzerine gönderdi. Onlardan bazı kimseleri öldürdüler. Bir miktar hayvanı⁷⁶⁸ ganimet olarak aldılar. Müslümanlardan 3 kişi şehit oldu. Şevval ayının ortası gibi Medine’ye döndüler.⁷⁶⁹

8.3. Zâtürrikâ’ Gazvesi

Zâtürrikâ’ adındaki yere nispetle savaş “Rikâ’ Gazvesi” diye anılmıştır. Zâtürrikâ’ diye adlandırılmasının bir sebebi de Nahil⁷⁷⁰ yakınlarında Sa’d ve Şakra

⁷⁶⁷ Hamîdullah, s. 395.

⁷⁶⁸ 50 deve olduğu geçmektedir. (Bkz. İbn Seyyidünnâs, I, 447).

⁷⁶⁹ İbnü’l-Esîr, II, 135; İbn Seyyidünnâs, I, 447.

⁷⁷⁰ Nahil vadisinde Henakiye beldesine yakın olup Medine’ye 100 km uzaklıktadır. (Bkz. Mağlus, s. 330).

arasındaki beyaz, siyah ve kırmızı üç dağın yanında bu olayların cereyan etmesi sebebiyledir.⁷⁷¹ Diğer yandan savaş Hz. Peygamber (sav) ile gazveye çıkan ordudan kimselerin binek yetersizliği sebebiyle dönüşümlü olarak hayvanlara binmeleri sebebiyle yürümekten ayakları yaralanan askerlerin yaralı ayaklarına buldukları bez parçası, kumaş sarıp bağlaması, bu yüzden bu gazveye yamalıklar, sargılar anlamında *Zâtürrikâ*’ denilmiştir.⁷⁷² Yahut sancaklar yamalı olduğundan ya da arazi yamalı gibi görüldüğü için gazve bu isimle anılmıştır. *Zâtürrikâ*’ adında bir ağacın bulunmasında bu ismi almıştır şeklinde bir görüş belirtilmiştir.⁷⁷³ *Zâtürrikâ*’ savaşının meydana geldiği gün kılınan korku namazı ile savaş sonrası gerçekleşen bir olayla ilgili olduğundan bu gazveye aynı zamanda Necid Savaşı denildiği verilen bilgiler arasındadır.⁷⁷⁴

Hangi yıl gerçekleştiği kesin olmamakla birlikte ifade edilen tarihler h.4. Rebûlâhir veya Cemaziyelevvel (m. 625 Eylül veya Ekim) olduğu, abartılı bir rivayette Hayber’in Fethi’nden sonra h. 7/628 yılında gerçekleştiğini aktarmaktadır.⁷⁷⁵ H. 7. ya da H. 2 veya 3. yılda gerçekleştiği haberleri takvim başlangıcı ile ilgili ihtilaflardandır.⁷⁷⁶ Hz. Peygamber bu savaşta Medine’den 15 gün uzak kaldığı⁷⁷⁷ bilindiği üzere Benû Nadîr Gazvesinden sonra 10 Muharrem ayında hicretin 47. ayının başında⁷⁷⁸ veya Rebûlevvel-Rebûlâhir aylarında ve yahut diğer bir rivayette bu gazvenin, h. 5. yılın Muharrem ayında (2 Haziran-1 Temmuz 626) olduğu⁷⁷⁹ anlaşılmaktadır. H. 5 10 Muharrem/ 11 Haziran 626’da meydana gelmiştir.⁷⁸⁰

Bu gazvenin düzenlenmesinde arka planda bazı gerekçeler mevcuttu. Bunların başında her an için bedevî Arap topluluklarının bu kalkışmadan güç alıp Medine’ye baskın yapması ihtimali, bunun bertaraf edilmesi, onları dize getirmek için peşi sıra

⁷⁷¹ İbnü’l-Esîr, II, 163; İbn Sa’d, II, 62; Mahmudov, Elşad, “Zâtürrikâ Gazvesi” *DİA*, İstanbul, 2013, XLIV, 152.

⁷⁷² Mağlus, s. 331; Mahmudov, “Zâtürrikâ Gazvesi” *DİA*, XLIV, 152.

⁷⁷³ Mahmudov, “Zâtürrikâ Gazvesi” *DİA*, XLIV, 152.

⁷⁷⁴ Öztürk-Bayka, s. 8.

⁷⁷⁵ Mağlus, s.330; Mahmudov, “Zâtürrikâ Gazvesi” *DİA*, XLIV, 152.

⁷⁷⁶ Hamîdullah, *İslâm Peygamberi*, s. 396.

⁷⁷⁷ İbnü’l-Esîr, II, 163; İbn Sa’d, II, 62; Mağlus, s. 331.

⁷⁷⁸ İbn Sa’d, II, 61; Mahmudov, “Zâtürrikâ Gazvesi” *DİA*, XLIV, 152.

⁷⁷⁹ İbnü’l-Esîr, II, 163. 11 Ağustos-8 Ekim 625.

⁷⁸⁰ Mahmudov, “Zâtürrikâ Gazvesi” *DİA*, XLIV, 152.

harekatlar gerçekleştirmek suretiyle baskılayıcı bir kontrol uygulamak mecburiyeti gazvenin düzenlenme gerekçesinin tabanını oluşturmuştur.⁷⁸¹ Bu tehlikeyi bertaraf etmek, Müslümanların gücünü Kureyş ve diğer Araplar diye tabir edilen Kays Aylân ve Kahtânî kabilelerine kabul ettirip, gözlerini yıldırım farz olmuştur. Çünkü Müslümanlar her an Medine üzerine yapılması muhtemel baskın, yağma ve saldırıların kapıda olması endişesiyle tedirgin olmakta, buna binaen sürekli teyakkuz halindeydiler. Bu da müslüman halkın rahatsız olduğu bir durumdu. Ortada bir avuç Müslümanın yok olması gibi kötünün kötüsü bir ihtimal varken ve şehrin etrafının pusuya yatmış müttefik öbek öbek kuvvetlerle çevrili olması, sıkıntının boyutunu arttırmakla kalmıyor, zalimliğin boyutunu da göz önüne seriyordu. Buldukları süreci en iyi şekilde değerlendirmek, hızlı kararlarla stratejik davranıp Kays Aylân kabilelerine karşı etkili planların tedavüle geçirilmesi şarttı. Nitekim Rasûlullâh (sav) öngörülerini doğrultusunda davranmaktaydı.

Nadîr gazvesinden hemen sonra Rasûlullâh (sav) Medine’de bir süre kalmıştı. Hz. Peygamber (sav) de bu gazveye çıkarken yerine Medine’ye Osman b. Affan’ı vekil bıraktı. Her iki taraf karşılaşmış fakat herhangi bir savaş olmamıştır.⁷⁸² Medine’ye hayvanlarını satmaya gelen bir tüccar, Muhârib, Enmar ve Sa’lebe kabilelerinin Sa’d-Şukra arasında Zâtürrikâ’da kendine karşı birleştiğini haber verdi. Haber ulaşır ulaşmaz Muharrem ayının on beşi cumartesi gecesini 400⁷⁸³ kişiyle yola koyuldu.⁷⁸⁴ Muhâriboğulları ile Gatafân’ın Sa’lebe oğulları üzerine gitmek gayesiyle harekete geçti. Necid tarafına yöneldi.⁷⁸⁵ Herhangi bir çatışma olmadı. Ancak bu savaştan sonra Gatafân artık eski ihanetini tekrarlamadı. Müslümanların gücünü hissetti.⁷⁸⁶

Kays Aylân’a ile Rasûlullâh (sav) arasında bazı ilginç olaylar yaşanmıştır. Bunlardan birkaçı şöyledir; Müslümanlar Muhârib oğullarından bir kadını esir alır. Kadının kocası bunu duyunca, Peygamber’in arkadaşının kanını akıtmadıkça bu işin

⁷⁸¹ Mağlus, s. 330.

⁷⁸² İbnü’l-Esîr, II, 163; İbn Sa’d, II, 62; Mahmudov, “Zâtürrikâ Gazvesi” *DİA*, XLIV, 152.

⁷⁸³ Bir rivayette 700 kişiyle yola çıkıldı.

⁷⁸⁴ İbn Sa’d, II, 62. Bu sefer esnasında Câbir b. Abdullah Muharrem’in bitimine 5 gün kala Sarar denilen mevkiye vardı. Sarar Medine’ye 3 mil uzaklıkta Irak yolunda bir kuyudur.

⁷⁸⁵ İbnü’l-Esîr, II, 163; Mahmudov, “Zâtürrikâ Gazvesi” *DİA*, XLIV, 152.

⁷⁸⁶ Mağlus, s. 331; Mahmudov, “Zâtürrikâ Gazvesi” *DİA*, XLIV, 152; Sarıçam, “Muhârib” *DİA*, XXXI, 3.

peşini bırakmamak üzere yemin etti. Yola çıktı. O esnada Rasûlullâh (sav) bir yerde konakladı. “Bu gece bizi kim koruyacak?” dedi. Muhacir ve Ensar’dan gözcüler seçildi. Muhacirli kimse uyumuş, Ensarlı kimseyi uyku tutmamış, kalkıp namaz kılmaya başlamıştı. Ensarî namaz kılarken Muhâribî’nin oklarının hedefi oldu. Dayanamayıp haberdar etti. Arkadaşı “Neden ilk ok da uyandırmadın” deyince o, “Bir sure okumaktaydım yarıda kesmek istemedim. Rasûlullâh’ın (sav) korumamı istediği bir bölgeyi korumasız bırakma korkusu olmasaydı namazı kesmez namazda işimi bitirirdi” dedi.⁷⁸⁷ Muhârib oğullarından bir müşrik ki bu adam Gavres b. Hâris derler, Rasûlullâh’a (sav) gelip kılıcına bakmak istemiş, Rasûlullâh (sav) da kılıcı uzatınca adam kılıcı eline alıp salladıktan sonra, “Ya Muhammed! Benden korkmuyor musun?” dedi. Hz. Peygamber (sav) de “Hayır” dedi. Adam bu kez “Kılıç elimde olduğu halde benden korkmuyor musun?” deyince “Hayır Allah beni korur” demesinden müşrik etkilenmiştir. Kılıcı iade edince, Rasûlullâh (sav) onu cezalandırmamıştır.⁷⁸⁸

Gatafân kabileleri Sa’lebe oğulları, Fezâre ve Muhârib, Enmar gibi Kays Aylân önemli askerî kanatları Kureyş’in acizliğini küçümsemekte Müslümanları azımsamakta ve halihazırda Kureyş’in otoritesi sarsılmışken tuhaf planlar yapmaktaydılar. Bunun bir fırsat olduğunda hem fikir olup, Yahudilerle iş birliğine girmekte, Müslümanları kolay lokma olarak görüp, Kureyş’i ve Yahudileri savaşmayı bilmemekle suçluyorlardı. Böyle bir ortamda Kureyş her türlü yola başvurmakta Kays Aylân ile Yahudi ittifakına dahi evet, demek, sarsılan otoritesini kurtarmanın türlü yollarını hesaplamaktaydı. Kays Aylân ise elde edecekleri ganimetin hesabına düşmekteydi. İnanmadıkları şeyse bir avuç Müslümanın nasıl olurda teçhizatlı Kureyş’e karşı başarısıydı. Böyle fikirlerle hareket ederek kalkışma hareketlerine girişmekteydiler.

Kaynaklarda korku namazı ile ilgili ayetlerin bu gazve üzerine nazil olmuştur. Raviler korku namazı konusunda ihtilaf halindedirler. Kitaplarda bu konular enine boyuna ele alınmıştır.⁷⁸⁹ Ayrıca bu savaşta Müslümanlara Ahzâb’ta olduğu gibi

⁷⁸⁷ İbnü’l-Esîr, II, 164.

⁷⁸⁸ İbnü’l-Esîr, II, 164; İbn Sa’d, II, 62; Mağlus, s. 331; Algül, Hüseyin, “Gâbe Gazvesi” *DİA*, İstanbul 1996, XLIV, 152.

⁷⁸⁹ İbnü’l-Esîr, II, 163; İbn Sa’d, II, 62; İbn Seyyidünnâs, II, 151; Mahmudov, “Zâtürrikâ Gazvesi” *DİA*, XLIV, 152; Mağlus, s. 331.

birleşmeye kalkışmaları, Müslümanların sürekli tehdit altında Medine’de sıkıntılı ve tedirgin bir şekilde yaşamaları devamlı nöbet halinde olmalarından bir korku içerisinde oldukları fikrini aklımıza getirmektedir.

8.4. Gâbe Seriyyesi (Zûkared Gazvesi)

Olay adını Medine’ye 2 fersah (40 km) uzaklıkta ormanlık bir yer olan Zûkared’den alır. Bu olaya Gâbe de denilmektedir.⁷⁹⁰ Gâbe, Şam yolu üzerinde bir yerdir. H. 6. senede Rebiulevvel ayında buraya seriyye düzenlendi.⁷⁹¹ Bir rivayette Zûkared suyu yakınlarında Bekir b. Vâil’den bir adamın haber vermesi üzerine Rasûlullâh’ın (sav) Zeyd b. Hârise’yi Furat b. Hayyân başkanlığındaki Kureyş kervanını ele geçirmek üzere gönderdiği seriyyedir.⁷⁹² Diğer bir kaynakta ise Rasûlullâh (sav) Lihyân oğulları üzerine bir gazve düzenledikten⁷⁹³ sonra H. 6 yılı Cumazelûla ayında Medine’ye vardı. Birkaç gün Medine’de kaldıktan sonra Uyeyne b. Hısn el-Fezârî ve Gatafânlılar üzerine yürüdü. Başka bir rivayette bu gazve Hudeybiye anlaşmasından hemen sonra Rasûlullâh’ın (sav) Medine’ye vardığından birkaç gün sonra olduğudur.⁷⁹⁴

H. 6/M. 627 yılında Benî Fezâre’nin Uyeyne b. Hısn ve Fâtıma bt. Rebîa (Ümmü Kırfe)’nin⁷⁹⁵ teşvikiyle Medine meralarına saldırıp, Ebû Zer el-Gıfârî’nin oğlunu şehit ederek Hz. Peygamber’e (sav) ait 20 deveyi çalmaları hadisesi meydana gelmiştir. Hadisenin akabinde Hendek Gazvesi’nden 4 ay sonra Rasûlullâh (sav) Gâbe (Zûkared) Gazvesi’ne⁷⁹⁶ çıktı. Gâbe Gazvesi’nin bir diğer sebebi, Fezâre (Gatafân) arazileri ticaret güzergahıydı. Müslüman kervanları da bu istikametten geçmekteydi.

⁷⁹⁰ Tüzüner, s. 197.

⁷⁹¹ İbn Sa’d, II, 82; İbn Sa’d, VI, 173; Tüzüner, s. 197.

⁷⁹² Yunus b. Bükeyr, s. 242.

⁷⁹³ Bu gazve Hendek’ten sonra h. 5 yıl Cumazelûla ayında Kurayza fethinde 6 ay sonra Asım b. Sabit ve Hubab b. Adıyy’in ve Recî’ ehlinin öcünü almak adına Hüzeyl’den Lihyân oğulları üzerine düzenlenmiştir. (Bkz. Hedî, I, 360).

⁷⁹⁴ Halîfe b. Hayyât, s. 103.

⁷⁹⁵ Hz. Peygamber (sav) çocuk, yaşlı ve kadınların öldürülmesini uygun görmediğinden, ne zaman bir seriyye gönderecek olsa ve de komutan tayin etse bu kaidelere uyma konusunda kumandanlarını uyarırdı. Buna binaen Zeyd b. Hârise’nin Ümmü Kırfe’yi öldürmesi gibi bir durum söz konusu değildir.

⁷⁹⁶ Algül, Hüseyin, “Gâbe Gazvesi” *DİA*, İstanbul 1996, XVI, 268.

Zeyd b. Hârîse'nin kervanına saldıran Fezâre-Gatafânî kimseler pek çok Müslümanı şehit edip malları gasp etmişti.⁷⁹⁷

Zikredildiğine göre olayın sebebi Uyeyne'nin kabilesi Bedr b. Amr ailesinin toprakları çoraklaştı. Kuraklık nedeniyle malları azaldı. Basra yolu üzerindeki Medine'ye yakın Batn-ı Nahle'ye yakın Fezâre topraklarındaki Teğlamen'e yağmur yağdığı söylendi. Uyeyne b. Hısn yanında Fezâre'den 100 aile ile Batn-ı Nahle'ye yürüdü. Rasûlullâh 'tan (sav) çekindiğinden Medine'ye geldi. Hz. Peygamber (sav) onu İslâm'a çağırdı, o ne reddetti ne de kabul etti. "Sana biraz yakın olmak istiyorum" dedi. Rasûlullâh ona 3 ay süre verdi. Müslümanlar onlara dokunmadı. Süre bitince Uyeyne ve kavmi bölgelerine döndü. Yağları, sütleri birikmiş, Silliyyan adındaki kamıştan bitkiyle beslenen hayvanları semizleşmişti. Otlakları beğenmişlerdi. Rasûlullâh'ın (sav) Medine'nin kuzeyindeki Gâbe'deki sağmal hayvanlarına saldırdılar. Uyeyne Gâbe'deki sağmal hayvanlara saldırınca, Hâris b. Avf ona dedi ki, "Muhammed'e uygun karşılık vermedin. Hem onun bölgesinde semizledin sonra da ona savaş açtın" dedi. Uyeyne olay gördüğün gibidir, dedi.⁷⁹⁸

Sağmal develere bakmakla Ebû Zer, oğlu sorumluydu. Uyeyne b. Hısn ve Gatafânî bir grup atlı develere saldırdı.⁷⁹⁹ Medine'ye saldırdığı da aktarılmaktadır.⁸⁰⁰ Uyeyne b. Hısn beraberinde 40 kişilik bir grupla çarşamba gecesini develere saldırdı. Rasûlullâh'ın (sav) develerini önüne katıp gittiler. Haber Rasûlullâh'a (sav) ulaşır ulaşmaz bir çarşamba sabahı zırhını kuşandı, atına bindi. Yanına ilk gelen Mikdat b. Amr oldu. Başında miğfer, kılıcını kuşanmış, kılıcı kınından çıkarmıştı. Rasûlullâh (sav) onun mızrağının ucuna sancak bağladı. "Süvariler sana yetişinceye kadar sen yoluna devam et. Biz arkandan geliyoruz" dedi. Medine'de Abdullah b. Ümmü Mektûm vekil bırakıldı. Sa'd b. Ubâde ise 300 kişilik bir grupla Medine'yi korumak üzere görevlendirildi.⁸⁰¹ Bir rivayette Abdullah b. Ebû Hadred, yanındaki iki kişi ile

⁷⁹⁷ Medine-Suriye ticaret yolu Fezâre topraklarından geçtiğinden Müslüman kervanları sıklıkla Benî Fezâre'nin baskınına uğruyordu. Bu nedenle stratejik bir bölgeyi ellerinde bulunduruyorlardı. Fezâre kabilesinden bir grup da Zeyd b. Hârîse'nin başkanlığındaki bir Müslüman ticaret kervanına baskın düzenleyip, kervandakileri döverek malları yağmalamışlardı. Bu bardağı taşıran son damla olmuştu.

⁷⁹⁸ İbn Sa'd, II, 82; İbn Sa'd, VI, 173; Algül, "Gatafân" *DİA*, XIII, 399-400.

⁷⁹⁹ İbnü'l-Esîr, II, 177; Halîfe b. Hayyât, s. 103; Yunus b. Bükeyr, s. 318; İbn Sa'd, VI, 173; İbn Sa'd, II, 82; Tüzüner, s. 198; Hedî, I, 360; Algül, "Gatafân" *DİA*, XIII, 399-400.

⁸⁰⁰ Halîfe b. Hayyât, s. 103.

⁸⁰¹ İbn Sa'd, II, 82; İbn Sa'd, VI, 173; Algül, "Gatafân" *DİA*, XIII, 399-400.

beraber Medine'den 8 mil uzaktaki Rifaa b. Kays el-Ceşmî'nin ikamet ettiği el-Gâbe'ye gönderildi.⁸⁰² Abdullah b. Ebî Hadred, bu seriyyenin komutanı idi. O, burada Âmir b. el-Adbat ile karşılaştı.⁸⁰³ Sahîh bir rivayete göre Rasûlullâh, Sa'd b. Zeyd el-Eşhelî'yi bu seriyyeye komutan tayin etmiştir.⁸⁰⁴

Mikdat b. Amr öncü kuvvetle mevkiye ulaştınca çatışma olmuş, Kırfe b. Huzeyfe b. Bedir'i ve Habîb b. Uyeyne b. Hısn'ı öldürmüştü. Müslümanlardan Muhriz b. Nadle'yi Mes'ade şehit etti. Seleme b. Ekva yaya olarak düşmana yetişti ve onları ok yağmuruna tuttu. Hayber tarafında Müstenah yakınlarında Zûkared'a kadar onları takip etti.⁸⁰⁵ İmdat çağrıları Benî Amr b. Avf'a ulaşmıştı. Onlar da baskına uğrayanlar için takviye kuvvet göndermişlerdi. Zûkared'ta⁸⁰⁶ bu takviye güçler toplandı. Rasûlullâh'ın (sav) yanına habire takviye güç geliyordu. Zûkared denilen mevkide On deveyi kurtardılar. Saldırganlar diğer 10 deveyi alıp kaçtılar. Peşinden gitmek isteseler de Rasûlullâh (sav) izin vermeyerek onlar için “Şu an onlar Gatafân'da dinleniyorlar” dedi. Rasûlullâh (sav) her bir 100 kişiye bir deve verdi. Sayıları 500⁸⁰⁷ idi. Sa'd b. Ubâde, ordu ve Peygamber (sav) için hurma yükleriyle on deve gönderdi.⁸⁰⁸

Uyeyne Kays Aylân ismini sürekli olarak duyacağımız şahsiyetlerin başında gelmektedir. Olumsuz icraatları nedeniyle adını Hz. Peygamber'in (sav) vefatından sonra irtidat olaylarına karışmasına kadar akıllarda olumsuz izlenim bırakmış, ancak İslâm'a girince Peygamber'in (sav) yanında savaşlarda yer alması, Temîm üzerine seriyye düzenlenmesi gibi faaliyetler içinde yer alması Kays Aylân'ın İslâmlaşması adına olumlu etkiler ve izler oluşturmuştur.

⁸⁰² Halîfe b. Hayyât, s. 112.

⁸⁰³ Halîfe b. Hayyât, s. 112.

⁸⁰⁴ İbn Sa'd, II, 83 Hassân b. Sabit'in şiirinde bu seriyye hakkında komutan olarak Mikdat'ın adı geçtiğinden insanlar onu söylediler. Şiirde, “Mikdat'ın atlılarının sabahında...” denir. Sa'd b. Zeyd, Hassân'a serzenişte bulundu. Bilindiği üzere seriyyenin kumandanı Sa'd b. Zeyd idi. Hassân'a “Ben komutan olduğum halde neden Mikdat'ı komutan olarak gösterdin?” demiştir. Hassân da “Kötü bir maksadım yoktu sadece kafiyeye uydurmak için böyle yaptım. Şiirin kafiyesi beni buna mecbur etti” demişti. Böyle dese de kırgınlık uzun sürmüştür.

⁸⁰⁵ İbn Sa'd, II, 82; İbn Sa'd, VI, 174.

⁸⁰⁶ Zû Kırd da denilmektedir. (İbn Sa'd, VI, 174).

⁸⁰⁷ 700 olduğu da geçmektedir.

⁸⁰⁸ İbn Sa'd, II, 83; İbn Sa'd, VI, 174.

Burada bir kalkışma planlaması ve İslâm karşıtlarını etrafına toplaması, otlak sözleşmesinde müslüman otlaklarında hayvanlarını semizlettikten sonra anlaşmaya ihanet etmesi, Ümmü Kırfe'nin kışkırtmaları doğrultusunda meradaki İslâm devletine zimmetli sağmal hayvanlara saldırması gibi tehdit odaklı saldırılar Kays Aylân kabilelerinden sürekli gelmekteydi. Baş aktör de Kayslı Uyeyne b. Hısn'dır.

İbn Sa'd, Gatafânlıların baskınına dair Seleme b. Ekva'nın rivayetini Gâbe Gazasında zikretmiştir. Seleme bu savaşa dair ayrıntılı bilgi vermiş, düşmanla teke tek vuruşmuştur. Saldırıyı ilk fark eden kişi Eslemlî Seleme b. Ekva oldu. Seleme b. Ekva bu gazvede büyük rol oynamıştır.⁸⁰⁹ Öyle ki Abdurrahman b. Uyeyne b. Hısn el-Fezârî'nin Rasûlullâh'a ait bineklere ansızın saldırıp onları önüne kattığı çobanları öldürdüğünü gördüğünde, Rebah atlı köle ile Ubeydullah b. Talha'ya ait atı verip Hz. Peygamber'e (sav) haber iletmesini söyleyerek düşmanın peşine takılmıştır. Düşman atlılarına sürekli ok atarak onları yıldırmaya çalışmış, bir yandan da şu şiiri okumuştur; "Al şu oku ben Ekva'nın oğluyum, Bugün helal süt emmişlerin günüdür. Bugün alçakları öldürme günüdür." Ekva çok hızlı yürümesi ve ok atmasıyla meşhur bir kimse idi. Fezâre ve Gatafân'dan pek çok kimseyi öldürdü. Uyeyne b. Hısn yardıma geldiğinde Ekva'yı görünce "Bu da ne oluyor?" dedi. Onlar da "Dün bundan çok sıkıntılar çektik, elimizdeki her şeyi kurtardı" itirafında bulunmuşlardır. Gecedeki eza gördüklerini söylediklerinde Uyeyne, "Bu adam eğer peşinden gelenleri bilmeseydi sizi bırakırdı. İçinizden birkaç kişi ona saldırın" dedi. İçlerinden 4 kişi dağa tırmanmaya başladığında tam bu esnada çok geçmedi Rasûlullâh'ın (sav) atlıları ağaçlar altından görünmüş, yetişmiştir. Onlardan ilk görünen Esedli el-Ahram,⁸¹⁰ Ardından Ebû Katade, Mikdat b. Amr el-Kindî vardı. Ahram, Abdullah b. Uyeyne'ye saldırdı. Abdullah, Ahram'ı öldürdü. Ebû Katade de Abdullah'ı öldürdü.⁸¹¹ Düşmandan öldürülenler; Habîb b. Uyeyne, Mes'ade b. Hakem b. Mâlik b. Huzeyfe b. Bedr, Karafe b. Mâlik, Usâr ve Amr b. Usâr öldürüldü.⁸¹²

⁸⁰⁹ Hedî, I, 360; İbnü'l-Esîr, II, 177; Tüzüner, s. 198.

⁸¹⁰ Asıl adı Muhriz b. Nadla'dır. Esed b. Huzeyfe kabilesine mensuptur.

⁸¹¹ İbnü'l-Esîr, II, 177; İbn Sa'd, II, 86; Hedî, I, 360.

⁸¹² İbn Sa'd, VI, 174.

Gatafân ve Fezâre savaşçılıklarıyla ön plana çıkan kabilelerdir. Kays Aylân içinde önde gelen kabilelerdir. Sağmal hayvanları yağmalamaya benzer önceden de baskınlar yapmışlar, yapmaya devam etmekteydiler. Medine üzerine birtakım baskınları mevcuttu. Bunu küçük gruplar halinde vur kaç şeklinde ifa etmekteydiler. Müslümanlardan Ebû Zer'in oğlunu ve birkaç Müslümanı şehit etmişlerdir. Ancak kalkışmayı planlayan Uyeyne'nin kardeşi ve oğlunun öldürülmüş olması Kays Aylân eşrafı özellikle Fezâre için büyük bir darbe olmuştur.

Gatafânlılar ismi “Zûkared” olan içinden su akan mağaraya ulaştığında, Müslümanlar ona Zû Dübür eşiğinde yetişmiştir. Su bile içmeden “Zû Ebher” e yöneldiler. Rasûlullâh (sav) Zûkared su kaynağının yanındaydı. Düşmanın elinden kurtarılan bütün kalkan ve elbiseleri almıştı.⁸¹³ Yanında 500 kişi vardı. Seleme b. Ekva, aldığı iki atı ganimet olarak teslim etti.⁸¹⁴ Bilal kurtarılan develerden birini kesmiş, Rasûlullâh'a onun ciğerinden ve hörgücünden pişirmekteydi.⁸¹⁵ Rasûlullâh (sav) sonra bir grup kimseye emir verdi. Gatafân bölgesine saldırmak üzere onları gönderdi. Seleme b. Ekva da Rasûlullâh'a “Ya Rasûlullâh! Ashaptan 100 kişiyi seçeyim. Onlardan bir haberci bile sağ bırakmayayım” dedim. O da “Ya Seleme, bunu yapar mısın?” dedi. Ben de “Vallahi, evet” deyince güldü. Ateşin ışığında dişlerini gördüm. “Onlar şu an Gatafân topraklarında dinleniyorlar” dedi. Sonra Gatafân'dan bir adam gelerek “Filan kişi develer kesmiş bulunuyor. Develerin derisini yüzerken, toz bulutu görünce peşinizden gelenler var diyerek kaçmaya başladılar” dediler. Orada bir veya iki gün ikamet ettikten⁸¹⁶ sonra sabaha doğru Rasûlullâh (sav) “Bizim en iyi atlımız Katade, en iyi piyademiz Seleme b. Ekva'dır” diyerek Seleme'ye hem piyade hem süvari payı verdi.⁸¹⁷

8.5. Zûemer Gazvesi

Muhârib ve Sa'lebe kolları Zûemer'de toplanıp, Medine ve çevresine saldırı planları yapıp yağmalama hareketi başlatmışlardı.⁸¹⁸ Rasûlullâh (sav) hicretten 25 ay

⁸¹³ Yunus b. Bükeyr, s. 319.

⁸¹⁴ İbnü'l-Esîr, II, 178.

⁸¹⁵ İbn Sa'd, II, 85.

⁸¹⁶ Yunus b. Bükeyr, s. 319

⁸¹⁷ İbnü'l-Esîr, II, 178; İbn Sa'd, II, 86; Tüzüner, s. 198.

⁸¹⁸ Avcı, Casim, "Hz. Peygamber Devri Kronolojisi" *DİA*, İstanbul 1982, XXX, 479.

sonra Rebûlevvel ayının başında, Nûhayl tarafında Zû Emer denilen Necid bölgesinde Gatafân kabilesine karşı bir gazve gerçekleştirdi. Ayrıca Benî Salebe ve Benî Muhârib'ten bir grup insan ile Benî Muhârib'ten Dü'sûr b. Hâris'in Zû Emer bölgesinde toplanmış olduklarını ve Rasûlullâh'ın (sav) bölgesine saldıracakları haberini aldı. Müslümanların hazırlanmalarını istedi. Medine'ye Osman b. Affan'ı vekil bırakarak 450 kişilik bir kuvvet ile Rebûlevvel ayının 12. günü yola çıktı.⁸¹⁹ Zûemer Gazvesi'ni düzenledi. Buna Gatafân Gazvesi de denilir. H. 3 Rebûlevvel/M. 624 Eylül'de bu savaş meydana gelmiştir.⁸²⁰

Gatafân ve komşuları Muhârib, Sa'lebe'nin Kays Aylân bayrağı altında Müslümanlara karşı bir kalkışma planıdır. Özeld Gatafân'a umumen tüm Kays Aylân'a bir göz dağı vermek, kalkışmaya hızlı bir şekilde cevap verilmeye çalışılmıştır.

Zülkassa denilen yerde Benî Sa'lebe 'den Cebbâr adında birini yakaladılar. Rasûlullâh'a (sav) getirdiler. O da Rasûlullâh'a (sav) "Senin onların üzerine geldiğini duyarlarsa kesinlikle dağ tepelerine doğru kaçacaklardır. Ben de seninle birlikte geliyorum" dedi. Rasûlullâh onu, İslâm'a davet etti. O da Müslüman oldu. Adanı Bilal'in yanına verdi. Oraya vardığında kimseyi bulamadı. Onlar dağların tepelerinde idi. Ancak uzaktan onları görebildi. Sonra yağmur yağdı. Rasûlullâh (sav) elbiseleri kurusun diye elbiselerini ağaca astı. Dü'sûr b. Hâris bunu görmüştü. Tepeden inip Rasûlullâh'ın (sav) korumasız olduğu bir anda kılıcını çekip başında durdu "Şimdi sen i elimden kim kurtaracak?" dedi. Rasûlullâh (sav) da "Allah" dedi. Bu sırada adamın elinden kılıç düştü.⁸²¹ Hemen Rasûlullâh (sav) düşen kılıcı aldı. "Şimdi, seni benim elimden kim kurtaracak?" dedi. "Hiç kimse" dedi. Şehadet getirdi, Müslüman oldu. Arkadaşlarını da İslâm'a davet etti. Onun hakkında şöyle bir ayet indi, "Ey İman Edenler! Allah'ın size nimetini hatırlayın. Hani bir topluluk size el uzatmıştı da Allah onların ellerini sizden çekmişti. Allah'a karşı gelmekten sakının. Mü'minler yalnız

⁸¹⁹ İbn Sa'd, II, 33; Avcı, "Hz. Peygamber Devri Kronolojisi" *DİA*, XXX, 479; Algül, "Gatafân" *DİA* XIII, 399-400.

⁸²⁰ Avcı, "Hz. Peygamber Devri Kronolojisi" *DİA*, XXX, 479.

⁸²¹ Rivayette Cibrîl'in adama vurduğu geçmektedir.

Allah'a tevekkül etsinler” buyurdu.⁸²² Hiçbir çatışma olmadan 10 gün sonra Medine'ye dönüldü.⁸²³

Gatafân ve diğer Kays Aylân kabileleri için Müslümanların az zayıat vermesi ve çalınan mallarını kurtarması, düşmanın attığı teçhizat, eşyaların ganimet alınması, düşmandan pek çok kimsenin öldürülmesi Uyeyne ve beraberindeki pek çok kimseye bir karşılık olmuştur. Kays Aylân'dan Sa'lebeli bir adamın müslüman olması İslâm adına mavi bir kazanç olmuştur.

8.6. Hendek Gazvesi

Uhud savaşından sonra Kureyş'in kendine güven gelmesi, Müslümanlardan darbe üstüne darbe yiyen Yahudilerin kışkırtma ve protesto faaliyetler ayrıca seriyyelerle zarara uğrayan ve yağma hareketlerinin işe yaramadığını gören Kays Aylân ortak noktada birleştiği hadisedir. Ahzâb suresi 20-22. ayetleri Medine'ye gelen düşman birliklerini Ahzâb (gruplar) şeklinde tabir ettiğinden bu savaşın adı böyle kalmıştır.⁸²⁴ Hendek savaş taktiği olarak Araplarda derin hendekleri kazılması yaygın bir taktik olmadığından savaşı adını yeni savaş taktiğinden almıştır.

Mekkelî Araplar Yahudilerle iş birliği içine girmişti. Bir yandan ticaret yolunun güvenliğini sağlamak, bir yandan Uhud'tan sonra Medine'ye ölümcül darbeyi vurmak ve diğer taraftan da Gatafân'ın ganimet beklentisine cevap vermek adına çıkarları farklı üç grup bir araya gelmişti.⁸²⁵ H. 3/m. 625 senesinde vuku' bulan Uhud'da başarılı olan Mekkelilerden umutlanan Nadîroğulları Hayber çevresindeki Arapları da kışkırtmaktaydı. Diğer bir neden ise Benî Kaynuka ve Benî Nadîr Yahudileri Medine'den çıkarıldığından kızgındılar. Ayrıca Medine'de Yahudilerle irtibatları kopmuştu. Hicaz-Suriye kervan yolu Müslümanların elindeydi. Nadîroğulları zengin bir kabileydi. Paraları ve servetleriyle Müslümanlardan intikam almak için savaşa mali destek sağlamaktaydılar.⁸²⁶ Nadîroğulları ve Benî Nadîr'den Hay b. Ahtab, Benî Vâil, Kinâne b. Rebîa kabileleri savaşa katıldı. Savaşı organize

⁸²² Mâide 5/11.

⁸²³ İbn Sa'd, II, 34; Algül, "Gatafân" *DİA*, XIII, 399-400.

⁸²⁴ Hamîdullah, Muhammed, "Hendek Gazvesi" *DİA*, İstanbul, 1998, XVII, 194-195.

⁸²⁵ Öz, s. 56.

⁸²⁶ Hamîdullah, *İslâm'ın Doğuşu*, s. 217; Hamîdullah, "Hendek Gazvesi" *DİA*, XVII, 194-195.

eden Yahudi Nadîr kabilesiydi. Sellam b. Ebü'l-Hukayk, Huyey b. Ahtab, Rebî'' b. Ebü'l-Hukayk, mektuplar yazıp Mekke ve diğer Arap kabilelerine gönderdiler ve de bizzat gittiler.⁸²⁷ Yahudiler Mekkeli müşriklerle anlaşmaya varıldı. Yahudiler Gatafânlılara, Fezârelilere ve Süleymlilere gitti. Onlardan Hayber'in hurma mahsulünü bir yıllık süreyle onlara vermek karşılığında Rasûlullâh'ın (sav) aleyhinde kendilerine yardım etmelerini istediler.⁸²⁸ Bunu severek kabul ettiler. Fezâre kabilesinin başkanı Uyeyne b. Hısn daha istekli kabul ettiler. Teklifi çabucak kabul etti. Aynı maksatla Benî Süleym'e gittiler. Onlar da kabul etti. Yahudiler civar kabileleri de dolaşıp desteği aldılar. Kureyş de bazı kabilelerle ittifak halindeydi. Bunların başında Sakîf yer almaktadır. Kinâne ve civar Arap kabileleri de bu ittifakta yerini almaktaydı. Medine üç koldan kuşatmak amacıyla Arap kabileleri kendi başkanları komutasında konumlanmak üzere plan yaptılar.⁸²⁹

Olayı ayrıntılı olarak verecek olursak; Hendek hadisesinden önce Yahudilerden Selâm b. Mişkem, Sellam b. Ebü'l-Hukayk en-Nadrî, Hüey b. Ahtap en-Nadrî, Kinâne b. Rebî' b. Ebü'l-Hukayk, Hevze b. Kays, Ebû Ammar el-Vâilî ile Nadîr ve Vâil kabilelerinden topluluklar, Peygamber (sav)'e karşı cephe oluşturmaya başladılar.⁸³⁰ Kureyş'e gelip onlara; "Biz sizinle beraberiz, onun⁸³¹ kökünü kurutuncaya kadar yanınızdayız." Kureyşliler onlara; "Ey Yahudî topluluğu! Siz Ehl-i kitaptansınız. Muhammed ile ayrılığa düştüğümüz konuyu bilirsiniz. Bizim dinimiz mi onun dini mi haktır?" Onlar da "Sizin dininiz onunkinden daha hayırlıdır. Siz ondan hakka daha yakın kimselersiniz." dediler. Kureyş Yahudilerin sözlerine sevindi.⁸³² Bu konuda ayet indi. "Kendilerine kitap verilmiş olanların puta ve şeytana kanıp, inkâr edenlere, bunlar inananlardan daha doğru yoldadır, dediklerini görmedin mi? İşte Allah'ın lanetledikleri onlardır. Allah'ın lanetlediği kişiye asla yardımcı bulamayacaksın."⁸³³ Ardından bu Yahudi topluluğu Kays Aylân'dan Gatafân'a

⁸²⁷ Yunus b. Bükeyr, s. 288; Hamîdullah, "Hendek Gazvesi" *DİA*, XVII, 194-195.

⁸²⁸ Mısıroğlu, I, 330; Hamîdullah, *İslâm'ın Doğuşu*, s. 217; Hamîdullah, "Hendek Gazvesi" *DİA*, XVII, 194-195.

⁸²⁹ Mısıroğlu, I, 330; Toplamda 10 bin kişinin olduğunu aktarıyor. (Bkz. Mâ'rûf, s. 63); Hamîdullah, "Hendek Gazvesi" *DİA*, XVII, 194-195.

⁸³⁰ İbn Kesîr, IV, 165; İbnü'l-Esîr, II, 167; Tüzüner, s. 173.

⁸³¹ Hedî, I, 360.

⁸³² İbn Kesîr, IV, 165.

⁸³³ En-Nisa 51-52.

geldiler.⁸³⁴ Kureyşle anlaşmalarını ve yakında beraber Muhammed'e karşı savaşacaklarını söylediler. Gatafânlılar da bu birliğe katılmayı kabul etti. Bunun üzerine savaş hazırlıkları başladı.⁸³⁵

Bu minval üzere hazırlıklar yapılırken, Kureyş Ehâbîşleri⁸³⁶ topladı. Sayıları 4000 kişi idi. Osman b. Talha b. Ebû Talha sancağı taşıyan kişi idi. 300 at, 1500 develeri vardı. Benî Süleym, Kureyş ordusuna Merrüzzahran'da katıldı. 700 kişiydiler. Süfyân b. Abdüşşems es-Sülemî komutan olarak başlarında idi. Benî Esed de onlara katıldı. Fezâre kabilesi kalabalıktı. Uyeyne b. Hısn başlarında idi. Yanlarında 1000 deve vardı. Eşca' kabilesi başlarında Mes'ud b. Ruhayle olduğu halde 400 kişilik bir kuvvet ile katıldı. Benî Mürre'den 400 kişi katıldı. Başlarında Hâris b. Avf⁸³⁷ bulunmaktaydı.⁸³⁸ Toplamda 10 bin kişi topladılar.⁸³⁹ Kureyş kumandanı Ebû Süfyân b. Harb ile birlikte yola çıktı. Gatafân, Uyeyne b. Hısn b. Hüzeyfe b. Bedir⁸⁴⁰ komutasında yola koyuldu. Eşca' ve Fezâre kollarıyla Gatafân ile birlikteydi. Benî Mürre'nin başında Hâris b. Ebî Hârise el-Mürri vardı. Eşca' kabilesinin başında ise Mi'sar b. Ruhayle bulunmaktaydı.⁸⁴¹

Kays Aylân pek çok kolunun bu savaşta yer aldığını görülmektedir. Düşmanlar aynı noktada toplanmış, tek vücutta yeksan olup Müslümanları yenmeyi planlamışlar. Müslümanlar için en sıkıntılı savaştır. İslâm tarihinde her şeyi değiştiren savaştır diyebiliriz. Kays Aylân kabileleri Müslümanlara karşı Yahudi müttefiklerinin yanında yer almak biraz olsun ganimet elde etmek ve Kureyş'in ve Yahudilerin vadelerine kanmış bir halde Medine kapılarına dayandılar.

⁸³⁴ İbn Kesîr, IV, 165; İbn Sa'd, II, 66.

⁸³⁵ İbn Kesîr, IV, 165; İbnü'l-Esîr, II, 167; Yunus b. Bükeyr, s. 289.

⁸³⁶ Mekke çevresindeki bazı kabileler için kullanılır.

⁸³⁷ Zührî'nin rivayetinde Hâris b. Avf Benî Mürre ile birlikte geriye döndü. Hendek savaşına katılmamışlar şeklindedir. Katıldıklarına dair rivayet daha sağlamdır. Hassân b. Sabit onları hicvetmiştir. Hendek savaşına üç ordu şeklinde konumlandıklarından Ahzâb, gruplar adı da verilmiştir. Toplam sayıları 10.000 kişidir. Kabilelerin sayısı oldukça fazla olduğundan böyledir. Müslümanlarsa 3000 kişi idi. (Bkz. İbn Sa'd, II, 67).

⁸³⁸ İbn Sa'd, II, 66-67; Tüzüner, s. 173.

⁸³⁹ Mâ'rûf, s. 63.

⁸⁴⁰ Fezâreoğulları.

⁸⁴¹ İbn Kesîr, IV, 165; İbnü'l-Esîr, II, 167; Yunus b. Bükeyr, s. 289.

Rasûlullâh (sav) durumdan haberdar olduktan hemen sonra savaş hazırlıklarına başlamıştı. Haberi Rasullah'a (sav) amcası Abbâs'tan bir mektupla öğrendi.⁸⁴² Huzaalı haberciler Rasûlullâh'a (sav) bu birlikteliği Medine'ye 14 günlük yolu 4 gecede katederek haber verdiler. Dü'metü'l-Cendel'den yeni dönen Rasûlullâh (sav) savaş hazırlığına başladı. Uhud'taki uluorta savaş yapmak yerine şehri savunmayı tercih ederek şehrin etrafının 3 taraftan çit ve duvarla çevrilmesini, yiyecek stoğu yapılması emretti.⁸⁴³ Medine çevresinde hendek kazdırdı. Hendek fikrini Selman-ı Farişî ortaya koydu, bu fikir kabul gördü. Hendek kazılacak yerler belirlendi. Hz. Peygamber (sav) hendeği Müslümanlar arasında paylaştırdı. Hendek kazılmasına ecir kazanmak niyetiyle Müslümanlarla birlikte Rasûlullâh (sav) da katılmıştı. Hendek kazma işleminde Müslümanları teşvik için bizzat kendisi de çalıştı. Hendeğin her bir bölümünde farklı topluluğu görev verdi. Muhacirler Ratic'den Zübâb'a, Ensar, Zübâb'tan Benî Ubeyde'ye kadar kazıyordu.⁸⁴⁴ Hendek yaklaşık 5,5 km uzunluğunda 9 m genişliğinde, 4,5 m derinliğinde kazılmaktaydı.⁸⁴⁵ Ancak bazı kimseler hendek kazılma işlemine katılmıyordu. Bu kimseler hakkında ayette, "İçinizden birbirinin arkasına gizlenerek sığıp gidenleri mutlaka Allah biliyor"⁸⁴⁶

Muhacir ve Ensar Selman hakkında anlaşmazlığa düştü. Her biri Selman bizdendir, diyordu. Rasûlullâh da "Selman bizdendir, ehl-i beyttendir" buyurdu. Her on kişiye 40 ziralık yer ayrıldı. Kazma esnasında karşılına kayalar çıkıyor, Rasûlullâh (sav) da bu kayaları parçalıyordu. Kayaları parçalarken şimşek çakıyordu. Bu Selman bu şimşeklerin nedenini sorunca, "Hîre, Kısra sarayları ile Şam ve Bizans ülkelerini ele geçireceğini oraları fethedileceğini" haber verdi. Münafıklar bunun üzerine "Siz hayret etmiyor musunuz? Size batıl şeyler vadediyor. Yesrib'ten Hîre'yi ve Kısra'yı Medain şehrini gördüğünü buraları fethedeceğinizi söylüyor. Siz Medine'den dışarı bile çıkamıyorsunuz."⁸⁴⁷ Ayet münafıklar hakkında, "Münafıklarla kalplerinde hastalık olanlar, bizlere Allah ve Rasulü aldaniştan başka bir şeyin sözünü

⁸⁴² Öz, s. 56.

⁸⁴³ Hamîdullah, "Hendek Gazvesi" *DİA*, XVII, 194-195.

⁸⁴⁴ İbnü'l-Esîr, II, 168; Tüzüner, s. 174-175.

⁸⁴⁵ Hamîdullah, "Hendek Gazvesi" *DİA*, XVII, 194-195.

⁸⁴⁶ Nur 24/63.

⁸⁴⁷ İbnü'l-Esîr, II, 168; Tüzüner, s. 174-175; İbn Kesîr, IV, 177; İbn Sa'd, II, 67-68.

vermediler, derler”⁸⁴⁸ Müslümanlar 3 koldan hazırlığa girişen dış düşmana karşı hazırlık yaparken içerdeki gizli düşmanlarla da uğraşmak zorunda kalıyordu. Müslümanların moralini düşürmek adına ortalığı karıştıran bazı isimler yok değildi.

Hendek işlemi tamamlanınca 3000 kişilik müslüman ordusu hareket etti. Yiyecek, kadın ve çocukların muhkem binalara toplanmasını emretti.⁸⁴⁹ Zilkade ayının sekizinde pazartesi günü Rasûlullâh (sav) yola çıktı. Sancağı Zeyd b. Hârîse taşıyordu. Ensar’ın sancağını ise Sa’d b. Ubâde taşıyordu.⁸⁵⁰ Rasûlullâh (sav) ise şehirden çıktı, Sel’ dağına arkasına alarak ordugâhını kurdu.⁸⁵¹

İbn İshâk, Urve b. Zübeyr, Katade, Beyhakî ve selef alimlerinden birkaçının kesin ifadesine göre Hendek Gazvesi h. 5.⁸⁵² senenin Şevval ayının⁸⁵³ 7’inde (m. 627 1 Mart)⁸⁵⁴ yapılmıştır. Zührî ise h. 4. senede⁸⁵⁵ vuku bulmuştur, demiştir. Aslında bunda bir ihtilaf yoktur. Hicretten dört sene geçtikten sonra beş sene tamamlanmadan Hendek gazvesi vuku bulmuştur. Müşrikler Uhud’un akabinde ertesi yıl Bedir’de karşılaşmak üzere Müslümanlarla sözleşmişlerdi. Bunun üzerine hicri dördüncü senenin Şâban ayında Peygamber (sav) oraya gelmiş ancak Ebû Süfyân o yıl kıtlık olmasını gerekçe göstererek Mekke’ye dönmüştü. Bu yüzden hicri beşinci yılın Şevval ayında Hendek gazvesinin olduğu kesinlik kazanıyor. Zührî’ye göre, Uhud’tan iki sene sonra olmuştur. Uhud’un hicri üçüncü yılın Şevval ayında olduğu hususunda ihtilaf yoktur. Meşhur görüşe göre, Ömer b. Hattâb hicri takvimin başlangıcını Muharrem ayının başlangıcı yapmıştır.⁸⁵⁶ İbn Sa’d ise hicretin 5. senesi Zilkade ayında bu

⁸⁴⁸ Ahzâb 33/12.

⁸⁴⁹ Hamîdullah, “Hendek Gazvesi” *DİA*, XVII, 194-195.

⁸⁵⁰ İbn Seyyidünnâs, II, 89; Hamîdullah, *İslâm’ın Doğuşu*, s. 219; Hamîdullah, “Hendek Gazvesi” *DİA*, XVII, 194-195.

⁸⁵¹ İbn Kesîr, IV, 177; İbnü’l-Esîr, II, 168; İbn Sa’d, II, 67-68; İbn Seyyidünnâs, II, 89; Hamîdullah, “Hendek Gazvesi” *DİA*, XVII, 194-195.

⁸⁵² Yıldız, I, 421; Hedî, I, 355; İbn Seyyidünnâs, II, 84; Atçeken, s. 14.

⁸⁵³ İbnü’l-Esîr, II, 167 (24 Ocak-22 Şubat 627); İbn Seyyidünnâs, II, 84; Tüzüner, s. 173; Yunus b. Bükeyr, s. 277.

⁸⁵⁴ Hamîdullah, “Hendek Gazvesi” *DİA*, XVII, 194-195.

⁸⁵⁵ Hedî, I, 355 bu kaynakta doğru görüş h. 4 sene deniyor. Bir görüşe göre; h. 4 senenin Zilkade ayında meydana gelmiştir.

⁸⁵⁶ İbn Kesîr, IV, 163-164; Yunus b. Bükeyr, s. 288.

savaşın vuku' bulduğunu söylemiştir.⁸⁵⁷ Zilkade/ 5 Nisan 627'de meydana gelmiş bir hadisedir.⁸⁵⁸

Savaş için ordular konuşlanmaya başladılar. Gatafân ve Fezâre kabileleri Medine'nin kuzeyinde yer almaktaydı. Kays Aylân 4 ayrı kolda konuşlanmıştı. Süleymliler ve Mürreliler bir kolda solda yer alırken, Fezâre ve Eşca' diğer bir kol ve Gatafân ayrı bir koldan kuzeyde yer almaktaydılar. Sakîf ise Kureyş ile aynı yerde dördüncü bir birlik olarak ayrı konuşlanmıştı. Esed oğulları Fezâre birliğinin yanında Kinâne ise Mürre ve Süleymoğullarının yanında konuşlandı. Ayrıca Mezopotamya ve Suriye'den hubûbât ve erzak getiren yüklü Müslüman kervanlarının Dûmetü'l-Cendel'de Ukaydır tarafından bu kervanların yolunun kesilmesi, yağmalanması, Medine için hayatiyet arzeden yiyecek akışının kesilmesi tesadüf değildir.⁸⁵⁹ Mürreliler 400 kişi olarak müşrik ordusunda yer aldılar.⁸⁶⁰ Böylece toplamda düşman Ehâbîş, Kinâne, Tihâme, Gatafân ve Necd müttefikleri ile 10.000 müşrik ordusuna karşılık 3000 müslüman ordusu yer almaktaydı.⁸⁶¹ Ayrıca Ebû Süfyân'ın komutasını üstlendiği orduda çok sayıda Gatafânlı ve Süleymliler yer almaktaydı.⁸⁶² Düşmanın 10.000-12.000 arası olduğu da söylenir. Kuzeyde Gatafân, Fezâre ve Esed, güneyde Kureyş-Kinâne ve Sakîf, doğuda Süleym konuşlandı.⁸⁶³ Ebû Süfyân b. Harb'a, Kureyş ve Kinâne, Uyeyne b. Hısn'a Gatafân, Tuleyha'ya Benî Esed, Ebü'l-Aver'e Benî Süleym tabi olmuştur.⁸⁶⁴ Cüruf ve Züğabe arasında Rume tarafından gelen sellerin biriktiği alana gelip yerleştiler. Uhud tarafındaki Zenbi Nekama'ya konakladılar.⁸⁶⁵ Burada Uhud savaşı yapmışlardı. Düşman sancağını Abdüdar'dan Osman b. Talha taşımaktaydı.⁸⁶⁶

Kays Aylân'ın önde gelen komutanlarıyla ve kabileleriyle bu savaşta yer alması Müslümanları tarih sahnesinden silmek, yok etmek adına başvurdukları son

⁸⁵⁷ İbn Sa'd, II, 66.

⁸⁵⁸ Öz, s. 56.

⁸⁵⁹ Mısıroğlu, I, 330.

⁸⁶⁰ Tüzüner, s. 173.

⁸⁶¹ Öz, s. 57; İbn Kesîr, IV, 177; İbnü'l-Esîr, II, 168; İbn Sa'd, II, 67-68; İbn Seyyidünnâs, II, 87; 89.

⁸⁶² Mısıroğlu, I, 331; Mâ'rûf, s. 64.

⁸⁶³ Hamîdullah, "Hendek Gazvesi" *DİA*, XVII, 194-195.

⁸⁶⁴ İbn Sa'd, II, 72.

⁸⁶⁵ İbn Kesîr, IV, 177; İbnü'l-Esîr, II, 168; İbn Sa'd, II, 67-68.

⁸⁶⁶ Hamîdullah, "Hendek Gazvesi" *DİA*, XVII, 194-195.

çaredir. Şehrin kapılarına konuşlanmış Kureyş ve Mekke etrafındaki Araplar, Yahudilerin dış bilemeleri bir neden olabilir, Kays Aylân'ın buradaki konumu ve her birlikte ve grupta yer almaları Müslümanların bölgedeki cihat faaliyetleri ile yağma hareketlerine durdurmaları, Müslümanların müttefiklerini koruması ve kervan ticaretini kontrol ve nizam altına almalarından bölgeden söz sahibi olmalarından rahatsız olmaları olabilir. Kays Aylân kabileleri genel olarak Sakîf hariç geçimleri hayvancılık ve yağma olan çöl Araplarıdır. Sert mizaçlı insanlardır. Medine'de Yahudilerin kontrol altına alınması Medine çevresinde söz hakkı elde etmesi, askerî her türlü küçük büyük operasyonlardan başarıyla çıkması kıskançlığı beraberinde getirmiştir. Kays Aylân'ın bir kısmı olan Süleym ve Gatafân'ın kabilelerinin bu savaşta yer almaları buna bağlanabilir.

Bu böyleyken Medine dışındaki Yahudilerden olan ve savaşın baş aktörlerinden Huyey b. Ahtab en-Nadrî Benî Kurayza yurduna geldi. Hz. Peygamber (sav) ile Kurayzaoğulları adına anlaşma yapan Kâ'b b. Esed el-Kurayzî'nin yanına geldi. Kâ'b Rasûlullâh (sav) ve kavmine karşı musalaha yapmıştı. Yani önceden Medine ahalisi bunun içine Yahudi kabileleri de girmekteydi, bir anlaşma imzalanmıştı. Anlaşma gereği Yahudiler bu savaşa katılmayacaktı. Kâ'b, Huyey'in maksadını anladı. Kale kapıları kilitli olduğu halde kapıya dayandı. Israrla Kâ'b'a, "Ey Kâ'b! Yazıklar olsun sana kapıyı aç da seninle konuşayım, dedi. Kâ'b, "Ey Hüyey! Sana yazıklar olsun! Sen uğursuz bir adamsın. Ben Muhammed ile muahede yaptım. Onunla aramdaki anlaşmayı bozacak değilim. Ondan ancak vefa, doğruluk ve sadakat gördüm." dedi. "Yazıklar olsun sana bana kapıyı aç seninle konuşayım." diyen Hüyey'e Kâ'b, "kapıyı açmayacağım" dedi. O da "Vallahi yemeğimi yememden korktuğun için bana kapıyı açmıyorsun" dedi. Bu söz Kâ'b'ı kızdırdı. Kâ'b kapıyı açınca da "Ey Kâ'b! Yazıklar olsun sana! Sana zamanın izzetini ve kalabalık adamlar getirdim. Kureyş'i liderleriyle getirip Rume'de topladım. Gatafân'ı reisleriyle Zenb-i Nekama'ya indirdim. Onlar benimle birlikte Muhammed'in kökünü kurutmaya beraber olacaklarına sebat edeceklerine söz verdiler" dedi. "Hayır, sen bana zamanın zilletini getirdin. Yazıklar olsun sana ey Hüyey! Benî bırak. Bana ilişme. Ben Muhammed de doğruluk ve vefa gördüm" dedi. Hüyey'in ısrarları sonucunda aralarında sözleştiler. "Eğer Kureyş ve Gatafân geriye döner ve Muhammed'e bir

musibet erİştiremezlerse, ben seninle birlikte senin kalene gireceğim. Sana isabet eden bana isabet etsin.”⁸⁶⁷ Böylece Kurayza oğullarının anlaşmayı bozarak bu şer birliğine dahil olduđu kesinleşti.⁸⁶⁸

Yahudilerin Müslümanlarla hicretten sonra yaptıkları anlaşmaya göre Medine'ye dıştan bir saldırı olunca Müslümanlar ve Yahudiler yardımlaşacaklar şehri ortaklaşa savunacaklardı. Anlaşmaya göre Kureyşlilerle iş birliği yapılmayacak ne Kureyşlilere ne de onlara yardım edenlere hiçbir şekilde korunmayacaktı. Kureyş'in ve Huyey b. Ahtab'ın kışkırtmaları sonuç vermiş, Kureyza oğulları Müslümanlara ihanet etmiş ve anlaşmayı bozmuşlardır. Benî Kureyza'nın reisi Kâ'b b. Esed "Biz artık hiçbir zaman Müslümanlara sulh haline dönmeyeceğiz. Ben o sulhu koparıp atıyorum." diyerek anlaşmayı bozduklarını ilan etmiştir. Kureyza Yahudileri sadece anlaşmayı bozmakla kalmamışlar, Huyey b. Ahtab'ı Kureyş'e göndererek Medine'ye bir gece baskını yapmak için Kureyş ve Gatafânlılardan biner kişilik kuvvet dahi istemiştir.⁸⁶⁹ Ebû Süfyân, Huyey Ahtab'ı göndermesi böylece sonuç verdi. Hayber Yahudileri reisi olup biteni anlamak için Kureyza kabilesinin içine kadar girmiş, Kureyza oğullarının, Medine'nin durumunu görmüş, Müslümanların güvenini kazanan bir kabilenin müttefik olarak Medine'de yer alması işlerine yarayacağından, Kureyza Yahudilerini ikna etmeden dönmemiştir. Nadîr kabilesinin reisi Kurayza reisini ikna etmiş, Kureyş, Kays Aylân ve diğer Arp ve Yahudilere mutlu haberi vermiş, planlar bu doğrultuda hazırlamış, önden kendileri savaşırken Kureyzalılar arkadan saldırı yolunu izlemeleri plana dahil edilmiştir.⁸⁷⁰ Bu durumda Müslümanlar sadece 3 koldan değil 4 koldan çevrilmiş durumdaydılar. Önlerinde 3 ayrı grup arkalarında da bir Yahudi grubu bulunmaktaydı. Tehlikenin ortasında etrafları çevrili halde kadın, çocuklarıyla bir avuç müslüman sıkışıp kalmıştır.

Kâ'b b. Esed, Rasûlullâh (sav) ile yaptığı anlaşmayı bu sayede bozarak, Huyey ile anlaşma yaptı. Kurayza oğulları, kendilerini güvende hissetmek için Kureyş ve Gatafân'dan rehinelere istemesi için Huyey b. Ahtab'ı görevlendirdiler. Bu kabilelerden

⁸⁶⁷ İbn Kesîr, IV, 178; İbnü'l-Esîr, II, 168; İbn Seyyidünnâs, II, 84; Tüzüner, s. 176.

⁸⁶⁸ İbn Sa'd, II, 72; Hamîdullah, "Hendek Gazvesi" *DİA*, XVII, 194-195.

⁸⁶⁹ Atçeken, İsmail Hakkı, s. 14.

⁸⁷⁰ İbn Seyyidünnâs, II, 90; Hamîdullah, *İslâm'ın Doğuşu*, s. 219.

alınacak rehinlerin eşraftan olması ve sayılarının doksan olması gerektiğini söylediler.⁸⁷¹ Kureyza Yahudileri esir almak dışında Kureyş ile “*Sebt*” günü Cumartesi savaşmamak üzere de anlaştı.⁸⁷² Rasûlullâh (sav) Sa’d b. Muaz ve Sa’d b. Ubâde’yi olup bitenin aslını öğrenmeleri için gönderdi.⁸⁷³ Havvat b. Cübeyr için aslını öğrenmek için gönderildi.⁸⁷⁴ Tetkik etmek ve ihanete mâni olmak için Evs reisi Sa’d b. Muaz ve Hazrec reisi Sa’d b. Ubâde, Benî Kurayza’ya gitti. Kâ’b b. Esed ile görüştüler ancak Kâ’b onların rica ve uyarıları alaya aldı kaba ve sert davrandı.⁸⁷⁵ Olumsuz durum karşısında Rasûlullâh (sav) Hz. Ömer’i Medine’de devriye gezmesi için 200 adamla yolladı.⁸⁷⁶ Anlaşmanın feshi kesinleşince Seleme b. Eslem’i 200 adamla Zeyd b. Hârise’yi 300 adamla Medine’deki kadın ve çocukları Kurayza oğullarından korumak üzere görevlendirdi. Abbad b. Bişr ve Ensarlı bir adam her an için bir Kurayza saldırısına karşın Rasûlullâh’ın (sav) çadırını koruyanların başındaydı.⁸⁷⁷ Huyey ise, Medine üzerine bir saldırı için Kureyş ve Gatafân’dan biner kişilik ordu istediler.⁸⁷⁸ Kureyşliler Medine’ye toplamda 3 saldırı gerçekleştirmiştir.⁸⁷⁹

Müşrikler, rivayetlerde 20 küsur gece veya bir aya yakın Medine etrafında konakladılar. Bu süre zarfında arada ciddi bir savaş olmadı. Yalnızca ok atışması ve kuşatma şeklinde devam etti. İbn Sa’d’daki bir rivayette ‘Rasûlullâh (sav) ve ashabı 5 gece muhasara altına alındı. Yahudilerle anlaşma bozulunca ve muhasara altında sıkıntı artınca Rasûlullâh (sav) Uyeyne b. Hısn ve Hâris b. Avf el-Mürri’ye, bu iki Gatafân yöneticisine elçi gönderdi. Rasûlullâh, Uyeyne b. Hısn’a “Eğer sana Ensar’ın hurma gelirinin üçte birini⁸⁸⁰ versem Gatafân kuvvetlerini çeker misin?” diye haber saldı. Uyeyne ona “yarısını verirsen geri çekerim” dedi.⁸⁸¹ Teklife olumlu cevap verdiler. Rasûlullâh (sav) kâğıt ve bir sayfa istedi. Rasûlullâh (sav) ile bir barış

⁸⁷¹ İbn Seyyidünnâs, II, 90; İbn Kesîr, IV, 179; Öz, s. 57.

⁸⁷² Hamîdullah, *İslâm’ın Doğuşu*, s. 220.

⁸⁷³ İbn Kesîr, IV, 179; İbn Seyyidünnâs, II, 89; Öz, s. 57.

⁸⁷⁴ Tüzüner, s. 177.

⁸⁷⁵ *Doğuştan Günümüze Büyük İslâm Tarihi*, I, 420.

⁸⁷⁶ Öz, s. 57.

⁸⁷⁷ İbn Sa’d, II, 68.

⁸⁷⁸ Tüzüner, s. 176.

⁸⁷⁹ Hamîdullah, *İslâm’ın Doğuşu*, s. 220.

⁸⁸⁰ İbn Kesîr, IV, 181; İbnü’l-Esîr, II, 169; İbn Sa’d, II, 75; İbn Sa’d, VI, 174-175; Öz, s. 57; Tüzüner, s. 178.

⁸⁸¹ İbn Sa’d, II, 75; İbn Sa’d, VI, 174; İbn Seyyidünnâs, II, 91.

anlaşması yazmak istiyorlardı. Üseyd b. Hudayr, Rasûlullâh'ın (sav) yanına geldi. Uyeyne ayaklarını uzatmıştı. Ona dedi ki, "Tilki yavrusu! Ayaklarını topla! Rasûlullâh'ın (sav) huzurunda ayaklarını mı uzatıyorsun? Şayet burada olmasaydık vallahi mızrakla böğrünü deşerdim" dedi. Sonra Üseyd, Rasûlullâh'a (sav) "Eğer bu semalardan bir emir ise yap. Eğer böyle değilse vallahi onlara kılıçtan başka bir şey vermeyiz. Sizler ne zamandan beri bizim mallarımıza göz diker oldunuz? Vallahi bunlar çaresizlikten İlhiz⁸⁸² yerlerdi. Satın alma ve ikramın dışında bizden tek hurma almaya dahi teşebbüs etmezlerdi. Allah seni bize gönderdikten sonra mı aşağılıklara haraç vereceğiz. Onlara kılıçtan başka bir şey vermeyeceğiz" dedi.⁸⁸³ Aşhab bu anlaşmaya tepki gösterip olumsuz bakmış, Rasûlullâh (sav) Sa'd b. Ubâde ve Sa'd b. Muaz ile istişare etti. Onlar, "Ya Rasûlullâh! Bu senin yapmamızı arzuladığın iş Allah'ın sana emrettiği bir iş midir yahut da bizim için yaptığın bir şey midir?" dediler. Hz. Peygamber (sav), "Hayır, aksine bunu sizin için yapıyorum. Gördüm ki Araplar tek bir yaydan çıkan ok gibi size karşı birleşmişler. Her yerden size saldırıyorlar. Bu durumu bir derece azaltmak istedim" dedi. Sa'd b. Muaz, "Ya! Rasulallah! Biz ve onlar Allah'a şirk koşan putlara tapan bir millettik. Ne Allah'a ibadet ediyor ne de Allah'ı tanıyorduk. Onlar Medine'den bir hurmayı ancak misafirlik halinde veya satın alarak yiyebiliyorlardı. Allah bizi İslâm ile yücelttiği zaman mı onlarla mallarımızı paylaşacağız? Vallahi bizim onlara ihtiyacımız yoktur. Onlara ancak kılıç veririz ki Allah onlarla aramızda hüküm versin!" Rasûlullâh (sav) "Haydi bildiğin gibi yap" dedi. Sa'd b. Muaz sahifeyi eline aldı ve ondaki yazıyı silerek "Haydi tüm güçleriyle bize karşı çalışsınlar bakalım" dedi.⁸⁸⁴ Üseyd b. Hudayr, Sa'd b. Muâz ve Sa'd b. Ubâde benzer şeyleri söylediğinde Rasûlullâh (sav) "yazıyı yırt" dedi. Sa'd, yazıya tükürdü ve onu yırttı. Uyeyne bu durum üzerine "Vallahi vazgeçtiğiniz şey sizin için aldığımız karardan daha hayırlıdır. Onlara karşı gücünüz yok" dedi. Abbâd b. Bîşr, "Uyeyne bizi kılıç ile mi korkutuyorsun? Hangimizin daha korkak olduğunu göreceksin. Vallahi Rasûlullâh'ın huzurunda olmasaydın kavmine dönemezdin" dedi. Uyeyne ve Hâris, Gatafân kabilesine döndüler dediler ki, "Vallahi onlardan elde

⁸⁸² İlhiz, hayvan yününe kan dökülüp ateşte kızartılarak yapılırdı. İnsanlar kıtlık günlerinde bunu yerlerdi. (İbn Sa'd, VI, 174)

⁸⁸³ İbn Sa'd, II, 75; İbn Sa'd, VI, 174.

⁸⁸⁴ İbn Kesîr, IV, 181; İbnü'l-Esîr, II, 169; İbn Sa'd, VI, 174-175; İbn Seyyidünnâs, II, 92; Öz, s. 57; Tüzüner, s. 178.

edeceğimiz bir şey yok. İşimiz tamama ermedi. Ne yaptığını bilen ve arkadaşları için kendini feda eden insanlar gördük”⁸⁸⁵

Müslümanlar için en ağır zaman olan Hendek günü, Peygamber (sav) çözüm için Kays Aylân ile iş birliğine gidebileceğini düşündü. Yahudilerin ve Kureyş’in bu savaştan dönme ihtimalleri zayıftı. Ancak Kays Aylân kabileleri ganimet umudunda olduğundan onların anlaşmaya yanaşacaklarını düşünüyordu. Hal böyleyken dediği gibi de oldu. Fezâreoğulları ve Uyeyne b. Hısn görüşme teklifine yanaştı. Müslümanların tek isteği Kays Aylân’dan Gatafân ve Süleym’in savaştan ayrılması, yükün hafiflemesiydi. Geriye kalacak olan Yahudiler, Kureyş ve Mekkeli Araplar ile Kays Aylân’dan Sakîf kalacaktı. Kays Aylân’ın bu savaştaki rolü savaşın dönüm noktası olacak belirleyici olacağından, etkili güçlü bir kabile idi. Savaştan uzaklaşması Müslümanlar adına önemliydi. Ancak Uyeyne’nin fazla pay istemesi, anlaşmayı sağlamadı, Müslümanları rahatsız etti.

Hendek bilindik bir savaş taktiği değildi, Araplar arasında bilinmiyordu. Kureyşli süvariler ile Kinâne atlılarını hendeğin önüne kadar getiriyorlar geçemiyorlardı. Hendeği görünce de Kinâneliler, “Vallahi bu kurulmuş bir hiledir. Araplar daha önce bunu bilmiyorlardı.” diyorlardı.⁸⁸⁶ Hendek, savaşın sükûnetli devam etmesini sağlamaktaydı. Ok atma ve mübarezeyle kızıştırılmaya çalışılsa da dal kılmıdamıyordu. Âmir b. Lüey oğullarından Amr b. Abd-i Vüd, İkrime b. Ebi Cehil, Hübeyre b. Ebû Vehb, Nevfel b. Abdullah, Dırrar b. Hatib el-Fihri adlı Kureyşli süvariler, Kinâne oğullarının arasından geçip nida ettiler “Savaşa hazırlanın kimlerin güzel at bindiğini öğreneceksiniz” dediler.⁸⁸⁷ Amr b. Abdü Vüd⁸⁸⁸ isimli bir adam demir zırh giyip meydana çıkarak mübareze için meydan okudu. Ali b. Ebî Talib ayağa kalkınca Rasûlullâh, Ey Ali! Otur, o Amr’dır, diyerek engellemeye çalışsa da Amr’ın “Mübareze için aranızda erkek yok mu?” sözlerini tekrarlayınca Ali kalkıp “Ya

⁸⁸⁵ İbn Sa’d, VI, 175; İbn Seyyidünnâs, II, 92; Algül, “Gatafân” *DİA* XIII, 400; Kapar, “Fezâre” *DİA*, XII, 538.

⁸⁸⁶ İbn Kesîr, IV, 182.

⁸⁸⁷ İbnü’l-Esîr, II, 169.

⁸⁸⁸ İbnü’l-Esîr’in eserinde “Ved” diye geçiyor. Ayrıca Amr b. Abd-i Ved, Bedir savaşında bulunmuş biri olup yaralanıncaya kadar savaşmış, ancak Uhud’da bulunmamış. Hendek savaşına katılırken ise ne derece kahraman olduğunu göstermek için çeşitli işaretlerle savaşa katılmıştı. İbn Sa’d’da ise bu adamın 90 yaşında olduğu geçmektedir. (Bkz. İbn Sa’d, II, 69).

Rasulallah! Ben ona karşılık vereceğim” dedi. Mübarezeye başlayınca Amr biri başından biri omzundan iki darbe alıp yere yığıldı.⁸⁸⁹ Zübeyr b. Avvam da Nevfel b. Abdullah ile mübareze yaptı onu öldürdü.⁸⁹⁰ Ara ara mübareze yoluyla savaş ciddi bir hal olsa da sükûnetli bir savaş ortamı oluşturan hendek taktiğiyle sürecin uzamasına ve kalabalık düşmanı bıktırmak, yormak gözlerini yıldırım üzerine stratejik savunma harekâtına çevrilmişti.

Hendek günü savaşın ağırlığı Müslümanları namazı kılmaktan alıkoydu. Bu da savaşın ne kadar çetin olduğunu göstermektedir. Üseyd b. Hudayr 200 kişi ile hendekte kaldı. Hâlid b. Velîd, Müslümanlara saldıracak bölük aramaya koyulmuştu. Hz. Peygamber (sav) “Allah onların kalplerini ateşle doldursun. Bizi orta namazdan alıkoydular” dedi. Kastettiği ikindi namazı idi.⁸⁹¹ Rasûlullâh (sav) Bilal’e emir verdi, o da ezan okudu. Arka arkaya öğle, ikindi, akşam ve yatsı için ayrı ayrı kamet getirerek namazları kıldırdı. Ve “Şu an sizden başka yeryüzünde Allah’ı anan bir kavim yok” diyerek arka arkaya namazları kıldırdı.⁸⁹² Rasûlullâh (sav) savaş esnasında mescide gelip abasını indirdi. Ellerini göğe kaldırıp müşriklere beddua etti. Tekrar beddua etti, namazını kıldı.” Buharî’de, “Allah’ım onları hezimete uğrat, onlara karşı bize yardım et” diye dua etti. Rasûlullâh (sav) ve ashabı düşmanın her taraftan saldırması, düşmanın birleşmesinden ötürü korku ve şiddetli bir sıkıntı içinde kaldılar. O esnada Gatafân’ın Eşca’lı Nuaym b. Mes’ud çıkageldi. Rasûlullâh’a (sav) “Ya Rasulallah! Ben Müslüman oldum. Kavmim Müslüman olduğumu bilmiyor. Bana dilediğin şeyi emret” dedi. Hz. Peygamber (sav) “Sen yalnız bir adamsın. Şayet gücün yeterse onların arasına gir, onları dağıt. Çünkü savaş bir hiledir” buyurdu. Nuaym kalktı ve Benî Kurayza’ya gitti. Câhiliye döneminde onlarla dost idi.⁸⁹³ Nuaym, “Ey Benî Kurayza! Benim size olan dostluğumu bilirsiniz. Sizinle ilişkimiz malumdur. Kureyş ve Gatafân sizin gibi değildir. Şehir sizin şehrinizdir. İçinde çocuklarınız, mallarınız bulunmaktadır. Ondan başka bir yere gitmeye gücünüz yetmez. Kureyş ve Gatafân ise

⁸⁸⁹ İbn Kesîr, IV, 183-184; İbnü’l-Esîr, II, 170; İbn Sa’d, II, 69; İbn Seyyidünnâs, II, 93.

⁸⁹⁰ İbn Sa’d, II, 69; İbn Seyyidünnâs, II, 93; Hamîdullah, Muhammed, “Hendek Gazvesi” *DİA*, XVII, 194-195.

⁸⁹¹ İbn Sa’d, II, 70; Hamîdullah, “Hendek Gazvesi” *DİA*, XVII, 194-195.

⁸⁹² İbn Kesîr, IV, 191; İbn Sa’d, II, 70; İbn Seyyidünnâs, II, 96; Hamîdullah, “Hendek Gazvesi” *DİA*, XVII, 194-195.

⁸⁹³ İbn Kesîr, IV, 192; İbn Sa’d, II, 70; Şenel, Abdülkadîr, “Nuaym b. Mes’ud” *DİA*, İstanbul 2007, XXXIII, 220; Öztürk,-Bayka, s. 6.

Muhammed ile savaşmaya gelmiştir. Ona karşı onlara yardım ettiniz. Oysa ki onların beldeleri, malları ve kadınları başka yerdedir. Eğer ganimet bulurlarsa almaya çalışırlar. Eğer başka bir durum meydana gelirse memleketlerine dönüp giderler. Sizi Muhammed ile baş başa bırakırlar ve sizin ona gücünüz yetmez. Öyleyse onların reislerini rehin almadan onlarla savaşmayın. Muhammed'i ele geçirincede kadar bu reisler elinizde teminat altında olsun.” dedi. “İsabetli bir görüş” deyip kabul ettiler. Nuaym ardından yanından çıkıp Kureyşlilerin yanına gitti. Ebû Süfyân ve beraberindekilere, “Benim size olan dostluğumu ve Muhammed'e olan uzaklığımı biliyorsunuz. Aklıma bir fikir geldi, bunu size söylemeyi üzerime görev sayıyorum. Yalnız bu fikri size söylediğimi gizleyin, benden geldiğini kimseye söylemeyin” dedi. “Olur, yaparız” dediler. Nuaym da “Bilesiniz ki Yahudi topluluğu, kendileriyle Muhammed arasındaki anlaşmayı bozduklarına pişman olmuşlardır. Ve ona şöyle bir haber göndermişlerdir: Biz yaptığımızdan pişman olduk. Senin içi Kureyş ve Gatafân eşrafından rehinler alalım ve sana verelim. Sen de onların boyunlarını vurasın. Sonra seninle birlik olup onların köklerini kurutalım. Muhammed de onlara peki olur, diye haber saldı. O halde Yahudiler sizden bir rehine isteyecek olursa sakın ola onlara vermeyin!” dedi. Nuaym sonra çıkıp Gatafân'a geldi. Onlara “Ey Gatafân topluluğu! Siz benim aslım, köküm, aşiretimsiniz. İnsanların bana en sevgililerisiniz. Beni töhmet altında tutacağınızı sanmıyorum.” Onlar da “Doğru söyledin. Sen töhmet altında olacak biri değilsin” dediler. Nuaym, “O halde bu sözlerin benden çıktığını kimseye söylemeyin” dedi. “Yaparız, ne emredersen hazırız” dediler. Nuaym da Kureyşlilere söylediğinin aynısını onlara söyledi. Sakındırdığı şeyin aynından onları sakındırdı.⁸⁹⁴

Kays Aylân'ın Fezâre, Gatafân koluyla anlaşmaya varamayan Müslümanlar için kurtuluş yolu yine Kays Aylân'ın Eşca' kolundan birinin müslüman olmasıyla olmuştur. Bu, Müslümanları darlıktan çıkmalarını ve ferahlamalarını sağlayacak bir kurtuluş olmuştur.

H. 5/ M. 626 senenin Şevval ayının cumartesi gecesi Ebû Süfyân b. Harb ve Gatafân reisleri İkrime b. Ebû Cehl'i Benî Kurayza'ya gönderdiler. Heyet, “Biz

⁸⁹⁴ İbn Kesîr, IV, 193; Canan, I, 312; İbnü'l-Esîr, II, 171; İbn Sa'd, II, 70; İbn Sa'd, V, 179; Tüzüner, s. 182; Şenel, “Nuaym b. Mes'ûd” *DİA*, XXXIII, 220.

kalınacak bir yurttadır değil. Develer ve atlar helak oldu. Yarın erkenden gelin de Muhammed ile savaşalım, onunla bizim aramızda olan şeyden kurtulalım” dediler. Onlar da “Bugün Cumartesi günüdür. Bu öyle bir gündür ki, biz bugünde hiçbir iş yapmayız. Bugünde bazılarımız iş yaptı. Başlarına bazı şeyler geldi. Siz bize adamlarımızdan rehineler vermedikçe sizinle savaşacak değiliz. Çünkü korkuyoruz. Eğer savaş şiddetlenirse, siz kaçıp gidersiniz. Bizi beldelerimizde Muhammed ile baş başa bırakırsınız. Bizim gücümüz ona yetmez.” Elçiler bu cevabı iletince Kureyşliler Gatafânlılara, “Vallahi Nuaym b. Mes’ud’un size verdiği haber gerçektir. Benî Kurayza’ya haber gönderip deyin ki, vallahi size adamlarımızdan tek bir kişiyi bile rehin vermeyiz. Eğer siz savaşmak istiyorsanız, çıkın savaşın.” Benî Kurayza bu cevabı duyunca, “Nuaym b. Mes’ud’un bize anlattıkları doğrudur. Kureyş ve Gatafân kabileleri savaşmaktan başka bir şey istemiyorlar. Kazanırlarsa ganimet elde ederler, kaybederlerse beldelerine çekip giderler. Ve bizi Muhammed ile baş başa bırakırlar” dediler. Elçilere Kureyş ve Gatafân’a şunları iletin dediler, “Biz sizinle Muhammed’e karşı savaşmayız. Ancak bize bazı rehineler verirseniz savaşırız.” Benî Kurayza’ya rehin vermeye yanaşmadılar. Allah iki tarafın arasını açtı.⁸⁹⁵ Hiç şüphesiz Kays Aylân’dan Eşca’lı Nuaym b. Mes’ud’un bu savaşın kazanılmasında etkisi büyüktür.⁸⁹⁶

Kays Aylân’dan Nuaym’ın sıkılan müşrik ordusunun kalbinde şüphe tohumları ekmesine güvensizlik eklenmiş, düşmanlar birbirinden şüphe duymaya başlamış, uzun bir zaman savaşta yer almaktan bunalmaları, açlığın ve meşakkatin artması, ellerine hiçbir kazanç geçmemiş aksine eldeki avuçtakini tüketen müşrik ordusunu usandırmış, kuşkularının yerli yersiz olduğunu araştırmaya meyletmiştir. Aynı düşünce karşı tarafta da yer ettiğinden çıkar dostluğu ilk çatlaklarını vermiştir. Rehine istekleri reddedilen Kureyza, savaştan çekilince Kureyş aynı karşılığı vermiştir. Savaşın bitirmesinde Kays Aylân rolü büyüktür. Gatafân kabileleri Kays Aylân’ı temsilen farkında olmadan İslâm adına bu savaşta aktif rol üstlenmiştir.

Ayrıca başlarına soğuk, açlık ve rüzgâr da musallat olmuştu. Bu yüzden Rasûlullâh (sav) düşmanın durumunu öğrenmek üzere Huzeyfe b. Yeman’ı casus

⁸⁹⁵ İbn Kesîr, IV, 194; Canan, M. Zeki, I, 312; İbnü’l-Esîr, II, 171-172; İbn Sa’d, II, 70; Tüzüner, s. 183.

⁸⁹⁶ Hamîdullah, “Hendek Gazvesi” *DİA*, XVII, 194-195.

olarak göndermek isteyerek “Ey Huzeyfe! Git ve kavmin içine gir. Ne yaptıklarına bak ve bize gelinceye kadar hiçbir şeyden bahsetme” dedi. Huzeyfe devamında durumu şöyle anlatıyor, “Ben de gittim ve kavmin içine girdim. Rüzgâr ve Allah’ın melekleri onlara yapacağını yapıyordu. Ne bir kazanları ne bir ateşleri ne bir binaları yerinde kalıyordu. Hepsi altüst oluyordu.” Kur’an’da “Ey inananlar Allah’ın size nimetini hatırlayın. Üzerinize ordular gelmişti, biz de onların üzerine rüzgâr ve görmediğiniz ordular göndermiştik. Allah yaptıklarınızı görüyordu.” buyurulmuştur. Soğuk kış günü rüzgâr onların kap kacaklarını ve kazanlarını alt üst edip ters çeviriyordu.⁸⁹⁷

Ebû Süfyân Gatafân ve Kureyş’e hitap etti. Ebû Süfyân, “Ey Kureyş topluluğu! Herkes yanında kimin oturduğuna baksın!” Yanımda oturan adamın elini tuttum. “Sen kimsin?” dedim. “Ben falan oğlu falanım” dedi. Ebû Süfyân, “Ey Kureyş topluluğu! Siz kalınacak bir yerde bulunmuyorsunuz. Atlar ve develer helak oldu. Benî Kurayza da bize sözünü yerine getirmedi. Onlardan hoşumuza gitmeyen bir haber gelmiştir. Biz gördüğünüz rüzgârın şiddetiyle karşı karşıya kaldık hiçbir kazan yerinde durmuyor, devriliyor. Hiçbir ateş yanmıyor. Hiçbir çadır yerinde durmuyor. Artık yola çıkın. İşte ben çıkıyorum!” Sonra devesinin yanına dönüp gitti. Devesi bağlı idi. Üzerine oturdu. Sonra vurdu, deve üç ayak üzere kalktı. O inmeden bağ açılmadı. “Vallahi Rasûlullâh’ın (sav) gelinceye kadar hiçbir şeyden bahsetmeyin sözü olamasaydı onu bir ok atıp öldürürdüm.” veya Huzeyfe, “Müşrik ordugâhına vardım. Ebû Süfyân’ı görünce okuna bir yay yerleştirdim. Sonra Rasûlullâh’ın sözünü hatırladım, oku atmaktan vazgeçtim” demiştir. Rasûlullâh’ın (sav) yanına dönünce durumu bildirdim. Gatafânlılar da Kureyş’in yaptığını duymuş, beldelerine gizlice gitmişlerdi.⁸⁹⁸ 1 Zilkade h. 5/24 Mart m. 627’ de savaş sona erdi. 8 müşrik öldürüldü. 6 müslüman şehit edildi. Sa’d b. Muaz, Enes b. Evs, Abdullah b. Sehl, Tufeyl b. Nu’mân, Sa’lebe b. Ganeme ve Kâ’b b. Zeyd şehit edilen Müslümanlardır. Tarihte dönüm noktası olan Hendek savaşıyla Kureyş bir daha Müslümanlara saldırmadı.⁸⁹⁹

⁸⁹⁷ Ahzâb 33/9.

⁸⁹⁸ İbn Kesîr, IV, 196; *Doğuştan Günümüze İslâm Tarihi*, I, 481; İbnü’l-Esîr, II, 172; İbn Sa’d, II, 70-71.

⁸⁹⁹ Hamîdullah, “Hendek Gazvesi” *DİA*, XVII, 194-195; İbn Seyyidünnâs, II, 97; 101; Öztürk-Bayka, s. 6.

Müslümanların ortadan kaldırılması için ortaya konulmuş en tehlikeli planda yer alan Kays Aylân için dönüm noktası olan Hendek savaşı, Kays Aylân Gatafân kabileleri arasında çözülmeye neden olmuştur. Nuaym'ın müslüman olması Kays Aylân'dan Eşca'nın da müslüman olmasını sağlamış bu Gatafân kabilelerine de sıçramış, müslümanlaşmaya hız vermiştir. Hendek sonrasında Kays Aylân'dan Süleym ve Eşca'nın yer aldığı Gatafân'ın İslâm'a karşı olumsuz bir tavır içerisine girdiğini neredeyse görmemekteyiz. Aksine İslâm'a faydalı işler içine girmeye başlamışlar, müslüman gücünü kabullenmişler, az da olsa destek olmaya başlamışlardır.

Savaş bittiğinde Kureyş gittiğini duyan Gatafânlılar da beldelerine gizlice gittiler.⁹⁰⁰ Düşman bir sonuç elde edemediği gibi geriye Medine'de birbirine kılıç çekmiş iki grup kaldı: Müslümanlar ve Kurayza Yahudileri.⁹⁰¹ Müslümanlar 3000 kişiyle⁹⁰² Kurayza Yahudilerini kuşatma altına aldılar. Kuşatma 15 gün veya 25 gün sürdü. Anlaşmayı bozduklarına pişman oldular. Müslüman olmaları karşılığında can, mal ve evlatlarının bağışlanacağı teklif edildi. Ancak kabul etmediler. Sa'd b. Muaz'ın haklarında vereceği karara rıza göstereceklerini söylediler. Sa'd, onlar hakkında şunları göz önüne aldı; Benî Nadîr Medine'den canları bağışlanarak çıkarılmış ancak onlar Müslümanların kanını helal sayıp tekrar Medine'ye hücum etmişlerdir. Diğer yandan Kurayza da aynı şeyi yapabilir. Kurayza Yahudileri ihanet gibi büyük bir suç işlemiştir. Eğer başarılı olsalardı Müslümanları yok edebilirlerdi. Ayrıca Sa'd Kurayza oğullarının Hz. Muhammed ile alay ettiklerine bizzat şahit olmuştu. Kurayza affedilip Medine'de çıkarılsa hiç şüphesiz diğer Yahudilere katılacaklar. Sa'd bunları göz önüne alarak kesin ve köklü bir karar almış; Tevrat'ın hükmüne göre erkekleri öldürüp kadın ve çocukları esir alınmasına hükmetmiştir.⁹⁰³ Ayette “Allah kitap ehlinde olup müşriklere yardım edenleri kalelerinden indirdi. Kalplerine büyük bir korku saldı. Siz onların bir kısmını öldürüyor, bir kısmını da esir ediyorsunuz”⁹⁰⁴ şeklinde anlatılmıştır. Ahzâb gazvesi sonrası bazı çevreler zaman zaman bu kararın çok sert

⁹⁰⁰ İbn Kesîr, IV, 196; İbnü'l-Esîr, II, 172; İbn Sa'd, II, 70-71; *Doğuştan Günümüze İslâm Tarihi*, I, 481.

⁹⁰¹ *Doğuştan Günümüze İslâm Tarihi*, I, 420-421.

⁹⁰² Atçeken, s. 14.

⁹⁰³ *Doğuştan Günümüze İslâm Tarihi*, I, 420-421; İbn Seyyidünnâs, II, 97; Atçeken, s. 15.

⁹⁰⁴ Ahzâb 33/26.

olduğunu iddia ederek eleştirmişlerse de bu eleştiri yersizdir. Çünkü bir anlaşma var ve bu anlaşmaya aykırı olarak savaş zamanı ihanete kalkışmıştır. Bu durum Müslümanların yok olmasına sebep olacak bir durum olduğundan ihanet en büyük suç kabul edilmiştir. Günümüz şartlarında ülke içinde kanunlara aykırı olarak ihanet kalkışması ve darbe ne derecede ülkeye zarar verecekse o dönem için anlaşmayı bozup düşmana destek de Müslümanların devletinin ortadan kalkması demektir.

Muharebe aylarca sürmüştür. Ayrıca Hayber'den gelecek olan yardım yollar kesildiğinden gelemiyordu. Hava şartlarının kötü olması yani çok soğuk ve rüzgârlı hava çadırları uçurmaktaydı.⁹⁰⁵ Savaşta Kureyş ve müttefiklerinin yenilmesi olumsuz hava şartları, ittifakların bozulması, ganimet beklentisine dair ümitsizlik, daha önce görmedikleri bir savaş taktiği ile karşılaşmaları, şehir içinde anlaşma yaptıkları kimselerden beklenen yardımın gelmemesi ve yiyecek yetersizliği gibi nedenlerden kuşatma çok sürmedi. Savaştan çekilmek zorunda kaldılar. Bu noktada Gatafân reisinin Hz. Peygamberle (sav) pazarlık etmesi hurma mahsulü için hissede anlaşma yapması bile Kureyş'in müttefikleri ile arasındaki güvensizliği ortaya koymaktadır. İçerde Kurayza oğulları dışarda Gatafân, Kureyş ile ittifakta menfaatleri doğrultusunda davranmaktalardı. Özellikle Kurayza Yahudilerinin tedirginlikleri o kadar büyüktü ki ittifakları boyunca hareket etmemişlerdir. Bu onların tehlike karşısında tereddüt ettiklerini, müttefiklerinin yurtlarına dönmesi durumunda ne olacağı endişesi sebebiyle korkuya kapılmaları neticesinde kalelerine kapanmalarına sebep olmuştur. Bu konuda rivayetlerde geçen olağanüstü haller, düşman içinde birinin müslüman olması ve bir hile ile savaşın seyrini değiştirmesi mucize olmuştur. Gatafân kabilesinin mahsul karşılığı savaştan çekilme isteği yerine yine Gatafân'dan Eşca'lı birinin müslüman olarak gelmesi çok manidardır. Başta ganimet amacıyla savaşa katılan kabile savaşın tahribatı ve zararıyla savaştan çekilmek durumunda kalmıştır. Hendek Gazvesi Gatafân kabilesinin Kureyş ve Yahudilerle müttefik olduğu ve İslâm düşmanlığında son noktaydı. Ancak Eşca' kabilesi reisi Nuaym b. Mes'ud kabilesiyle birlikte müslüman olunca Gatafân savaştan çekilmiştir. Aslında kuzey istikameti ve ticaret güzergâhı Müslümanların eline geçince, Kureyza Gazvesi

⁹⁰⁵ Hamîdullah, *İslâm'ın Doğuşu*, s. 218; Mâ'rûf, s. 64; Hamîdullah, "Hendek Gazvesi" *DİA*, XVII, 194-19.

sonrasında Mes'ud b. Ruheyla başkanlığında muahede imzaladılar. Bu anlaşma esnasında topluca Müslüman olmaları Kays Aylân'dan Eşca'nın müslüman safında yer aldığını göstermektedir.⁹⁰⁶

8.7. Hayber Gazvesi

Hayber, Yahudiler ve Müslümanlar arasında cereyan etmiş olmakla birlikte Kays Aylân'ın etkisinin az olsa hissedildiği bir savaştır. Kays Aylân'dan Gatafân kabilesinin Yahudilere yardımda bulunduğu bir savaştır. Yahudilerle son savaş olan Hayber Gazvesi, Müslümanlar ile Yahudiler arasında cereyan etmiş olsa da bazı Arap kabilelerinin yardımda bulunduğu, özellikle de Gatafân'ın yer aldığı bir savaştır.

Nadîr Yahudileri Suriye-Irak'tan Dûmetü'l-Cendel'den geçen Hayber yoluyla Medine'ye gelen ticaret kervanlarını tehdit etmesi sebebiyle tehlike arzetydi. Ayrıca Mekkeliler müşriklerle birlikte ittifak kurmaları Gatafân'a giderek Hayber'in bir yıllık hurma mahsulü karşılığında Fezâre ve Süleym dahil tüm Arap kabilelerini Medine'ye karşı aynı cephede toplamışlardır. Böylece üçlü şer birliği neticesinde Medine'den uzakta savaşa zorlayarak savunmasız kalan tüm Medine'yi kılıçtan geçirmek amaçlarıydı. Rasûlullâh (sav) 15000 kişiyle harekete geçti. Rasûlullâh (sav) önce Hudeybiye 'de Mekkelilerle anlaşarak bir tehlikeyi bertaraf etti. Sonra Sahba'ya gelince Yahudi müttefiki Gatafân yurduna yönelince tüm Gatafânlılar mallarını ve mülklerini korumak üzere geri döndüler. Müslümanlar 3 gün Reci'de kalıp Hayber'e ulaştı. Savaş 5/627'de meydana geldi.⁹⁰⁷ Rasûlullâh (sav) Hudeybiye 'den döndükten sonra Medine'de h. 6 yıl Zilhicce/12 Nisan-10 Mayıs 628 ile h. 7. yıl Muharrem/11 Mayıs-9 Haziran 628 arasında vuku' bulmuştur. 100 ila 1400 müslüman süvari Hayber'e gitti. Medine'ye Sibâ b. Urfute el-Gıfârî'yi vekil bıraktı. Amaç Hayber ile Gatafân arasındaki bağı kesmekti. Bu sebeple er-Raci denilen yere kadar yürüdüler. Gatafânlılar bu savaşta Müslümanlara karşı Yahudilere yardım ediyordu. Bu amaçla da Hayber'e doğru yola koyulmuşlardı ancak geride kalan kadınlara ve çocuklarına Müslümanların saldırabilme ihtimalini göze alınca dönmek zorunda kaldılar. Rasûlullâh ile Yahudiler arasında bir yerde konakladılar.⁹⁰⁸ Hayber'e varıldığında

⁹⁰⁶ İbn Sa'd, I, 306.

⁹⁰⁷ Hamîdullah, Muhammed, "Hayber Gazvesi" *DİA*, İstanbul, 1998, XVII, 20-22.

⁹⁰⁸ İbnü'l-Esîr, II, 202.

gece vaktiydi. Halkın haberi olmadığından sabah kaleden çıktıklarında “Muhammed ve askerleri” diyerek çapalarını atıp geriye kaçtılar. Ayette, “Allah’ın azabıyla korkutanların sabahı çok kötü olur” buyruldu.⁹⁰⁹ Kaleler kuşatmaya alındı. Çemberi daraltarak onları sıkıştırdı. Önce malları ele geçirildi. Sonra kaleler tek tek fethedildi. İlk fethedilen kale “Naim” kalesi oldu. Bu kalenin bulunduğu yerde Mahmud b. Seleme şehit edildi. Sonra Ebü’l-Hukaykoğulları kalesi “el-Kâmus” fethedildi. Pek çok esir vardı. Araların Huyey b. Ahtab’ın kızı Safiye de vardı. O, Kinâne b. Rebî’in zevcesi idi. Rasûlullâh (sav) diğer kalelere de yönelerek “es-Sa’b” kalesini fethetti. En çok yiyecek, et ve yağ bu kalede idi. Sonra el Vâtib ve es-Sülâlem kalelerine yöneltiler. Son fethedilen kaleler bunlar oldu. Ayrıca bu gazvede evcil eşek eti yenilmişti, Rasûlullâh eşek etini haram olduğunu söyleyerek ashabını bundan nehyetti.⁹¹⁰

8.8. Huneyn Gazvesi

Huneyn, Mekke’nin 30 km doğusunda yer almaktadır. Günümüzde ise Şerai vadisinin bulunduğu yerdir. Normalde üst kısmında Sadr vadisi alt kısmında Şerai’ vadisi yer almaktadır. Kur’an’da Huneyn günü olarak bahsi geçen yer burasıdır.⁹¹¹ Mekke’ye 10 kusür mil uzakta 3-4 günlük mesafede kurak susuz bir vadi olduğu nakledilir. Tâif’e yakın bir konumdadır.⁹¹²

Rasûlullâh (sav) Ramazan’ın on üçünde Mekke’yi fethetti.⁹¹³ Rasûlullâh (sav) Mekke’den ayrılırken Attâb b. Esîd’i vali tayin etti.⁹¹⁴ Rasûlullâh (sav) Mekke’yi fethettiği zaman ve henüz Mekke’de iken⁹¹⁵ veya Rasûlullâh (sav) 15 gün Mekke’de kalmış seferî olarak namazı kıldıktan sonra Medine’ye geçmişken⁹¹⁶ Huneyn’de yaşayan Hevâzin ve Tâif’te ikamet eden Sakîf eşrafi toplandığını, büyük bir putperest ordusunun⁹¹⁷ hazırlandığı haberini aldı. Aslında Hevâzin ve Sakîf durum

⁹⁰⁹ Saffat 37/177.

⁹¹⁰ İbnü’l-Esîr, II, 203-204.

⁹¹¹ Mağlus, s. 361.

⁹¹² Hamîdullah, Muhammed, “Huneyn Gazvesi” *DİA*, İstanbul, 1998, XVIII, 376-377.

⁹¹³ Vakîdî, s. 740-741; İbn Sa’d, II, 153; İbn Sa’d, II, 157; Mâ’rûf, s. 78

⁹¹⁴ Halîfe b. Hayyât, s. 115; Tüzüner, s. 252;

⁹¹⁵ Mahmood, s. 129; Mısıroğlu, I, 374; Öz, s. 65

⁹¹⁶ Hedî, I, 379; Vakîdî, s. 740-741; İbn Sa’d, II, 153; İbn Sa’d, II, 157; Mâ’rûf, s. 78

⁹¹⁷ Mahmood, s. 129; Mısıroğlu, I, 374; Öz, s. 65; Hedî, I, 379

değerlendirmesi yapmak için çevre kabileleri de topladılar.⁹¹⁸ Mâlik b. Avf en-Nasrî'nin Benî Cüşem, Benî Sa'd b. Bekir, Benî Hilâl ki bunların çok azı katıldı, Benî Amr b. Âmir, Benî Avf b. Âmir, Benî Sakîf'ten Ahlaf ve Benî Mâlik'i ve Benî Nadîr'den Benî Mâlik'in Evtâs'ta⁹¹⁹ topladığı da aktarılmaktadır. Rasûlullâh (sav) onların mal ve kadınlar ve diğer tüm ganimetlerle birlikte yürüdüklerini öğrendi. Bilgi edinmek amacıyla Rasûlullâh (sav) Abdurrahman b. Ebi Hadred el-Eslemî'yi kavme git aralarına gir bilgi getir, diyerek gönderdi.⁹²⁰

Kısaca Hendek savaşından ders çıkarmayan Hevâzin'den Sakîf ile komşuları Hevâzin bazı kabileleri; ki Hevâzin'in Kilâb oğulları bu birliğe katılmamıştır, Kays Aylân birlikteliği oluşturmak niyetiyle bir araya gelmiştir. Burada Kays Aylân'dan Hevâzin kabileleri göze çarpmakta, Sakîf, Nasr, Cüşem, Sa'd b. Bekir göze çarpmaktadır. Ancak Sa'd kabilesinin bu savaşa zorla dahil edildiğinden bahsedilir. Bunun birazdan izahı verilecektir. Hevâzin'in Sakîf kolu dışında Hendek savaşında yer alan olmadı, Hendek'teki meşakkat ve eziyeti, hezimete şahit olmadıklarından 7 düvelin Medine'yi kuşatmışken başarısızlığı Yahudi ve Arapların savaş bilmezliğine bağlamakla kalmıyorlar, Müslümanların şanslarının yaver gittiğini iddia ediyorlardı. Sakîf, her zaman Kureyş ittifakında yer alıyormuş gibi görünse de aslında aslına, köküne bağlı asabiyetçi bir kabiledir. Bu nedenle böyle durumlarda Kays Aylân'dan kabilesi Hevâzin'den yana hep destek çıkmıştır.

Savaşın nedeni olarak Sakîf'in Müslümanların fethettiği Mekke'nin müslümanlaşması durumunda ticaretin etkilemesi ve mahsulünün ellerinde kalması, ayrıca peygamberin kendilerinden çıkmasını uman Sakîf'in Kâbe'yle yarışan dini mekanlarının yıkılmasını göze alamamaları gibi nedenler sayılmaktadır.⁹²¹ Mekke ile Necid arasında ve güneyde ikamet eden Sakîf'in köklerinin bağlı olduğu Kays Aylân'dan Hevâzin kabilelerinin Kureyşle ticari rekâbetleri ve câhiliyeye dayalı düşmanlıkları vardı. Düşmanlıklarını Kureyş'e mensup Rasûlullâh'a (sav) de yönelttiler. Ayrıca Rasûlullâh (sav) onların Hudeybiye ile ilgili yol emniyetine dair

⁹¹⁸ Mağlus, s. 358

⁹¹⁹ Hedî, I, 379; Kaim, s. 183

⁹²⁰ Yunus b. Bükeyr, s. 377; Hedî, I, 380; Mâ'rûf, Nâcî, s. 78

⁹²¹ Aycan, *Emevî İktidarının Devamında Sakîf'in Rolü*, s. 3

anlaşmasını ihlal ettiklerinden küçük seriyeler göndermesine içerlenip düşmanlıklarını arttırdılar. Bu bir savaşı kaçınılmaz kılmaktaydı. Nitekim Mekke'nin Fethi için hazırlıklar gizliden gizliye sürdürülürken Ebû Bekir, kızı Aişe'ye ordunun nereye gideceğini sormuş, Aişe ise, "Bilmiyorum, Hevâzin, Süleym veya belki de Sakîf'tir" şeklinde cevap vermesi, bir savaş yapılacağına direkt Kays Aylân kabilelerinin adının geçmesi, Kays Aylân ile sorunun büyük olduğuna işaretidir. Mekke fethedilip dönüşte Nahle'de Uzzâ putunun yıktırılması Hevâzin'in mühim kolu Sakîf'i telaşlandırdı. Aynı şeyin putları Lat'ın başına gelmesinden korktular. Evtâs'ta toplanmaya başladılar. Sakîf câhiliyede 4. Ficâr harbinde de Kureyş-Kinâne ittifakına karşın Hevâzin'in yanında yer alıp Kays Aylân'dan olduğunu göstermiştir. Ayrıca Tâif'teki Lât putu ve Rabbu'l-Beyt adındaki mabetlerini Kâbe'ye denk tutarak önemli bir dini merkez haline getirmeleri Kureyşle yarış içinde olmalarının delilidir. Bu gördüğünüz üzere İslâm'dan sonra da devam etti.⁹²² Bu yüzden etkili olmak için de tazeyken Müslümanlarla savaş yapmak istiyorlardı. Birbirlerine, "Muhammed henüz iyi savaşmayı bilenlerle karşılaşmamıştır. Toplanın da sizin üzerinize gelmeden sizin üzerine gidin!" diyorlardı. Hevâzinliler bu minval üzere bir araya gelip toplandılar. Henüz 30 yaşlarında olan Mâlik b. Avf'ı kendilerine reis seçtiler.⁹²³ Savaşın baş aktörü Mâlik b. Avf Huneyn ordusunun kumandanı idi. Ayrıca o sığ düşünceli, istişare yeteneği olmayan bir kimse idi. Çok cesur ve atılgan olmasını onun savaştan başka bir şey düşünmeyen biri yapmıştı.⁹²⁴ Mâlik, Müslümanlarla yapılacak savaş için, Sakîf, Nasr, Cüşem, Sa'd b. Bekir ve Benî Hilâl'in tam katılımlarıyla büyük bir ittifak cephesi oluşturmuştu.⁹²⁵ Hevâzin ve Sakîf kabilesini bu işe daha hevesli buldu. Sakîfliler şöyle diyorlardı; "Aslında bizler Muhammed'in üzerine gitmek istiyorduk. Onun üzerimize gelmesinden hoşlanmıyorduk. Eğer karşılaşırsak bizim birçok kale var. Nihayet ya onu biz öldürürüz. Ya da geriye çekiliriz. Ancak biz bunu istemiyoruz. Sizle çıkıp tek bir güç olmak istiyoruz." Hevesindeydiler. Sakîf⁹²⁶ Hevâzinle bu savaşta aynı saflarda yer aldı.⁹²⁷ Böylece Hevâzin ve Sakîf kabilelerinin

⁹²² Hamîdullah, "Huneyn Gazvesi" *DİA*, XVIII, 376-377

⁹²³ Vakıdî, s. 739; Mağlus, s. 358; Hamîdullah, "Huneyn Gazvesi" *DİA*, XVIII, 376-377.

⁹²⁴ Ya'kûbî, II, 62; Mağlus, s. 358.

⁹²⁵ Aycan, *Sakîf Kabilesi ve Tâif Şehrini İslâm Tarihi Açısından Bir Bakış*, s. 18.

⁹²⁶ Benî Cüşem'den Düreyd es-Simme Sakîf kabilesine yardım etti. O sıralarda 160 yaşında idi.

⁹²⁷ Vakıdî, s. 739; Küçükaşçı, "Tâif" *DİA*, XXXIX, 443-447.

reisleri Evtâs'ta bir araya geldiler. Rasûlullâh'ın (sav) üzerine yürümede hem fikir oldular ve hazırlıklara başladılar.⁹²⁸ Abdullah b. Ebû Hadred de haberi doğrular şekilde Rasûlullâh'a (sav) bilgiler getirdi. Hevâzin ve Sakîf'in Evtâs'ta toplandığını aktardı.

Sakîf kabilesinde iki büyük isim vardı. El-Ahlaḥ'ın içerisinde Kârib b. el-Esved b. Me'sud vardı. Benî Mâlik Zu'l-Hımar'da ise Subey b. Hâris vardı.⁹²⁹ Hevâzin'den Kab ve Kilâb kabileleri yoktu. Yine Cüşem kabilesinden Düreyd b. Simme vardı. Kabilenin reisiydi. Sakîf'in Ahlaḥ'ın reisi yoktu. Ona yakın Karib b. Esved vardı.⁹³⁰ Gaylan b. Seleme es-Sekâfi ve on oğlu da savaşa hevesli isimlerdi. Gaylan, "Ben birçok sonucu olabilecek bir iş yapmak istiyorum. Sizden her biri atın üzerinde olmadan orada olmasın" dedi. Her on çocuğu da Huneyn'e at üstünde geldi. Savaş bitince Evtâs'a, oradan Tâif kalelerine sığınanlardandı.⁹³¹ Sakîf'ten tedbirli olan isimler de vardı. Kinâne b. Abdüyalil, onlardan biriydi o, "Ey Sakîf Topluluğu! Sizin buradan çıkıp sizin aleyhinize mi lehinize mi olduğunuzu bilmediğiniz bir yere gidiyorsunuz. Kalelerinizin çürük kısımlarının tamiri için emir verin. Siz bilemezsiniz. Belki kalelere muhtaç olacaksınız" dedi. Tamir edilmesi için adam görevlendirdi. Benî Hilâl'den 100 kişi de Huneyn'e gelmişti. Hevâzinlilerden ne Kâ'b ne de Kilâb kabilesi Huneyn'e katıldı. Kilâb kabilesi yakındı. "Neden gelmedi?" denildi. Biri, "İbnü'l-Ebû Berâ onlara gitti. Onları savaştan menetti. Kilâb kabilesi de onlara itaat etti. Vallahi doğu ile batı arasında insanlar Muhammed'in üzerine gitse, onları mağlup eder" dedi.⁹³²

Benî Cüşem'den Düreyd b. es-Simme, harb sanatını bilen bir ihtiyardı. Mâlik onu çağırılmıştı. Rivayette, onu devenin üzerinde Şicâr denilen üstü açık bir sepete koymuşlardı. Devesinden inince yere dokundu. "Siz hangi vadidesiniz?" dedi. "Evtâs vadisindeyiz" dediler. "Atların gelip gitmesi için ne güzel bir vadi. Ne taşlık ne tepelik ne de toprağı bol bir vadidir." dedi. "Neden develerin böğürmesini, eşeklerin anırmasını, koyunların melemesini, çocukların ağlamasını işitiyorum?" dedi.

⁹²⁸ İbn Sa'd, II, 153; Öztürk-Bayka, s. 7.

⁹²⁹ Vakıdî, s. 739.

⁹³⁰ Hedî, I, 379.

⁹³¹ Vakıdî, s. 739.

⁹³² Vakıdî, s. 739; Ya'kûbî, II, 62.

Oradakiler, “Mâlik insanların çocuklarını, mallarını, hayvanlarını çekip buraya getirmişti” dediler.⁹³³ Düreyd “Ey Hevâzinliler! Sizinle beraber Benî Kilâb b. Rebîa’dan birileri var mı?” dedi. Hayır, dediler. “Peki Benî Kâ’b b. Rebîa’dan birileri var mı?” dedi. Hayır, dediler. “Sizinle beraber Âmir b. Hilâl’den kimse var mı?” dedi. Onlar da hayır, dedi. Düreyd, “Eğer hayırlı bir iş olsaydı sizden önce gelirlerdi. Bir ad ya da şeref olsaydı geri kalmazlardı. Ey Hevâzinliler! Beni dinleyin, itaat edin. Onların yaptığı gibi onların yaptığı gibi geri dönün” dedi. Hevâzinliler bu teklifi kabul etmediler. Düreyd, “Sizden kim var?” diye sordu. Onlar da “Amr b. Âmir ve Avf b. Âmir” dediler. Düreyd, “Benî Âmir’den savaşta zayıf olan iki adam ne faydaları dokunur ne zararları. Mâlik nerede Mâlik nerede?” dedi. “Şurada” dediler. Düreyd onu çağırdı. “Ey Mâlik! Sen kerim bir adamla savaşacaksın. Sen artık kavminin reisi olmuşsun. Bugün daha sonra meydana gelecek olayların gebesidir. Ardından neden develerin böğürtüsünü, eşeklerin anırmasını, koyunların melemesini, çocukların ağlamasını işitiyorum?” dedi. Mâlik, “İnsanlarla birlikte çocuklarını, mallarını ve kadınlarını da çekip getirdim” dedi. Düreyd, “Neden?” dedi. “İstedim ki, her adamın arkasında malları, çocukları ve kadınları olsun. Onlar için savaşsın” dedi. Düreyd ellerini birbirine vurdu, “Koyun Çobanı! Bu dediklerin ne savaş ne. Bozguna uğrayanı ne çevirebilir? Eğer savaş lehine olursa o adamların mızrağı sana fayda sağlar. Eğer aleyhine olursa malın ve ailenle rezil olursun” dedi. “Kâ’b ve Kilâb ne yaptılar?” dedi. Onlar gelmediler, dedi. Düreyd, “Yücelik ve üstünlük günü olsaydı ne Kâ’b ne de Kilâb ondan geri kalmazdı. Bana itaat et. Hevâzin topluluğunu at üzerine bindirmekle bir şey yapmazsın. Kavmin mal ve kadınlarını geriye götür. Böylece ev halkın da kavmin de korkudan uzak kalır.” dedi.⁹³⁴ Mâlik onun sözlerinden ötürü kızdı. Dik kafalılık yaparak ona kulak asmadı. “Vallahi dediklerini yapmayacağım. Yaptıklarımın da bir şey değiştirmeyeceğim. Sen yaşlanmışsın, ilmin de yaşlanmış. Senden sonra savaşı senden daha iyi bilenler ortaya çıktı” dedi. Düreyd, “Ey Hevâzin topluluğu! Bu sizin için faydalı bir görüş değildir. Bu adam sizi aileniz içinde rezil edecek. Düşmana fırsat verecek. Sonrada Sakîf kalesine gidecek. Siz dönün ve onu bırakın!” dedi. Mâlik kılıcını kınından çıkardı. “Ey Hevâzin topluluğu! Ya bana itaat edeceksiniz ya da sırtımdan çıkana kadar bu kılıca dayanacağım” dedi. Hevâzinliler

⁹³³ Yunus b. Bükeyr, s. 377; Vakıdî, s. 740; Hedî, I, 379.

⁹³⁴ Yunus b. Bükeyr, s. 378, Hedî, I, 380.

birbirlerinin yanına giderek, “Mâlik genç birisidir. Eğer ona isyan edersek Düreyd ile baş başa kalırız. O da yaşlanmıştır artık. Savaşacak durumda değildir. 160 yaşındadır.” dediler. Düreyd⁹³⁵ Hevâzinlilerin kendisine muhalefet ettiğini gördü. “Bu öyle bir gündür ki ne onda hazır bulundum ne de kayboldum” diyerek şu şiiri söyledi:⁹³⁶ “Keşke savaşta bir genç olsaydım Dalga gibi yükselip inseydim.”

Kays Aylân’ın Cüşem kabilesinden Düreyd, akıllı, öngörülü birisiydi.⁹³⁷ Kays Aylân’dan Hevâzinli Mâlik b. Avf’ı savaştan vazgeçirmeye çalışmış, katılmayan Âmiroğulları, Kilâboğullarının Hevâzin’den, Kays Aylân’dan olmalarına rağmen katılmamalarını vurgulamış, onların eğer bundan bir kazanç görselerdi geri kalmayacaklarını belirtmiştir. Gatafân, Süleym, Hevâzin’den Âmir b. Sa’saa’nın Müslümanlardan gözü yılmıştı, Mekke’nin fethi pek çok Arap kabilesini dize getirdiği gibi Kays Aylân kabilelerini de dize getirmiş, yalnız bir Kays Aylânlı kabile Hevâzin ve kolları ellerindeki son gücü sonuna kadar sarf edip Müslümanları ortadan kaldıracığına inanmıştı. Belki de Âmir oğullarının Hevâzin’in yanında yer almaması, Peygamber’in (sav) Âmir b. Sa’saa’dan Meymûne ile evliliği, politik bir etki yaratmış, İslâmlaşmalarında etkili olmuş bir durumdur. Böylece Kays Aylân’ın Müslüman kolları Hevâzinli Âmir oğulları ile Fezâre, Eşca’ gibi Gatafân kolları ile Süleym, Muhârib, Sa’lebe ve Enmar gibi kolları Müslüman safında yerlerini almıştı. Artık Kays Aylân’da çözülme meydana gelmiş, İslâm’a girenler son putperest direnişinde kardeşlerini ikna etmek üzere yollarına koyulmuşlardır.

Rasûlullâh (sav) H. 8/M. 629 sene Şevval ayında Vâdilkurâ ve Tihâme ’ye geldi.⁹³⁸ İstihbaratı alır almaz fetihten 17 gün sonra 6 Şevval 8/ 27 Ocak 630’da 12000 kişilik orduyla yola çıktığı⁹³⁹ da aktarılır. Şevval ayının altıncı günü Cumartesi günüydü.⁹⁴⁰ Bir görüşe göre Mekke’de yarım ay kaldıktan sonra Ramazan’ın bitimine 2 gece kala Huneyn’e doğru yola çıktı. 3 günlük yolculuğun ardından salı günü

⁹³⁵ Düreyd, henüz 20 yaşında bile değilken süvarilik ve kahramanlıkla anılan bir kimse idi. Benî Cüşem’in efendisi ve nesep bakımından onların ortası idi. Fakat yaşlılık ona yetişmiş ve bitirmişti. Asıl adı Düreyd b. Es-Simme b. Bekir b. Alkame’dir.

⁹³⁶ Vakıdî, s. 741.

⁹³⁷ Savran, Ahmet, “Düreyd b. Simme” *DİA*, XI, İstanbul, 1994, 30.

⁹³⁸ Hedî, I, 380.

⁹³⁹ Vakıdî, s. 740-741; İbn Sa’d, II, 153; İbn Sa’d, II, 157; Mâ’rûf, s. 78.

⁹⁴⁰ İbn Sa’d, II, 153.

Huneyn'e vardı. Ali b. Muhammed Medâinî ise Şevval ayının ortasından pazar günü Huneyn'e hareket etmiştir. 13 Ramazan pazartesi Mekke'ye girdiği kabul edilirse 15 gün kadar ikamet ettiği kabul edildiğinde Huneyn'e hareket için cuma gününe denk gelmesi gerekir. İlk Cuma 17 Ramazan 24 Ramazan Cuma ve 1 Şevval Cuma'ya bakınca 17 Ramazan erkendir. 24 Ramazan'da 17 gün ikamet etmiştir. 1 Şevval'de 17 gün ikamet ettiğinden 1 Şevval isabetlidir. Ramazan'ın bitimine 1-2 gün kala yola çıkması ve yağmur 2 gün sonra yağmış olur ki bu da rivayetlerle uyumludur.⁹⁴¹ Mekke'nin Fethi'nden 16 gün sonra 8 Şubat 630'da⁹⁴² veya 11 Şevval 8/1 Şubat 630 Perşembe sabahında Huneyn seferi geçmektedir.⁹⁴³

Düşman askerleri kadın ve çocukları, mallarıyla savaş meydanına gelmelerini emretmiş, bir hanede ne kadar kimse varsa malıyla, hayvanı ile o gün savaş meydanında bulunmasını her askerine emretmişti. O gün onların sayısı elli bini buluyordu.⁹⁴⁴ Düşman kuvvetinin 30 bin⁹⁴⁵, 15 bin veya 20 bin kişilik bir kuvvetle geldiği de nakledilmektedir.⁹⁴⁶ Mekke, Tâif ve Hevâzin üçlüsünün sürpriz birleşmesine karşın Müslümanların sayıca 13 bin kişiden bahsedilmektedir. 10 bin Medineli 2 bin Mekke'den yeni müslüman olanlardır.⁹⁴⁷ Peygamber (sav) ise 12 bin adamı ve fazlasıyla yola çıktı⁹⁴⁸ Şevval ayının pazartesi günü Huneyn'e doğru hareket etti.⁹⁴⁹ H. 8/M. 629 yılı Ramazan/Aralık ayında ikindiden sonra Rasûlullâh (sav) Medine'den eşleri Meymûne ve Ümmü Seleme ile Mekke'ye doğru yola koyulmuştu. Mekke'nin fethi için etrafa haber salındığından Eslem, Gıfar, Eşca' ve Süleym kabileleri de orduya katıldığından sayı on bin kişiyi buldu. Mekke'ye giriş esnasında 100 öncü Süleym atlılarının başında Hâlid b. Velîd bulunmaktaydı.⁹⁵⁰ Sırasıyla Eslem, Gıfar, Eşca', Fezâre, Temîm ve Kudâa kabileleri tekbirle şehre girdi ve şehri teslim

⁹⁴¹ Apaydın, s. 648.

⁹⁴² Mısıroğlu, I, 374.

⁹⁴³ Öz, s. 65; Mağlus, s. 358; Küçükaşçı, "Tâif" *DİA*, XXXIX, 443-447.

⁹⁴⁴ Mahmood, s. 129.

⁹⁴⁵ Aycan, *Sakîf Kabilesi ve Tâif Şehrine İslâm Tarihi Açısından Bir Bakış*, s. 18.

⁹⁴⁶ Tüzüner, s. 253.

⁹⁴⁷ Ya'kûbî, II, 63; Masudul Hasan, s. 75.

⁹⁴⁸ Mahmood, s. 129.

⁹⁴⁹ Halîfe b. Hayyât, s. 115; Mısıroğlu, I, 374.

⁹⁵⁰ Tüzüner, s. 244-245.

aldı.⁹⁵¹ Süleymliler, Mekke'nin Fethi ve Huneyn'e toplamda 900 kişiyle katılmıştır.⁹⁵² Mekke'nin Fethi'nde Süleymliler 700 kişilik bir kuvvetle Kedîd'de konaklayan orduya Marru'z-Zahran denilen yerde katıldığı da aktarılır.⁹⁵³ Süleymliler sonraki savaşlarda süvari birlikleri halinde İslâm ordusunda yer aldılar. Hevâzin kabilesin takındığı tehditkâr tutum nedeniyle Huneyn savaşında Süleym süvarileri müslüman ordusunun en ön saflarındaydı.⁹⁵⁴ Abs ve Zübyân Huneyn savaşına katılan kabilelerden olup Mekke'den gelen orduya katılmıştır.⁹⁵⁵ 10.000 kişi Mekke'nin fethinde bulunan asker olup 2000 kişi ganimet için katılan ve Hevâzin'in ezeli düşmanları bilen Mekkelilerdir.⁹⁵⁶ Huneyn savaşı Mekke'nin fethinin hemen akabinde gerçekleşmiştir. Buradaki on bin kişiye ek olarak Mekke'den iki bin kişi katıldığından Rasûlullâh (sav) on iki bin kişilik bir ordu ile Gatafân ve Hevâzin kabileleri üzerine yürümüştür. Sayı 10 000'i Mekke'den, 2000'i Medine'dendi. Mekke'den ayrıldığıımız zaman ashaptan bir adam, "Benî Şeyban'a⁹⁵⁷ ulaşıyorduk, hiçbir şeyi önemsemeyiz, azlığıımız sebebiyle hiç kimse sizi mağlup edemezdi" dedi.⁹⁵⁸ Hz. Ebû Bekir de Rasûlullâh'a (sav) Bugün azlık sebebiyle mağlup olmayacağız" dedi.⁹⁵⁹ Bu konuda "Andolsun ki Allah birçok yerde ve Huneyn savaşı gününde size yardım etmiştir. Hani çokluğunuzla size kendini beğendirmiş, fakat bu size hiçbir yarar sağlamamıştı."⁹⁶⁰ ayeti indirildi.⁹⁶¹ Rasûlullâh da "Arkadaşların en hayırlısı 4 kişidir. Seriyenin en hayırlısı 400 kişidir. Orduların en hayırlısı 4000 kişidir. Birlikte hareket eden 12.000 kişi azlık sebebiyle yenilmez" dedi. Rasûlullâh (sav) ile birlikte müşrikler de yola çıkmıştı. Safvân b. Ümeyye bunlardan birisidir. Rasûlullâh (sav) Safvân'dan 100 zırhlı olmuştu. "Ya Muhammed! Zorla mı isteyerek mi?" dedi. Rasûlullâh (sav) "Geri ödemek üzere emanet" dedi. Sonra Rasûlullâh (sav) Safvân'a, "Onu bizim için Huneyn'e taşı" dedi. Evtâs'a kadar

⁹⁵¹ Tüzüner, s. 247.

⁹⁵² Çakan, "Dahhâk b. Süfyân" *DİA*, VIII, 411-412; İbn Sa'd, VI, 188; Algül, "Kuratâ Seriyyesi" *DİA*, XXVI, 2002, 431.

⁹⁵³ Hamîdullah, *İslâm Peygamberi*, s. 399.

⁹⁵⁴ Hamîdullah, *İslâm Peygamberi*, s. 400.

⁹⁵⁵ Hedî, I, 380.

⁹⁵⁶ Hamîdullah, "Huneyn Gazvesi" *DİA*, XVIII, 376-377.

⁹⁵⁷ Benî Süleym'den bir koldur.

⁹⁵⁸ Vakıdî, s. 740-741; Kaim, s. 185.

⁹⁵⁹ Vakıdî, s. 740-741; İbn Sa'd, II, 153.

⁹⁶⁰ Tevbe 25.

⁹⁶¹ Bu ayette anlatılan Allah'tan gelen yardım bazı rivayetlerde gökten siyah bir bulut halinde bir şeyler indi. "Baktık ki bunlar uçuşan siyah karıncalar. Onları elbiselerimizden söküp atıyorduk. Onların Allah'ın yardımı olduğundan şüphem yoktu, diyerek Huneyn gününü kastedmiştir."

devesi üzerinde zırhları taşıdı. Ayrıca 50.000 dirhem verdi.⁹⁶² Nevfel b. Hâris'ten 300 mızrak, Abdullah b. Ebû Rebîa ile Huveytîb b. Abdüluzzâ 40.000'er dirhem ödünç aldı. İslâm ordusu Ümmü Umare, Ümmü'l-Hâris, Ümmü Süleym adında cengâver kadınlar da İslâm ordusunda bulunmaktaydı.⁹⁶³

Kays Aylân kabilelerinin kabile isimleriyle ve ne kadar sayıyla Müslüman saflarında yer alıp savaştığını detaylıca vermeye gayret gösterilmiştir. Huneyn'de yer alan Kays Aylân kabileleri Mekke'nin fethi için toplanan orduda yer alanlardır. Bu sayıyla Mekke'den çıkıp Huneyn'e Müslüman ordusuyla geldiler. Mekke'de herhangi bir çatışma olmadığından sayılarında bir değişme olmadı. Mekke'ye 10 bin olarak gelen Müslüman ordusu Mekkelilerle 12 bin olarak Huneyn'e gelmiştir, Kays Aylân kabileleri, kardeşleri Hevâzin'e karşı savaşacaklarını duyduklarında geri durmamışlar, kaçmamışlar, sayılarında azalma olmamıştır.

Rasûlullâh (sav) Şevval'in onunda salı günü Huneyn'e vardı. Akşam vaktiydi.⁹⁶⁴ Sonra Rasûlullâh, İbn Ebû Hadred el-Eslemî'yi çağırdı. Ona "Git insanların arasına gir. Mâlik'in ne dediğini öğren!" dedi. Abdullah çıktı. İnsanların arasında dolaştı. Sonra İbn Avf'ın yanına vardı. Yanında Hevâzin reislerini gördü. Onlar askere hitap ediyordu, "Muhammed bu savaştan başka savaşmamıştır. O harpten anlamayan ham kimselerle savaşıp galip gelmiştir. Seher vakti olunca hayvanlarınızı çocuk ve kadınlarınızı arkanıza dizin. Saflarınızı düzeltin ve ilk saldıran siz olun. Zira galibiyet ilk hamleyi yapanlarındır. Kılıçlarınızın kınını kırın. 20.000 kırılmış kınla savaşın. Bir tek adamın saldırısı gibi saldırın" diyordu. Abdullah b. Ebû Hadred işittiklerini dönüp Rasûlullâh'a bildirdi. Rasûlullâh da Ömer b. Hattâb'ın durumdan haberdar etti. Ömer, "İbn Ebû Hadred, yalan söylemiştir" dedi. İbn Ebû Hadred, "Ya Ömer beni şimdi yalanlıyorsun ancak bir zamanlar hakkı da yalanlamıştın" dedi. Ömer, "Ya Rasulallah! İbn Ebû Hadred'in söylediğine bak!" Rasûlullâh (sav) "Doğru söylüyor. Sen delaletteydin, Allah seni hidayete erdirdi" dedi.⁹⁶⁵

⁹⁶² Vakıdî, s. 742; İbn Sa'd, II, 153; Hamîdullah, Muhammed, "Huneyn Gazvesi" *DİA*, XVIII, 376-377.

⁹⁶³ Hamîdullah, "Huneyn Gazvesi" *DİA*, XVIII, 376-377.

⁹⁶⁴ İbn Sa'd, II, 153; Vakıdî, s. 744.

⁹⁶⁵ Vakıdî, s. 744; Tüzüner, s. 252.

Savaştan önce bazı hadisât mevcuttur.⁹⁶⁶ Hevâzin gazvesine giderken bu sıralarda yolculuk esnasında konaklamak için bir yerde ikamet ettiler. Birisi Rasûlullâh'a (sav) gelip, bölüklerin arası açıldı koptular dedi. İkinci vakti konaklanması için emretti. Sonra bir süvari geldi dedi ki, "Ya Rasulallah! Sizin yanınızdan ayrılıp şu dağa çıktım. Baktım ki Hevâzinlilerin kadınları, malları, hayvanları ve çocuklarıyla Huneyn vadisindedeler." dedi. Rasûlullâh tebessüm ederek, "İnşallah yarın onlar Müslümanların ganimeti olacaklar" dedi. "Bu gece bizi koruyacak bir atlı yok mu?" dedi.⁹⁶⁷ Bu Kays Aylân topluluğunun ve mallarının kalabalıklığına işaret etmekte olan rivayetlerdendir.

Mâlik b. Avf da casus göndermiştir. Hevâzin'den üç adam gönderip onların askerine içine karışmasını söyledi. Casuslar korkmuş bir halde geldiler. Mâlik, "yazık size nedir bu haliniz?" dedi. Onlar, "Alaca atlar üzerinde beyaz adamlar gördük" dediler. "Biz yeryüzünün ahalisiyle değil gökyüzünün ahalisiyle savaşıyoruz. Eğer bizi dinlersen kavminle birlikte geriye dönersin. İnsanlar bizim gördüklerimizi görürse aynı şey onların da başına gelir." dediler. Mâlik onları korkaklıkla itham ederek orduda bu haber yayılmaması için onları yanında tuttu. Cesur bir kimse bulup aynı görevi verdi. Bu kez aynı şey o casusun da başına geldi.⁹⁶⁸ Bu tür haberler Hendek savaşında olduğu gibi Huneyn'de yaşanmıştır. Pek çok grubun birleşerek Müslümanlara karşı dikilmesi, Allah'ın yardımının Müslümanların yanında olduğunun değililerindedir. Kays Aylân kabileleri ve diğer müşrikler Hendek savaşında benzer olağanüstü durumlarla karşı karşıya gelmiştir. Hendek ve Huneyn'de grupların birleşmeleri ortak

⁹⁶⁶ Savaş öncesinde şöyle bir hadise de gerçekleşmişti. Arapların, Mekkeliler ve diğerlerinin Zatü Envât denilen büyük yeşil bir ağaçları vardı. Her yıl gelir o ağacın gölgesinde kurban keserler, silahlarını o ağaca asarlardı. Rivayetin ravilerinden Hâris b. Mâlik'in de içinde olduğu bir grup Rasûlullâh'a (sav) gelip "Ey Allah'ın rasulü! Onların Zatü Envâtlar olduğu gibi bizim için de Zatü Envât yap" dediler. Rasûlullâh (sav) "Allahu ekber, Allahu ekber. Nefsime elinde bulundurana yemin olsun ki, Musa'nın kavmine dediği gibi bir şey söylediniz" Onlar "Ey Musa! Onların kendine ait putları olduğu gibi sen de bize ait ilah yapsana!" dediler. "Şüphesiz siz cahillik eden bir kavimsiniz, demişti. Bu sizden öncekilerin yoludur" dedi. (A'râf 138) Ebû Bürde b. Nizâr'dan bir rivayette, Henüz Evtâs'a varmadan bir ağacın altında konakladık. Rasûlullâh (sav) ağacın bir dalına kılıcını ve yayını astı. Ashaptan ona en yakın olan bendim. "Ey Ebû Bürde!" dedi. Sesi beni ürküttü. Baktım Rasûlullâh (sav) oturuyor. Yanında bir adam var. Rasûlullâh dedi ki, "Ben uyuyordum. Bu adam geldi, kılıcını kınından çıkardı, başıma dayadı. "Ey Muhammed! Bugün seni elimden kim kurtaracak" dedi. Ben de "Allah" dedim. Ebû Bürde dedi "Bu casusudur, kılıcını çıkardım" Rasûlullâh (sav) "kılıcı kınına sok" dedi. Rasûlullâh, "Ey Eba Bürde! Allah dinini bütün dinlere galip kılincaya kadar benim hafızım ve koruyucumdur" dedi. (Vakıdî, s. 743-744).

⁹⁶⁷ Vakıdî, s. 745.

⁹⁶⁸ Vakıdî, s. 744.

bazı planlar üzerine toplanmaları, güçlenen Müslümanları yenebilecek yegâne şansın bu olduğuna inanmışlardır. Boykot benzeri kısıtlanmaya maruz kalan çevreleri sarılan Müslümanlar, meydana gelen bazı olağan dışı durumlarla ferahlarken müşrikler korkutmuş, nüfus ve nüfuzlarına güvenirken nedensizce dağılmışlardır.

Bu öyle bir savaş ki, Rasûlullâh'ın (sav) yanında savaşa gelip de kalbi tereddüt içinde olanlar vardı. Bunlar ganimet sevdası ile yola çıkmışlardı. Yenilginin hangi tarafı vuracağına bakıyorlardı. Eski dinlerini de değiştirmemişlerdi. Ayrıca ashaba ağır darbe inmesinden de hoşlanmıyor değillerdi. Bu şahıslar arasında Ebû Süfyân da vardı. Ebû Süfyân b. Harb ordunun arkasından yola çıkmış. Düşen bir kalkan, mızrak veya herhangi bir şey görse devesine yüklüyordu. Devesinin yükü ağırlaşınca kadar bunu yapıyor, heybesinde fal okları da vardı. Yanında bulunan diğer isimler, Hâkim b. Hizam, Huvaytî b. Abdülzâ, Süheyl b. Amr, Harb. Hâris b. Hişâm, Abdullah b. Rebîa. Onlar insanlar savaşırken bekliyorlardı. Bir ara birisi gelip Safvân'a "Müjde sana Ey Ebû Vehb! Muhammed ve ashabı yenilgiye uğradılar" denildi. O da "Eğer kendime efendi edinecek olsam Kureyş'ten bir kimseyi edinmek bana Hevâzin 'den birini efendi edinmekten daha sevimlidir" dedi.⁹⁶⁹ Bu şekilde asabiyet düşüncesinde olanlar da vardı.

Mâlik b. Avf arkadaşlarının yanına gitti ve onları Huneyn vadisinde topladı. Huneyn dar hendekleri olan bir oluk idi. Her birini dağıttı ve tek bir hamlede saldırmalarını emretti. Rasûlullâh (sav) da seher vakti ashabını topladı. Safları dizdi. Sancak ve bayrakları dağıttı.⁹⁷⁰ Bunlar Kays Aylân'dan Mazin'den Salit b. Kays, Eşca'dan Nuaym b. Mes'ûd ve Ma'kıl b. Sinân, Süleym'den Nüdbe ve Haccâc b. İlât, Zaferoğullarından Katâde b. Nu'mân sancaktar olarak İslâm ordusunda görev almıştır.

Yukarıdaki tablo⁹⁷¹ 'da Huneyn'de müslüman safında yer alan kabileler mevcuttur. Muhacirlerin bayrağı siyah, sancakları beyaz idi. Hazrec'in Câhiliye dönemindeki bayrakları kırmızı idi. İslâm döneminde de aynı bayrak üzere devam ettiler. Evs'in Câhiliye dönemindeki bayrakları yeşildi. İslâm döneminde de aynı

⁹⁶⁹ Vakıdî, s. 746; Vakıdî, s. 757.

⁹⁷⁰ Vakıdî, s. 746; İbn Sa'd, II, 154.

⁹⁷¹ Kaynaklardan yardım alarak bizzat kendim oluşturum.

bayrak üzere devam ettiler. Eslem'in iki bayrağı vardır. Müzeyne'nin bayrağı siyah, sancakları beyaz idi. Cüheyne'nin Câhiliye dönemindeki bayrakları kırmızı idi. İslâm döneminde de aynı bayrak üzere devam ettiler. İslâm döneminde aynı bayrak üzere devam ettiler. Süleym'in iki bayrağı vardır.

Rasûlullâh (sav) Mekke'den çıktığından itibaren Cirâ'ne'ye kadar Kays Aylânlı Süleym kabilesini ordunun önüne yerini almıştır. At biniciliğinde mahir olduklarından süvari birliğini yöneten Kays Aylân'dan Süleym olmuştur. Süleym süvarilerini Hâlid b. Velîd komuta etmiştir.

Huneyn, Tihâme'nin vadilerindedir. Hevâzin Müslüman ordusunu sabah karanlığında o güne kadar görülmemiş bir kalabalıkla karşılamıştır. Düşman açıklıklar ve dar hendekler kazmış, savaş konumunu almıştı. Hevâzin çokluk ve kalabalığı gün ışıyla netleşmiş kadınları, çocukları ve mallarını gelip dizildiklerinden ilk bakışta kaba kalabalığın hepsi adam sanılmaktaydı. Kadınlar da erkekler gibi develere bindirilmişti. Kaçan olmasın diye develeri, koyunları ve sığırları arkalarına dizmişlerdi. Sabahın karanlığında Müslümanlar vadiye inince vadinin dar yerlerden saldırdıklarından Müslümanların ön saflarındaki Süleym kabilesinin atlıları geri çekildiler. Mekkeliler de geri çekildiler. Rasûlullâh (sav) dağılıp kaçanların önüne geçip kısa mızrağını kaldırıp gücü yetenlerin savaşmasını emretti.⁹⁷² Ancak Rasûlullâh'ın (sav) etrafında katırının yularını tutan Ebû Süfyân b. Hâris dışında kimse kalmamıştı.⁹⁷³ Hârise b. Nu'mân dışında neredeyse çoğu kaçıp gitmişti. Rasûlullâh (sav) Hâris'e "Kaç kişi kaldı?" diye sordu. Etraftakileri sayıp yanlış olmasın diye sağıma soluma baktım "100 kişi ya Rasulallah!" dedim. Sonra Abbâs b. Abdülmuttalib geldi yulara sarıldı. Rasûlullâh dağılan ashabı bira araya getirmek için "Ey Abbâs! Ey Semüre halkı! Ey Ensâr topluluğu! diye bağır!" dedi. Sesi duyan devenin yavrusuna özlemi gibi dönüp Rasûlullâh'a (sav) koşmaya başladı. Hepsi birden "Lebbeck! Lebbeck!" diyordu. Şaşkınlıktan kurtulan Müslümanlar Peygamber'in (sav) etrafında

⁹⁷² Vakıdî, s. 750; İbn Sa'd, II, 154; Mağlus, s. 358; Hedî, I, 380.

⁹⁷³ Rasûlullâh'ın (sav) yanında olup kaçmayanlar, Abbâs, Ali, Fadl b. Abbâs, Rebîa b. Hâris, Eymen b. Ubeyd, Üsâme b. Zeyd, Ebû Bekir es-Sıddîk, Ömer b. Hattâb yerlerinde sabit idi. (Bkz. Mısıroğlu, Kadir, I, 375; Vakıdî, s. 750; İbn Sa'd, II, 154; İbn Sa'd, II, 158-159) Aktarılan bir rivayette, Ebû Bekir, Ali, Ömer, Abbâs, Ebû Süfyân, İbn Hâris, Ca'fer b. Hâris, Kusüm b. Abbâs ve bir topluluk dışında Rasûlullâh'ın etrafında kimse kalmadı.

toplanmaya başladı. Kays Aylân'dan Hevâzin geri çekilmeye başlayınca Müslümanlar saldırmaya başladı. Rasûlullâh (sav) Hevâzin ile savaşa girişen Müslümanları görünce üzengisi üzerine dikilerek dedi ki "İşte şimdi savaş kızıştı" diyerek eline bir avuç çakıl veya bir avuç toprak⁹⁷⁴ alıp attı. "Düşmanın işini hep ters ve kılıçlarını kesmez görüyorum" dedi. Rasûlullâh'ı (sav) katırının üzerinde onların arkasından koşturuyordu.⁹⁷⁵ Rasûlullâh (sav) o gün yerinden çekilmeyip Allah'tan yardım istedikten sonra "ben peygamberim, yalan değil! Ben Abdülmuttalib'in oğluyum" Allah ona yardımını indirdi. Düşmanı yenilgiye uğrattı.⁹⁷⁶ Ayette "Bozgundan sonra Allah peygamberine ve müminlere sükûnet veren rahmetini indirdi, sizin görmediğiniz ordular gönderdi, münkirleri kahrederek azap verdi ki kafirlerin cezası budur." buyurdu.⁹⁷⁷

Bedir, Hendek'te olduğu gibi Huneyn de de Allah İslâm ordusundan yardımını esirgememiştir. Kays Aylân'ın zor durumda kaldığı İslâm davetine olumsuz en büyük tepkisi Huneyn olmuştur.

Ebû Düçane ve Ali b. Ebî Tâlib, Osman b. Affan, Ali b. Ebû Talib, Eymen b. Ubeyd, Kays Aylân'ın Hevâzin boyuna karşı Rasûlullâh'ı terk etmeyen isimlerdir. Ümmü Umare⁹⁷⁸ Enes b. Mâlik'in annesi Milhân'ın kızı Ümmü Süleym, kaçmayıp Rasûlullâh'ı savunan kadınlardı. Ümmü Süleym, Ümmü'l Hâris gibi kadınlar Rasûlullâh'ı savunmak için yerinden ayrılmayanlardı. Hatta Ümmü'l-Haris, "Ey Ebu'l-Hâris! Rasûlullâh'ı bırakmış gelip devenin yularından mı tutuyorsun" diyerek hem kaçanlara hem de kocasına tepki göstermişti. Ümmü'l-Süleym de Ümmü'l-Haris de kaçanları müşrikler gibi öldürülmesini istiyordu.⁹⁷⁹ Sebebi savaştan kaçmak ihanet sayıldığından bunu bir hainlik olarak görüyorlardı. Peygamber (sav) affi geniş,

⁹⁷⁴ Toprağı Batha'dan alıp attığı geçiyor. (Bkz. İbn Sa'd, II, 157).

⁹⁷⁵ Mısıroğlu, I, 375; Vakıdî, s. 750; İbn Sa'd, II, 154; İbn Sa'd, II, 158-159; Kaim, s. 184.

⁹⁷⁶ Vakıdî, s. 750; İbn Sa'd, II, 154; İbn Sa'd, II, 158-159; Mağlus, s. 359.

⁹⁷⁷ Tevbe 9/ 26.

⁹⁷⁸ Vakıdî, s. 752; İbn Sa'd, II, 154 Ümmü Umare, gün için şöyle diyor; ben ve dört kadın oradaydık. Ümmü'l-Süleym belinde bir hançer vardı. Hamileydi. Ümmü Selit ve Ümmü'l-Hâris de oradaydı. İnsanlar hezimete uğramışken ben boz deve üzerindeki Hevâzinliyi devesinin ayaklarına vurarak yıkıp öldürdüm. Rasûlullâh (sav) "Ey Bakara Suresi Ashabı!" diye sesleniyordu.

⁹⁷⁹ Vakıdî, s. 752.

merhametinden bu istekleri kabul etmek bir yana ashabına beslediği sevginin ağırlığından onlara kaçmaları sebebiyle gönül koymadı.

Huneyn günü adı geçen bir diğer isim Kârib b. Esved'dir. Düşman safında Sakîf'in sancağını taşıyan, Sakîf'i temsil eden isimdi. Kays Aylân'ın gözde isimlerindendir. Hezimete uğrayınca sancağı bir ağaca dayayıp kaçmaya başladı.⁹⁸⁰ Kaçması fayda sağlamadı. Sakîf'in Mâlik kolundan 70 kadar kişi öldürüldü. Ahlaf'ın efendisi Karib b. Esved ve Abdullah b. Rebîa gibi isimler o gün öldürüldü.⁹⁸¹ Onlardan sadece iki adam öldürüldü. Benû Gıyere'den Vehb ve Leclac öldürüldü. Onların ölüm haberi Rasûlullâh'a (sav) ulaşınca "Bugün Sakîf gençlerinin efendisi öldürüldü. Ancak İbn Hüneyde'den olanlar müstesna." dedi. Benî Mâlik'in bayrağı Zu'l-Hımar'da idi. Hevâzin hezimete uğrayınca onlar takip edildi. Onlardan öldürülenlerin sayısı 100'e ulaşmıştı. Öldürülen isimlerden Osman b. Abdullah Benî Mâlik bayrağı altında öldürülen 100 kişiden biriydi. Öldürülünceye kadar Sakîf ve Hevâzin'i savaşa teşvik ediyordu. El-Leclac Benû Küne'ye mensuptu. Rasûlullâh (sav) onu "Küne gençlerinin efendisidir. İbn Hüneyde⁹⁸² müstesna" dedi.⁹⁸³ Hevâzinliler Huneyn günü hezimete uğrayıp darmadağın oldular. Bir kısmı Taîf'e, bir kısmı Evtâs'a bir kısmı Nahle'ye kaçıştı. Sakîf kabilesinden Benû Anze kolu Nahle'ye yönelmişti.⁹⁸⁴ Hezimetin ardından pek çok kişi esir edildi. Hevâzin'in mallarına el konuldu. Mâlik b. Avf ve Sakîf kabilesi ise Tâif kalesine sığındı.⁹⁸⁵

Huneyn'de Kays Aylân'ın efendileri öldürülmüştür. Sakîf Kays Aylân'ın güç bakımından ve maddi olarak en kuvvetli kabilesidir. En büyük darbeyi hiç şüphesiz Sakîf almıştır.

Mâlik b. Avf'ın yanına danışmanı olan 160 yaşındaki Düreyd b. Sımme'de⁹⁸⁶ Nahle'ye yönelmişti. İslâm'a girdiğinde Mekke'nin Fethi'nde Rasûlullâh'ın (sav)

⁹⁸⁰ Vakıdî, s. 752.

⁹⁸¹ Hedî, I, 381.

⁹⁸² Hâris b. Abdullah b. Ya'mer b. İyas b. Evs b. Rebîa b. Hâris silsilesiyle annesi Küne'ye nispet edilir. Yemen'in Gamid kabilesinden bir kadındı. Arap kabilelerinde dünyaya gelmiş bir cariye idi. Hâris onun oğlu idi. Hâris, Benî Küne'ye mensup tüm köleleri azat etti.

⁹⁸³ Vakıdî, s. 752.

⁹⁸⁴ Vakıdî, s. 762; İbn Sa'd, II, 155; Hedî, I, 381.

⁹⁸⁵ Hedî, I, 381.

⁹⁸⁶ İhsan en-Nas, s. 395.

yanında Benû Süleym'in bayrağını taşıyan Hufaf b. Umeyr Es-Sülemî, Düreyd'i öldürmüştür.⁹⁸⁷ Bir rivayete göre Benû Süleym'den Rebîa b. Rufay ona yetiştii ve onu öldürmek istedi. Kılıcıyla vurdu, kılıç kesmedi. Düreyd ona, yükümdeki kılıcı al dedi. O da aldı, ölmeden Düreyd ona "kimsin?" dedi. "Rebîa b. Rufay es-Sülemî" dedi. "Annene vardığında Düreyd Simme'yi öldürdüğünü söyle. Benû Süleym'in kadınlarını öldürdüğüm çok günler oldu" dedi. Rebîa onu öldürdü. Annesine haber verince annesi "O adam üç anneni azat etmişti" dedi. Rebîa "Bilmiyordum" dedi.⁹⁸⁸ Mâlik b. Avf savaşın gidişatını anlayıp istikametini değiştirenlerdendi. Gözcülerine "Ne görüyorsunuz?" dedi. Onlar da "Mızraklarını atlarının kulaklarına koymuş adamlar görüyoruz" dediler. Mâlik, "Onlar kardeşleriniz olan Benî Süleym'dir. Onlardan size zarar gelmez" dedi. "Başka ne görüyorsunuz?" dedi. "Savaşın son adamlarını görüyoruz. Mızraklarını atlarının arkalarına koymuşlar" dediler. Mâlik "Onlar Hazreçlilerdir" dedi. "Bakın bakalım. Ne görüyorsunuz?" dedi. "Tıpkı heykeller gibi at üstünde duran adamlar görüyoruz" dediler. Mâlik "Onlar Kâ'b b. Lüey kabilesindedir" dedi.⁹⁸⁹ Akabinde savaş hezimetle sonuçlanınca Hevâzinlilerin bir kısmı reisleri Mâlik b. Avf en-Nasrî ile birlikte Tâif'e sığındılar.⁹⁹⁰ Mâlik b. Avf geçitlerin birinde durup arkadaşlarının kaçmasını bir süre seyretti. Belyye kalesine sığındı. Kalanları da Sakîf kalesine sığındılar.⁹⁹¹ Huneyn'de Müslümanlardan şehitler mevcuttur; Ebû Âmir el-Eş'arî ve beraberindeki Eymen el-Muttalib ile Süraka b. Hubab Ensarî şehit düşenlerdendir.⁹⁹² 200 müslüman şehit olmuş, Düreyd b. Simme'nin de aralarında olduğu 300 müşrik öldürüldü.⁹⁹³

Burada bir değerlendirme yapacak olursak, Huneyn savaşında Kays Aylân kabilesinden olup da her iki safta savaşanlar olmuştur. Süleym kabilesinin atlıları Rasûlullâh'ın saflarının en önünde yer almıştır. Ancak Kays Aylân'ın Hevâzin kolu düşman ordusu olarak Müslümanların karşısında yer almıştır. Ancak Düreyd b.

⁹⁸⁷ İhsan en-Nas, s. 395.

⁹⁸⁸ Vakıdî, s. 760-761.

⁹⁸⁹ Vakıdî, s. 762.

⁹⁹⁰ İbn Sa'd, II, 155; İbn Kesîr, IV, 565; Küçükaşçı, Mustafa Sabri, "Mâlik b. Avf" *DİA*, Ankara, 2003, XXVII, 504-505.

⁹⁹¹ İbn Sa'd, II, 157.

⁹⁹² Halîfe b. Hayyât, s. 115; Vakıdî, s. 766; İbn Sa'd, II, 155; Ya'kûbî, II, 63 (Vakıdî'de ve İbn Sa'd'da Eymen b. Ubeyd ve Süraka b. Hâris şehit oldu.)

⁹⁹³ Ya'kûbî, II, 63; Hamîdullah, "Huneyn Gazvesi" *DİA*, XVIII, 376-377.

Simme'nin de dediği gibi Rebîa b. Kilâb gibi önemli bir kabile bu savaşta yer almamıştır. Kâ'b ve Kilâb kabileleri Rebîa kabilesinin kollarıdır. Savaşta yer almayı tarafsız kalmışlardır. Sa'd b. Bekir kabilesi Peygamber'in (sav) süt emdiği kabile olup savaşa zorla katılmıştır. Bu savaş Hendek savaşından sonra Arapların çözüldüğü, İslâm gücünün anlaşıldığı bir savaştır. Ancak öyle gibi görünse de yani kardeş kabilelerin karşı karşıya geldiği bir savaş görünümünü alsa da asabiyet burada tarafları belli etmiştir. Çünkü kalbi İslâm'a ısındırılması gerekenlerin, yeni müslüman olan bir kesimin Mekke'nin Fethi'nden hemen sonra katıldığı bir savaş olması Ebû Süfyân'ın "Çobanların başımıza reis olmasındansa Kureys'ten birinin olmasını isterim" diyerek taraftarlık yapması, kabilesi için savaşa katılan⁹⁹⁴ bir kesimin olması gibi durumlar söz konusudur. Ayrıca savaşta Sakîf de Hevâzin'in yanı sıra göze batan kabilelerdir. Sakîf'ten farklı sebeplerle müslüman olanlar vardı. Kabile mensupları karşı karşıya gelse de kabilesini sevmeye devam edenler olmuştur. Muğire b. Şube'nin müslüman olmasına rağmen müşrik kabilesinin itibarı için endişe etmesi⁹⁹⁵ buna örnek bir durumdur. Neticede Müslümanların gücünü kanıtladığı, Müslümanlar namına zaferle sonuçlanan Mekke'nin Fethi'nden sonra alınan en önemli, tescilli savaşlardan biridir.

Rasûlullâh (sav) bu savaşta elde edilen mal ve hayvan tüm ganimetlerin Cirâ'ne'de toplanmasını emretti.⁹⁹⁶ Esir ve malların gözetimi Mes'ud b. Amr el-Gıfarî'ye bıraktı.⁹⁹⁷

8.9. Evtâs Gazvesi

Huneyn, Evtâs ve Tâif birbirine yakın mekanlar olup detaylı bilgi verirsek; Evtâs vadisi Hz. Peygamber'in rivayetlerinde ağaçlık bir yer olarak bahsedilen bir

⁹⁹⁴ Huneyn'de Müslüman safında düşmana karşı cengaverce savaşan bir adam için Rasûlullâh (sav) "o cennemliktir" dedi. Yaralandığında yanamayıp heybesinden çıkardığı okla intihar edince Rasûlullâh şunları söyledi "Sadece mümin cennete girer. Allah fasık bir adamla da dinini destekler" diye emretti. (Vakîdî, s. 762).

⁹⁹⁵ Huneyn'de ganimetler toplanırken, Ebû Talha ölüler arasında Zü'l-Hımar'a ait Hıristiyan mavi gözlü bir köle gördü "Allah'a yemin ederim ki, Sakîf sünnetsizdir" dedi. Muğire b. Şu'be "Ey Ebû Talha! Gel sana göstereyim" dedi. Osman b. Abdullah'ı soydu. "Bu adam Sakîf'in efendisidir" dedi. Kölenin efendisi Zü'l-Hımar'a baktılar. O da sünnetliydi. Muğire "Ödümü koparan bir durumdu. Bu dedikodunun aleyhimizde Araplar içinde yayılmasından korktum. Nihayet insanlar gördüler de o sünnetsiz kişinin Hıristiyan bir köle olduğunu anladılar" dediler. (Vakîdî, s. 758). Müslüman olan Muğire'nin müşrik kabilesini düşünmesi asabiyetle açıklanacak olaylardandır.

⁹⁹⁶ Yunus b. Bükeyr, s. 202, Tahran, 1930; Hedî, I, 381.

⁹⁹⁷ Hedî, I, 381.

yerdir. Sık ağaçlık düz bir bölge olduğundan Rasûlullâh ‘Evtâs’ın ağaçları kadar çok ganimetim olsa onu yine size verirdim’ diyerek⁹⁹⁸ bu benzetmeyi yapıyor. Huneyn de aynı şekilde ağaçlık bir bölgedir. Huneyn savaşındaki Zatu Envât’tan adındaki dilek ağacı rivayetinde Müşriklerin Zatu Envât’ı gibi kendilerine Zatu Envât yapmasını Rasûlullâh’tan (sav) istiyorlar. Vadide ağaçlar vardır ancak bazı rivayetlerde Huneyn vadisi içi düz, etrafı dağlık bir yerdir. İnişinin zor olduğu ve oraya sabah vaktinde indiklerini ancak düşmanın kendilerinden önce vadinin yüksek alçak yerlerine yerleştiklerini belirtiyor. Yapılan incelemelerde Evtâs ile Huneyn örtüşmektedir. Rasûlullâh (sav) Nahle’den çıkıp Karnü’l-Menazil’e gelmiş oradan Tâif’e geçmiştir. En kısa yolu takip etmiştir. Günümüzden uydu fotoğraflarından ve çeşitli şekillerde alan incelemesinde bu bölgenin daha sarp olması 400 yıllık bir süreçte seller sebebiyle vadinin oyulmuş olmasıdır. Bu bölgedeki ağaçlara şu an dokunulmamaktadır. Ancak Hz. Peygamber (sav) döneminde yakacak olarak kullanıldığından ağaçlar daha seyrekmiş. Mekke’de Zatu Irk’a 26 mil (49 km) oradan 22 mil (42 km) sonra Evtâs’a varılır.⁹⁹⁹

Evtâs, Huneyn’de bozguna uğrayan düşman ordusunun sığınağı olmuştur. Rasûlullâh (sav) oraya bir kuvvet sevk etmiş, düşmanın peşini bırakmayarak kaçanların yakalanıp esir edilmesi, başkaldıranlarla ayrı olarak Evtâs’ta küçük çaplı bir çarpışma, savaş yapılması sağlanmıştır. Huneyn Gazvesinde Evtâs müşriklerin savaş için toplanma yeri ve savaşın son merhalesinin cereyan ettiği yerdir. Düşmanın bir kısmının Tâif’e bir kısmının Evtâs’a kaçtığı rivayetlerde aktarılır. Hevâzin’in büyük bir kısmı kumandanları Mâlik b. Avf ile Tâif’e sığındı, geri kalanları Evtâs e Nahle’ye geçtiği kesindir. Evtâs ve Nahle’ye yönelenler Hevâzin’in Cüşem ve bir Nasr kabilelerinin kısmıdır. Rasûlullâh (sav) Tâif’e yürürken bir birliği Evtâs’a bir birliği Nahle’ye sevk etti. Nahle’dekiler dağa kaçışınca takip bırakıldı. Ebû Âmir el-Eş’arî kumandasındaki birlik Evtâs’ta başarılı oldu. Ancak Ebû Âmir şehid düşünce yerine Ebû Musa el-Eş’arî kumandan oldu. Ganimet ve esirleri Ci’râne’ye getirdi.¹⁰⁰⁰ Burada Cüşem, Nasr, Sakîf’in oluşturduğu Kays Aylân planı tutmamıştır, parçalanmakla

⁹⁹⁸ Apaydın, s. 223; Yunus b. Bükeyr, s. 375.

⁹⁹⁹ Apaydın, s. 635.

¹⁰⁰⁰ Hamîdullah, “Huneyn Gazvesi” *DİA*, XVIII, 376-377.

kalmamış, Sakîf dışında kurtulan kalmamıştır. Böylece Kays Aylân'ın İslâm'a karşı bir kez daha birleşmesi

8.10. Tâif Gazvesi

Kaynaklarda Kays Aylân ile yapılan gazveler 9 tane olarak gösterilmiş, biz Huneyn'de Kays Aylân ikiye bölünüp Evtâs ve Sakîf'e kaçanlarla çarpışmalar ayrı ayrı meydana geldiğinde iki ayrı savaş olarak yer vermek istedik. Bu yüzden Evtâs ve Tâif gazvesini ayrı başlıklarda yer vermeyi uygun gördük.

Sakîf düşmanlıkta ileriye gitmiş, pek çok savaşta aleni olarak Müslümanlara cephe almışlar ayrıca peygamber ve Müslümanları hicvedenlerin sığınağı haline gelmişlerdir. En az Hevâzin ve Süleym kadar dikkat çekmişti, ordu hazırlıkları gizli sürerken Ebû Bekir kızı Aişe'ye ordunun nereye gideceğini sormuş o "Bilmiyorum, Hevâzin veya Süleym veya Sakîf olabilir" demiştir. Ordu Mekke'yi fethetmeye gidiyorken, Hevâzin kendilerine geliyor diye korkmuştu, Sakîf ise surları güçlendirmeye, Urve b. Mes'ud'u mancınık ve Debbabe yapımı öğrenmesi için Yemen'e göndermiştir. Bu da Sakîf üzerine bir savaş olma ihtimalini güçlendiriyor.¹⁰⁰¹

H. 8/M. 630 Şevval-Şubat ayında¹⁰⁰² Rasûlullâh (sav), Huneyn'den çıkıp Tâif üzerine yürüdü. Yolda Ebû Rigal'in kabrini ziyaret de etmiş¹⁰⁰³, ardından Tâif'e geçmiştir. Öncelikle Hâlid b. Velîd kumandasında bin kişilik bir öncü kuvveti Tâif'e gönderilmiş, ardından kendisi de kuşatmaya katıldı. Hâlid'in komutasındaki öncüler önceden de belirttiğimiz Kays Aylân'dan Süleym süvarileridir.¹⁰⁰⁴ Huneyn esirlerini Cirâ'ne'ye hapseden Rasûlullâh (sav), Tâif'de Sakîf kabilesi üzerine yürümesi, Huneyn'de düşmanla iş birliği içerisinde olmaları, onların güçleri kırmak ve İslâm'a girmelerini sağlamak niyetinde olmasıdır.¹⁰⁰⁵ Şer birliğini kökünden kazımak niyetindeydi. Ancak Sakîfliler kalelerini tÂmir etmişlerdi. Evtâs'taki hezimetlerinin ardından onlar kalelerine kapanmıştı. Tâif kalesi iki kapısı bulunan, kenti kuşatan teçhizatlı bir kaledir. Herhangi bir tehlikeye karşı yiyeceklerini kalelerine

¹⁰⁰¹ Küçükaşçı, "Tâif" *DİA*, XXXIX, 443-447.

¹⁰⁰² İbn Sa'd, II, 161; Vakîdî, s. 767; Belazûrî, *Fütûhu'l-Büldân*, s. 79; Öz, s. 66; Mağlus, s. 363.

¹⁰⁰³ Öztürk-Bayka, s. 7; 8.

¹⁰⁰⁴ Vakîdî, s. 767; Belazûrî, *Fütûhu'l-Büldân*, s. 79; Tüzüner, s. 254; Mağlus, s. 363; İbn Sa'd, II, 161.

¹⁰⁰⁵ Yunus b. Bükeyr, s. 379; Mahmood, s. 130.

stoklamışlardı. Savaş aletlerini yenilemişlerdi.¹⁰⁰⁶ Rasûlullâh (sav) Tâif kalesine yakın bir yere konaklayarak karargâhını kurdu. Yakın olması sebebiyle Sakîf, karargâhı Tâif mescidi olarak bilinen yere taşındı.¹⁰⁰⁷ Ok yağmurunda Müslümanlardan Hz. Ebû Bekir'in oğlu Abdullah, Abdullah b. Ebû Ümeyye b. Muğire ve Sa'id b. As'ın da aralarında bulunduğu 12 kişi öldürüldü.¹⁰⁰⁸ Sakîf'ten olup düşman safında yer almayan isimler vardı. Urve b. Mes'ud ve Gaylan b. Seleme bunlardandı. Onlar debbabe ve mancınık talimi görüyordu.¹⁰⁰⁹

Çatışmalar daha çok Vec vadisinde Sedd-i İkrime su yolunda gerçekleşmiştir.¹⁰¹⁰ Kuşatmanın aylarca¹⁰¹¹ veya 20 küsur gece¹⁰¹² yahut başka bir rivayette 17 veya 19 gece sürdüğü aktarılan rivayetler arasındadır.¹⁰¹³ Bir görüşe göre de kuşatmanın 15 gün¹⁰¹⁴, 18 gün, 19 gün¹⁰¹⁵ 12 gün¹⁰¹⁶ veya 40 gün sürmüş olması muhtemeldir.¹⁰¹⁷ Muhasaranın ne zaman bittiğine dair ihtilaflar mevcuttur.

Tâif savaşında mancınık, debbabe ilk defa kullanılmıştır.¹⁰¹⁸ Mancınık fikrini veren Selman-ı Farisî “Mancınık olmaksızın kuşatma uzun sürerdi. Biz Fars topraklarında düşman kalelerine karşı mancınık kurardık. Onlar da bize kurardık” dedi. Rasûlullâh (sav) bu fikri beğenmiş, Tâif'te uygulamıştır. Yezid b. Zem'a bir rivayete göre iki debbabe ve mancınık getirdi. Kalenin çevresi Hasek denilen hurma ağacının yaprakları ile döşetti. Sığır derisinden debbabe yaptırdılar. Müslümanlar debbabenin altına girip kale duvarına yaklaşmak için duvara yaklaştırdılar. Müslümanlar bu yolla kaleyi delmek istemiş, ancak Tâifliler kızgın demirler atmak

¹⁰⁰⁶ İbn Sa'd, II, 161; Vakıdî, s. 767; Belazûrî, *Fütûhu'l-Büldân*, s. 79; Kaim, s. 185.

¹⁰⁰⁷ Belazûrî, *Fütûhu'l-Büldân*, s. 79; Tüzüner, s. 254; Mahmood, s. 130.

¹⁰⁰⁸ İbn Sa'd, II, 161; Mağlus, s. 363.

¹⁰⁰⁹ Vakıdî, s. 767.

¹⁰¹⁰ Mağlus, s. 363.

¹⁰¹¹ Mahmood, s. 130.

¹⁰¹² Halife b. Hayyât, s. 115.

¹⁰¹³ Halife b. Hayyât, s. 116.

¹⁰¹⁴ Hedî, I, 381.

¹⁰¹⁵ Vakıdî, s. 769; Belazûrî, *Fütûhu'l-Büldân*, s.79.

¹⁰¹⁶ İbn Sa'd, II, 161.

¹⁰¹⁷ Mağlus, s. 363.

¹⁰¹⁸ İslâm'dan önce mancınığı ilk kez Hz. İbrahim'e karşı İblis'in kullandığı; câhiliye döneminde ise Ebraş diye bilinen Cezîme b. Mâlik'in kullandığı ki bu adam Tâif'in meliklerindendi. Son olarak da Rasûlullâh'ın emri ile Tâif kuşatmasında kullanıldığı aktarılır. (Bkz. Yunus b. Bükeyr, s. 379).

suretiyle surları savunmuşlardır.¹⁰¹⁹ Sakîfliler ateşten yapılmış kalıpları üzerlerine attı. Debbabeler yanmıştır.¹⁰²⁰ Sonra oka tuttular. Müslümanların bir kısmı öldürüldü. Rasûlullâh (sav) bu kez Sakîf'in bağlarının yakılıp kesilmesini emretti.¹⁰²¹

Düşmanı yıldırım adına ne bulurlarsa ya el konuluyor ya da imha ediliyordu. El konulanlar hayvanlar olurken, yakılanlar kesilenler ve imha edilenlere konak, bağ ve bahçeler girmiştir. Buna örnek Rasûlullâh'ın (sav) Nahletü'l-Yemaniyye'den Karn'dan Müneyh'ten Liyye'ye geçtiği gün gördüğü konağı sorduğunda "Mâlik b. Avf'ın konağıdır" demişler, "Mâlik nerede?" deyince "Sakîf kalesinden sana bakıyor" dediler. Bunun üzerine "Konağında kim var" dedi. "Kimse yok Ya Rasulallah!" dediler. "Konağı yakın" talimatını verdi. İkindiden akşama kadar konağın yanması sürdü.¹⁰²² Bu şekilde yıldırma politikası izlenmiştir.

Rasûlullâh (sav) Her Müslümana bağlardan 5 asma dalı kesmeyi emretti. Ömer b. Hattâb, "Ey Allah'ın Rasulü! Bu bağ henüz fidandır, meyvesi yenilmemiştir" dedi. Rasûlullâh (sav) da meyvesi yenilen bağların kesilmesini emretti.¹⁰²³ Uyeyne b. Bedr, kesmek konusunda tereddüt edip, "Bu bağı kesmekte benim için sevap mıdır?" deyince Ya'la b. Mürre "Evet" dedi. Uyeyne, "Hayır, ateştir" dedi. Rasûlullâh (sav) "Uyeyne, ateşe girmeyi Ya'la'dan daha çok hak ediyor" dedi.¹⁰²⁴ Ya da şöyle gelişti olay; Sakîf'in asma omcalarının (salkımlarının) kesilmesine dair "Kim bir bağdan bir tiyek yani dal keserse ona şöyle bir mükafat vardır" deyince Uyeyne b. Hısn, Ya'la b. Mürri'ye "Sen kes ücretin bana aittir" dedi. O da 5 tiyek keserek Uyeyne'ye bildirdi, "Senin ücretin ateştir" dedi. Rasûlullâh'a (sav) durum ulaştınca "Uyeyne ateşe daha yakındır" dedi.¹⁰²⁵ Ömer b. Hattâb, Süfyân b. Abdullah es-Sekâfi'ye "Vallahi senin çoluk çocuğunun geçim babası üzümleri keseceğiz" dedi. Süfyân "Suyu ve toprağı götüremezsiniz ya" dedi. Bağlarının kesildiğini duyunca "Ey Muhammed! Neden bağlarımızı kesiyorsunuz. Bize galip gelersen onları alırsın ya da Allah ve akrabalık

¹⁰¹⁹ Öz, Şaban, s. 66; Tüzüner, Abdullah Atıf, s. 254; Mağlus, s. 363; el-Kaim, s. 185; Küçükaşçı, "Tâif" *DİA*, XXXIX, 443-447.

¹⁰²⁰ Yaralananlara eş-Şedha dendi. (Vakıdî, s. 770).

¹⁰²¹ Rasûlullâh (sav), "Kim bir asma dalı keserse cennette onun için bir asma dalı vardır" demişti. (Vakıdî, s. 770).

¹⁰²² Vakıdî, s. 768.

¹⁰²³ Vakıdî, s. 770; İbn Sa'd, II, 161.

¹⁰²⁴ Vakıdî, s. 770.

¹⁰²⁵ İbn Sa'd, V, 194.

hakkı için bırakırsın” dedi. Rasûlullâh (sav) “Ben Allah ve akrabalık hakkı için bırakıyorum” dedi. Kesimi bıraktı.¹⁰²⁶ Kesmek dışında hurma bahçelerini ateşe verildi. Onlar akrabalık hakkı için ve merhamet gösterip ağaçları yakmamasını istediler. Rasûlullâh (sav) da bunu kabul etti.¹⁰²⁷

Savaş sürerken Ebû Süfyân b. Harb ve Muğire b. Şu'be Sakîf'e yaklaşıp “Konuşmak için bize güvence verin!” dediler. Sakîf eman istekleri kabul etmelerine rağmen güvenmediklerinden ve esir alınmak istemediklerinden Sakîf'e gelin giden Kureyşli kadınların aradaki irtibatı sağlamasını istediler. Ebû Süfyân'ın kızı¹⁰²⁸ Urve b. Mes'ud'un eşiydi. Karîb b. Esved'in eşi Firasıyye bnt. Süveyd¹⁰²⁹ ve bir kadın, Sakîf'ten Esved b. Mes'ud'un çocuklarının şu sözlerini ikisine ilettiler, “Ey Muğire ve Ebû Süfyân! Geldiğinizden daha hayırlı bir şeyi size gösterelim mi? Bildiğiniz üzere Tâif'te Benî Esved'in bağından daha hayırlı, bakımızı zor, verimi yüksek dalları uzun başka bir bağ yoktur. Kuşkusuz Muhammed o bağı keserse bir daha asla onarılamaz. O bağı kendisine ayırmasını yahut Allah ve akrabalık hakkı için onu bırakmasını söyleyin. Onunla bizim aramızda herkesçe bilinen bir akrabalık bağı vardır” dediler. Rasûlullâh (sav) o ara Tâif arasında el-Amak denilen vadide konaklamışlardı.¹⁰³⁰ Rasûlullâh (sav) bu istekleri kabul etmiş, o bağlara dokunmamıştır. Rasûlullâh'ın (sav) bağ, bahçe ve konakları yaktırması, Sakîf'i manevi bakımdan zayıflatmak içindi.¹⁰³¹ Kays Aylân'dan Sakîf tarımında ilerlemiş bir topluluktu. Kays Aylân kabileleri arasında önce Advân'dan Âmir oğullarına sonrada Sakîf'in eline geçen Tâif geliştirip, meyve cenneti haline getirmişlerdir. Üzümcülüğün yaygın olduğu, her türlü meyve-sebze ticareti için üretim haliydi. Rasûlullâh (sav) Sakîf'in emek verdiği bağ-bahçelerini yakıp yıkmayı, bazı seriyyelerde ağaçların kesilmesi gibi stratejik-politik durumları düşmanı psikolojikmen yıldırmak, başa seçenekleri kalmadığını göstermek, göz dağı vermek için yapmaktaydı. Kays Aylân kabileleri, özellikle Sakîf'in dize gelmesi için bu şarttı.

¹⁰²⁶ Vakıdî, s. 770; İbn Sa'd, II, 161; Mağlus, s. 363; Tüzüner, s. 254.

¹⁰²⁷ Mağlus, s. 363; Küçükaşçı, “Tâif” *DİA*, XXXIX, 443-447.

¹⁰²⁸ Davud b. Urve adında bir oğlu vardı.

¹⁰²⁹ Abdullah b. Karîb adında oğlu vardı.

¹⁰³⁰ Vakıdî, s. 771.

¹⁰³¹ Mağlus, s. 363.

Tâif kalesinden Ebû Mihcen b. Hubeyb es-Sekâfi, “Ey Muhammed’in uşakları! Bizden başka sizinle iyi savaşıcak kimselerle karşılaşmamışsınız. Burada kalacağınız sürece en kötü hapisanede kalmış gibi olacaksınız. Sonra istediklerinizi elde etmeden döneceksiniz. Bizler taş kalpliyiz, babalarımız da taş kalpliydi.”¹⁰³² şeklinde teslim olmayacağına dair tehditler savurmaktaydı. Hz. Ömer “Ey İbn Hubeyb! Vallahi bu deliğinden çıkıncaya kadar geçimini senden keseceğiz” dedi. Ebû Mihcen, “Ey İbnü’l-Hattâb! Siz üzüm asmalarının ancak dallarını kesersiniz. Fakat suda ve toprakta bunu geri getirecek güç vardır. Ömer, “Sen ne suya ne de toprağa çıkma fırsatı bulacaksın. Ölünceye kadar senin deliğinin kapısından ayrılmayacağız” dedi. Ebû Bekir, “Ya Ömer! Böyle deme. Tâif’in fethi için Rasûlullâh’a (sav) izin verilmemiştir” dedi. Ömer, Rasûlullâh’ın (sav) yanına geldi. “Ey Allah’ın Rasulü! Tâif’in fethi için sana izin verilmedi öyle mi?” dedi. Rasûlullâh, “Hayır verilmedi” dedi. Havle bnt. Hâkim b. Ümeyye b. Evkas es-Sülemiyye¹⁰³³, Rasûlullâh’a (sav) geldi. “Tâif fethedilirse Sakîf kadınlarının en güzel iki kadını olan Faria bnt. Huzâi ve Bâdiye bint Gaylan’ın ziynetlerini bana ver!” dedi. Rasûlullâh (sav) “Eğer Tâif’in fethi için izin verilmemişse ne olacak ey Havle!” dedi. Havle bunu Ömer’e söyledi.¹⁰³⁴ Tâif Kays Aylân’ın kalelerinden en teçhizatlısı, en güçlüsüydü. Bir yıllık stok onların dayanmasına yardımcı olur, ancak Müslümanların bir yıl muhasara için kalabalık askerini doyurması, bu eldekini tüketmekten başka bir şey olmayacaktı. Bu belirsizlikten kurtulmak şarttı.

Tâif’te çözümler de mevcuttu. Peygamber (sav) konak, bağ ve bahçeleri yaktırarak Kays Aylân’a psikolojik bir baskı uygulayarak, tıpkı dumandan boğulmaktansa ölümüne delikten çıkmayı göze alan yılan misali stratejik planlar uygulanmıştır.

Hz. Peygamber (sav) “Herhangi bir köle eğer kaleden çıkıp yanımıza gelirse hürdür” sözüyle düşmanın direncini kırmak¹⁰³⁵ amacıyla bir hareket başlattı. Sakîf’in önceki stratejilerde ikna olmadığını görünce bu yolla inanların affedileceği, köleye

¹⁰³² Vakıdî, s. 775.

¹⁰³³ Osman b. Mahzun’un eşi. (Vakıdî, s. 776).

¹⁰³⁴ Vakıdî; s. 776.

¹⁰³⁵ Halife b. Hayyât, s. 116; Vakıdî, s. 772; 773; İbn Sa’d, II, 161; Mağlus, s. 363.

azat edilmiş sayılacağını ilan etmekle sosyal çözülme için bir kıvılcım ateşi yaktı. Bununla özellikle Tâif kölelerinden kendine gelmelerini ummuştur. Bu sayede 20 ila 40 kadar kölenin şehirden ayrıldığı söylenir.¹⁰³⁶ Bu çağrının üzerine ondan fazla adam kaleden çıktı. Ebû Bekre¹⁰³⁷, Münbeas (Mudtaca)¹⁰³⁸, Ezrak b. Ukbe el-Ezrak, Verdân, Yuhannes en-Nebbal, İbrahim b. Cabir, Merzûk¹⁰³⁹, Nafi b. Ezrak el-Haricî isimleri sayılan Tâif'in köleleri¹⁰⁴⁰ kaleyi terketmişler, müslüman olmuşlardı.¹⁰⁴¹ Onların geçimlerini sağlamaları için her birini bir Müslüman adama emanet etti. Ayrıca onlara Kur'an ve sünnet de öğretiliyordu. Sakîf Müslüman olunca, heyet gönderdiklerinde eşrafları, kölelerinin geri dönmesi için istekte bulduklarında, Rasûlullâh (sav) "Onlar Allah'ın hür kabul ettiği kimselerdir, Bir daha köle olamazlar" dedi. Sakîf'in ellerindeki işçileri kaybetmeleri, zorlarına gitti.¹⁰⁴²

Muhasara esnasında Kays Aylân'dan Sakîfle akraba olduklarından Uyeyne b. Hısn "Ey Allah'ın Rasulü! İzin ver Tâif kalesine gideyim ve onlarla konuşayım" dedi. Rasûlullâh izin verdi. O da Sakîf'e "Size yaklaşısam güvencede miyim?" dedi. Ebû Mihcen onu tanıdı "Yaklaş" dedi. Yaklaştı. Ebû Mihcen "İçeri gir" dedi. Uyeyne kaleye girip onlara "Anam babam size feda olsun. Vallahi sizden gördüklerim beni sevindirdi. Eğer Araplar sizin gibi olsaydı. Muhammed sizin gibilerle karşılaşmazdı. Kuşatma onları sıkıştır. Yerinizde dayanın! Çünkü sizin kaleniz sağlam, silahınız çok ve suyunuz akıyor. Kesilmesinden korkmuyorsunuz" dedi. Sakîfliler Ebû Mihcen'e "Biz onun kalemize girmesini istemiyorduk. Onun eksiklerimizi gidip Muhammed'e yetiştirmesinden korkuyorduk" dediler. Ebû Mihcen "Ben onu tanıyorum. Hiçbirimiz onun kadar Muhammed'e düşman değiliz" dedi. Döndüğünde Rasûlullâh "Onlara ne dedin?" dedi. Uyeyne de "Dedim ki, İslâm'a girin vallahi siz imedikçe Muhammed sizin yurdunuzdan ayrılmayacaktır. Kendiniz için eman alın. Muhammed sizden önce kale sahiplerinin bölgelerine inmiştir. Benî Kaynuka, Kurayza, Hayber, Nadîr gibi... Bunlar cephan ve silah hazırlığı ve yüksek kale

¹⁰³⁶ Küçükaşçı, "Tâif" *DİA*, XXXIX, 443-447.

¹⁰³⁷ İbn Sa'd, II, 161; Vakîdî, s. 773 Ebû Bekire çıkırla Kuyunun çıktığı kaleden indiğinden ona bu sebeple "çıkırlı" anlamında Ebû Bekire dediler.

¹⁰³⁸ Müslüman olunca Rasûlullâh (sav) kendisine "Münbeas" adını vermiştir.

¹⁰³⁹ Mesruh şeklinde de geçmektedir. (Bkz. Belazûrî, *Fütûhu'l-Büldân*, s. 79).

¹⁰⁴⁰ Vakîdî, s. 773.

¹⁰⁴¹ Belazûrî, *Fütûhu'l-Büldân*, s. 79.

¹⁰⁴² Vakîdî; s. 773.

sahibiydiler. Elimden geldiğince onları korkutmaya çalıştım” dedi. Rasûlullâh (sav) Uyeyne konuşmasını bitirinceye kadar sustu. Ardından ona, “Yalan söyledin!” Sen onlara şöyle dedin. Uyeyne “Allah’tan mağfiret diliyorum” dedi. Ömer b. Hattâb “Bırak beni götürüp boynunu vurayım” dedi. Rasûlullâh (sav) “İnsanlar ashabını öldürüyor, demesinler” diyerek Hz. Ömer’e engel olmuştur. Ebû Bekir ve diğer sahabe, Uyeyne’ye kötü davranmaya başladılar. “Yazıklar olsun sana ey Uyeyne! Sen hep batılda mı kalacaksın. Kaç kere aleyhimize asker toplayıp kılıcınla bize savaş açtın. Benî Nadîr, Kurayza, Hayber günlerinde. Sonra senin dediğine göre Müslüman oldun, ama hala düşmanı bize karşı kışkırtıyorsun” dedi. Uyeyne, “Ey Ebû Bekir! Allah’tan af diliyor, tövbe ediyorum. Bir daha asla küfre dönmeyeceğim” dedi.¹⁰⁴³ Tüm bu sözler Kays Aylân’ın bir kısmı müslüman olsa bile halen kalplerine İslâm’ın yerleşmediğini asabiyet bağlarının da etkisiyle yine düşman da olsa kardeşlerine destek olduklarını göstermektedir. Ebû Bekir’in dediği gibi Hayber günlerinde Yahudilere destek olan Kays Aylân, o gün Müslüman değildi ancak bugün Müslüman olduğu halde Müslümanlara düşman olmasını asabiyet bağıyla açıklanabilir.

Kuşatma bir ay sürmüştür. Müslümanlar sıkılmaya ve bunalmaya başlamışlardır. Rasûlullâh (sav) Tâif kuşatması esnasında gördüğü rüyayı, arkadaşlarıyla istişare etmiş, Nevfel b. Muâviye ed-Dilî’ye kuşatmaya dair¹⁰⁴⁴ danışmak için “Ey Nevfel! Ne düşünüyorsun?” diye sorduğunda “Ey Allah’ın Rasulü, Tâif delikteki bir tilkidir. Üzerinde durursan onu alırsın. Eğer bırakırsan sana zarar vermeyecektir” şeklinde bir cevap alması Tâif’in fethedilmemenin Müslümanlara çok bir zarar vermeyeceği konusunda ikna etmiş, gelen vahiylerden fethe dair bir izin çıkmadığından, Rasûlullâh (sav) Ömer’e yola çıkılmasına dair bir duyuru yapmasını emretti. Tâiflilere ders vermek isteyen insanlar bundan hoşlanmayınca “O halde savaşın!” dedi. Savaşmaya başladıklarında pişman oldular. Rasûlullâh (sav) gülümseyerek “Yola çıkıyoruz” emrini yineledi. Bu kez buna sevindiler ve itaat ettiler. İnsanlar gidecekleri yöne doğru yola yöneldiklerinde Sa’d b. Üseyd b. İlâc es-Sekâfî, “Hey! Kabile yerinde duruyor.” dedi. Uyeyne b. Hısn da “Doğru vallahi, şerefli ve

¹⁰⁴³ Vakıdî, s. 774; İbn Sa’d, VI, 176; 177.

¹⁰⁴⁴ Vakıdî, s. 778; İbn Sa’d, VI, 17; İbn Sa’d, II, 162; Tüzüner, s. 254; Küçükkaşçı, “Tâif” *DİA*, XXXIX, 443-447.

kıymetli bir kabile” dedi. Amr b. As, “Allah belanı versin! Rasûlullâh’a yardıma geldiğin halde Rasûlullâh’ı reddeden müşrik bir kavmi methediyorsun” dedi. Uyeyne, “Vallahi Sakîf ile savaşmak için sizinle gelmedim. Fakat istedim ki Muhammed, Tâif’i fethetsin. Ben de Sakîf’ten bir cariye alayım. Bana erkek doğurması amacıyla onunla yatayım. Çünkü Sakîf bereketli bir kavimdir” dedi. Ömer b. Hattâb, Uyeyne’nin sözlerini Rasûlullâh’a (sav) ilettiler. Rasûlullâh tebessüm etti. “Bu adam kendisine itaat edilen bir ahmaktır” dedi. Rasûlullâh (sav) ashap yükleriyle hareket etmek istediğinde “Allah birdir. Vadini yerine getirir. Kuluna yardım eder. Tek başına birleşik orduları hezimete uğratar, deyiniz” dedi.¹⁰⁴⁵ Kızgın olan kimseler Tâif ve Sakîf’e beddua etmesini Rasûlullâh ‘tan istediler. Tâif’ten ayrılınca kendisine Sakîf’e beddua et, dediler. O ise “Allah’ım Sakîf’e hidayet et. Onları bana getir” dedi.¹⁰⁴⁶ Kuşatmanın kaldırılmasının bir sebebi de Rasûlullâh’a Tâif fethinin kolay olmayacağı bir rüya ile gösterilmesidir.¹⁰⁴⁷ Uyeyne b. Hısn, Müslüman olduğu halde kalbi halen İslâm’a ısınmadığından asabiyet düşünceleriyle hareket etmekteydi. Sakîf’i övmesi, yani müşrik bir kavmi övmesi Kays Aylân ile bağına bağlanabilir. Ayrıca Rasûlullâh’a (sav) Müslümanlar Sakîf’e beddua etmesi için talepte bulduklarında tıpkı İslâm’ın davet sürecinde Sakîf’in eziyetlerine beddua ile karşılık vermediği gibi Müslümanların beddua isteklerine dua ile karşılık vermiş, nitekim duası Sakîf heyetinin gelmesiyle karşılık bulmuştur.

Tâif kuşatmasında, Benî Ümeyye’den Said b. Said, Benî Esed’ten Yezid b. Zem’a¹⁰⁴⁸ da dahil toplamda on iki şehit verilmiştir.¹⁰⁴⁹

Kuşatma kalktıktan sonra Cirâ’ne’de ganimet dağıtımı esnasında Rasûlullâh (sav) Hevâzin heyetine “Mâlik ne yaptı?” dedi. Onlar “Ey Allah’ın Rasulü Mâlik kaçtı. Sakîf kalesine ilhak etti.” Rasûlullâh (sav) da “Ona haber verin. Eğer bana Müslüman olarak gelirse ona malını ve ailesini geri vereceğim. Ayrıca ona 100 deve vereceğim”

¹⁰⁴⁵ Vakıdî, s. 778; İbn Sa’d, VI, 17; İbn Sa’d, II, 162; Tüzüner, s. 254.

¹⁰⁴⁶ Tüzüner, s. 254; Vakıdî, s. 778; İbn Sa’d, VI, 17; İbn Sa’d, II, 162.

¹⁰⁴⁷ Tüzüner, s. 254.

¹⁰⁴⁸ Taif kalesi önünde veya Sakîf eman verip kandırarak öldürdü. (Vakıdî, s. 778).

¹⁰⁴⁹ Vakıdî, s. 778-779; Kaim, s. 188.

dedi.¹⁰⁵⁰ Mâlik b. Avf'ın Müslüman olması durumunda malını ve ailesini geri vereceğini vaadi Mâlik'e ulaştı, bunu duyar duymaz, gelip İslâm'a girmişti. Rasûlullâh (sav) onu, kavminden ve Tâif çevresinden Hevâzin ve Fehm kabilelerinden Müslüman olanlar üzerine vali yaptı. Mâlik, Sakîf üzerine küçük çaplı saldırılar yapmak üzere Rasûlullâh 'tan (sav) izin almıştı. Sakîf'e saldırıyor, otlayan hayvanlarına el koyuyordu. Sakîf (sav) Tâif'ten Müslümanlar çekilince kendilerini güvende hissetmişlerdi. Ancak Mâlik'in yaylım hayvanlarını alması, önüne gelen Sakîfliyi öldürmesi Tâiflileri rahatsız etmişti. Ele geçirdiği mallardan Rasûlullâh'a (sav) humusunda pay gönderen Mâlik, bir defasında Sakîf'in 100 deve 1000 koyunu Medine'ye göndermişti.¹⁰⁵¹ Bu yüzden Ebû Mihcen b. Habîb b. Amr b. Umeyr es-Sekâfi onu hicveden şiirler söylemiştir.¹⁰⁵² Mâlik'in bu baskısı artınca Tâiflilerin kalelerine onarıp yiyecek stoklamalarının bir yararını görmediler. Ayrıca eski dost düşman olmuştu. Uyeyne her fırsatta onların mal ve hayvanlarını gözleyip yağmalıyor. Ganimeti peygambere götürüyordu. Rasûlullâh (sav) kuşatmayı kaldırıp ayrılmıştı. Tâifliler bu kez geleceklerini düşünmeye başladılar. Birkaç ay sonra Tâif ve Mekke'den bir heyet toplayıp Medine'ye gönderdiler. Böylece kan dökmeksizin şehirlerinden Allah'ın Peygamberini ve İslâm'ı tanımak üzere geldiler.¹⁰⁵³ Peygamber'in (sav) tanımladığı kuralları tanıdılar. Mekke'nin Fethi'yle Sakîf Mekkelilerin Tâif'teki topraklarına göz koyup almıştı. Savaşız teslim olunca Tâif,

¹⁰⁵⁰ Vakîdî, s. 791; İbn Sa'd, VI, 203-204; Tüzüner, s. 256; Yunus b. Bükeyr, s. 378; Hamîdullah, "Huneyn Gazvesi" *DİA*, XVIII, 376-377; Kaim, s. 189; Aycan, *Sakîf Kabilesi ve Tâif Şehrine İslâm Tarihi Açısından Bir Bakış*, s. 20.

¹⁰⁵¹ Ebû Mihcen b. Amr b. Umeyr es-Sekâfi şu şiiri söyledi;

Düşmanlar bir yanımıza saldırıyor
 Sonra bize saldırıyor, Benî Selime
 Mâlik bize geldi
 Müslümanlarla ahdini ve hürmetini bozarak
 Evlerimizde yanımıza geldiler
 Ceza verdiler adamlar bize
 Mâlik b. Avf ise şöyle dedi;
 Asla ne gördüm ne işittim, onun benzerini
 Bütün insanlarda Muhammed gibisini...
 Kendisinden istenildiğinde çokça veren sözünde duran
 Ne zaman istersen yarın ne olacağını haber verir sana (Vakîdî, s. 791-792).

¹⁰⁵² Vakîdî, s. 778; İbn Sa'd, VI, 17; 204; İbn Sa'd, II, 162; Küçükaşçı, "Mâlik b. Avf" *DİA*, XXVII, 504-505; Tüzüner, s. 254; Küçükaşçı, "Tâif" *DİA*, XXXIX, 443-447; Aycan, *Sakîf Kabilesi ve Tâif Şehrine İslâm Tarihi Açısından Bir Bakış*, s. 20.

¹⁰⁵³ Vakîdî, s. 778; İbn Sa'd, VI, 17; İbn Sa'd, II, 162; Mahmood, s. 130; Hedî, I, 381; Küçükaşçı, "Mâlik b. Avf" *DİA*, XXVII, 504-505; Tüzüner, s. 254 Müslüman olmak için heyet gönderdiler.

Mekke'ye bağlandığından toprakları da böylece iade ettiler.¹⁰⁵⁴ Bu topraklarda yetişen üründen Rasûlullâh (sav) Sakîfliler üzümlelerinden nasıl zekât alınıyorsa hurmadan da öyle alınmasını emir buyurdu. Üzümün toplanmasından sonra 5 vesk'e ulaşırsa onda bir veya yirmide bir zekât alınması takdir edilmiştir. Süfyân es-Sevrî'nin görüşü böyledir.¹⁰⁵⁵

Tâif kuşatması, savaştan yeni çıkan bir ordu için ağır bir savaştı. Kuşatmanın aylarca sürmesi, yeni savaş taktikleri denense de zorlu ve meşakkatin devam etmesi, düşmanın bir yıllık stoğunun olması gibi nedenler ve teçhizatın güçlü olması Müslümanların aleyhineydi. Bu gibi bir durumda etrafı çepeçevre sarılı olan Sakîf için zarar en aza indirilmişti. Burada konuyla bağlantılı kısım, Kays Aylân'dan önemli kabileler bu savaşta farklı saflarda birbirine karşı yer almıştı. Asabiyetin burada etkin olduğunu görmekteyiz. Sakîf'e karşı savaşmak için gelmiş Kays Aylânlılar, kalbine İslâm nüfuz etmediğinden Sakîf'e karşı olmamasına rağmen Müslüman safında yer almıştır. Uyeyne b. Hısn bunlardan biridir. Huneyn savaşını tertipleyen Mâlik b. Avf'ın Rasûlullâh'ın (sav) müslüman olanları affettiğini duyması, kendisini Müslümanlığa bizzat davet edilmesi, savaş öncesinde sahip olduğu her şeyin geri verileceği vaatleri, Mâlik'i etkilemiştir. Dengelerin değişmesiyle Hz. Peygamber (sav) süt hısımlığını önceleyen Mâlik b. Avf, Sakîf'in karşısında yer almıştır. Asabiyet Huneyn ve Tâif'te kendini göstermiştir. Bir Kays Aylânlı olarak Mâlik, kabilesi adına İslâm'a faydalı faaliyetlere başlamış, Kays Aylân'ın tamamen Müslümanlaşması için büyük görev üstlenmiştir. Sakîf ve diğer Kays Aylân kabilelerini dize getirmiştir.

9. Cirâ'ne'ye İniş

Mekke ile Tâif arasında Mekke'ye 9 mil uzaklıkta bir yerdir. Sakîf ve Hevâzin savaşından sonra ganimet dağıtımındaki olaylarla meşhur olmuş bir yerdir.¹⁰⁵⁶ Rasûlullâh (sav) Zilkade ayının 5'inde perşembe günü Cirâ'ne'de ihrama girip ayrıldı. Umre için Mekke'ye gitmişti. Tavaf edip, say yaptı. Tıraşını olup ihramdan çıktı. Rasûlullâh (sav) Zilkadenin bitimine 13 gün kala¹⁰⁵⁷ çarşamba günü yola çıkmış,

¹⁰⁵⁴ Belazûrî, *Fütûhu'l-Büldân*, s. 80.

¹⁰⁵⁵ Belazûrî, *Fütûhu'l-Büldân*, s. 81.

¹⁰⁵⁶ Önkâl, Ahmet, "Cirâ'ne" *DİA*, İstanbul, 1993, VIII, 25.

¹⁰⁵⁷ İbn Sa'd'da 'Zilkadenin bitimine 12 gün kala şeklinde geçmektedir.

Cirâ'ne'de geldi, burada 13 gün kaldı. Orada geceleyerek Cirâ'ne'den Medine'ye doğru yola çıktı. Saraf'a gelerek Merrüzzahrân'a uğradı Zilkade ayının sonunda Medine'ye ulaştı. Bu yolculuk 80 gün sürmüştür.¹⁰⁵⁸

Rasûlullâh (sav) kuşatmadan sonra Cirâ'ne'ye geçtiğine dair rivayette; “Rasûlullâh (sav) Taîf'ten ayrıldı. Taîf'ten çıkarak Dahna yoluna girdi. Karnü'l-Menazil'den Nahle'ye oradan da Cirâ'ne'ye geçti. Karnü'l-Menazil'de Rasûlullâh Kasva adlı devesine bindi.”¹⁰⁵⁹

Hz. Peygamber (sav) Cirâ'ne'ye vardığında esirlerin kendilerini güneşten korumak için ağillara benzeyen gölgeliklerin altındaydılar. Rasûlullâh (sav) gölgeliktekileri sordu. Hevâzin esirleri olduğunu söyledik, sayıları 6000 idi. Ganimetlerden develerin sayısı 24.000 idi. Koyunların sayısı net olmamakla beraber bir görüşe göre 40.000 idi. Gümüş 40 bin okka idi. Rasûlullâh (sav) başta Hevâzin heyetinin gelmesini bekledi. Onlar gelmeyince Cirâ'ne'ye geldiğinde Hevâzin kabilesinin kadın ve çocuklarını ve ele geçirilen malları savaşa katılanlara paylaştırdı. O ganimetlerden kalpleri İslâm'a ısındırılanlara da verdi.¹⁰⁶⁰ Dağıtım esnasında Temîm kabilesinin yanı sıra Süleym ve Fezâre gibi Kays Aylân kabileleri de hazır bulunmuştur.¹⁰⁶¹ Bu kabileler ve Kureş'ten isimler ganimetten paylarını çoğunlukla almıştır. Miktarları şöyledir; Hukeym b. Hizam, en-Nadr b. Hâris b. Kelede, Hâris b. Hişâm, Süheyl b. Amr, Huvaytub b. Abdüluzzâ, Al'a b. Hârise es-Sekâfî, Üseyd b. Cariye es-Sekâfî, Uyeyne b. Hısn el-Fezârî, Akra b. Habis et-Temîmî, Mâlik b. Avf, bu isimlere kişi başı 100 deve verildi.¹⁰⁶² Ayrıca, Mahreme b. Nevfel, Umeyr b. Vezefe, Hişâm b. Amr, Sa'îd b. Yerbû', Abbâs b. Mirdâs, bu isimlere kişi başı 100 deveden az verildi.¹⁰⁶³ Başta Abbâs b. Mirdâs es-Sülemî'ye dört deve¹⁰⁶⁴ verilmiş, Mirdâs şiirle “Oysa Uyeyne b. Hısn ve Habis b. Akra da savaş meydanında Mirdâs'tan üstün değildir” diye memnuniyetsizliğini dile getirince Ebû Bekir bu şiiri Rasûlullâh'a

¹⁰⁵⁸ Vakîdî; s. 793; İbn Sa'd, II, 157; Tüzüner, s. 257; Önkâl, “Ci'râne” *DİA*, VIII, 25; Kaim, s. 189

¹⁰⁵⁹ Vakîdî, s. 780.

¹⁰⁶⁰ Ya'kûbî, II, 60; Halife b. Hayyât, s. 116; İbn Sa'd, II, 155; Öz, s. 66; Tüzüner, s. 255; Mâ'rûf, s. 67; Önkâl, “Ci'râne” *DİA*, VIII, 25; Öztürk-Bayka, s. 7.

¹⁰⁶¹ Kaim, s. 187

¹⁰⁶² Halife b. Hayyât, s. 116; İbn Sa'd, V, 174; İbn Sa'd, II, 156; Kaim, s. 188.

¹⁰⁶³ Halife b. Hayyât, s. 117; İbn Sa'd, II, 156.

¹⁰⁶⁴ İbn Sa'd'daki rivayette 40 deve olduğu geçmektedir. (Bkz. İbn Sa'd, II, 156).

götürdü. Rasûlullâh “Onun dilini benden kesin ona da 100 deve verin” dedi.¹⁰⁶⁵ Ebû Süfyân Tâif muharebesinde bulunup gözünü kaybetmiştir. Ona yüz deve vermesi gazi olmasıyla bağlatılıdır. Ancak tutarlı bir görüş değildir.¹⁰⁶⁶ Sa’d b. Ebû Vakkas “Ey Allah’ın Rasulü! Uyeyne b. Hısn ve el-Habis b. Akra’ya yüzer deve verdin. Cu’ayl b. Süraka ed-Damrî’yi unuttun” dediler. Rasûlullâh, “Vallahi, Cu’ayl yeryüzünü dolduran her şeyden daha hayırlıdır. Cu’ayl b. Süraka’yı İslâm’ına havale ettim” dedi. Her adamın payına o gün, 4 deve 40 koyun düştü. Süvari ise, her birine 12 deve 120 koyun verilmiştir.¹⁰⁶⁷ Kays Aylân ve Kureyş’ten pek çok kimseye İslâm’a kalpleri ısınsin diye ganimetten verilmiştir.

Ensâr Rasûlullâh’ın (sav) Kureyş’e ve Araplara bol ganimet verdiğini görünce söylenmeye başladı. Sa’d b. Ubâde Rasûlullâh’a (sav) durumu iletince “Ey Ensâr topluluğu! Onlar koyun ve develeriyle yurtlarına dönerken siz Peygamberinizle yurdunuza dönmeye razı olmaz mısınız?” Onlar “Evet Ey Allah’ın Rasulü! Pay olarak sana razı olduk” dediler.¹⁰⁶⁸ Huneyn ganimetleri İslâm’ın daha hızlı yayılması için Kays Aylân, Kureyş ve yeni müslüman olmuş Araplara verilmiştir. İslâm’ın yayılması Mekke’nin fethiyle hızlanmıştı ancak sıkıntı çıkaran sivri kabileler vardı. İnsanlardan dine yeni girenler yeni dine adapte olmamış, zorla girdiklerinden tam kabullenme söz konusu değildi. Bunun için de Arap kültüründe mal ve ganimet sevgisi zenginliğin yeri başkaydı, Rasûlullâh (sav) bunu dine kalpleri ısınsin diye kullanıyordu.

Hevâzin hezimete uğratıldıktan sonra Müslümanlar onlardan kimseleri öldürmeye başladı. Yakalamak üzere kaçanları takip edip öldürüyorlardı. Süleymliler, “Annenizin çocuklarından katli kaldırım” dediler. Öldürmeyi kestiler. Ümmü Süleym künyeli Bükme bnt. Mürre “Benim kavmime gelince silaha sarılıyorlar. Kendi kavimlerine gelince silahı bırakıyorlar. Eğer Bicad adlı bir adam görürseniz onun peşini bırakmayın” dedi.¹⁰⁶⁹ Bicad, Benû Sa’d kabilesinden bir adamdı. Müslümanlardan bir kimseyi eziyetle öldürmüş, organlarını tek tek yakmıştı. Bu adam

¹⁰⁶⁵ Vakıdî, s. 785; İbn Sa’d, V, 174; İbn Sa’d, II, 156.

¹⁰⁶⁶ Vakıdî, s. 783; İbn Sa’d, II, 156; Polat, s. 192.

¹⁰⁶⁷ Vakıdî, s. 786.

¹⁰⁶⁸ İbn Sa’d, II, 157, Tüzüner, s. 257; Önkol, “Cirâ’ne” *DİA*, VIII, 25.

¹⁰⁶⁹ Vakıdî, s. 759.

kaçmış ancak yakalanmıştı. Kabilesinden kadınlar kendisine gelip Bicad'ı affetmesi için Rasûlullâh (sav) ile konuşmasını istediler. Benî Sa'd'tan Bicad affedildi.¹⁰⁷⁰ Kays Aylân'dan Sa'd b. Bekir ve Süleym iki kardeş kabile birbirini katletmiştir. Savaş bittiği halde ileri gidip katliamlar sürmüştür. Bu nedenle esirler arasında Kays Aylân'dan Sa'd b. Bekir kabilesi de vardı. Hz. Peygamber'in (sav) süt kardeşi Şeyma bnt. Hâris de esirdi. Şeyma bnt. Hâris onlara, "Vallahi ben arkadaşınızın kız kardeşiyim" deyince Ensar'dan bir grup Şeyma'yı aldı, bunlar Hevâzin'e en sert davranan insanlardı. Onu Rasûlullâh'a (sav) götürdüler. Şeyma, "Ey Muhammed! Ben senin kız kardeşinim" dedi. Rasûlullâh (sav) "Bunun alameti nedir?" dedi. O da Şeyma vücudunda ısırılmış bir yer gösterdi. "Sırâr vadisinde seni omuzuma aldığında orayı dişlemiştin. Biz o zamanlar çobanlık yapıyorduk. Seninle aynı memeden süt emdik. Senin baban benim babam, annen annem. Hatırla Ey Allah'ın Rasulü!" dedi. Rasûlullâh (sav) alameti tanıdı. Ayağa kalktı onun için ridasını yere serdi. "Bunun üzerine otur" dedi. Merhabalaştı, gözleri yaşardı. Sütanne ve sütbabasını sorduğunda öldükleri haberini aldı. Rasûlullâh (sav) "Eğer istersen, sevgiyle ve izzet ikramla yanımızda kal. İstersen akrabalarının yanına dönersin" dedi. O da "Kavmime dönmek istiyorum" dedi. Şeyma Müslüman olduktan sonra¹⁰⁷¹ bir rivayete göre evine döndü. Rasûlullâh (sav) kendisine bir cariye ve bir köle; kardeşleri ve amcası Ebû Burkân'a develer ve koyunlar verdiler.¹⁰⁷² Huneyn savaşında Rasûlullâh'ın (sav) süt emdiği Sa'd b. Bekir kabilesi Hevâzin'in bir kolu olduğundan Rasûlullâh'ın (sav) karşısında yer almıştı. Nitekim bazı rivayetlerde bu kabile Rasûlullâh (sav) ile bağından dolayı savaşta yer almak istememiş ancak zorla savaş meydanına getirildiği aktarılır. Ayrıca seriyyelerde Müslümanların gücüne şahit olmuşlar, Hevâzin'in savaşına dahil olmak istemediler.

Mekke ve Hevâzin halkının İslâm'ı kabul etmesiyle Allah'ın vadi gerçekleşmiştir.¹⁰⁷³ Çoğu kaynak Hevâzin esirlerinin sadece geri verildiğini aktarılmakla bu, Arapların bu konuda yağmacılık yaptığı iddiasına¹⁰⁷⁴ bağlanıyor. Halbuki İslâm karşıtı bir iddiadan öteye gitmeyen bu iddialar sonunda esirlerin geri

¹⁰⁷⁰ Vakıdî, s. 760.

¹⁰⁷¹ Vakıdî, s. 759.

¹⁰⁷² Vakıdî, s. 760; Hamîdullah, "Huneyn Gazvesi" *DİA*, XVIII, 376-377; Qufeshi, s.65.

¹⁰⁷³ Tüzüner, s. 257; Kaim, s. 189.

¹⁰⁷⁴ Özdemir, s. 10-11.

verildiği kabul ederek bir çelişki içerisinde kalmaktadır. Hal böyleyken ganimetler çoğu müslüman tarafından Hevâzinlilere geri teslim edilmiştir. Çok az bir kesim bunu yapmamıştır. Savaş böyle sonlanmıştır. Kays Aylân'ın hezimetle sonuçlanan savaşından Peygamber (sav) ile akrabalıkları sayesinde kurtulmuşlar, Araplar da süt hısımlığı kan hısımlığı gibi olduğundan burada bariz asabiyet etkisi hissedilmektedir.

10. Heyetler Yılı

Huneyn muharebesini Müslümanların kazanmasıyla birlikte yarımadanın çeşitli bölgelerinden İslâm'a girmek üzere akın akın milletler gelmeye başladı.¹⁰⁷⁵ Gelen heyetlerin ilki Müzeyne kabilesidir. Bunların hepsi kayıt altına alınmıştır. Hangi heyet ne zaman geldi, kime konuk oldu. Ne kadar kaldı, yazılan mektuplar, verilen hediyeler, Medine'de ikametleri esnasında Kur'an ve İslâm'ı öğrenmeleri, kimle kardeş ilan edildiklerine dair kayıtlar yapılmıştır.¹⁰⁷⁶ Gelen heyetlerde dikkate değer olan konumuzu şekillendiren Kays Aylân'dır. İslâm'ı kabul sürecinde Kays Aylân kabilelerinin heyetlerinin Müslümanlaşmasını detaylı bir şekilde yer verdik.

10.1. Süleym Heyeti

Başlangıçta Süleymlilerin Bir kısmı İslâm'a girmişti. Bu müşriklerin gözünü korkutmuş, hem de üzmüştür. Mekke'den evlilik yapan Hallac b. İlât es-Sülemî'nin müslüman olması Mekkelileri üzmüştür. Süleymli Kays b. Nüşbe, İslâm için faydalı işler yapmıştır. Rasûlullâh (sav) ona Hayru Benî Süleym (Süleym'in en hayırlısı) demiştir.¹⁰⁷⁷

Uzzâ tapınağının hizmetkarları Eflah es-Sülemî ve Dubeye b. Haramî es-Sülemî'dir. Dubeye 15 kişilik Süleymli kafile ile gelmiş Hz. Peygamber'in (sav) davetiyle karşılaşmıştı.¹⁰⁷⁸ Heyette Abbâs b. Mirdas da vardı. Süleymliler güçlü bir kabileydi. Rasullah'a (sav) ve İslâm'a 1000 adamıyla yardım edeceği sözünü verdi. Rasûlullâh'ın (sav) sağında 900 solunda 100 adam olduğu halde savaşlarda sözünde durdular. Birçok savaşta süvarileriyle bulundular.¹⁰⁷⁹ Ali b. Ebû Talib'in Süleymlilerin

¹⁰⁷⁵ Mâ'rûf, s. 69; Fayda, Mustafa, "Senetü'l-Vüfûd" *DİA*, İstanbul, 2009, XXXVI, 520-521.

¹⁰⁷⁶ Fayda, "Senetü'l-Vüfûd" *DİA*, XXXVI, 520-521.

¹⁰⁷⁷ Hamîdullah, s. 392.

¹⁰⁷⁸ Hamîdullah, s. 393.

¹⁰⁷⁹ Qufeshi, s. 64.

kutsal ağacını kesip yıkmasını sebebiyle Süleymliler tanrının gazabına uğramaktan korkup kaçıştılar. Ancak İslâm'ın yayılması ve putlarının yıkılmasından sonra heyet gönderip İslâm'a girdiler.¹⁰⁸⁰

10.2. Hevâzin Heyeti

630 yılı Ocak'ta Huneyn karşılaşmasından sonra kadın ve çocukların bulunduğu 6000 Hevâzinli esir Cirâ'ne'de toplandı.¹⁰⁸¹ Rasûlullâh (sav) Cirâ'ne'de ganimet paylaşımını on beş gün ertelemişti. Çünkü Hevâzin heyetinin gelmesi, esirleri için konuşmalarını veya İslâm'a girmeleri için onlara bir müddet tanımak istiyordu. Ancak heyet gelmemiş ve esirler paylaştırılmıştı.¹⁰⁸² Rasûlullâh (sav) Bedir'de bir gece konakladı, ardından Cirâ'ne'ye gelip malları taksimini yaptı. Hevâzin esirlerinden Ali b. Ebû Talib'e, Rayta bnt. Hilâl b. Hayyân adında bir cariye, Osman'a Zeynep bnt. Hayyân adında bir cariye, Ömer b. Hattâb'a da bir cariye verilmişti.¹⁰⁸³

Ganimet taksimi yapıldıktan sonra 14 kişilik Hevâzin heyeti Rasûlullâh'ın (sav) yanına geldi. Grubun başı ve sözcüsü Ebû Surad Züheyr b. Surad idi. Müslüman olmayı kabul ettiler. Heyette Rasûlullâh'ın (sav) süt amcası Ebû Servan da vardı. Ebû Servan, "Ey Allah'ın Elçisi! Şu esirler arasında seni besleyen halaların, teyzelerin, dadıların vardır. Doğrusu biz evlerimizde sana baktık. Seni memelerimizden emzirdik. Süt emerken seni gördüm; senden daha hayırlı bir bebek görmedim. Sütten kesildiğinde seni gördüm; senden daha hayırlı bir çocuk görmedim. Seni genç olarak gördüm; senden daha hayırlı bir genç görmedim. Bununla birlikte bizler senin köklerin, aşiretiniz. Bize iyilik yap, Allah da sana iyilik yapsın" dedi. Sözü Ebû Surad aldı; "Ya Rasulallah! Bizler köküz ve aşiretiz. Sana malum olan bir belaya bulaştık. Kuşkusuz bu tutuk evinde halaların, teyzelerin ve sana bakan dadıların vardır. Eğer biz el-Hâris b. Ebû Şemr'i veya Nu'mân b. Münzir'i emzirmiş olsaydık, sonra da senin başımıza getirdiğini onlar başımıza getirseydi, onların şefkatini ve iyiliğini umardık. Oysa sen bakılanların en hayırlısısın" dediler. Rasûlullâh (sav), "Sizi çok bekledim.

¹⁰⁸⁰ Tüzüner, s. 255.

¹⁰⁸¹ Qufeshi, s. 64.

¹⁰⁸² Tüzüner, s. 255; Önkâl, "Cirâ'ne" *DİA*, VIII, 25.

¹⁰⁸³ Yunus b. Bükeyr, s. 381.

Gelmenizden ümit kesmişim” dedi.¹⁰⁸⁴ Ama Rasûlullâh esirleri¹⁰⁸⁵ çoktan paylaşmıştı. Herkesin payına ikişer kişi düşmüştü. Sonra şunları ekledi; “Muhakkak ki en güzel söz doğru olandır. Yanımda gördüğünüz bazı Müslümanlar vardır. Çocuklarınızla kadınlarınız mı daha önemlidir sizin için yoksa mallarınız mı?” dedi. Onlar da “Ya Rasulallah! Bizi şerefimizle mallarımızdan birisini tercih etmekle karşı karşıya bıraktın. Kuşkusuz hiçbir şeyi şerefimizle denk tutmayız. Bize çocuklarımızı ve kadınlarımızı veriniz” dediler. Rasûlullâh (sav), “Bana ve Abdülmuttalib’e ait olanlar sizindir. Sizin için insanlardan isteyeceğim.” İnsanlara öğle namazı kıldırıldığı vakit onlara “Biz Rasûlullâh’ı (sav) Müslümanların nezdinde, Müslümanları da Rasûlullâh’ın nezdinde şefaâtçi kılıyorum, deyin.” dediler. Rasûlullâh (sav) öğle namazını kıldırınca Hevâzin heyeti ayağa kalkıp Rasûlullâh’ın (sav) kendilerine tavsiye ettiği gibi söylediler. Rasûlullâh (sav) da “Benim ve Abdülmuttalib’in payı sizindir” diyerek¹⁰⁸⁶ şunu ekledi “Bu insanlar bana Müslüman olarak geldi. Kuşkusuz ben onları bekledim. Malları ve aileleri arasında tercih etmek konusunda serbest bıraktım. Onlar ailelerini hiçbir şeye denk tutmadılar. Kimin yanında onların kadınları varsa gönül rahatlığıyla onu vermek istiyorsa versin. Kim de vermek istemezse onu iade etsin. İade edilenler bizim borcumuz olsun” dedi. Müslümanlar “Kabul ettik. Razi olduk. Ya Rasulallah!” diyerek Muhacir ve Ensar “Bizim payımız Rasûlullâh’ındır” dedi. Akra b. Habis “Bana ve Benî Temîm’e gelince kesinlikle iade etmeyiz” dedi. Uyeyne b. Hısn “Bana ve Benî Fezâre’ye gelince iade etmeyiz” dedi. Abbâs b. Mirdâs es-Sülemî “Bana ve Benî Süleym’e gelince iade etmeyiz” dedi. Benî Süleym ona “Bizim olanlar Rasûlullâh’ındır” dedi. Abbâs b. Mirdâs “Bana hakaret ettiniz. Beni aldattınız” dedi.¹⁰⁸⁷ Sahabeden bazı isimler esirlerini salıverdi. Ali, Osman, İbn Ömer ve Safvân b. Ümeyye’nin yanındaki kadınlar kavimlerine döndüler. Sa’d b. Ebû Vakkâs’ın yanındaki kadına gelince o Sa’d’ı tercih etti. Ondaki Sa’d’ın bir oğlu

¹⁰⁸⁴ Vakıdî, s. 787; Vakıdî, s. 789; İbn Sa’d, II, 156; İbn Sa’d, II, 158; Qufeshi, s. 64.

¹⁰⁸⁵ Rasûlullâh esirlere Kıbtiyye adı verilen ince beyaz elbise giydirmişti. (Vakıdî, s. 789; İbn Sa’d, II, 157).

¹⁰⁸⁶ Vakıdî, s. 789; İbn Sa’d, II, 156; 158; Tüzüner, s. 255; Yunus b. Bükeyr, s. 372; Qufeshi, s. 65.

¹⁰⁸⁷ Vakıdî, s. 789; İbn Sa’d, II, 156; 157; İbn Sa’d, II, 158; Öztürk-Bayka, s. 11.

oldu.¹⁰⁸⁸Büyük bir çoğunluk esirleri bıraktı.¹⁰⁸⁹ Ganimet olarak alınan 24. 000 deve ile 40.000 koyun ve 4000 ukıyye gümüşün geri verildiği bazı kaynaklarda geçer.¹⁰⁹⁰

Esirlerini bırakmayanlardan Uyeyne b. Hısn'ı esirleri konusunda serbest bırakıldı. Yaşlı bir kadın onun esiriydi. Kadının kabilenin anası, büyüğü olduğunu düşünerek, fidyesini yüksek verirler diye alıkoydu. Kadının oğlu Uyeyne'ye uğradı. Pazarlık yaptıklarında, verilen miktara razı olmayan Uyeyne, hiçbir şey ödemedi kadını azat etmek zorunda kaldı. Uyeyne olanları Akra b. Habis'e anlattı. Akra "Tuttun Hevâzin'in en fakir ve yaşlı adamının karısına meylettin onu esir aldın" dedi. Uyeyne "aynen öyledir" dedi.¹⁰⁹¹

Hevâzin Kays Aylân'ın önemli kabilesidir. Ancak Huneyn'deki kalkışmayla Kays Aylân'dan en büyük darbeyi alan yine o olmuştur. Ancak Hz. Peygamber (sav) akrabalık, süt hısımlık bağı onları kurtarmıştır.

10.3. Fezâre Heyeti

Rasûlullâh (sav) h. 9. yılı Tebuk 'ten dönünce içlerinde Harice b. Hısn ve Hur b. Kays b. Hısn bulunduğu ondan fazla kişiden oluşan Benî Fezâre heyeti geldiler. Hur, heyetin en küçüğüydü. Heyet neredeyse 20 kişiden oluşmaktaydı. Heyetin başında Harice b. Hısn bulunmaktaydı. Heyet İslâm'ı kabul ederek gelmişlerdi. Rasûlullâh (sav) onlara memleketlerinin durumunu sordu.¹⁰⁹² Onlar, "Ya Rasulallah! Beldelerimizi kıtlık sardı. Hayvanlarımız kırıldı. Halkımız ve ailelerimiz aç. Bizim için Allah'tan yağmur iste, bizim için dua et" dediler.¹⁰⁹³ Rasûlullâh (sav) minbere çıktı ellerini açarak dua etti. Mübarek kollarını o kadar kaldırdı ki kol altlarının beyazı görünüyordu. "Ya Rabbi! Memleketimize ve hayvanlarımıza su ver. Rahmetini genişlet. Ölü olan bedeni ihya et. Allah'ım! Bize can kurtaran, içe sinen, her yeri sulayan, her yeri kaplayan, faydalı zararlı olmayan bir yağmur ver. Bize gazaba yol açan değil rahmete vesile olan yağmur ver. Allah'ın bize yağmur ver, düşmanlarına bize galip kıl" dua üzerine hemen yağmur başladı. 6 gün boyunca sürdü. Yağmur

¹⁰⁸⁸ Vakıdî, s. 789.

¹⁰⁸⁹ Önkal, "Cirâ'ne" *DİA*, VIII, 25.

¹⁰⁹⁰ Hamîdullah, "Huneyn Gazvesi" *DİA*, XVIII, 376-377.

¹⁰⁹¹ Vakıdî, s. 789; 790; İbn Sa'd, VI, 177; 178.

¹⁰⁹² İbn Sa'd, I, 284-285; Tüzüner, s. 270; Qufeshi, s. 73.

¹⁰⁹³ Tüzüner, s. 270; Qufeshi, s. 73.

şiddetini arttırdı. O kadar çok yağdı ki Harice b. Hısn gelerek “Ya Rasulallah! Yollarımız kapandı mallarımız helak oldu” diye yalvardı. Rasûlullâh (sav) da minbere çıktı. Dua ederek yağmurun derelere, dağlara etrafa yağmasını niyaz ederek, “Allah’ım üstümüze değil çevremize yağdır. İlahi, Dağlar ve tepelere vadi içlerine, ağaç köklerine yağdır” diye dua etti. Bir elbisenin vücuttan sıyrılması gibi bulutlar Medine’den ayrıldılar. Altı gün sonra yağmurun durduğu aktarılan bilgilerdendir.¹⁰⁹⁴

10.4. Muhârib Heyeti

Veda haccı yılı 12 kişilik Muhârib heyeti Rasûlullâh’a (sav) geldi. İslâm davetinin ilk yıllarında Rasûlullâh (sav) dini yayarken İslâm’a ve Müslümanlara düşmanlık eden ve Rasûlullâh’a (sav) en şiddetli davranan Huzeyme b. Sevad bu kabiledendir. Ve heyette yer almaktaydı. Heyet öğle vaktinden ikindiye kadar Rasûlullâh (sav) ile oturdu. Huzeyme’ye dikkatli bakan Rasûlullâh (sav) “Seni daha önce görmüş olacağım?” dedi. O da “Ya Rasulallah! Evet beni gördünüz. Ben sana kötü sözler söyledim. O gün sana en şiddetli olanlardan biri de bendim. İslâm’dan uzaktım. Allah’a hamederim ki beni buraya getirdi. Gelip seni tasdik ettim. O vakit onlar hepsi bozuk din üzere öldüler” dedi. Rasûlullâh (sav) “İnsanların kalbleri Allah’ın elindedir. İslâm’a girince eski kusurlar bağışlanır” dedi.¹⁰⁹⁵

Kays Aylân’dan Muhârib üzerine sayısız seriyye düzenlenmiştir. İslâm’a en çok düşmanlık eden kabilelerden olmuştur. Huneyn’de Müslümanlar güçlüğü bir kez daha kanıtlayınca o güne kadar seyirci olan, kimin güçlü olacağını izleyen Kays Aylân kabilelerindendi. Müslümanların gücünü bir kez daha kanıtlamasından sonra heyet göndermişlerdir.

10.5. Abs Heyeti ve Seriyeye Gönderilmesi

Rasûlullâh’a (sav) Abs heyeti geldi. 9 kişiden oluşmaktaydı. Abs heyeti geldiğinde Remle bnt. Hâris’in evinde konuk oldu. Rasûlullâh (sav) onlara yakınlık gösterip hediyeler verdiler. Sonra mescide gittiler. Rasûlullâh (sav) ile oturdular. Ziyaretleri sabah akşam devam etti.¹⁰⁹⁶ Rasûlullâh’a (sav) gelen 9 kişilik heyette

¹⁰⁹⁴ İbn Sa’d, I, 285; Tüzüner, s. 271; İbn Seyyidünnâs, II, 333; Qufeshi, s. 73.

¹⁰⁹⁵ İbn Seyyidünnâs, II, 338; Tüzüner, s. 272.

¹⁰⁹⁶ İbn Sa’d, VI, 183; İbn Seyyidünnâs, II, 341.

bulunan isimler; Sibâ b. Yezîd El-Absî, Hidm b. Mes'ud El-Absî, Bişr b. Hâris El-Absî bulunmaktaydı,¹⁰⁹⁷ ve Kanân b. Dârim El-Absî 9 kişilik Abs heyetinde olup Hâlid b. Velîd ile Şam'daki savaflara katılmış ve çok gayret göstermiştir.¹⁰⁹⁸ Ardından Rasûlullâh (sav) Kureyş'ten bir kervanın geldiğini işitti. Onları bir bölük askerle sancak da tahsis ederek gönderdi. Dediler ki “Ya Rasulallah! Şayet ganimet elde edersek dokuzumuza nasıl taksim edeceksin?” dediler. Rasûlullâh (sav) da “Ben sizin onuncunuzum” veya “Benden onuncu bir kişi isteyin, sizinle anlaşalım!” dedi. Onlar Talha b. Abdullah et-Teymî'yi aldılar. Onlar için “aşere” on kelimesini parola yaparak anlaştı.¹⁰⁹⁹

Kays Aylân içerisinde en ılımlı kabiledir. İslâm davetine olumlu bakmış, Kays Aylân'dan gelen ilk heyet olmuştur. Belki de câhiliyede arka arkaya meydana gelen savaflardan bıkmış, mal ve mülkleri azaldığından yorgun bir kabile olarak yeni savaş ver seriyelerden uzak duruyorlardı. İslâm'a ılımlı tavır almaları Kays Aylân'dan kardeş olduğu kabilelerden arka arkaya darbeler yemesi, Zübyân'ın Dâhis'ten sonra Abs'ı güçsüz duruma düşürmesi nedeniyle yeni maceralara atılma isteği olan bir kabile değildi. Kays Aylân kabileleriyle aynı düşünmüyorlardı. Abs kabilesi câhiliyeden bu yana kahramanlığıyla ön plana çıkmış, Gatafân'ın liderliğini üstlenmiş, Dâhis harbinin baş aktörü olarak tarihte yer edinmiş bir kabiledir. O yüzdendir ki Kays Aylân denince ilk akla gelendir. Ancak İslâm'a yakın bir zamanda savaflardan yıpranması, mal ve fert anlamında kaybının fazla olması onu sessizleştirmiş, Müslümanlarla anlaşma yolunu seçmiştir. Olayların seyircisi olmuştur.

10.6. Sa'lebe b. Sa'd Heyeti

H. 8 / M. 630 senesinde Zübyân'ın Sa'lebe b. Sa'd kolu Rasûlullâh (sav) Cirâ'ne'den dönünce elçi gönderip Müslüman olduklarını bildirdiler. H. 9 / M. 630 senesinde Zübyân'ın Benî Mürre kolu Rasûlullâh (sav) Tebuk'ten dönünce Hâris b. Avf başkanlığında bir heyet gönderdi¹¹⁰⁰ve İslâmiyet'i kabul ettiler. Bu heyetler aynı zamanda Hz. Peygamber'e (sav) yurtlarında kıtlık ve kuraklığın olduğunu söylediler

¹⁰⁹⁷ İbn Sa'd, VI, 184.

¹⁰⁹⁸ İbn Sa'd, VI, 185.

¹⁰⁹⁹ İbn Sa'd, VI, 183; İbn Seyyidünnâs, II, 341.

¹¹⁰⁰ Algül, “Gatafân” *DİA*, XIII, 400; Kapar, “Fezâre” *DİA*, XII, 538.

ve dua etmesi için istekte bulundular. Rasûlullâh (sav) yağmur duası yapınca yağmur yağmaya başladı. Heyetin başkanı Mürre oğullarını temsil eden Hâris b. Avf'a ve diğer heyet mensuplarına hediyeler verildi. Bir Ensarlı İslâm'ı öğretsin diye heyetle birlikte gönderildi. Ensarlı sahabî yolda Benî Sa'lebe mensuplarınca öldürülünce Hâris b. Avf Medine'ye diyet olarak 70 deve gönderdi. Rasûlullâh (sav) diyeti kabul ederek şehidin vârislerine develeri paylaştırdı. Aynı sene Zübyânoğullarına zekât âmili olarak Abdullah b. Lütbiyye El-Ezdî gönderildi. Zekât vermek istemeyen Sa'lebe, Mürre, Fezâre, Abs ve Kinâne ile birleşerek Müslümanlarla savaştılar. Ancak savaşı kaybederek tekrar İslâm'a girdiler.¹¹⁰¹

Kays Aylân kabilelerinin İslâm'a karşı kurduğu her birliktelikte ve kalkışmada yer almışlardır.

10.6. Sakîf Heyeti

İslâm'a başta sert tavır takınmayan Sakîf Kureyş'e manevi destek vermekle yetinirken sonradan yavaş yavaş tavrını göstermeye başlamıştır. Bedir ve Uhud savaşında Kureyş'e az bir destek verse de H. 5. yılı yapılan Hendek savaşında da Sakîfliler askeri bir birlik ile iştirak etmişlerdir. Bu esnada Sakîf'ten bazı kimselerin İslâm'a girdiğini, Sakîf'i yavaş yavaş saran İslâm dalgasının onları Müslümanlara karşı daha sert olmaya zorladığını söyleyebiliriz. Sakîfli Müslümanların önderlerinden olan Muğire b. Şu'be Hudeybiye barışında h.6'da Rasûlullâh'ın (sav) muhafızlığını yapıyordu. Bu müsalahta esnasında Mekkelilerin Rasûlullâh'a (sav) göndermiş oldukları heyetlerden birine de Muğire'nin amcası Urve b. Mes'ud es-Sekâfi başkanlık ediyordu. Hudeybiye müsalahasından sonra Sakîf kabilesinden müslüman olanların sayısı artıyordu. Mesela; Ebû Basîr, Utbe b. Esîd b. Cariye es-Sekâfi ve el-Ahnes b. Şerik es-Sekâfi'nin ailesinden olan Utbe isimli iki kişi müslüman olmuşlar ve Medine'ye hicret etmişlerdi. Ancak el-Ahnes b. Şerik, Hudeybiye anlaşmasına sadık kalmasını isteyerek onları geri ister Rasûlullâh (sav) da teslim etmiştir.¹¹⁰² Mekke'nin fethi için karar aldığı ilk anlarda ya da günlerde kendisine pek çok yakın sahabînin dahi haberleri yoktu. Öyle ki yeni bir savaşın Kays Aylân kabileleri üzerine yapılabileceği her an için muhtemel bir durumdu. Sakîf de bu ihtimale dahil

¹¹⁰¹ Azizova, "Zübyân" *DİA*, XXXIV, 527-528; Kapar, "Fezâre" *DİA*, XII, 538.

¹¹⁰² Aycan, *Sakîf Kabilesi ve Tâif Şehrine İslâm Tarihine Açısından Bir Bakış*, s. 16.

olmaktaydı. Çünkü Kays Aylân kabileleriyle Müslümanlar arasındaki gerginlik gün geçtikçe artıyordu. Rasûlullâh (sav) öncelikle zayıflayan Kureyş üzerine bir harekât düzenlemiş, Mekke'ye yapılacak hareketin Tâif ve civarındaki kabilelerce anlaşılmasını için gerekli tedbirleri almış, hatta Hevâzin kabilesinin bir casusu da bu ara içerisinde ele geçirilmişti. Bu casusu Mekke'nin fethi tamamlanıncaya kadar da salıverilmemiştir.¹¹⁰³ Böylelikle Kureyş'in ortadan kalması daha uygun ve berrak bir ortam sağlayacak, Kays Aylân ile teke tek bir düello olacaktır.

Sakîf kabilesini Huneyn ve Tâif muhasarasında başrol üstlendiğini görmekteyiz. Kuşatmada teslim bayrağını çekmemişler, aylar süren muhasarayla Müslümanları bunaltmışlardı. Netice itibariyle Tâif'ten Müslümanların çekilmesiyle Sakîf, erken bir zafer kutlaması yapmıştı. Fakat çok geçmeden muhasara sonrası bir dizi olay silsilesi meydana geldi. Nefes aldığı zanneden Sakîf'in yanıldıklarını fark etmeleri uzun sürmedi. Tüm o olaylar, heyet gönderilmesinin nedeni olacaktır. Özetle Mâlik b. Avf'in müslüman olup¹¹⁰⁴ Peygamber (sav) adına küçük çaplı seriyyelerle Sakîf'i yağmalaması, kuşatma esnasındaki sosyal bir çözülmenin getirdiği Sakîf kölelerinin müslüman olması ve kuşatma sonrası eşraftan da müslüman olması sayılabilir. Urve b. Mes'ud eşraftan olup ılımlı kişiliğiyle müslüman olmuş, kavmi tarafından katledilince artık Sakîf arasındaki birlik son bulmuş, kurtulduklarına olan inançları kırılmıştı. Eşraftan müslüman olan önemli isim Urve b. Mes'ud'u anlatmadan önce onun yeğeni Muğire b. Şu'be 'ye değinmekte fayda vardır. Muğire de Sakîf'in en önemli isimlerindedir. Müşrik Arapların dini kabul etmemelerinin ardında sosyal, ekonomik, politik, siyasî nedenler yattığı gibi din değişikliğinde de bu gibi farklı nedenler olmuştur. Asabiyet bağı bunların başında gelmektedir. Asabiyetin bir şeref olarak görülmesi, güç ve sayının, ekonomik durumun toplumdaki etkisi, şeref göstergesi sayılması o zaman için olağan bir durumdur.

Muğire b. Şu'be'nin durumu tam da bu minval üzereydi. Sakîf'ten olup Benî Ahlaf kolundandı. Onun müslüman olma hikayesi tamamen asabiyete dayanmaktadır. Sakîf'in kolu olan Benî Mâlik'ten 13 adamla beraber Mukavkıs'ın yanına yola çıktılar.

¹¹⁰³ Aycan, *Sakîf Kabilesi ve Tâif Şehrine İslâm Tarihine Açısından Bir Bakış*, s. 17.

¹¹⁰⁴ Küçükaşçı, "Mâlik b. Avf" *DİA*, XXVII, 504-505.

Muğire Sakîf'in Benî Ahlaf kolundandı. Muğire ile birlikte Ahlaf'tan Demmun ve Şerîd vardı. Mukavkıs, Muğire'nin arkadaşlarını selamladı ama ona yüz vermedi. Dönüşte Dahna'daki Sebak vadisinde Bûsak mevkinde geldiklerinde Muğire ve arkadaşları yanlarındaki içkileri koydu. Onlara kendi elleriyle içki içirdi. Mâlik oğullarını sarhoş ettikten sonra Şerîd ve Demmun dışında hepsini öldürdü. Malları alarak Rasûlullâh'a gelerek müslüman oldu.¹¹⁰⁵ Muğire b. Şu'be, Sakîf'e mensup olmasına rağmen bu yolculuk esnasında Mısır kralı Mukavkıs tarafından aşağılanmıştı. Sebebi de Sakîf'in Mâlik oğulları kolu sayıca yolculukta kendilerinden üstündü. Güç, sayı ve mal bakımından övündüklerinden Mukavkıs'a kendi aşiretlerini övmüşler. Ahlaf oğullarını kötülemişlerdi. Muğire'yi aşağılayan Mukavkıs onlara hediyeler verirken Muğire'yi önemsememişti. Muğire b. Şu'be buna çok içerlemişti. Asabiyet ve aile gücü Araplarda önemli bir durumdu. Asabiyet yeri geldiğinde aileler, kardeşler arasında bile olabiliyor. Kendine akrabalık bağıyla en yakın olan tercih edilirdi. Kan bağı yakınlaştıkça veya uzaklaştıkça değer de buna göre artar veya azalırdı. Kabilesinin aşağılanması, Muğire'nin müslüman olmasını sağlamıştı. Benzer şeklide amcası Urve b. Mes'ud'un öldürülmesi, Ahlaf oğullarını Mâlik oğullarına düşman etmiş, aralarına kan girmişti. Ahlaf kolu Sakîf adına heyet oluşturması asabiyet ve kan güdülmesinin etkin bir sonucudur.

Detaya inerek, Tâif'i kuşattığı zaman Urve b. Mes'ud, Cüreş'te idi. Orada debbabelerin ve mancınıkların kullanımını öğreniyordu. Rasûlullâh (sav) Tâif'ten döndükten sonra o, Tâif'e gitti. Debbabe, mancınık ve küçük olan arradeleri yapmaya başladı. Allah İslâm'ı kalbine koyana kadar bu işleri yapmayı sürdürdü. Müslüman olmayı istedi. Sakîf'in bundan haberi yoktu. Medine'de veya Mekke ile Medine arasında bir yerde Müslüman oldu. Tâif muhasarasından sonra Rasûlullâh (sav) Cirâ'ne'ye geçmeden Mekke'ye uğrayıp umre yaptığı oradan Medine'ye gittiği ardından Cirâ'ne'ye geldiğini anlatmıştı. Urve ile Medine'de karşılaşması da Mekke-Medine arasında karşılaşması da muhtemeldir.

Urve b. Mes'ud İslâm'a şiddetli derecede karşı olanlardan değildi. Baştan erimli yaklaşmış, Huneyn ve Tâif savaşında bulunmamıştı. Tâif muhasarası biter

¹¹⁰⁵ Vakıdî, s. 798; İbn Sa'd, V, 185; İbn Sa'd, V, 186.

bitmez Rasûlullâh'a (sav) gelip müslüman olmuştur. Rasûlullâh'tan (sav) kavmini uyarmak için özel izin almıştır.¹¹⁰⁶ Tâif'e çıktı. 5 günlük yol idi. Tâif'e geldiğinde Lât'a uğramadan evine geçti. Sakîf evine gelince İslâm selamıyla selamlayıp dine davet etti. Onu azarlayıp yüz çevirdiler. Sabah vakti evinden ezan okurken Ahlaf'tan anlaşmalısı Vehb b. Cabir veya Benî Mâlik'ten Evs b. Avf ok attı. Ahlaf oğulları toplanıp kavga etmeye başlayınca Urve, "Benim için kavga etmeyin" deyip "Allah aranızı ıslah etsin diye kanımı Allah'a tasadduk ettim. Rasûlullâh (sav) beni öldüreceğinizi haber etmişti. Allah bana şehadeti nasip etti. Beni şehitlerin yanına gömün" dedi. Rasûlullâh'a (sav) Urve'nin haberi ulaşınca, "Urve'nin hali, Yasin suresinde anlatılan zatın hali gibidir" dedi. Urve öldürüldüğü zaman oğlu Müleyh b. Urve ve kardeşinin oğlu Karib b. Esved b. Mes'ud halkına "Siz Urve'yi öldürmüşken hiçbir konuda asla sizinle bir araya gelmeyiz" dediler. Rasûlullâh'ın (sav) yanına gidip Müslüman oldular.¹¹⁰⁷

Sakîf'in arasında Urve b. Mes'ud'un öldürülmesi sebebiyle bir bölünme vardır. Yani bardağı taşıran son ve büyük damla budur. Çünkü kan davası, öldürülme olayı asabiyeti tetikleyen şeylerdir. Heyetin gönderilmesinde bu durumun büyük etkisi olmakla birlikte tek neden bu değildir. Başka nedenler de mevcuttur. Örneğin Tâif muhasarasının akabinde Mâlik b. Avf müslüman olmuş Rasûlullâh (sav) onu müellefe-i Kulüp'ten sayarak Cirâ'ne'deki ganimetten pay vermişti. Mâlik b. Avf Sakîf kabilesi üzerine her fırsatta saldırı düzenliyor, mallarına hücum ediyordu. Bu durumdan bezen Sakîfliler İslâm kuvvetleri karşısında tutunamayacaklarını anlayarak toplandılar ve bir heyet göndermeye karar verdiler.¹¹⁰⁸ Urve b. Mes'ud'un şehit edilmesi Sakîf'in savaşı boyun eğmesinde diğer faktörlere göre daha etkindir. Urve konusunda diğer kabileler de Sakîf'e düşman olmuştur.¹¹⁰⁹ Sakîfliler Arapların kendilerine savaş açtıklarını üzerlerine saldırıp talan ettiklerini gördüler. Kendilerine karşı talan ve hücumda en ileri giden Mâlik b. Avf en-Nasrî idi. Sakîflilerden dışarı çıkan her mal alınıp götürülüyor, dışarı çıkan her kimse esir ediliyordu. Bu durum karşısında acizlikleri ortadaydı. Sakîf'in Ahlaf kolundan Abd b. Yalil, Hakem b. Amr ve Şurahbil

¹¹⁰⁶ Tüzüner, s. 263; Küçükaşçı, "Tâif" *DİA*, XXXIX, 443-447.

¹¹⁰⁷ Vakıdî, s. 796; İbnü'l-Esîr, 261; Küçükaşçı, "Tâif" *DİA*, XXXIX, 443-447.

¹¹⁰⁸ Tüzüner, s. 263.

¹¹⁰⁹ Aycan, *Sakîf Kabilesi ve Tâif Şehrine İslâm Tarihi Açısından Bir Bakış*, s. 20.

b. Gaylân; Benî Mâlik'ten Osman b. Ebi'l-As, Evs b. Avf ¹¹¹⁰ Rasûlullâh'a gelen heyetti. Toplam 6 kişi idiler. 10 kişi oldukları veya İbn Sa'd'ın rivayetinde yetmiş kişi olduğu aralarında Abdüyalil b. Amr, Abdüyalil'in iki oğlu, Kinâne b. Rebîa¹¹¹¹ ve Süfyân b. Abdullah isimleri zikredilir. Abdüyalil b. Amr heyetin başkanıdır. Daru'l-Hurud tarafından Kanat vadisine konakladılar. Muğire b. Şu'be'nin deve otlatmakta olduğunu gördüler. Bu develer Rasûlullâh'ın ashabının olduğundan nöbetleşe otlatıyorlardı. Selamlaştılar ardından develeri onların yanında bırakıp Rasûlullâh'a kavminin müjdesini vermek için mescide koştu. Ebû Bekir'i gördü haberi ona da verdi. Sevinçle Rasûlullâh'ın (sav) yanına vararak "Ya Rasulallah! Kavmim geldi. Onlar bazı şartlar tanımanı isteyerek İslâm'a girmeyi istiyorlar. Arkalarındaki kavimlerine de bir mektup yazdırmak istiyorlar" dedi. Rasûlullâh (sav) "İstedikleri şartı ve mektubu insanlardan hiç kimseye vermediğim halde onlara vereceğim. Onları müjdele!" dedi. Sakîf müjdenin ardından Rasûlullâh (sav) ile görüştü. Muğire'nin Bakî'deki evine misafir oldular.¹¹¹² H. 9. yılı Ramazan ayına kadar Muğire b. Şu'be'nin yanında misafir oldular.¹¹¹³ Heyet Medine'de günlerce kalacağından, İslâm'ı öğreneceklerinden mescitte kurulan çadırlarda kalmaya başladılar. Rasûlullâh (sav) ile onlar arasındaki haberleşmeyi Hâlid b. Said el-Âs yapıyordu. Rasûlullâh onların yemeklerini de Hâlid ile gönderiyordu, onlar İslâm'a girinceye kadar yemekleri önce Hâlid'e tattırıp sonra yiyorlardı.¹¹¹⁴ Heyet çadırlarda kalırken ashabın Kur'an tilavetini duyuyor, ibadetlerini seyrediyorlardı. Aralarından gizlice Müslüman olanlar vardı. Osman bunlardandı.¹¹¹⁵ H. 9 Ramazan/M. 630 Aralık ayında¹¹¹⁶ veya 631 yılının Ramazan ayında tüm ay boyunca İslâm'la ilgili her şey heyete öğretilmiştir.¹¹¹⁷ Ardından Rasûlullâh (sav) Sakîflileri İslâm'a davet etti.

Heyet Rasûlullâh'tan (sav) din ile ilgili bazı konuların esnetilmesini istemiştir. Bu meselelerden ilki "zina" meselesidir. Rasûlullâh (sav) kabul etmeyerek "Zina Allah'ın Müslümanlara haram kıldığı bir şeydir. 'Zinaya yaklaşmayın. Çünkü o, son

¹¹¹⁰ İbnü'l-Esîr, II, 262.

¹¹¹¹ Bkz. İbn Sa'd, I, 300.

¹¹¹² Vakıdî, s. 799; İbn Sa'd, I, 300.

¹¹¹³ Vakıdî, s. 796.

¹¹¹⁴ İbnü'l-Esîr, II, 262.

¹¹¹⁵ Vakıdî, s. 799; İbn Sa'd, I, 300.

¹¹¹⁶ Öz, s. 66.

¹¹¹⁷ İbnü'l-Esîr, II, 262; Küçükaşçı, "Tâif" *DİA*, XXXIX, 443-447.

derece çirkin ve kötü bir yoldur'¹¹¹⁸ ayetini okumuştur. “Faiz” meselesini sormuşlar, Rasûlullâh (sav) “Sermayeniz sizindir. Allah ‘Ey İmam edenler! Allah’a karşı gelmekten sakının. Eğer iman etmiş kimseler iseniz faizden geri kalanı bırakın’¹¹¹⁹ buyuruyor” dedi. “İçki” konusunu sorduklarında Rasûlullâh, “Allah onu haram kılmıştır” dedi. ‘İçki, kumar, dikili taşlar, fal okları...’ ayetini¹¹²⁰ okumuştur. Sakîf aralarında konuşmaya başladı, “Yazık size. Vallahi bu şeylerin yasağı ile mi kavmimize döneceğiz. Vallahi Sakîf içkiye ve zinaya dayanamaz” dedi. Süfyân b. Abdullah “Ey Adam! Eğer Allah Sakîf’e hayır murad ederse dayanır. Muhammed ile birlikte olanlar *bu alışkanlığa* sahiptiler. Adamlar sabrettiler ve dayandılar, alışkanlıklarını terk ettiler. Üstelik biz bu adamdan korkuyoruz. Onlar galip gelerek yeryüzünü çiğnedi. Biz ise yerin bir köşesinde, kalenin içindeyiz. İslâm etrafta yayılmaktadır. Şayet bir ay kalemizi kuşatacak olursa açlıktan ölürüz. Ben İslâm’a girmekten başka çare görmüyorum. Mekke’nin fethi günü gibi bir günden korkuyorum” dedi. Hâlid b. Said b. As, anlaşma metni¹¹²¹ yazmıştır. İmzalanmıştır. Son mesele tanrıçaları “Lât” ı sordular, Rasûlullâh (sav) “Onu yıkmayı düşündüğünü” söyleyince “Eğer tanrımız bunu bilirse ailelerimizi öldürür” dediler.¹¹²² İsrarları sonuçsuz kaldı. Sakîf heyeti, ailelerinden çekindiklerinden putlarının yıkılmasını istemiyorlardı. Rasûlullâh’tan (sav) Tağiye adı verilen Lât putuna üç yıl yıkmamalarına dair 3 yıl mühlet istediler. Rasûlullâh (sav) izin vermedi. Bir yıl istediler. İzin verilmedi. Bir ay istediler. İzin verilmedi. Ayrıca putlarını kendi elleriyle yıkmaktan muaf tutulmak istediler. Rasûlullâh (sav) bunu kabul etti. Yıkım için Ebû Süfyân ve Muğire b. Şu’be’yi bu iş için görevlendirdi. Sakîf heyeti namazdan muaf tutulmak istedi. Rasûlullâh (sav) “İçinde namaz olmayan dinde hayır yoktur” dedi. Ramazan ayında geldiklerinden onlara oruç tutmayı, iftar ve sahuru öğretti. İslâm’ın

¹¹¹⁸ İsra 17/32.

¹¹¹⁹ Bakara 2/278.

¹¹²⁰ Maide 5/90.

¹¹²¹ Vakıdî, s. 805 Rasûlullâh (sav) Sakîf’e yazılan mektup şudur;

“Bismillahirrahmanirrahim

Bu Rasûlullâh’ tan (sav) Sakîf’e yazılan bir mektuptur. Tâif’teki Vecc bölgesinin ağaçları kesilemez, hayvanları avlanamaz. Bunu yapan olursa sopa ile dövülür, elbisesi çıkarılır. Kim haddi aşarsa tutuklanır. Muhammed’e bildirilir. Bu Peygamber Muhammed’in emridir.” Hâlid b. Said Rasûlullâh’ın (sav) emriyle er-Rasul Muhammed b. Abdullah” yazdı. “Kimse nefesine zulmedip Peygamber, Elçi Muhammed’in emrinin dışına çıkamaz.” Rasûlullâh (sav), koruluğun korunması görevini Sa’d b. Ebû Vakkas’a verdi.

¹¹²² Vakıdî, s. 800; Küçükaşçı, “Tâif” *DİA*, XXXIX, 443-447; Aycan, *Sakîf Kabilesi ve Tâif Şehrini İslâm Tarihi Açısından Bir Bakış*, s. 21-22.

farzlarını ve şeriatı öğrendiler. Rasûlullâh'tan (sav) imam istediler. Rasûlullâh (sav) da onlara içlerinden Osman b. Ebü'l-As'ı dini öğrenmedeki hırsından dolayı imam yaptı.¹¹²³

Sakîf heyeti Tâif'e döndüğünde hükümleri halkın tepkisinden çekindikleri için sakladılar. Ardından şamalı bir yol izleyerek çok anlaşılmadıklarını ağır hükümler olduğunu, savaşa hazır olmalarını, kaleleri onarıp stok yapmalarını söylediler. Ayrıca Peygamberden aleyhine konuşmak için izin almışlardı.¹¹²⁴ Sakîf savaş bekleyerek iki gün düşündüler. Sonra Allah onların kalplerine korku attı da onlar, "Muhammed'e karşı dayanma gücümüz yoktur. O bütün Arapları zelil etmiştir. İsteğini ona verin onunla barışın" dediler. Heyet, Sakîf'in hükme razı olduğunu, İslâm'a girmeye razı olduğunu, güven içinde olmayı korku içinde olmaya tercih ettiklerini görünce "Aslında biz onunla anlaştık. Ayrıca o insanların en takvalısı, merhametlisi, en doğru sözlüsü, akrabaya en düşkün, en iyisi olarak gördük. Bizi tanrıçayı yıkmaktan muaf tuttu. Onu yıkacak adamı bize gönderecek" dediler.¹¹²⁵

Heyet ardından putu yıkmak üzere Muğire b. Şu'be ve Ebû Süfyân iki veya üç gün bekleyip yola koyuldular.¹¹²⁶ Yıkılan putun yerine mescit yapmaları onlara emredilmişti.¹¹²⁷ 10 kadar adamla akşam vakti Tâif'e girdiler. Muğire amcası Urve b. Mes'ud'un başına gelenler kendi başına gelmesinden korkan kavmi Muattibe oğulları tarafından korunuyordu. Benû Muattibe silahlanmış Muğire'nin yanında hazır bulunmaktaydı. Lât yıkılırken başlarına bir şey gelmesini uman Sakîf'e ve tanrıçanın bakıcısı Attab b. Mâlik'e, Muğire "Ey Sakîfliler! Lât, Uzzâ nedir? Bir taştır. Ne faydası ne zararı dokunabilir" dedi. Sonra putu yıkmaya başladı. Gabğab denilen yere kazılıp tanrıçanın ziynetlerin, giysilerini ve altın, gümüş, süs ve kokularını aldılar.¹¹²⁸ Putperestlik tam anlamıyla Mekke'nin fethiyle değil Sakîf'in putunun yıkılmasıyla bitmiştir. Çünkü Kays Aylân kabileleri iki büyük puta sahipti. Uzzâ ve Lât bunlar Arapların 3 büyük putundan ikisiydi. Kays Aylân'ın İslâm'a karşı diğer Araplardan

¹¹²³ Vakıdî, s. 801; İbn Sa'd, I, 300; Tüzüner, s. 263; İbnü'l-Esîr, II, 262; Küçükaşçı, "Tâif" *DİA*, XXXIX, 443-447; Aycan, *Sakîf Kabilesi ve Tâif Şehrini İslâm Tarihi Açısından Bir Bakış*, s. 25.

¹¹²⁴ Vakıdî, s. 802.

¹¹²⁵ Vakıdî, s. 804; Aycan, *Sakîf Kabilesi ve Tâif Şehrini İslâm Tarihi Açısından Bir Bakış*, s. 23.

¹¹²⁶ Vakıdî, s. 804; Aycan, *Sakîf Kabilesi ve Tâif Şehrini İslâm Tarihi Açısından Bir Bakış*, s. 23.

¹¹²⁷ Küçükaşçı, "Tâif" *DİA*, XXXIX, 443-447; Polat, s. 192.

¹¹²⁸ Vakıdî, s. 804-805; İbnü'l-Esîr, II, 263; Kapar, "Hevâzin" *DİA*, XVII, 276-277.

daha fazla karşı çıkmasının bir nedeni budur. Mudar ve Kays Aylân putperest bir kavimdir.

Tağiye adındaki Lât putunun zinetleri Rasûlullâh'a (sav) getirilince, Ebû Müleyh, Karib ve diğer bazıları için Urve ve Esved'in borçları oğullarının borçları putun malından ödedi. Geri kalanını Allah yolunda ve silah teminine harcadı.¹¹²⁹ Muğire b. Şu'be dedi ki, "Ben kendim putu yıktım ama İslâm'a girdiler. Sakîf kadar İslâm'ı doğru olan Allah'a ve Kur'an'a karşı kalbinde zerre miktarı hile bulunmayan hiçbir Arap boyu tanımadım ya da Arap kabilesi bulamadım" dedi.¹¹³⁰ Sakîf dinlerine en bağlı topluluktur. Aynı bağlılığı İslâm'a da göstermişlerdir. Dinlerinde sebat etmişlerdir.

Kays Aylân kabileleri arasında Sakîf İslâm'a düşmanlıkta ileri gitmiş, Hendek, Huneyn ve Tâif savaşlarında yer almış bir kabiledir. Davet sürecinde Hz. Peygamber'e eziyet etmiş, Ümeyye oğullarıyla iş tutmuş, Hâşim oğullarından olan Peygamber (sav) karşı düşmanlık gütmüşlerdir. İslâm'a girme sürecinde geç kalsa da ileri gelenlerin sözünü dinleyerek "İslâm'a geç girdiniz, irtidat etmede acele etmeyin" sözüne uyararak irtidat etmemiş, İslâm'ı sağlam bir kabile olmuş, mürtetlerle mücadele etmiştir. İslâm'ın ilk yılından itibaren Peygamber'in (sav) yanında hep bulunmamışlar ama Peygamber'in (sav) vefatından sonra dinine bağlılık göstermişlerdi. Bağlanınca tam bağlanan bir kabile olduklarından putperestliği en son bırakan Kays Aylân kabilesi olma yanında İslâm'a en bağlı Kays Aylân kabilesi olmuşlardır. Sakîf Peygamber'e (sav) yakınlığı yoktu, Muhacir ve Ensar'ın konumuna da sahip değildi. Hâşimoğulları gibi kan bağları da yoktu. O yüzden Kureyş'in özellikle de kendilerine yakın gördükleri Ümeyye oğullarının takipçisi ve müttefiki oldular.¹¹³¹ Ancak asabiyet bağlarını hiç koparmadılar, Kays-Kureyş arası açılacak olsa Kays Aylân'ı tercih etmiş bir kabiledir. Asabiyet algılarını İslâm'dan sonra da sürdürüp başarılı fetih hareketlerinde bulunmuşlardır.

¹¹²⁹ Vakıdî, s. 804-805; İbnü'l-Esîr, II, 263; Taberî, III, 242; Kapar, "Hevâzin" *DİA*, XVII, 276-277.

¹¹³⁰ İbn Sa'd, I, 301.

¹¹³¹ Aycan, *Emevî İktidarının Devamında Sakîf'in Rolü*, s. 6.

10.7. Sa'd b. Bekir Heyeti

Adnânîlerden olup Hevâzin kabilesinin koludur. Hz. Peygamber'in (sav) süt annesi Halîme bu kabiledendir. Karnu'l-Menâzil'in güneyinde bulunan Besl ve Muzille bölgesi onların en eski yerleşim yeri olup halen orada yaşamaktadırlar. Surra dağı Sa'd oğullarının adıyla anılmaktadır.¹¹³²

Dımâm b. Sa'lebe b. es-Sa'dî; Sa'd b. Bekiroğulları H. 5'te Rasûlullâh'a (sav) elçi olarak gönderdiler. Dımâm Rasûlullâh'a (sav) geldi. Dımâm güçlü, uzun boylu örgülü saçları olan bir adamdı. Rasullah'ın (sav) önünde durup "Sizden Abdülmuttalib'in oğlu kimdir?" dedi. Rasûlullâh (sav) "Benim" dedi. "Muhammed mi?" dedi. "Evet" dedi. "Ey Abdülmuttalib'in oğlu! Sana soru soracağım. Sorumda kaba davranacağım. Sakın darılma" dedi. "Senden öncekiler ve sonrakilerin Allah'ı aşkına Allah seni peygamber olarak mı gönderdi bize?" dedi. "Evet" dedi. "Allah kendisine şirk koşmamamızı, babalarımızın taptıklarını bırakmamızı mı emretti?" dedi. O da "Evet vallahi" dedi.¹¹³³ "Allah'ın aşkına Allah bize beş vakit namazı mı emretti?" dedi. "Evet" dedi. Adam sonra zekâtı, orucu dile getirerek İslâm'ın diğer farzlarını da dile getirdi. Allah daha sonra İslâm'ın farzlarını yerine getireceğini söyleyerek kelime-i tevhid getirdi. Adam ayrıldıktan sonra Rasûlullâh (sav) "Eğer iki örüklü doğru söylediye Cennete girdi demektir" dedi. Devesinin yanına geldi. İpi çözdü kavmine vardı. İlk defa kavmine "Lat, Uzzâ ve Menat ne kötü şeydir" diyen Dımâm oldu. Halk, "Dımâm, sedef, cüzam hastalığına yakalanmaktan ve delirmekten sakın" dediler. O da "Yazıklar olsun size! Onlar ne zarar verir ne fayda. Allah bir peygamber gönderip, sizi sapıklıktan kurtaracak. Ben Allah'tan başka kitap olmadığına ve Muhammed'in onun kulu ve elçisi olduğuna tanıklık ederim" dedi. Oradaki kadın ve erkekler bir gece geçmeden hepsi Müslüman oldu. Hiçbir kavmin elçisi Dımâm b. Sa'lebe kadar hayırlı olduğunu duymadık derlerdi. H.6'de Receb ayında vefat etti.¹¹³⁴

Kays Aylân kabilelerinden Hevâzin'in bir parçası olan Sa'd kabilesi İslâm düşmanlığı en az olan kabilelerdendi. Huneyn'de Hevâzin'in bir kolu olması hasebiyle

¹¹³² Mağlus, s. 111.

¹¹³³ İbn Sa'd, V, 196; Qufeshi, s. 57.

¹¹³⁴ İbn Sa'd, V, 196; Qufeshi, s. 58.

savaşa zorlandığı verilen bilgilerdendir. Hz. Peygamber (sav) ile süt akrabalığı olduğundan tüm Hevâzin kabilesini kurtarmışlar, Kays Aylân'ın kurtarıcısı olmuş bir kabiledir.

10.8. Âmir b. Sa'saa Heyeti

Âmir b. Sa'saa, Hevâzin'in bir koludur. Âmir b. Tufeyl ve Hayyân b. Müslüm Medine'ye atlar üzerinde gelip Rasûlullâh (sav) anlaşmak üzere oturdular. Âmir bazı şartlar bildirdi. “Sen şehre ben badiyeye hâkim olayım. Yahut sen bana ganimetlerden bir pay ver. Yahut da bunları kabul etmediğin takdirde seninle savaşırım” diyerek anlaşma niyetinde olmadığını gösterdi. Rasûlullâh (sav) bu şartları uygun bulmadığından kabul etmedi. Fakat onu İslâm'a davet etmekten geri de durmadı. Onlar daveti reddettiler. Bunun akabinde Bi'rimaûne hadisesi yaşanmış, ancak bu olayda Âmir b. Tufeyl'in yanın da Ebû Berâ'nın civarı sebebiyle Âmir oğulları değil Süleymler yer almıştır. Âmir b. Sa'saa'ya kabilesine İslâm'ı anlatmak üzere gelen 70 kişilik heyet Âmir oğulları topraklarına gitmiş, zikri geçen hadise burada yaşanmıştır.¹¹³⁵

10.9. Mürre Heyeti

H. 9/ M. 630 yılı Rasûlullâh'ın Tebuk'ten dönüşünden sonra on üç kişilik Mürre heyeti Rasûlullâh'a geldi. Heyetin başında Hâris b. Avf vardı. Hâris söz aldı, “Ey Allah'ın Rasulü! Bizler senin kavminden ve aşiretindeniz. Bizler Benî Lüey b. Gâlib'in neslinden geliyoruz” Bunun üzerine Rasûlullâh tebessüm etti. “Sen aileni nerede bıraktın?” dedi. Hâris, “Şu mezbelenin etrafında” dedi. Rasûlullâh “Memleketin durumu nasıl?” dedi. Vallahi tamamen çoraklaştık. Bizim için dua et” dediler. Rasûlullâh (sav) onlar için duada bulundu. “Ya Rabbi! Onlara yağmur ver” dedi. Sonra heyete hediye vermesi için Bilal'e emretti. Bilal onlara on ukıyye gümüş para verdi. Hâris b. Avf'a ise 12 ukıyye verdi. Ardından memleketlerine döndüler. Geldiklerinden Rasûlullâh'ın (sav) dua ettiği gibi memleketlerine yağmur yağmış buldular.¹¹³⁶

¹¹³⁵ Qufeshi, s. 87.

¹¹³⁶ İbn Sa'd, I, 285; İbn Sa'd, VI, 206-207; s. 73.

Mürre oğulları Kays Aylân'dan Zübyân'a mensuptur. Müslümanlarla pek çatışmaya gerçekleşmemiş, aralarında bir seriyye dışında ciddi bir olay meydana gelmemiştir.

Bahsi geçenler İslâm'a girmek için gelen heyetlerdi. Peygamber'in (sav) İslâm'a davet için gönderdiği elçi ve heyetler de mevcuttur.

11. İslâm'a Davet Elçileri ve Zekât Amilleri

Rasûlullâh (sav) tüm Arabistan'da İslâmlaşmayı tamamlamak adına bazı kabile, bölge ve devletlere mektuplar göndermiştir. Veya bazı önemli görevler vermiştir. Bu görevlere zekât memurluğu, amillik gibi görevlerde de dahildir. Kays Aylân'dan Rasûlullâh (sav) Mekke çevresinde insanları Allah'ın dinine davet için birtakım heyetler göndermişti. Ama onların güç kullanmalarını kesinlikle yasaklamıştı. Muhacir b. Ümeyye Yemen/San'a'ya, Ziyâd b. Rebî' Hadramut'a, Hâlid b. Said Yemen/San'a'ya, Adi b. Hatîm Yemen/Tayy'a, Al'a el-Hadrami Bahreyn'e gönderilmiştir.¹¹³⁷

İslâm'ı yaymak amacıyla gönderilen silahlı heyetler, Hz. Peygamber'in (sav) kontrolünden geçirdi. Bu kimseler Kur'an'dan ezber bilen, ilim sahibi kimseler olurdu. Özellikle de komutan tayini yaparken kim daha çok ezber biliyorsa onu emir tayin ederdi. İslâm'ı davet için gönderilen veya zekât amiri olarak gönderilen isimler şu şekildedir; Muğire b. Şu'be Necran'a, Deber b. Yahnes İranlılar, Muhayse b. Mes'ud Fedek'e, Ahnef Süleym'e gönderilmiştir.¹¹³⁸ Kays Aylân isimlerin bu görevlerde az da olsa yer aldıkları görülmektedir.

Kabile başkanları da İslâm'a davete icabet yanı geri dönüş yapıp cevap vermek için Medine'ye geliyorlardı. Ya da İslâm'ı öğrenmek için gelip birkaç gün kalıyorlar kabilelerini İslâm'a davet için geri dönüyorlardı. Bu kimselerin isimler; Tufeyl b. Amr Devs'e, Urve b. Mes'ud Sakîf'e, Âmir b. Şehr Hemedan'a, Dımam b. Sa'lebe Sa'd b. Bekir kabilesine, Münkız b. Hibbân Bahreyn'e, Sümâme b. Üsâl Necd'e gönderilmiştir. Bu davetçiler sayesinde İslâm her yerde yayıldı. Mekke'nin fethinden

¹¹³⁷ Numânî, I-II, 396.

¹¹³⁸ Numânî, I-II, 397.

sonra Mekke çevresine davetçiler gönderilmiştir. Nasr suresinde verilen müjde gerçekleşti. Mekke'nin fethinden üç ay sonra Zilhicce ayının dokuzunda hac mevsiminde beraat ilan edildi. Yani herkesin günahının bağışlandığı ilan edildi. Hicaz topluca İslâm'ı kabul etti.¹¹³⁹ Kays Aylân'dan Dımam b. Sa'lebe, Urve b. Mes'ud, Muğire b. Şu'be gibi önemli isimlerin müfreze komutanı ve davetçi olarak görevlendirildiği görülmektedir.

Tebük gazvesinin hemen akabinde önce Sakîf heyeti geldi. Bazı istekler neticesinde müslüman oldular. Ardından Necran Hristiyanları bir heyet gönderdiler. Bunlar Müslüman olmaya değil cizye vermek suretiyle güvenlik anlaşması yaptılar. Sonra Fezâreoğulları geldiler. Müslüman oldular. Temîm oğulları da Medine'ye geldiklerinde bazı nahoş olayların ardından hatip ve şairlerini yarıştırmak suretiyle Müslümanların üstünlüğünü kabul ettiler. Müslüman olup memleketlerine döndüler. Sa'd b. Bekir oğulları kabilesi ise reisleri Dımam b. Sa'lebe'nin bazı soruları ile müslüman olup memleketlerine döndüler. Saffat suresini işiten Kinde kabilesi, reisleri Eş'as b. Kays ile müslüman oldular. Abdülkays b. Rebîa oğulları tamamen müslüman oldular. Kahtân oğullarından Tay heyeti, Muhârib oğulları, Kilâb oğulları, Esed oğulları, Hemedan oğulları, Hâris b. Kâ'b oğulları ve Gassânîler ile Himyerîler gibi krallıklar da heyet gönderip müslüman olduklarını bildirdiler.¹¹⁴⁰ Kays Aylân kabileleri de heyetler gönderdiler, bunu ayrıntılı olarak vermiştik, İslâmlaşma süreçlerini tamamlamışlardı.

Hz. Peygamber (sav) h. 9. yılı Muharrem ayında zekât toplansın diye her kabileye ayrı ayrı tahsildar tayin etti. Bu tahsildarlar kabileleri dolaşarak zekât toplarlardı. Rivayetlerden anladığımız üzere bu kimseler geçici olarak atanırlardı. Bunlardan bazıları şöyledir¹¹⁴¹; Adî b. Hatîm Tayy ve Esed'e, Safvân b. Safvân Âmir kabilesine, Mâlik b. Nüveyre Hanzala kabilesine, Büreyde b. Husayn El-Eslemî Akar ve Eslem'e, Ubbad b. Bişr el-Eşhelî Süleym ve Müzeyne'ye, Zübertüman b. Bedi Sa'd kabilesine, Kays b. Âsım Sa'd kabilesine, Amr b. As Fezâre'ye, Dahhâk b. Süfyân El-Kilâbî Kilâb'a, Beşer b. Süfyân el-Kâ'bî Kâ'b kabilesine, Abdullah El-Lutayye

¹¹³⁹ Numânî, I-II, 398; Mağlus, s. 382.

¹¹⁴⁰ Mağlus, s. 382.

¹¹⁴¹ Numânî, s. 431; Mağlus, s. 387; Fayda, Mustafa, "Senetü'l-Vüfûd" *DİA*, XXXVII, 520-521.

Zübyân'a, Amr b. Said b. As Teymâ'ya, Mahme b. Cüz'ül-Esedî ve Uyeyne b. Hısn el-Fezârî 5'te 1 taksim için Temîm'e gönderildi. Kays Aylân'dan zekât memurluğu görevini Dahhâk b. Süfyân ve Uyeyne b. Hısn'ın üstlendiği dikkat çekmektedir.

Halîfe b. Hayyât'ın Tarihi'nde Rasûlullâh'ın (sav) elçileri ve amillerinin bazıları şu şekilde zikredilmiştir;¹¹⁴² Amr b. Ümeyye Ed-Damrî Mekke'ye (Ebû Süfyân'a), Urve b. Mes'ud Es-Sekâfî Tâif'e, Cerîr b. Abdullah Yemen'e, Hubeyb b. Zeyd Müseylime El-Kezzab'a, Sâlit b. Sâlit Yemame'ye gönderildi. Zekât toplamak için; Eba b. Kays El-Esedî Fezâre'ye, Hâris b. Avf el-Mürrî Mürre'ye, Mes'ud b. Ruhayle el-Eşca'î Eşca'ya, Abdullah b. Gatafân kabilesi, Abs'a, Kays b. Âsım el-Minkarî Esed ve Gatafân'a, Abbas b. Mirdâs Süleym, Hevâzin, Ceşm, Sakîf, Nasr ve Sa'd b. Bekir'e, Mâlik b. Avf en-Nasrî ve Dahhâk b. Süfyân el-Kilâbî Kilâb kabilesine gönderilmiştir. Kays Aylân'dan Urve b. Mes'ud, Abbas b. Mirdâs, Hâris b. Avf kendi kabilelerine elçilik görevi üstlendiği dikkat çekmektedir. Kays Aylân'ın her koluna ayrı bir zekât amili tayin edilmiştir.

Mekke'nin fethi esnasında Süleym oğulları tehdit oluşturan bir kabile sayılırken, bu kritik zamanda 6 kişilik bir heyeti Medine'ye gönderince zanları tersine çevirdiler. 900 kişilik askerî grupla Mekke Fethi'ne katıldılar.¹¹⁴³ H. 9 / M. 630 senesinde Rasûlullâh'a (sav) Süleym oğullarından Abbâd b. Bişr'i Süleym ve Müzeyne kabilelerine zekât âmili olarak atadı. Aynı sene Süleymlilerin topraklarındaki madenlerden vergi tahsil edilmeye başlandı.¹¹⁴⁴ H. 5'de Süleym madenlerinden vergi tahsil edilmekteydi. Bunun için Abbad b. Bişr el-Eşhalî görevlendirilmişti. Selman-ı Farisi'nin azat edilmesi için Yahudi efendisine ödenen para Süleym altın madenlerinden alınan zekât ile tahsil edilmiştir. Temîmliler Huzaa topraklarındaki müslüman zekât memurlarına kötü davrandığında Süleymliler onları korudu.¹¹⁴⁵ Kays Aylân içerisinde Süleym kabilesi İslâm'ı en iyi özümseyen kabilelerdendir. Gerektiğinde zekatlarını kendileri vermişler, zekât amillerini korumuşlar, zekât toplanmasına yardımcı dahi olmuşlardır. Süleym oğullarından Zafer

¹¹⁴² Halîfe b. Hayyât, s. 126; Mağlus, s. 387.

¹¹⁴³ Taberî, IX, 129-131; Fayda, "Senetü'l-Vüfûd" *DİA*, XXXVII, 520-521.

¹¹⁴⁴ Taberî, IX, 129-131; Fayda, "Senetü'l-Vüfûd" *DİA*, XXXVII, 520-521.

¹¹⁴⁵ Hamîdullah, s. 401.

kolunun, Rasûlullâh (sav) ile dostluk kurmuştu.¹¹⁴⁶ Kays'ın Süleym örneği İslâm'ı benimseyip hükümlerini uyguladıklarını göstermektedir. Zaman geçtikçe Kays Aylân kabileleri İslâm'ın en iyi birer neferleri haline geldiler.

Cirâ'ne'de ganimet dağıtımından sonra kabilelere gönderilen zekât memurları şunlardır;¹¹⁴⁷ Abbad b. Bişr el-Eşhelî Süleym ve Müzeyne'ye, Rafî b. Mekîs Cüheyne'ye, Büreyde b. Husayb Eslem ve Gıfar'a, Amr b. As Fezâre'ye, Dahhâk b. Süfyân, Kilâb'a, Büsr b. Süfyân el-Kabî ve İbn Lutbiyye Zübyân'a, Beni Sa'd b. Hüzeym'den bir adam Sa'd kabilesine, Büsr b. Süfyân ve Nuaym b. Abdullah El-Adevî Kâ'b kabilesine, Muhacir b. Ebî Ümeyye Kinde ve Sadif'e, Amr b. Hazm Necran'a, Ebî Musa El-Eşarî Yemen, Aden ve Zebid'e, Muaz b. Cebel Yemen'e, Hâlid b. Said b. As Yemen ve San'a'ya gönderilmiştir. Eslem ve Gıfar'a bir rivayete göre Kâ'b b. Mâlik gönderildi.¹¹⁴⁸ Burada Kays Aylân'dan dikkat çeken isimler Dahhâk b. Süfyân ve Abbad b. Bişr'dir. İslâm devleti adına zekât amilliği görevini ifa etmişlerdir.

12. Hz. Peygamber (Sav) Döneminde Yaşamış Kays Aylân'a Mensub İsimler

Bu bölümde çeşitli kaynaklardan bu dönemde yaşayan sahabeyi derlemeye, onlar hakkında detaylı bilgi vermeyi amaç edindik. Kaysîler Mudar'ın çok geniş bir koludur. Bu kol içerisinde dallara ayrılmış onlarca kabile mevcuttur. İşte bu kabilelerden ulaşabildiğimiz isimler hakkında bilgiler bu bölümde tablo üzerinde ayrıntılı olarak ifade edilmiştir.

SAHABE	ASIL ADI	KABİLE	BİYOĞRAFİSİ
Hâlid b. Sinan		Abs	Fetret döneminde yaşamış bir isimdir. Hz. Peygamber (sav) onun peygamber olduğunu söylemiştir. ¹¹⁴⁹
Huzeyfe el-Yemanî		Abs/Cabir b. Gâlib b. Katî'	Sahabidir. ¹¹⁵⁰
Antere b. Muâviye		Abs	Meşhur sahabilerdendir. ¹¹⁵¹
Ubâde b. Kurs		Abs	Kendisine "Leysi" "İbn Kurt" denilmiştir. Hadis aktarmıştır.

¹¹⁴⁶ İbn Sa'd, VI, 186.

¹¹⁴⁷ Vakîdî, s. 805 Zilkade'nin bitimine üç gün kala, cuma günü Medine'ye vardı. Zilhicce'yi Medine'de geçirdi. Muharrem hilalini gördü zekât amillerini gönderdi.

¹¹⁴⁸ Vakîdî; s. 805.

¹¹⁴⁹ İbn Kesîr, III, 342; 343; Önkâl, Ahmet, "Hâlid b. Sinân" *DİA*, İstanbul, 1997, XV, 288.

¹¹⁵⁰ Hedî, I, 267.

¹¹⁵¹ Hedî, I, 267.

Meysere b. Mesrûk		Abs	Mekke dönemi daveti kabul etmedi. ¹¹⁵² Abs heyetiyle müslüman oldu. Kumandan sahabidir. ¹¹⁵³ Temiz bir müslüman oldu. ¹¹⁵⁴
Hutay'e	Ebü Muleyke Cervele b. Evs b. Mâlik	Abs	Hutay'e lakabıdır. Hem câhiliyeyi hem de İslâmiyet'e şahit olmuştur. Çirkin, düz taban, kısa boylu olduğundan Hutay'e denmiştir. ¹¹⁵⁵
Kurre b. Husayn		Abs	Abs heyetiyle geldi müslüman oldu. Kurre'yi Hilâl b. Âmir oğullarına ¹¹⁵⁶ gönderdiğinde öldürüldü. Rasûlullâh (sav) "O Yasin suresinde bahsi geçen adam gibidir." ¹¹⁵⁷
Ebü Hsn b. Lokman		Abs	9 kişilik Abs heyetinde yer aldı. Sahabidir. ¹¹⁵⁸
Sibâ b. Yezid El-Absî		Abs	9 kişilik Abs heyetinde yer aldı. Sahabidir. ¹¹⁵⁹
Hidm b. Mes'ud El-Absî		Abs	9 kişilik Abs heyetinde yer aldı. Sahabidir. ¹¹⁶⁰
Dârim El-Absî		Abs	9 kişilik Abs heyetinde yer aldı. Sahabidir. ¹¹⁶¹
Hidm b. Mes'ud El-Absî		Abs	9 kişilik Abs heyetinde yer aldı. Sahabidir. ¹¹⁶²
Bişr b. Hâris El-Absî		Abs	Heyetler yılı 9 kişilik Abs heyetinde yer aldı. ¹¹⁶³
Antre b. Şeddat El-Absî		Abs	Muallak-i Seb'a'dandır. ¹¹⁶⁴ Alt dudağı yarık olduğundan Antere lakabını almıştır. Bu savaşa şahit olmuştur. Lakabı Esed'tir. ¹¹⁶⁵ Güzel huylu biridir. ¹¹⁶⁶
Zu İsbâğ El-Advânî	Horsan b. Muharris b. Sa'lebe el-Advânî	Advân	Lakabı Zu İsbâğ'dır. ¹¹⁶⁷
Abdullah b. Utbe		Advân	Utbe b. Gazvân'ın oğludur. ¹¹⁶⁸
Cebbâr b. Sülmâ		Âmir/Kilâb	Kilâboğulları heyetiyle H. 9 müslüman oldu. ¹¹⁶⁹
Dahhâk b. Süfyân		Âmir/Kilâb	Müslüman oldu. Kilâb oğullarına zekât amili oldu. ¹¹⁷⁰
Asved b. Seleme		Âmir/Kilâb	H. 9' Kuratâ seriyesinde bulunan sahabidir. ¹¹⁷¹
Lebid b. Rebia		Âmir/ Kilâb	Meşhur bir şair sahabidir. Ebû Berâ amcasıdır. ¹¹⁷² Hicret etti. Hz. Ömer zamanına kadar yaşadı. ¹¹⁷³
Kudâme b. Abdullah		Âmir/Kilâb	Müslüman olmuş, Rasûlullâh'ı sadece Veda Haccında görmüştür. ¹¹⁷⁴
As b. Âmir		Âmir/Kilâb	Rasûlullâh (sav) itaatkâr anlamında ona "Mutî" lakabını verdi. ¹¹⁷⁵
Zü'l-Cevşen Ebü Şemir		Âmir/Kilâb	Müslüman olmuş, Kûfe'ye yerleşmiştir. ¹¹⁷⁶
Amr b. Mâlik		Âmir/Kilâb	Rasûlullâh'a (sav) gelip Müslüman olmuştur. ¹¹⁷⁷

¹¹⁵² İbn Kesîr, III, 342; 343; Önkâl, "Hâlid b. Sinân" *DİA*, XV, 288.

¹¹⁵³ Çubukçu, Asri, "Meysere b. Mesrûk" *DİA*, Ankara, 2004, XXIX, 508-509.

¹¹⁵⁴ İbn Sa'd, VI, 182; Çubukçu, "Meysere b. Mesrûk" *DİA*, XXIX, 508-509.

¹¹⁵⁵ İhsan en-Nas, s. 380; Tüccar, Zülfikar, "Hutay'e" *DİA*, XVIII, İstanbul, 1998, XVIII, 424.

¹¹⁵⁶ Kays Aylân'ın kollarından biridir.

¹¹⁵⁷ İbn Sa'd, VI, 183. Bu rivayet Hişâm b. Muhammed b. es-Sâib el-İbn Kelbî'nin aktardığı rivayettir.

¹¹⁵⁸ İbn Sa'd, VI, 183.

¹¹⁵⁹ İbn Sa'd, VI, 184.

¹¹⁶⁰ İbn Sa'd, VI, 184.

¹¹⁶¹ İbn Sa'd, VI, 184.

¹¹⁶² İbn Sa'd, VI, 184.

¹¹⁶³ İbn Sa'd, VI, 184.

¹¹⁶⁴ İbn Kesîr, III, 356 Lebid'in şiiri muallakadandır, derler.

¹¹⁶⁵ İhsan en-Nas, s. 382.

¹¹⁶⁶ Muhtar, Cemal, "Antere" *DİA*, İstanbul, 1991, III, 237.

¹¹⁶⁷ İhsan en-Nas, s. 377; 378.

¹¹⁶⁸ İbn Sa'd, VII, 184 Abdullah b. Utbe b. Gazvân b. Câbir b. Nuseyb b. Vüheyb b. Zeyd b. Malik b. Abdu Avf b. Hâris b. Mâzin b. Mânsur b. İkrime b. Hasafe b. Kays b. Aylân b. Mudar.

¹¹⁶⁹ İbn Sa'd, VI, 188.

¹¹⁷⁰ İbn Sa'd, VI, 188; Çakan, İsmail Lütfü, "Dahhâk b. Süfyân" *DİA*, VIII, 411-412.

¹¹⁷¹ İbn Sa'd, VI, 189.

¹¹⁷² İbn Sa'd, VI, 189; İhsan en-Nas, s. 408; Tülcü, Süleyman "Lebid b. Rebia" *DİA*, Ankara, 2003, XXVII, 121-122.

¹¹⁷³ İhsan en-Nas, s. 408.

¹¹⁷⁴ İbn Sa'd, VI, 191.

¹¹⁷⁵ İbn Sa'd, VI, 191.

¹¹⁷⁶ İbn Sa'd, VI, 191; 192.

¹¹⁷⁷ İbn Sa'd, VI, 193.

Hâlid El-Âmirî		Âmir	Rasûlullâh'a (sav) gelip Müslüman oldu.
Harmele El-Âmirî		Âmir	Rasûlullâh'a (sav) gelip müslüman oldu. ¹¹⁷⁸
Alkame b. Ulâse		Âmir/ Ca'fer b. Kilâb	Eşraftandır. İslâm ve Câhiliyeye şahit oldu. ¹¹⁷⁹ İslâm zuhur ettiğinde müslüman oldu. ¹¹⁸⁰
Addâ b. Halid		Âmir	Rasûlullâh (sav) Âmir oğullarına ait suları ona verdi. ¹¹⁸¹
Servân b. Fezâre		Âmir	Rasûlullâh'a (sav) gelirdi. Şair sahabidir. ¹¹⁸²
Muâvive b. Sevr		Âmir	Hadis rivayet etmiştir. ¹¹⁸³
Füceyr b. Abdullah		Âmir	Rasûlullâh'a (sav) geldi. Müslüman oldu. ¹¹⁸⁴
Bışr b. Füceyl		Âmir	Füceyl b. Abdullah'ın oğludur.
Lakîb b. Âmir		Âmir	Müslüman oldu. Hadis rivayet etti. ¹¹⁸⁵
Temîm b. Übey		Âmir/Kâ'b b. Âmir	Câhiliyede uzun yaşadı. Müslüman oldu. Şairdir. ¹¹⁸⁶
Lakîb b. Sabira		Âmir	Hadis rivayet etmiştir. ¹¹⁸⁷
Enes b. Mâlik		Âmir b. Sa'saa/Hariş	Hadis rivayet ederdi. ¹¹⁸⁸
Abdullah b. Eş-Şihîr		Âmir b. Sa'saa/Hariş	Sahabedendir. Künyesi Ebû Mutarri'ftir. ¹¹⁸⁹ Oğullarının da peygamberle sohbeti vardı. ¹¹⁹⁰
Âmir b. Mâlik El-Âmirî	Ebû Berâ	Âmir/Ca'fer b. Kilâb	Âmir b. Tufeyl'in amcasıdır. Medine'de h. 4 yıl Rasûlullâh'a (sav) geldi. ¹¹⁹¹
En-Nâbiğa b. El-Ca'de'i	Kays b. Abdullah	Âmir/Ca'de b. Kâ'b	Câhiliye ve İslâm şairlerindedir. Sahabidir. ¹¹⁹²
Kurre b. Hübeire		Âmir/Ca'de	Zekât amiliydi. Hadis rivayet etti. ¹¹⁹³
Muâvive b. Hayde		Âmir/ Kuşeyr b. Kâ'b	Müslüman oldu. Hadis rivayet etti. ¹¹⁹⁴
Mâlik b. Hayde		Âmir/Kuşeyr	Sahabidir. ¹¹⁹⁵
Kabisa b. El-Muhârik		Âmir/Hilâl	Sahabidir. ¹¹⁹⁵
Humeyd b. Sevr		Âmir/Hilâl	Sahabî ve muhadram şairdir. Huneyn günü Hevâzin safında bulunmuştur. Sonra müslüman olmuştur. 1196 Hz. Osman zamanına kadar yaşamıştır. 1197
Semüre b. Cünâde		Âmir/ Süvâe	Peygamberle sohbeti vardır. ¹¹⁹⁸
Câbir b. Semüre		Âmir	Künyesi Ebû Abdullah'tır. Kûfe'ye yerleşmiştir.
Ebû Cühife		Âmir	Rasûlullâh'ın arkadaşlarındandır. ¹¹⁹⁹
Vehb b. Abdullah ve oğlu		Âmir	Rasûlullâh'ın arkadaşlarındandır. ¹²⁰⁰
Avn b. Ebi Cühife		Âmir	Rasûlullâh'ın arkadaşlarındandır. ¹²⁰¹
Ubeyd b. Husayn			Künyesi Ebû Cendel'dir. İslâm şairlerindedir. ¹²⁰²
Cabir b. Semüre		Âmir b. Sa'saa	Rasûlullâh'ın arkadaşlarındandır. ¹²⁰³

¹¹⁷⁸ İbn Sa'd, VI, 194.

¹¹⁷⁹ İhsan en-Nas, s. 406; Önkâl, Ahmet, "Alkame b. Ulâse" *DİA*, İstanbul, 1989, II, 468.

¹¹⁸⁰ İhsan en-Nas, s. 407; 345.

¹¹⁸¹ İbn Sa'd, VI, 194.

¹¹⁸² İbn Sa'd, VI, 196

¹¹⁸³ İbn Sa'd, VI, 196.

¹¹⁸⁴ İbn Sa'd, VI, 196.

¹¹⁸⁵ İbn Sa'd, VI, 197.

¹¹⁸⁶ İhsan en-Nas, s. 424.

¹¹⁸⁷ İbn Sa'd, VI, 197.

¹¹⁸⁸ İbn Sa'd, XI, 44.

¹¹⁸⁹ İbn Sa'd, VI, 197; İbn Sa'd, XI, 32-33.

¹¹⁹⁰ İbn Sa'd, XI, 32-33.

¹¹⁹¹ İhsan en-Nas, s. 407.

¹¹⁹² İhsan en-Nas, s. 410.

¹¹⁹³ İbn Sa'd, VI, 198.

¹¹⁹⁴ İbn Sa'd, XI, 33; İbn Sa'd, VI, 200.

¹¹⁹⁵ İbn Sa'd, XI, 33; İbn Sa'd, VI, 201.

¹¹⁹⁶ İhsan en-Nas, s. 403; Kılıçlı, Mustafa, "Humeyd b. Sevr" *DİA*, İstanbul, 1998, XVIII, 356.

¹¹⁹⁷ Kılıçlı, "Humeyd b. Sevr" *DİA*, XVIII, 356.

¹¹⁹⁸ İbn Sa'd, VI, 202.

¹¹⁹⁹ İhsan en-Nas, s. 363.

¹²⁰⁰ İhsan en-Nas, s. 363.

¹²⁰¹ İhsan en-Nas, s. 363.

¹²⁰² İhsan en-Nas, s. 362.

¹²⁰³ İhsan en-Nas, s. 363.

Lübabe bnt. Hâris		Âmir/Hilâl	Abbâs b. Abdülmuttalib'in eşidir. ¹²⁰⁴
Meymüne bint Hâris		Âmir/Hilâl	Hz. Peygamber'in (sav) eşidir. ¹²⁰⁵
Safîyye bnt. Hazn		Âmir	Ebü Süfyân'ın annesidir. ¹²⁰⁶
Muhammed b. Bişr		Âmir/Rebîa b. Âmir	Hz. Peygamber'e (sav) gelen heyette yer aldı. ¹²⁰⁷
Muâviye b. Sevr		Âmir	Rasûlullâh'a (sav) gelen heyette yer almıştır. ¹²⁰⁸
Mücalid b. Sevr		Âmir ¹²⁰⁹	
Abdullah b. Sevr		Âmir ¹²¹⁰	
Âmir b. Tufeyl El-Âmirî		Âmir/Ca'fer b. Kîlâb	Rasûlullâh'ı gördü. Maüne hadisesinin aktörüdür. ¹²¹¹
Hâlid ve Hermele		Amr b. Âmir	Rasûlullâh'a (sav) heyetle geldi. ¹²¹²
Mücibe el-Bahiliyye'nin babası ve amcası		Bâhile	Rasûlullâh'tan (sav) hadis rivayet etmiştir. ¹²¹³
Ahnef b. Kays'ın Annesi		Bâhile	Benî Kırâd kolundandır. Doğuştan total olduğundan Ahnef lakabını aldı. ¹²¹⁴
Abdullah b. Mu'arrad		Bâhile	Rasûlullâh'tan (sav) hadis rivayet ederdi. ¹²¹⁵
Avf b. Mâlik		Eşca'	Rasûlullâh (sav) Ebü'd-Derdâ ile onu kardeş ilan etti. Mekke'nin fethi günü kabilesinin sancağını taşıdı. ¹²¹⁶
Câriye b. Humeyl		Eşca'	İlk Müslümanlardandır. Bedir savaşında Rasûlullâh'ın (sav) yanındaydı. ¹²¹⁷
Âmir b. Adbat		Eşca'	Müslümandır. Muallim b. Cesime tarafından öldürülmüştür. Haklarında ayet inmiştir. ¹²¹⁸
Ma'kıl b. Sinân		Eşca'	Mekke'nin fethinde kendi kavminin sancağını taşımıştır. Rasûlullâh (sav) ile arkadaşlık yapmıştır. O zaman gençtir. Müslim b. Ukbe tarafından öldürülmüştür. ¹²¹⁹ Şiirde, ¹²²⁰ "Hele şu Ensar'a bakın! onlar eşrafına ağlarken Eşca' kabilesi de Ma'kıl b. Sinân'a ağlamaktadır."
Ebü Sa'lebe El-Eşca'î		Eşca'	Sahabedendir. ¹²²¹
Ebü Mâlik El-Eşca'î		Eşca'	Hadis rivayet etmiş bir sahabedir. ¹²²²
Nuaym b. Mes'ud		Eşca'	Hendek savaşında saf değiştirdi. Müslüman oldu. ¹²²³
Mes'ud b. Ruhayle		Eşca'	Hendek'ten sonra Müslüman oldu. Ahlaklıydı. ¹²²⁴
Huseyl b. Nüveyre		Eşca'	Hayber'de Rasûlullâh'a (sav) yol rehberliği yaptı. ¹²²⁵
Abdullah b. Nuaym		Eşca'	Hayber'in fethinde yol rehberliği yaptı.

¹²⁰⁴ İbn Kelbî, s. 368.

¹²⁰⁵ İbn Kelbî, s. 368.

¹²⁰⁶ İbn Kelbî, s. 368.

¹²⁰⁷ İbn Kelbî, s. 360; İhsan en-Nas, s. 364.

¹²⁰⁸ İhsan en-Nas, s. 364.

¹²⁰⁹ İhsan en-Nas, s. 364.

¹²¹⁰ İhsan en-Nas, s. 364.

¹²¹¹ Önkâl, Ahmet, "Âmir b. Tufeyl" *DİA*, İstanbul, 1991, III, 68.

¹²¹² İhsan en-Nas, s. 365.

¹²¹³ İbn Sa'd, XI, 80-81.

¹²¹⁴ İbn Sa'd, XI, 91.

¹²¹⁵ İbn Sa'd, XI, 75.

¹²¹⁶ İbn Sa'd, V, 181.

¹²¹⁷ İbn Sa'd, V, 182.

¹²¹⁸ Nisa 4/94 "Ey İman Edenler! Allah yolunda yeryüzünde dolaşırken insanların durumunu tam olarak açığa çıkarın. Size selam verenlere dünya hayatında geçici varlıkları arzularak, "sen Müslüman değilsin" demeyin!

¹²¹⁹ İbn Sa'd, V, 183; Algül, "Gatafân" *DİA*, XIII, 339-400; Yücel, Ahmet, "Ma'kıl b. Sinân" *DİA*, Ankara, 2003, XXVII, 444.

¹²²⁰ İbn Sa'd, V, 184.

¹²²¹ İbn Sa'd, V, 184.

¹²²² İbn Sa'd, V, 184.

¹²²³ İbn Sa'd, V, 180. Hedî, I, 266; Şenel, Abdülkadîr, "Nuaym b. Mes'ud" *DİA*, İstanbul 2007, XXXIII, 220 Nuaym b. Mes'ud b. Enif b. Sa'lebe b. Kand b. Halave b. Sebi' b. Eşca'. (Hedî, I, 266)

¹²²⁴ İbn Sa'd, V, 180.

¹²²⁵ İbn Sa'd, V, 180.

Tebbeta Şerran	Sabit b. Cabir ¹²²⁶	Advân- Fehm (Cedile)	Câhiliye şairidir. Sınırlı olduğundan Tebbeta denildi. ¹²²⁷
Semüre b. Cündeb		Fezâre	H. 61'de doğdu. Rasûlullâh'a(sav) yakın durdu, hadis rivayet etti. ¹²²⁸ Kûfe ve Basra'da yaşadı. ¹²²⁹
Uyeyne b. Hısn		Fezâre	Kardeşi kafasını yaraladığı için fezerehü diye anılmıştır. Uyeyne'nin adı Huzeyfe idi. Bir hastalığı esnasında gözleri dışarı pörtlek hale geldiği için Uyeyne denilmiştir. Ebû Mâlik künyesidir. ¹²³⁰ Müslüman oldu. ¹²³¹ Osman zamanına kadar yaşamıştır. ¹²³²
Amr b. Hübeyre ve Oğlu Yezid		Fezâre	Şam ehlidir. ¹²³³
Hârice b. Hısn		Fezâre	Fezâreoğulları heyetiyle geldi. Müslüman oldu. Aralarında Hârice b. Hısn b. Huzeyfe vardı. ¹²³⁴
Esmâ bnt. Hârice		Fezâre	Hârice b. Hısn'ın çocuğudur.
Hur b. Kays		Fezâre	Fezâreoğulları heyetiyle geldi. Müslüman olmuştur. ¹²³⁵ Hadis ve tefsirde otorite kabul edilir. İsbetli görüşleri sebebiyle Hz. Ömer'e danışmanlık yapmış sahabidir. ¹²³⁶
Kesir b. Ziyâd		Fezâre	"Sahabîdir" ve "Kadisiye savaşına katılmıştır." ¹²³⁷
Selâme bnt. Vel'ân		Fezâre	Fezâreoğullarındandır. ¹²³⁸
Ebû Ümâme El-Bahilî		Ganm	Müslüman olunca kabilesi Bâhile'ye irşada gönderdi. Müslüman oldular. Hz. Peygamber'in (sav) sohbetinde bulunmuş, hadis dinleyip rivayet etmiştir. Şam'a yerleşti. ¹²³⁹ H.86/ M.705 yılında öldü. ¹²⁴⁰
Ebû Mersed el-Ganevî		Ganm	H. Ebû Bekir'in hilafetinin başlarında Medine'de 66 yaşında öldü. ¹²⁴¹
Mersed b. Ebû Mersed		Ganm	Bedir'e katıldı. ¹²⁴² Recî' günü ¹²⁴³ şehid edildi. ¹²⁴⁴
Mirdâs b. Müveylik		Ganm	Müslüman olmuş, Peygamber'in sohbetinde bulunmuştur. ¹²⁴⁵
Harice b. Humeyl		Gatafân ¹²⁴⁶	
Abdullah b. Hemmam		Hevâzin/Mürre (Selül)	Medihler yazmıştır. Attar lakabı kendisine verilmiştir. Hasan, Muâviye ve Yezid b. Muâviye'ye medihler yazmıştır. Muhtar es-Sekafi'yi desteklemiştir. ¹²⁴⁷
Hubsî b. Cünâd		Hevâzin/Mürre	H. Peygamber'in (sav) sohbetinde bulundu. Ali b. Ebû Talib'in savaşlarında ona eşlik etti. ¹²⁴⁸

¹²²⁶ İhsan en-Nas, s. 379.

¹²²⁷ Tülücü, Süleyman, "Tebbeta Şerran" *DİA*, İstanbul, 2011, XXXX, 269-270.

¹²²⁸ Erul, Bünyamin, "Semüre b. Cündeb" *DİA*, İstanbul, 2009, XXXVI, 501-502 Semüre b. Cündeb b. Hilal b. Hadic b. Mürre b. Harik b. Amr b. Cabir b. Haşin b. Zirrasin b. Lavî b. Asım b. Şemh b. Fezâre.

¹²²⁹ İbn Sa'd, XI, 49; Erul, Bünyamin, "Semüre b. Cündeb" *DİA*, XXXVI, 501-502; Hedî, I, 268.

¹²³⁰ İbn Sa'd, VI, 172; 173; 174; Erul, Bünyemin, "Uyeyne bin Hısn" *DİA*, İstanbul, 2012, XXXXII, 240-242.

¹²³¹ İbn Sa'd, VI, 177; 178; 179; Hedî, I, 267.

¹²³² İbn Sa'd, VI, 180.

¹²³³ İhsan en-Nas, s. 389.

¹²³⁴ İbn Sa'd, VI, 180.

¹²³⁵ İbn Sa'd, VI, 181; Sandıkçı, S. Kemal, "Hür b. Kays" *DİA*, İstanbul, 1998, XVIII, 494.

¹²³⁶ Sandıkçı, "Hür b. Kays" *DİA*, XVIII/494.

¹²³⁷ İbn Sa'd, VI, 181.

¹²³⁸ İbn Sa'd, VII, 279.

¹²³⁹ İbn Sa'd, VI, 207; Sandıkçı, S. Kemal, "Ebû Ümame" *DİA*, İstanbul, 1994, X, 251.

¹²⁴⁰ Sandıkçı, "Ebû Ümame" *DİA*, X, 251.

¹²⁴¹ İbn Sa'd, III, 50.

¹²⁴² Rivayette savaşta kullandığı atının adı 'Sebel'dir.

¹²⁴³ Recî' olayının baş aktörü olan kabile Âmiroğulları Kays Aylân'ın kolları arasında yer alır.

¹²⁴⁴ İbn Sa'd, III, 50.

¹²⁴⁵ İbn Sa'd, VI, 207.

¹²⁴⁶ İbn Kelbî, s. 455.

¹²⁴⁷ İhsan en-Nas, s. 403.

¹²⁴⁸ İbn Sa'd, VI, 203.

Karede b. Nüfâse		Hevâzin/Mürre	H. Peygamber'e (sav) geldi. Müslüman oldu. ¹²⁴⁹
Nehik b. Kusay		Hevâzin/Mürre	H. Peygamber'e (sav) geldi. İslâm'ı kabul etti. ¹²⁵⁰
Mâlik b. Avf		Hevâzin/Nasr	Huneyn'de komutanken Müslüman oldu. Kendisine 100 deve verildi. ¹²⁵¹ Hevâzin'e vali oldu. ¹²⁵²
Züfer b. Hursân		Hevâzin/Nasr	Rasûlullâh'a (sav) bir heyetle gelmiştir. ¹²⁵³
Züheyr b. Gaziyye		Hevâzin	H. Peygamber'in (sav) sohbetinde bulunmuştur. ¹²⁵⁴
Düreyd b. Simme	Ebü Kurre Düreyd b. Simme	Hevâzin/Cüşem b. Muâviye b. Bekir b. Hevâzin	Kavminin efendisidir. ¹²⁵⁵
Halîme bint Ebî Züeyb		Sa'd b. Bekir	Peygamber'in süt annesidir. ¹²⁵⁶
Züfer b. Gaziyye		Sa'd b. Bekir	Rasûlullâh'ın (sav) arkadaşlarındandır. ¹²⁵⁷
Urve b. Me'ud		Sakîf/ Benü Muattibe	Rasûlullâh'a (sav) gelip müslüman oldu. ¹²⁵⁸
Ümeyye b. Ebî's-Salt		Sakîf	Tâif'te doğdu. Şam'a gelip yerleşmiştir. ¹²⁵⁹ Hicri 9. sene vefat etti. Hanif inancına sahipti. ¹²⁶⁰ Hakkında ayet ¹²⁶¹ inmiştir. Ticaretle meşgul olmuştur. ¹²⁶² Rasûlullâh'ın (sav) sözlerinden etkilenmiştir. ¹²⁶³ Ümeyye'nin müslüman olmama nedeni Bedir'de akrabalarının öldürülmesi veya peygamberliği ummasıdır, derler. ¹²⁶⁴ H. Muhammed (sav) elçi olduğu hatırlatıldığında "Kendimin resul olarak görevlendirileceğini umuyordum" demekten kendini alamamıştır." denir. ¹²⁶⁵ Ahiret inancı olan birisiydi. ¹²⁶⁶
Rebîa b. Vehb		Sakîf	Ümeyye b. Ebî's-Salt'ın babasıdır.
Es-Sâib El-Akra		Sakîf	Ömer b. Hattâb'tan hadis rivayet etti. Az sayıda hadis rivayet edenlerdendir. ¹²⁶⁷
Ziyâd b. Ebü Süfyân		Sakîf	Fetih yılında Tâif'te H. 1 yılında dünyaya geldi. Nesebi ihtilaflıdır. Babası bilinmediğinden İbn Ebîh olarak kaldı. ¹²⁶⁸ Peygamberi (sav) hiç görmedi. ¹²⁶⁹ Arap dâhileri arasındadır. Muâviye'nin kardeşidir. ¹²⁷⁰
Osman b. Ebü'l-Âs		Sakîf	Sakîf heyetiyle gelip müslüman oldu. ¹²⁷¹
Hakem b. Ebü'l-Âs		Sakîf	Kardeşi Osman b. Ebü'l-Âs ile hareket etti.

¹²⁴⁹ İbn Sa'd, VI, 203.

¹²⁵⁰ İbn Sa'd, VI, 203 (Hişâm b. Muhammed b. Sâib el-İbn Kelbî'nin rivayetidir.).

¹²⁵¹ İbn Sa'd, VI, 204; Vakıdî, s. 791; Küçükaşçı, "Mâlik b. Avf" *DİA*, XXVII/504-505; İhsan en-Nas, s. 359.

¹²⁵² İbn Sa'd, VI, 204; İhsan en-Nas, s. 359.

¹²⁵³ İbn Sa'd, VI, 204 (Hişâm b. Muhammed b. Sâib b. el-İbn Kelbî'nin rivayetidir.).

¹²⁵⁴ İbn Sa'd, VI, 205.

¹²⁵⁵ İhsan en-Nas, s. 402; Savran, Ahmet, "Düreyd b. Sımme" *DİA*, İstanbul, 1994, XI, 30.

¹²⁵⁶ Ya'kûbî, I, 227; Cevâd Ali, IV, 517; Müberred, s. 13.

¹²⁵⁷ İhsan en-Nas, s. 359.

¹²⁵⁸ İbnü'l-Esîr, 261. Hedî, I, 276; İbn Kelbî, s. 387.

¹²⁵⁹ İbn Kesîr, III, 356. Tüccar, Zülfikar, "Ümeyye b. Ebü's-Salt" *DİA*, İstanbul, 2012, XXXXII, 303-304; Kılınçlı, s. 72

¹²⁶⁰ İhsan en-Nas, s. 401.

¹²⁶¹ "Kendisine ayetlerimizi verdiğimiz halde, onlardan sıyrılan ve şeytanın arkasına taktığı sonunda azgınlardan olan o kimsenin haberini anlat." Araf 7/175 Abdü'r-Rezzak'ın Sevri'den rivayetine göre Abdullah b. Amr ayette bahsedilen kimsenin Ümeyye olduğunu belirtmiştir. Bir başkası bunun Sayfî b. Rahib olduğunu, bir başkası da İsrâiloğullarından Bel'am olduğunu söylemiştir. Abdullah b. Amr "Hayır o dedikleriniz değildir" deyince "Kimdir?" demişler. O da "Ümeyye b. Ebî's-Salt'tır" demiştir.

¹²⁶² İbn Kesîr, III, 358; 359; 360.

¹²⁶³ İbn Kesîr, III, 366-367; Tüccar, "Ümeyye b. Ebü's-Salt" *DİA*, XXXXII, 303-304.

¹²⁶⁴ Tüccar, "Ümeyye b. Ebü's-Salt" *DİA*, XXXXII, 303-304.

¹²⁶⁵ Aycan, *Sakîf Kabilesi ve Tâif Şehrini İslâm Tarihi Açısından Bir Bakış*, s. 13.

¹²⁶⁶ İbn Kesîr, III, 370.

¹²⁶⁷ İbn Sa'd, XI, 101.

¹²⁶⁸ İbn Sa'd, XI, 98-99; Aycan, "Ziyad b. Ebî Süfyân" *DİA*, İstanbul, 2013, XXXXIV, 480-482; İbnü'l-Esîr, III, 490

¹²⁶⁹ İbn Sa'd, XI, 98-99.

¹²⁷⁰ Sezgin, Fuat, I, 299.

¹²⁷¹ İbn Sa'd, XI, 39.

Yezîd b. Hakem		Sakîf	Hakem b. Ebû'l-Âs'ın oğludur. Müslümandır. ¹²⁷² Peygamber'i (sav) üzmesi, taklit etmesi, özel bilgileri etrafa yayması sebebiyle Tâif'e sürülmüştür. ¹²⁷³
Hafis b. Ebû'l-Âs Es-Sekâfî		Sakîf	Rasûlullâh (sav) ile sohbeti olup olmadığı, görüp görmediği muammadır. ¹²⁷⁴ Ancak Rasûlullâh'tan (sav) hadis rivayet etmiştir. ¹²⁷⁵
Hâris b. Kelede es-Sekâfî		Sakîf	Arapların doktorudur. Yaptığı ilacı Rasûlullâh'a (sav) ve Ebû Bekir'e göndermiştir. ¹²⁷⁶ Sahabeden olduğuna dair kesin bir bilgi yoktur. Bazı kaynaklar onun Hz. Peygamber (sav) ile veda haccından Sa'd b. Ebi Vakkas'ı tedavi ettirmek üzere çağırttığından karşılaştığını söyler. ¹²⁷⁷
Nâfi b. Hâris		Sakîf	Nafî, Nudayr ve Hâris ünlü sahabelerdir. ¹²⁷⁸ Rasûlullâh'ın (sav) arkadaşıydı. ¹²⁷⁹
Nudayr b. Hâris		Sakîf	Babası Hâris b. Kelede. Kardeşi Nafî b. Hâris.
Muğire b. Şu'be b. Ebû Âmir		Sakîf	Muğire'nin künyesi Ebû Abdullah'tır. Arap dâhilerindedir. ¹²⁸⁰ Sakalını sarıya boyayan bir adamdı. ¹²⁸¹ Müslüman oldu. ¹²⁸² Ebû Bekir ve Ömer zamanında valilik yaptı. ¹²⁸³
Ebû Basîr Utbe		Sakîf	Müslüman olmuştur, Rasûlullâh'a gelmiş, ancak tekrar Hudeybiye ahdi gereği geri gönderilmiştir. ¹²⁸⁴
Ya'lâ b. Mürre		Sakîf	Müslüman oldu. Rasûlullâh (sav) ile birlikte savaşlara katıldı. ¹²⁸⁵
Ebû Mihcen		Sakîf	Câhiliye ve İslâm döneminde yaşamıştır. H. 9.'da müslüman olmuştur. ¹²⁸⁶
Hübeyre b. Şibl		Sakîf	Rasûlullâh (sav) fetih yılında Tâif'e çıktı. Mekke'ye Hübeyre b. Şibl'i vekil bıraktı. ¹²⁸⁷
Ubeyd b. Sebbak		Sakîf	Hadis rivayet etmiştir. ¹²⁸⁸
Yezîd b. Ahnes		Süleym	Babası, dedesi birlikte Rasûlullâh'a (sav) gelip biat etmiştir. ¹²⁸⁹ Mekke'nin fethinde sancak verildi. ¹²⁹⁰
Dahhâk b. Süfyân		Süleym	Müslüman oldu Rasûlullâh ile arkadaşlık etti. ¹²⁹¹
Utbe b. Ferkad		Süleym	Kûfe'ye yerleşmiştir. ¹²⁹²
Hufâf b. Umeyr		Süleym	Şairdir. Hufâf b. Nedbe de denir. Benî Süleym'in bayrağını Mekke günü taşıdı. ¹²⁹³ Düreyd b. Summe'yi öldürmüştür. ¹²⁹⁴

¹²⁷² İbn Sa'd, XI, 40.

¹²⁷³ Köşe, Abdullah, "Hâris b. Kelede" *DİA*, İstanbul, 1997, XVI, 198-199

¹²⁷⁴ İbn Sa'd'da gördüğüne dair bir rivayet yok.

¹²⁷⁵ İbn Sa'd, XI, 40.

¹²⁷⁶ İhsan en-Nas, s. 398.

¹²⁷⁷ Köşe, Abdullah, "Hâris b. Kelede" *DİA*, İstanbul, 1997, XVI, 198-199

¹²⁷⁸ Köşe, "Hâris b. Kelede" *DİA*, XVI, 198-199

¹²⁷⁹ İbn Sa'd, XI, 68-69.

¹²⁸⁰ İbn Sa'd, V, 185.

¹²⁸¹ İbn Sa'd, V, 192; Aycan, İrfan, "Muğire b. Şu'be" *DİA*, İstanbul, 2005, XXX, 377.

¹²⁸² İbn Sa'd, V, 187; İbn Sa'd, V, 188.

¹²⁸³ İbn Sa'd, V, 190; İbn Sa'd, V, 192; İhsan en-Nas, s. 397.

¹²⁸⁴ İbn Sa'd, V, 193; Kandemir, M. Yaşar, "Ebû Basîr" *DİA*, İstanbul, 1994, X, 101.

¹²⁸⁵ İbn Sa'd, V, 194 Rasûlullâh (sav) "Kim bir bağdan bir tiyek yani dal keserse ona şöyle bir mükafat vardır" deyince Uyeyne b. Hısn, Ya'lâ b. Mürri'ye "Sen kes ücretin bana aittir" dedi. 5 tiyek kesince Uyeyne'ye bildirdi, "Senin ücretin ateştir" dedi. Rasûlullâh (sav) bu ulaşınca "Uyeyne ateşe daha yakındır" dedi.

¹²⁸⁶ İhsan en-Nas, s. 400.

¹²⁸⁷ İbn Sa'd, V, 195.

¹²⁸⁸ İbn Sa'd, VII, 261.

¹²⁸⁹ İbn Sa'd, V, 175.

¹²⁹⁰ İbn Sa'd, V, 176.

¹²⁹¹ İbn Sa'd, V, 176.

¹²⁹² İbn Sa'd, V, 176.

¹²⁹³ İbn Sa'd, V, 176; İhsan en-Nas, s. 395.

¹²⁹⁴ İhsan en-Nas, s. 395.

Nedbe bnt. Şeytan		Süleym/Hâris b. Kâ'b	Hufâf b. Umeyr 'in annesidir. ¹²⁹⁵
Hevza b. Hâris		Süleym	Müslüman olmuştur. ¹²⁹⁶
İrbat B. Sâriye		Süleym	Peygamber'den (sav) hadis rivayet etmiştir.
Mâlik b. Amr		Süleym	Bedir, Uhud ve diğer tüm savaşlara Rasûlullâh (sav) ile katıldı. H. 12. Sene Yemâme'de şehit oldu. ¹²⁹⁷ Beni Abdüşems'in anlaşmalılaridir. ¹²⁹⁸
Midlâc b. Amr		Süleym	Bedir, Uhud ve bütün seferlere katıldı. H. 50'de öldü.
Sakf b. Amr		Süleym	Bedir, Uhud, Hendek, Hudeybiye ve Hayber gazvesine katıldı. H. 7'de Hayber'de şehit edildi. ¹²⁹⁹
Mücâşi b. Mes'ud		Süleym ¹³⁰⁰	Peygamber (sav) hadis rivayet etmiştir. ¹³⁰¹
Abbâd b. Şeybân		Süleym	Hâris b. Abdülmuttalib b. Hâşim oğullarının müttefikiydi. ¹³⁰²
Muâviye b. Hakeem		Süleym	Peygamber (sav) çağdaştır. ¹³⁰³
Abdurrahman b. Rebî		Süleym	Rasûlullâh (sav) ile sohbeti vardı. ¹³⁰⁴
Zeyd b. Kâ'b El-Bahzî Es-Sülemî		Süleym	Süleym'in Behz kolundandır. ¹³⁰⁵
Kadr b. Ammâr	Mâlik b. Yakaza	Süleym	Rasûlullâh'a (sav) gelip Müslüman olmuştur. ¹³⁰⁶
Utbe b. Gazvân		Süleym/Mâzin	Künyesi Ebû Abdullah'tır. Ebû Gazvân da denir. İlk Müslümanlardandır. İki hicrette de bulundu. ¹³⁰⁷ Batn-ı Nahle'de H. 17 57 yaşında vefat etti. ¹³⁰⁸
Ebü'l-Acvâ Es-Sülemî		Süleym	Hadis rivayet etmiştir. ¹³⁰⁹ Rasûlullâh (sav) h. 7 Zilhicce/ m. 629 Nisan ayında Süleym'e seriyye yaptı. ¹³¹⁰
Abdurrahman b. Habb		Süleym	Hadis rivayet etmiştir. ¹³¹¹
El-Abbâs Es-Sülemî		Süleym	Hadis rivayet etmiştir. ¹³¹²
El-Hakem b. Hâris			H. Peygamber'den (sav) hadis rivayet etmiştir. ¹³¹³
Abbâs b. Mirdâs		Süleym	Mekke fethinden bir müddet önce Süleym'den bir grupla gelerek Müslüman oldu. ¹³¹⁴ Müellefe-i kulûbtan sayılmıştır. Şairdir. ¹³¹⁵ Cîrâ'ne'de 100 veya 50 deve ¹³¹⁶ vererek "senin dilini keseceğim" diye şaka

¹²⁹⁵ İbn Sa'd, V, 176.

¹²⁹⁶ İbn Sa'd, V, 177. Bu konuda Ömer b. Hattâb'a hitaben "Bu iş, döne dolaşa ehli olmayana düştü, Ey Yönetici! Bak bakalım nereye gidiyorsun? diye hitapta bulunmuştur.

¹²⁹⁷ Bütün tarihçiler ittifakla bunu kabul etti.

¹²⁹⁸ İbn Sa'd, III, 106.

¹²⁹⁹ İbn Sa'd, III, 106.

¹³⁰⁰ İbn Sa'd, VI, 185.

¹³⁰¹ İbn Sa'd, XI, 28; İbn Sa'd, VI, 185 Mücâşi "Ben ve kardeşim, hicret etmek üzere Rasûlullâh'a biat etmek üzere yanına gittik. Fakat bize "hicret geçti" dedi. Biz de "Ne üzerine biat edelim?" dedik. "İslâm ve Allah yolunda cihat için" dedi. Rasûlullâh'a (sav) biat ettik. Hadisin ravisi Ebû Osman, "Mücâşi'nin kardeşi Mücâlid ile karşılaştım, ona bunu söyledim. Mücâlid de bana 'Mücâşi doğru söylemiş'" dedi.

¹³⁰² İbn Sa'd, VI, 186.

¹³⁰³ İbn Sa'd, VI, 186.

¹³⁰⁴ İbn Sa'd, VI, 186

¹³⁰⁵ İbn Sa'd, VI, 187.

¹³⁰⁶ İbn Sa'd, VI, 187.

¹³⁰⁷ İbn Sa'd, II, 7; Ahatlı, Erdinç, "Utbe b. Gazvân" *DİA*, İstanbul, 2012, XLII, 235.

¹³⁰⁸ İbnü'l-Esîr, II, 494; İbn Sa'd, XI, 2; 3; Hedî, I, 275; Ya'kûbî, I, 227; İhsan en-Nas, s. 351; İbn Kelbî, s. 394

¹³⁰⁹ İbn Sa'd, XI, 101.

¹³¹⁰ İbn Sa'd, V, 177; Azimli, "Süleym" *DİA*, XXXVIII, 55-56.

¹³¹¹ İbn Sa'd, XI, 76.

¹³¹² İbn Sa'd, XI, 74.

¹³¹³ İbn Sa'd, XI, 74.

¹³¹⁴ İbn Sa'd, V, 173; İbn Sa'd, XI, 31; Fayda, Mustafa, "Abbas b. Mirdâs" *DİA*, I, 27.

¹³¹⁵ İhsan en-Nas, s. 396; Fayda, Mustafa, "Abbas b. Mirdâs" *DİA*, İstanbul, 1988, I, 27.

¹³¹⁶ Tarihu Halife b. Hayyât'da 100 deveden az verildiği geçmektedir. (Bkz. Halife b. Hayyât, s. 117).

			yaptı. Ganimet payını arttırarak susmasını kastediyordu. ¹³¹⁷
Câhime b. Abbâs		Süleym	H. Peygamber'den hadis rivayet etti. ¹³¹⁸
Safvân b. Mu'attal		Süleym	Ebû Amr diye künyelenmiştir. H. 5/m.627'de müslüman oldu. İfk olayı yaşayan sahabîdir. ¹³¹⁹
Haccâc b. İlat		Süleym	Hayber baskını esnasında müslüman oldu. ¹³²⁰ Müslümanlığını gizleyip Mekke'deki malını almıştır. ¹³²¹
Hansâ' Es-Sülemî	Tumadır bnt. Amr b. Hâris'tir.	Süleym	Câhiliye ve İslâm'da yaşadı. Müslüman olmuştur. ¹³²²
Yezid b. Ahnes		Süleym/ Hufaf	Fetih günü Rasûlullâh ile birlikte idi. ¹³²³
Fuca'e		Süleym/ Hufaf ¹³²⁴	
Mâlik b. Hâlid		Süleym	Süleym süvarilerindedir. ¹³²⁵
Kannaz b. Amr		Nümeyr ¹³²⁶	
Kays b. Âsim En-Nümevrî		Nümeyr	Nümeyr. Allah Rasulü'ne geldi. Müslüman oldu. ¹³²⁷
Âiz b. Sa'id		Muhârib	Heyetle gelip Müslüman olmuştur. ¹³²⁸
Rezin b. Mâlik		Muhârib	Heyetle gelip Müslüman oldu. ¹³²⁹
Hâris b. Avf		Mürre	Kavmiyle birlikte Müslüman oldu. ¹³³⁰
Kard b. Nüfase		Mürre b. Sa'saa ¹³³¹	Rasûlullâh'a (sav) gelen heyette yer aldı. ¹³³²
Hubeyş b. Cenede		Mürre	Rasûlullâh'ın (sav) arkadaşlarındandır. Şehittir. ¹³³³
Tuba b. Humayyir		Ukayl	Ukayl b. Kâ'b'tan evlilik yaptı. Şairdir. ¹³³⁴
Leyla El-Ahyaliyye	Leyla bnt. Abdullah b. Rahhal	Ukayl/Ubâde	İslâm asrının şairlerindedir. ¹³³⁵
Şemmah b. Dırar	Ma'kıl b. Dırar	Zübyân/Mâzin	Lakabı Şemmah'tır. ¹³³⁶ Aşırı özgüveni ve kibirinden "Şemmah" lakabını almıştır. Şair sahabîdir. ¹³³⁷
Hadare Ez-Zübyânî	Kutbe b. Evs b. Mihsan	Zübyân/ Sa'lebe b. Sa'd b. Zübyân	Lakabı Hadare'dir. Şair sahabî. ¹³³⁸

Tablo 3. Kays Aylân'dan Sahabiler

¹³¹⁷ Hedf, I, 275.

¹³¹⁸ İbn Sa'd, XI, 32; İbn Sa'd, V, 175

¹³¹⁹ İbn Sa'd, V, 168; Kandemir, M. Yaşar, "Safvân b. Muattal" *DİA*, İstanbul, 2008, XXXV, 485-486; Buharî, "Şehadât", 15; "Meğâzi", 34; "Tefsir, 24/6; Müslim, "Tevbe", 56.

¹³²⁰ Kandemir, M. Yaşar, "Haccâc b. İlat" *DİA*, İstanbul, 1996, XIV, 426. Bu kadın Mekke'de Ebû Talha'nın kızı Ümmü Şeybe'dir. Ayrıca Mu'rid b. el-Haccac'ın annesidir. (Bkz. İbnü'l-Esîr, II, 208).

¹³²¹ İbn Sa'd, V, 172; İbnü'l-Esîr, II, 209; Kandemir, M. Yaşar, "Haccâc b. İlat" *DİA*, XIV, 426.

¹³²² İhsan en-Nas, s. 394.

¹³²³ İhsan en-Nas, s. 352; İbn Kelbî, s. 399.

¹³²⁴ İhsan en-Nas, s. 352.

¹³²⁵ İhsan en-Nas, s. 352.

¹³²⁶ İhsan en-Nas, s. 362.

¹³²⁷ İbn Sa'd, VI, 202 Hişâm b. Muhammed es-Sâib el-İbn Kelbî'nin rivayetidir.

¹³²⁸ İbn Sa'd, VI, 206; İbn Kelbî, s. 509.

¹³²⁹ İbn Sa'd, VI, 206.

¹³³⁰ İbn Sa'd, VI, 206.

¹³³¹ İbn Kelbî, s. 379 (Mürre b. Sa'saa b. Muâviye b. Bekir b. Hevâzin) Nehar b. Mürre'nin çocukları; Zebine, Zübeyne'dir. Zebine b. Nehar'ın çocukları; Umare'dir. Umare'nin çocukları; Zalime ve Usa'e'dir. Amr b. Mürre'nin çocukları; Havze, Temime, Cabire, Selime ve Habîbe'dir.

¹³³² İbn Kelbî, s. 379 Nehar b. Mürre'nin çocukları; Zebine, Zübeyne'dir. Zebine b. Nehar'ın çocukları; Umare'dir. Umare'nin çocukları; Zalime ve Usa'e'dir. Amr b. Mürre'nin çocukları; Havze, Temime, Cabire, Selime ve Habîbe'dir.

¹³³³ İbn Kelbî, s. 380.

¹³³⁴ İhsan en-Nas, s. 412.

¹³³⁵ İhsan en-Nas, s. 413.

¹³³⁶ İhsan en-Nas, s. 389.

¹³³⁷ Tüccar, Zülfikar, "Şemmah b. Dırar" *DİA*, İstanbul, 2010, XXXVIII, 506-507.

¹³³⁸ İhsan en-Nas, s. 388.

SONUÇ

Kays Aylân Müslümanlarla menfi ve müspet ilişkileri olan, aktif siyasetin her alanında karşımıza çıkan ve doğrudan idareye ve devlete etkisi olan bir kabiledir. Tarih sahnesinde bu denli sarsılmaz otoritesini asabiyete borçludur. Ancak İslâmla birlikte asabiyetçilik hoş görülmemiş, tüm insanlığın kardeş olduğu ülküsü dillendirilmiştir. Asabiyet gücünün belirleyiciliği üzerine kurulu bir sistem olduğundan masum bir yapı değildi. Adaletin daimî sağlayıcısı olmaktan çok, ortamın gerektirdiği şartlara uygun bir sosyal hukuk sistemiydi. Hz. Peygamber (sav) kabile ve asabiyetin ilelebet sosyal düzeni sağlayacak bir yapı olmadığına elbette ki farkındaydı. Ancak kabileciliğin câhiliye dönemindeki bariz etkisi ortadayken İslâmî dönemdeki yansımaları bir anda yok olması mümkün değildir. Toplumun genlerine işlemiş fitrî bir özellik olan ve günümüzde dahi farklı form-şekilde varlık gösteren, hele ki bir adet, gelenek olarak görülen kavmiyetçiliğin, Arap toplumun iliklerine kadar işlediği gün gibi ortadayken İslâm'ın ilk yıllarında bir anda silinmesi, yok olması beklenemez. Durum böyleyken ani tepkiler yapıcı olmaktan ziyade yıkıcı etki yaratacağından Hz. Peygamber (sav), asabiyet gibi köklü bir yapıyı bir anda yıkmak yerine aşamalı yöntemlerle tolere ederek amaca uygun kullanma yolunu seçmiştir. Peygamber (sav)'in bu yöntemi Kays Aylân içerisinde çözülmeyi başlatmış, daha Peygamber hayatta iken tüm Kays Aylân İslâm'a bölük bölük girmiştir. Bu anlamda asırlar sonra bile tezahürleri görülen böylesi bir adetin dize getirilmesi, toplumun gelenekleri ve bağnazlığı göz önüne alınırsa çöl Arabı kimliği ve bedevî kültürün etkisindeki bir toplumun törpülenip yola getirilmesi büyük bir başarıdır.

İslâmlaşma politikasında Kays Aylân'dan yapılan evlilikler, süt ve kan akrabalığı önemli bir yer tutmaktadır. Peygamber (sav) Kays Aylân ve diğer Arap kabileleriyle yakın ilişkiler kurmak için bu yöntemlere başvurmuştur. Bu yolla Âmiroğullarından Hz. Peygamber'in (sav) yaptığı evlilikler Kays Aylân'dan Âmiroğullarını müşrik olmalarına rağmen Mekke'nin Fethi'nde ve Huneyn savaşında tarafsız kalmasını sağlamıştır. Süt akrabalığı Kays Aylân'ın Hevâzin ve Sa' b. Bekr kolunun müslümanlaşmasında yardımcı olan bir diğer etkidir. Özellikle Peygamber (sav) ile kan bağı Kays Aylân kabilelerinin dik başlılığını, İslâm'a girmedeki inatlarını

kırmada, bedevî ve çöl Arabı kimliğinin verdiği bağınazlık ve yeniye karşı duruşlarını yıkmada önemli ölçüde yardımcı olmuştur.

Kays Aylân, Hz. Peygamber (sav) ile ilişkilerinde genellikle gerginlik yaşamıştır. Tâîf'e çıkış hadisesinde Sakîf'in şiddetli düşmanlığıyla başlayan olumsuz ilişkiler, Kureyş yanlılığı ile devam ettirmiştir. Sakîf ve diğer Kays Aylân kabilelerinin İslâm'a karşı böyle tavır almaları, Kureyş ile dinî-siyasî ezeli rekabetlerinden kaynaklanmaktadır. Bu düşmanlık Maûne kuyusu olayında kendisini açıkça göstermiştir. Kays Aylân'dan Âmir ve Süleym kabilelerinin 70 Müslümanı katletmeleri İslâm'a verilen en büyük darbelerden olmuştur. Bu noktada başta Kureyş'in iç meselesi olan İslâm, Kureyş'in uğraş alanından çıkıp, Yahudi ve Yahudi müttefiki Arapların da ilgi alanına girmiştir. Müslüman-müşrik ilişkisi Kureyş ile sınırlı kalmamış, büyüüp yayılmıştır. Hendek savaşında dört cepheden üç farklı grubun bir araya gelmesi, ardından Yahudilerin de dahil olmasıyla dört taraftan Müslümanların sıkıştırılması bunun bir göstergesidir. Ancak Kays Aylân reislerinden birinin müslüman olmasıyla Kays-Yahudi ittifakı çatırdamış, Kays Aylân içerisindeki çözülme hız kazanmıştır. Böylece Müslümanlar derin bir nefes almış ve İslâm'ın yayılması için ciddi müspet bir ilişki gelişmiştir.

Kays Aylân kabileleri arasında en ılımlı kabile Abs olmuştur. Medine'ye Kays Aylân'dan ilk heyeti gönderen Abs'tır. Ancak aynı şeyi kardeşleri Gatafân'ın diğer kabileleri için söylemek pek de mümkün değildir. Zübyân'ın Fezâre kolu Kays Aylân içinde İslâm'a ciddi zararları olan, Gatafân içinde sivrilen bir kabiledir. Uyeyne ve kabilesi Gatafân, Araplar arasında İslâm'a düşmanlıkta ve kışkırtma faaliyetlerinde ön sırada yer almış, bu da İslâm müfrezelerinin Kays Aylân'ın Gatafân koluna yoğunlaşmasına neden olmuştur. Gatafân'dan Fezâre'nin dikkat çeken düşmanlıkları; Medine baskınları, sağmal hayvanları gasp etmesi, Müslümanlarla yapılan otlak anlaşmasını feshetmesi, İslâm devletinin yayılım hayvanlarını yağmalaması, İslâm müttefiki kabilelere rahat vermemesi, Yahudilerle iş birliği, Ümmü Kırfe örneğinden yola çıkılırsa kışkırtma ve protesto ile insanları Müslüman düşmanlığına sevk etmede ileri giden şahsiyetleri barındıran bir kabile olması, devamlı toplanma, kalkışma ve saldırı planlamaları yer almaları başlıca menfi hadiselerden bir kaçıdır. Süleym ise

başta İslâm düşmanırken İslâm müfrezeleri karşısında yılmış, müslüman gücünü kabul etmiştir. İslâm'a girer girmez en ön saflarda yerini almış, Mekke ve Huneyn'de savaşmıştır. Maûne hadisesinde başta Âmiroğullarıyla hareket etmiş, Âmiroğullarıyla komşuluk ve akrabalık bağları iki kabileyi İslâm karşı birlikte hareket etmeye sürüklemiştir. Âmiroğulları, Kays Aylân içinde İslâm'a girmedi en çok inat eden kabiledendi. İslâm müfrezeleriyle Müslümanları yenemeyeceğini her defasında tecrübe ettiğinden izleme moduna geçmiştir. Bir müddet sonra Hz. Peygamber'in (sav) bu kabileden yaptığı evlilikler, İslâm'a karşı tutumlarında birtakım değişiklikler meydana getirmiştir. Maûne hadisesinin izlerini temizleme adına tarafsız kalmayı olaylara dahil olmak yerine izlemeyi tercih etmişlerdir. Özellikle de Hevâzin'in bir kolu olmasına rağmen Huneyn'de yer almamaları bunu göstermektedir. Bu bağlamda Sakîf ve Hevâzin, İslâm düşmanlığını son noktaya kadar götürmüş iki kabiledir. Umdukları hasıl olmayınca Peygamber (sav) ile olan kan ve süt bağına araya koyup akrabalık hakkı için aman dilemişlerdir. Bu onlar için bir kurtuluş yolu olmuştur. Bu sayede yalnız esaretten kurtulmamışlar, aynı zamanda malları ganimet olmaktan kurtulmuş, tarlarındaki mahsullerini dahi yok olmaktan kurtarmışlardı. Câhiliyeye hâkim olan kabileciliğin İslâm topluma etkisinin ne derece olduğu Kays Aylân örneğinde daha net anlaşılmıştır. Arap toplumunun yapısını göz önüne alınırsa akraba ilişkilerinin, devletin olmadığı bir ortamda insan ilişkilerini düzenlemesi ve kuralların belirleyicisi olması, hatta olayların, çatışmaların temelinde yer alması olayların olası nedenidir. Bakış açımızı değiştirip şu sorulmalı, İbn Haldûn'un deyişiyle fitrî bir haslet olan asabiyet, bir mücadele mi bir dayanışma mı? İkisi de cevaptır, denebilir. Kays Aylân örneğinde bu mücadelenin ve dayanışmanın nasıl rol ve taraf değiştirdiği ortadadır. Başlangıçta seriyyelerle dize getirilmek istenen Kays Aylân'dan zamanla pek çok ismin kendi isteğiyle İslâm'a hizmet ettiğini Uyeyne b. Hısn'ın Temîm'e ve Mâlik b. Avf'ın Huneyn'de saf tuttuğu Sakîf karşıtı icraatlarından anlaşılabilir. Nitekim bu isimler başta İslâm düşmanırken, bir engel olmaktan çıkıp yapıcı, ilerleyici görevlerde, atımlı faaliyetler içerisinde kendini gösteren isimler olmuşlardır.

Kabile, soy araştırmaları genellikle menfi olarak algılanmıştır. Birliği parçalayan, bütünlüğü bozan, dışlama-benimseme üzerine kurulu bir düzen olan asabiyetle özdeşleştiğinden ötelenmiştir. Halbuki Hz. Ömer'in bu konuda "soyunuzu

bilin, Sevadlılar gibi falanca köydenim” demeyin, sözü çok manidardır. Bir yerde doğmak aslında bir tercih değil, Allah’ın takdiridir. Sosyolojide “doğuştan kazanılan statü” şeklinde ifade edilir. İbn Haldûn’un tabiriyle “çoğrafya kaderdir” anlayışının getirisiidir. Fakat o çevrede gelişen olayları benzer şekilde asırlarca devam etmesi neyle açıklanacak? Bu da olayları anlamak için nesep ve kabilecilik araştırmalarını zorunlu kılar. Bu bağlamda nesep ve soy çalışmalarının artması olayların daha iyi anlaşılmasına yardım edecektir.

Nesep araştırmalarının ülkemizde Arap ve Avrupa ülkelerine nazaran yeni yeni yaygınlık kazanması veya az miktarda olması “Arab’ın, Acem’den, Acem’in de Arap’tan üstünlüğü yoktur. Her biriniz Adem’densiniz, Adem de topraktandır” hadisi çerçevesinde kavmiyetçiliğin tezahürü olan övünmeyi hedef alması nedeniyledir. Müslümanların birleştirici “müslüman” üst kimliğini vurgulamaları nesep çalışmalarına karşı bir önyargı oluşturmaktadır. Ancak kabileciliğin zamanla şekil-form değiştirerek “Günümüz kabilecilik anlayışı” bağlamında “kabile, mezhep, meşrep mensubiyeti” veya günümüze doğru geldiğimizde “cemaat mensubiyeti” gibi dar çerçeveli alt kimlikler haline bürünmesi ve insanların bu alt kimlikleri tercih etmeleri yeni bir kabilecilik anlayışı canlandırmaktadır. Ya da soy birliğini çağrıştıran Doğu ve Güneydoğu’daki “aşiret” ve “hemşerilik” anlayışın etkisinin günümüzde halen devam etmesi “İslâmiyet nesepçiliği tamamen ortadan kaldırdı” ifadelerini yalanlamaktadır. İslâm kardeşliğini zedeleyip yeni problemlere davetiye çıkaran bu yeni kabilecilik anlayışının yakından tanıyabilmek adına nesep ve soy çalışmaları önem arz etmektedir.

Çalışmamızın nesebe dair olması ve Kays Aylân gibi büyük bir kabile üzerinden yürütülmesi İslâm Tarihindeki pek çok olayın aydınlatılması ve daha iyi anlaşılması açısından farklı bakış açıları sunacaktır. Diğer taraftan nesep çalışmalarında muhtevanın genişliği ve şecere ve silsilelerini derinlemesine inceleme, araştırmacıları dönem sınırlandırması gitmeye zorlayarak detaylı bir araştırma yapmaya veya kabilenin kollarından birini etraflica çalışmaya sevk etmektedir. İçerikteki bu genişlik nesep çalışmalarını zorlaştırmakta, başka konulara yönelmeye

sebepler olmaktadır. Bu zorluklara rağmen İslâm Tarihindeki pek çok olayın anlaşılması ve aydınlatılması adına soy arařtırmaları büyük önem arz etmektedir.



EKLER

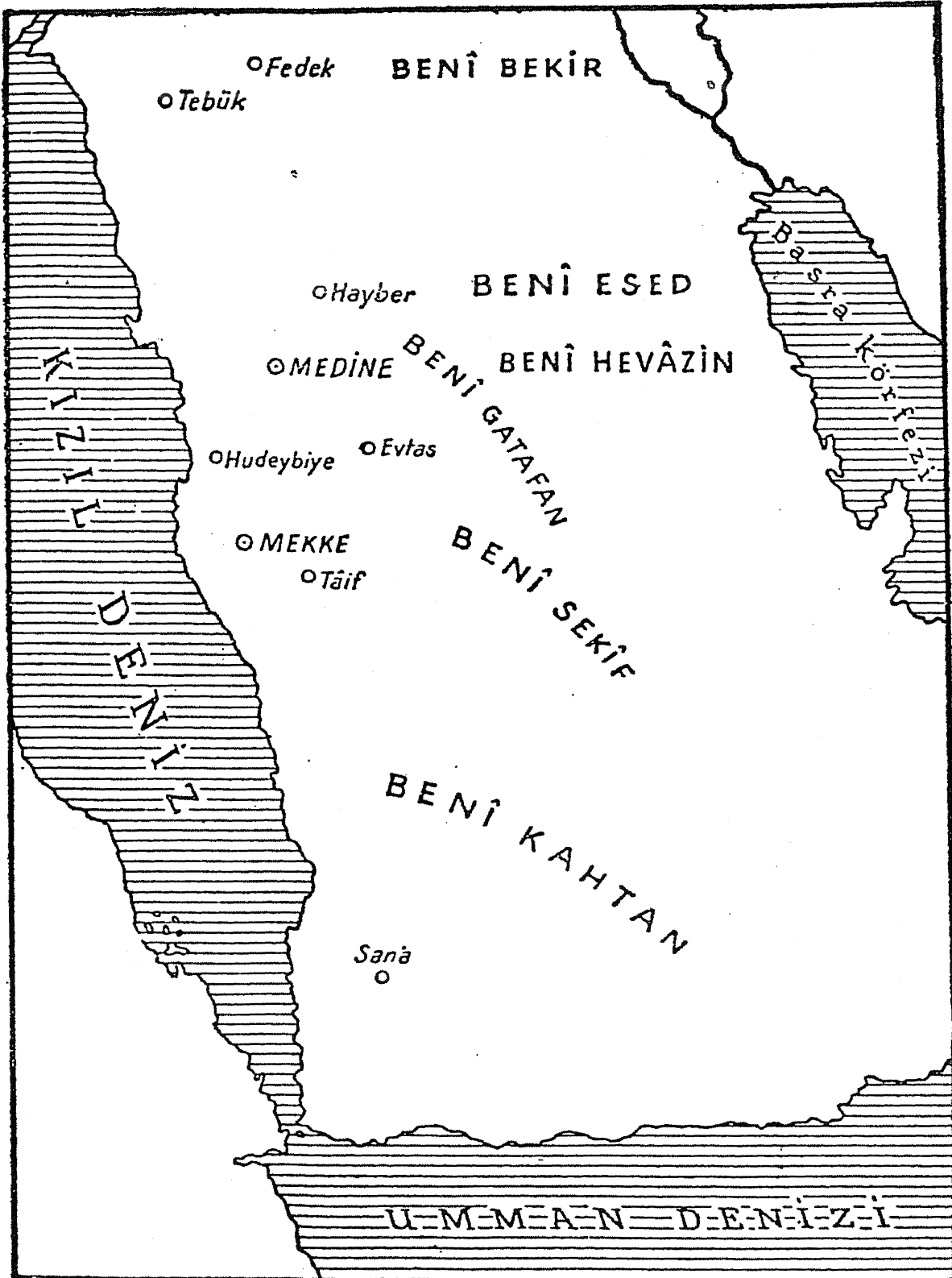

٥٣٣

أنساب الأشراف

٥٧٧ إلى ٥٧٩ - سعد بن ذبيان بن بغيض بن ريث بن ظفان

بن سعد بن قيس بن الناس بن مضر

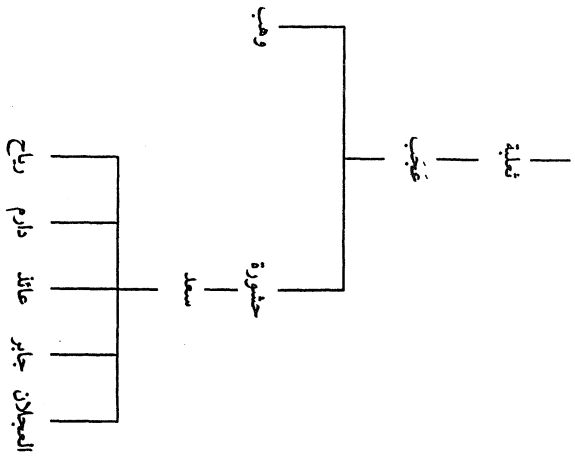

٥٨١ إلى ٥٨٣ - سعد بن ذبيان بن بغيض بن ريث بن ظفان

بن سعد بن قيس بن الناس بن مضر

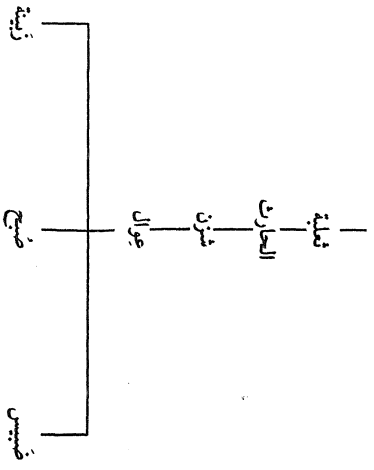

أحمد بن يحيى بن جابر البلاذري

٥٣٢

٥١٤ ، ٥٢٥ ، ٥٦٩ - سعد بن ذبيان بن بغيض بن ريث بن ظفان

بن سعد بن قيس بن الناس بن مضر

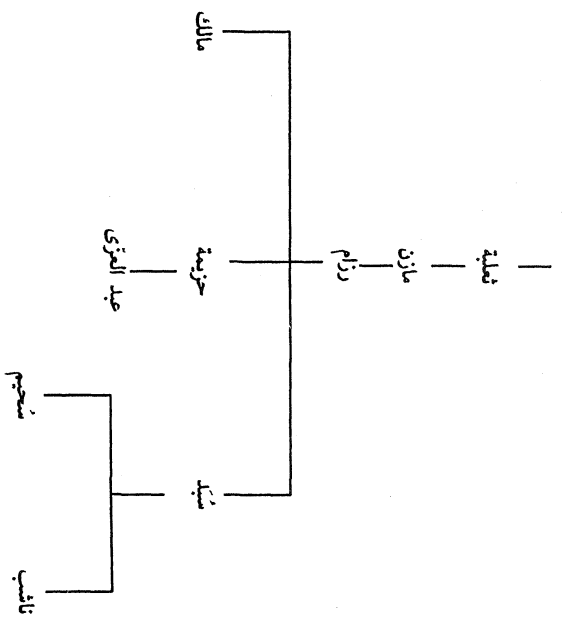

٥٧١ - سعد بن ذبيان بن بغيض بن ريث بن ظفان

بن سعد بن قيس بن الناس بن مضر

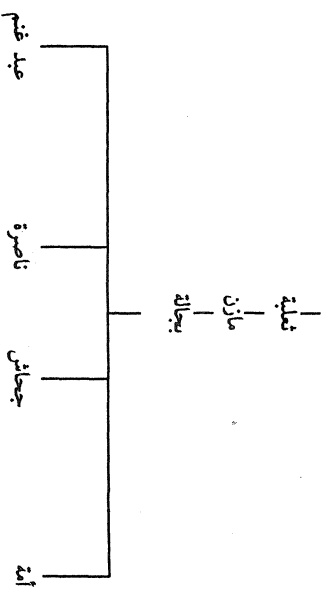

سعد بن قيس بن الناس بن مضر

٥١٢ إلى ٥١٤ -

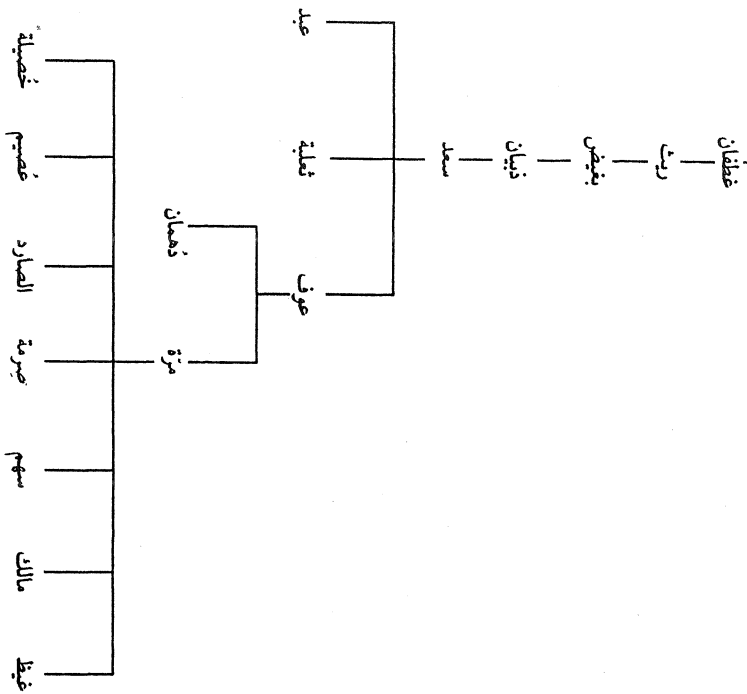

سعد بن قيس بن الناس بن مضر

٥١٠ و ٥١١ -

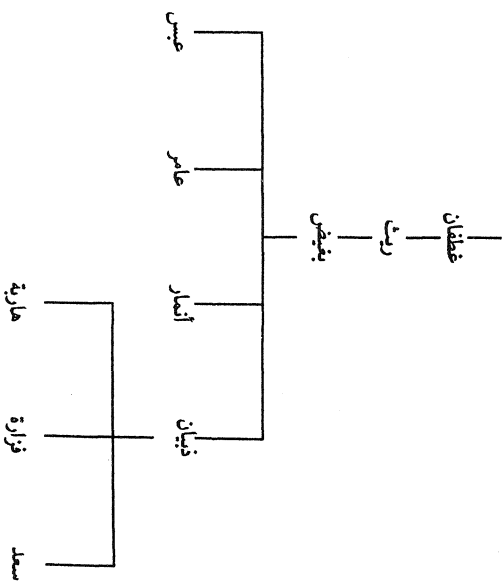

ADNANILER

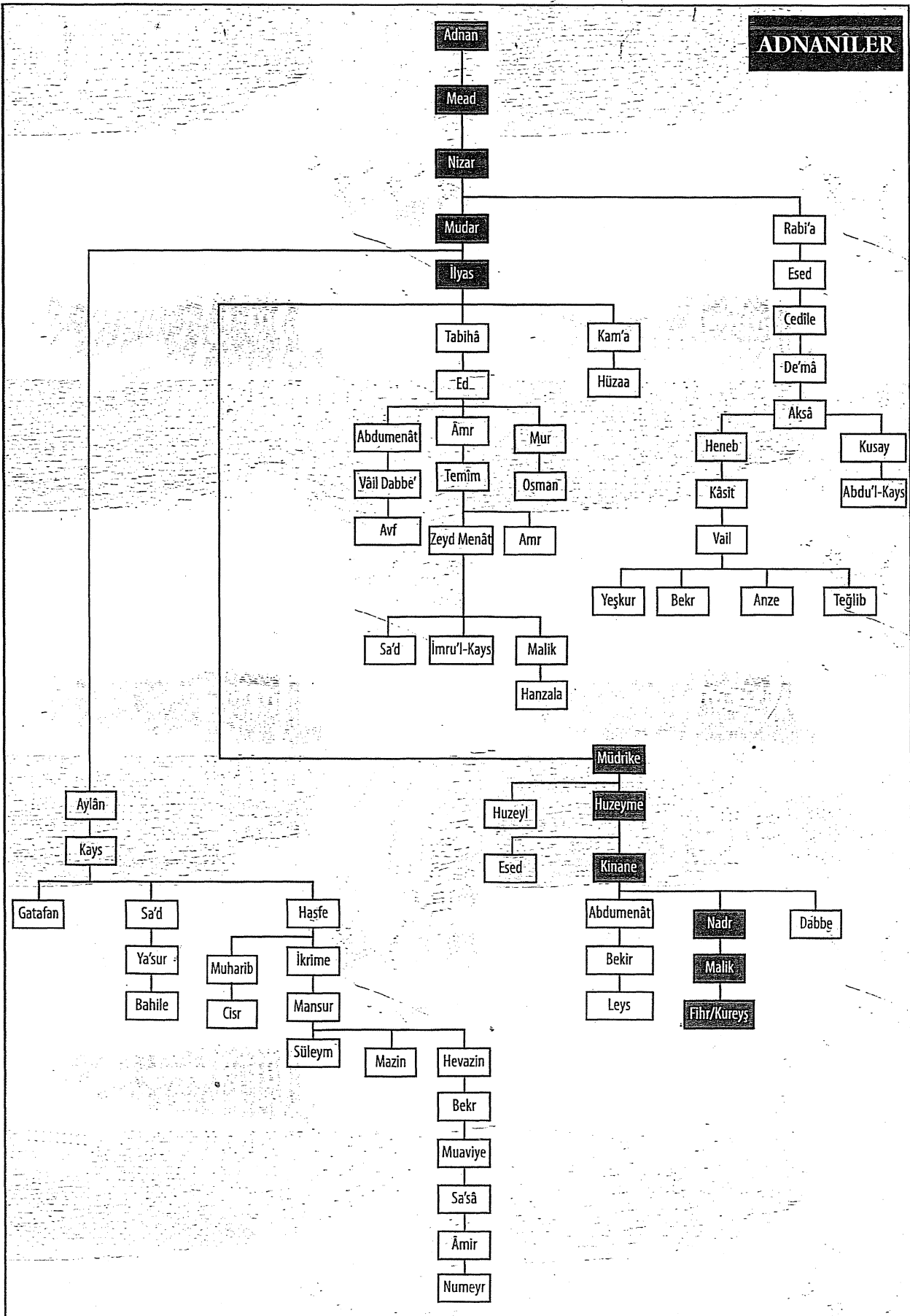

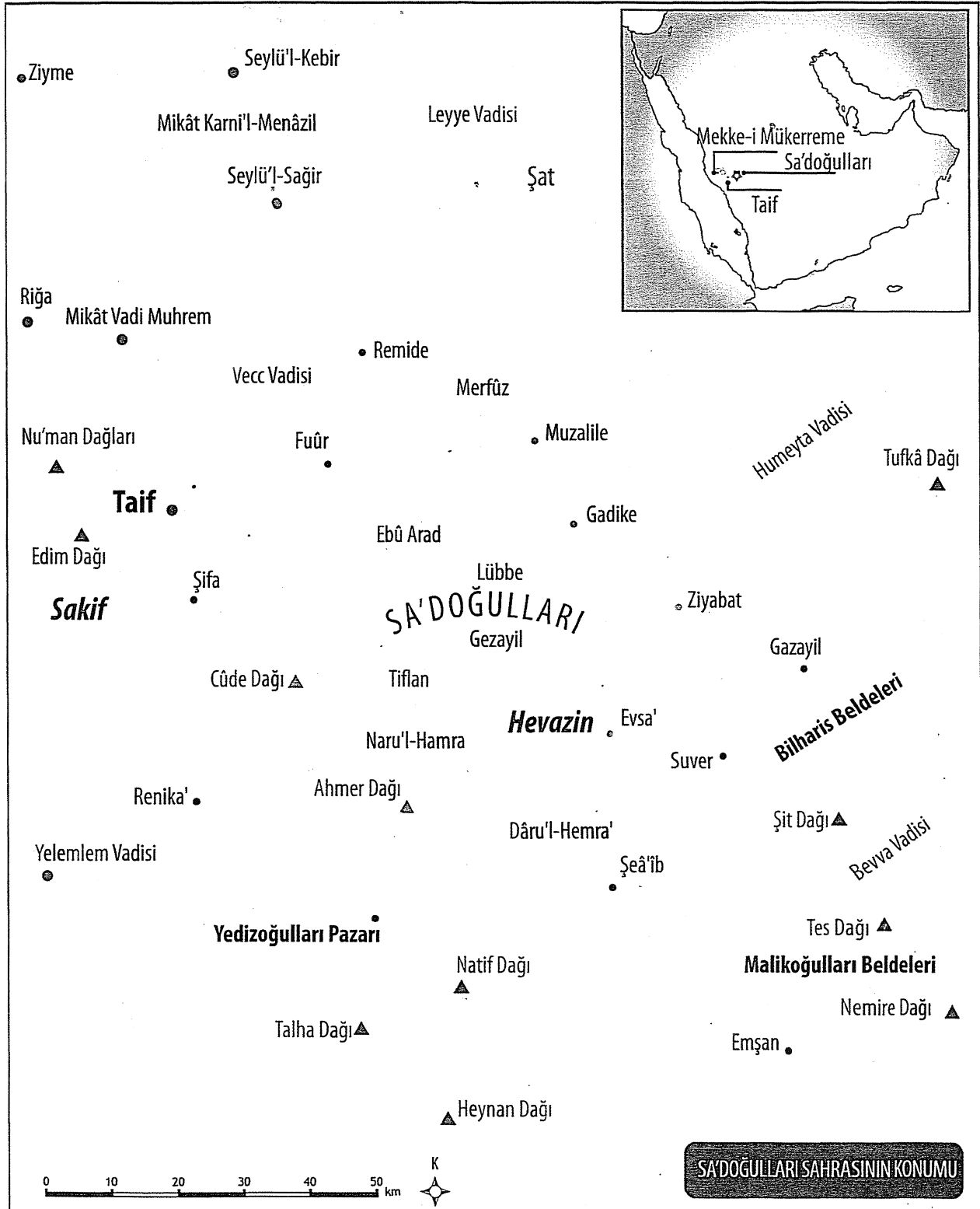

BİBLİYOGRAFYA

- Abbud**, Marun, *Edebu 'l-Arab*, Beyrut, 1960.
- Abdullah**, Atif, *Siretü 'n-nebi*, İstanbul, 1973.
- Abdulvahîd**, Mustafa, *es-Siretü 'n-nebeviyye*, I, Beyrut-Lübnan, 1976.
- Ahathl**, Erdinç, "Utbe b. Gazvân" *DİA*, XLII, İstanbul, 2012.
- Ahmet Cevdet Paşa**, *Kısâs-ı Enbiya ve Tevârih-i Hulefâ*, sadeleştiren; Ali Arslan, I, İstanbul, 1981.
- Akarsu**, Murat, *Kabileden Devlete Medine Tecrübesi*, Ankara, 2018.
- Algül**, Hüseyin, "Ficâr" *DİA*, XIII, İstanbul 1996, 52.
- _____, "Gâbe Gazvesi" *DİA*, XVI, İstanbul 1996, 267-268.
- _____, "Gatafân" *DİA*, XIII, İstanbul 1996, 399-400.
- _____, "Gazve" *DİA*, İstanbul, XIII, 1996, 488-489.
- _____, "Kuratâ Seriyyesi" *DİA*, XXVI, Ankara, 2002, 431.
- _____, Hüseyin, *İslâm Tarihi*, Gonca Yayınevi, I, İstanbul 1986.
- Apak**, Adem, *Anahatlarıyla İslâm Öncesi Arap Tarihi ve Kültürü*, Ensar Yayınları, İstanbul 2012.
- _____, *Asabiyet ve Erken Dönem İslâm Siyasî Tarihindeki Etkileri*, Düşünce Kitabevi, sayı 12, 291 sayfa, İstanbul, 2004.
- _____, *İslâm Öncesi Arap Tarihi ve Kültürü*, İstanbul 2012.
- _____, *İslâm Öncesi Kabile Asabiyesi ve Günümüze Yansımaları*, KURAMER Konferansları-II, Yayın: 23/8, 1. Basım, İstanbul, 2017.
- _____, *Kur'an'ın Gelişim Ortamında Arap Toplumu*, KURAMER 22, İstanbul 2017.
- Apaydın**, Mehmet, *Siyer Kronolojisi*, KURAMER Yayınları, İstanbul, 2018.
- Atçeken**, İsmail Hakkı, *Asr-ı Saâdet'te Yahudilerle İlişkilere Genel Bir Bakış*, *Diyanet İlmî Dergi Özel Sayı*, 2. Baskı, Ankara, 2003.
- Avcı**, Casim, "Hz. Peygamber Devri Kronolojisi" *DİA*, XXX, İstanbul 1982, 479.

- _____ -**ŞENTÜRK**, Receb, “Kabile” *DİA*, XXIV, İstanbul 2001, 30-32.
- Avn**, Abdürraûf, *el-Fennu 'l-Harbi fi Sadri 'l-İslâm*, Mısır, 1961.
- Aycan**, İrfan, “Muğire b. Şu'be” *DİA*, XXX, İstanbul, 2005, 376-377.
- _____, “Ziyâd b. Ebî Süfyân” *DİA*, XLVI, İstanbul, 2013, 480-482.
- _____, *Emevî İktidarının Devamında Sakîf Kabilesinin Rolü*, Ankara Üniversitesi İlahiyata Fakültesi Dergisi, XXXVI, Ankara, t.y.
- _____, *Sakîf Kabilesi ve Tâif Şehrine İslâm Tarihi Açısından Bir Bakış*, Ankara Üniversitesi İlahiyat Fakültesi Dergisi, XXXIV, Ankara, 1997.
- Azimli**, Mehmet, “Süleym” *DİA*, XXXVIII, İstanbul, 2010, 55-56.
- Azizova**, Elnure, “Zübyân” *DİA*, XXXIV, İstanbul 2013, 527.
- Başaran**, Selman, “Hakem b. Ebi'l-As” *DİA*, XV, İstanbul, 1997, 175-176.
- Belazûrî**, Ebü'l-Hasen Ahmed b. Yahyâ (v. 279/892-893), *Futûhu'l-Büldân*, çvr. Mustafa Fayda, Ankara, 1987.
- _____, *Ensâbü'l-Eşrâf*, VII. Bölüm, I, Beyrut, 1997.
- Benî Tarf**, Yusuf Azizi, *Kabâil ve 'l-Aşair el-Arabiyye fi Arabistan*, Beyrut-Lübnan, 1996.
- Beyhakî**, Muhammed b. Hüseyin (v. 458/1066), *Delâilü'n-Nübüvve*, II, Kahire, 1979.
- Cevâd Ali**, *el-Mufasssal fi Târihi 'l-Arap Kable 'l-İslâm*, IV, Bağdat 1993/1413.
- Corcî**, Zeydân, *el-Arab Kable 'l-İslâm*, b.y., 1993.
- Çağatay**, Neşet, *Başlangıçtan Abbâsilere Kadar İslâm Tarihi*, Türk Tarih Kurumu Basımevi, Ankara, 1993.
- _____, *İslâm Öncesi Arap Tarihi ve Câhiliye Çağı*, Ankara 1982.
- Çakan**, İsmail Lütfü, “Dahhâk b. Süfyân” *DİA*, VIII, İstanbul, 1993, 411-412.
- Çubukçu**, Asri, “Meysere b. Mesrûk” *DİA*, XXIX, Ankara, 2004, 508-509.
- _____, “Halîme bint Ebî Züeyb” *DİA*, IV, İstanbul, 1997, 338.
- Demircan**, Adnân, “Sâmîler” *DİA*, XXXVI, İstanbul 2009, 75-76.

Duman, Muhammed Fatih, *Kureyş Kabilesi İslâm Öncesi Etnik, Siyasî ve Ekonomik Yapı*, Atatürk Üniversitesi Sosyal Bilimler Enstitüsü, İslâm Tarihi Anabilim Dalı Basılmamış Doktora Tezi, Erzurum 2017.

Dımaşkî, Şemseddîn Muhammed b. Abdullah, *Câmiu'l-Asâr*, VIII, Lübnan, 2010.

Dineverî, Ebû Hanîfe Ahmed b. Dâvûd (v. 282/895), *el-Ahbaru't-Tivâl*, çvr. Zekeriya Akman, Hüseyin Siyabend Aytemür, Ankara, 2017.

Doğuştan Günümüze Büyük İslâm Tarihi, Redaktör: Hakkı Dursun Yıldız, I, İstanbul, 1986.

Erdem, Sargon, "Amâlika" *DİA*, II, İstanbul 1989, 556-558.

Erul, Bünyamin, "Semüre b. Cündeb" *DİA*, XXXVI, İstanbul, 2009, 501-502.

_____, "Zeyd b. Hârise" *DİA*, XLVI, İstanbul, 2013, 319-320.

_____, "Uyeyne bin Hısn" *DİA*, XLII, İstanbul 2012, 240-242.

Fayda, Mustafa, "Abbas b. Mirdâs" *DİA*, I, İstanbul, 1988, 27.

_____, "Abs" *DİA*, I, İstanbul, 1988, 312.

_____, "Âmir b. Sa'saa" *DİA*, III, İstanbul 1991, 66-67.

_____, "Senetü'l-Vüfûd" *DİA*, XXXVI, İstanbul, 2009, 520-521.

Guzman, Roberto Marin, *Arap Kabileleri, Emevî Saltanatı ve Abbâsî İhtilali*, çvr. Ali Aksu-Sena Kaplan, CÜİFD, XVIII, sayı 1, Sivas, 2014.

Günaltay, Şemsettin, *İslâm Öncesi Araplar ve Dinleri*, Ankara Okulları Yayınları, Ankara 1997.

Hâlife B. Hayyât (v. 240/854), *Târihu Hâlife b. Hayyât*, çvr. Abdülhalik Bakır, Ankara, 2008.

Halil, İmadüddin, *İslâm Tarihinde Bir Yöntem Araştırması*, İstanbul, 1985.

Hamîdullah, Muhammed, "Hayber Gazvesi" *DİA*, XVII, İstanbul, 1998, 20-22.

_____, "Hendek Gazvesi" *DİA*, XVII, İstanbul, 1998, 194-195.

_____, "Huneyn Gazvesi" *DİA*, XVIII, İstanbul, 1998, 376-377.

_____, *İslâm Peygamberi Hayatı ve Eserleri*, trc. Mehmet Yazgan, İstanbul, 2004.

_____, *İslâm'ın Doğuşu*, Bahawalpur, 1980.

- Hasan**, Hasan İbrahim, *İslâm Öncesi Araplar*, Kayıhan Yayınevi, I, İstanbul 1982.
- Hedî**, Behçedüddin Muhammed Süleym b. Mustafa, *Riyad Zehr en-Nakb fi Ma'rifetü Kabâilü'l-Arab*, I, Dımaşk, 2014.
- Helvacıoğlu**, Rukiye, *Endülüs'te Asabiyet*, Necmettin Erbakan Üniversitesi Sosyal Bilimler Enstitüsü Yüksek Lisans Tezi, Konya, 2019.
- Hitti**, Philip, *Siyasî ve Kültürel İslâm Tarihi*, çevr. Salih Tuğ, I, İstanbul, 1980.
- Hourani**, Albert, *A History of the Arab Peoples*, çevr. Yavuz Alogan, İstanbul, 1997
- Irving**, Washington, *Hız. Muhammed (sav)*, çevr. Ruhiye Erulaş, Mitra Yayınları, İstanbul, 2012.
- İbn Haldûn**, Veliyyüddîn Abdurrahmân b. Muhammed (v. 808/1406), *Mukaddime*, Maarif Basımevi, III, İstanbul 1957.
- İbn Hişâm**, Abdülmelik b. Hişâm (v. 218/833), *es-Sîretü'n-Nebeviyye*, II. Baskı, I-II, Mısır, 1955.
- İbn İshâk**, Muhammed b. İshâk (v. 151/768), *Siyer-i Nebi*, çevr. Sezai Özel, I. Baskı, İstanbul, 1988.
- İbn Kesîr**, Ebu'l-Fidâ İsmâil b. Ömer b. Kesîr (v. 774/1372), *el-Bidâye ve'n-Nihâye*, IV, çevr. Mehmet Keskin, Çağlayan Kitabevi, İstanbul, 1994.
- _____ , *Hadislerle Kur'an-ı Kerîm Tefsîri*, Çağrı Yayınları, XV, İstanbul, 1987.
- İbn Hazm**, Ali b. Ahmed (v. 456/1064), *Cevâmi'u's-Sîre/ Siyerin Özü*, çevr. M. Salih Arı, Çıra Yayınları, İstanbul, 2004.
- İbn Sa'd**, Ebû Abdullah Muhammed (v. 230/844), *Kitâbü't-Tabakâti'l-Kebîr*, Çeviri Editörü: Adnan Demircan, I-II-III-IV-V-VI-VII-VIII-IX, İstanbul, 2014.
- İbnü'l-Esîr**, Ali b. Muhammed b. Muhammed (v. 630/1233), *el-Kamîl fi't-Târih*, II, çevr. Ahmet Ağırakça, Abdülkerim Özaydın, Zülfikar Tüccar, Yunus Apaydın, İstanbul, 1985.
- İbn Seyyidünnâs**, Ebü'l-Feth Fethuddin Muhammed b. Muhammed İbn Seyyidünnâs (v. 734/1334), *Uyunü'l-eser fi fünuni'l-meğâzî ve's-şemail ve's-siyer*, thk. Muhammed el-İdû'l-Hatrâvî, Muhyiddin Müstû, II, Medine, 1992
- İhsan Nas**, *Kitabü el-Kabâil'il Arabiyye Ensâbiha ve E'lamiha*, I. Baskı, Beyrut, Lübnan, 2000.
- Kadı Abdülcebbâr**, Abdülcebbâr b. Ahmed (v. 385/995), *Tesbitü Delâilü'n-Nübüvve*, I. Baskı, İstanbul, 2017.

Kaîm, Asgar Muntazar, *Tarihu'l-İslâm*, İsfahan, 1395.

Kandemir, M. Yaşar, "Ebû Basîr" *DİA*, X, İstanbul, 1994, 101.

_____, "Haccâc b. İlât" *DİA*, XIV, İstanbul, 1996, 426.

_____, "Meymûne bint Hâris" *DİA*, XXIX, İstanbul, 2004, 506-507.

_____, "Safvân b. Muattal" *DİA*, XXXV, İstanbul, 2008, 485-486.

Kapar, M. Ali, "Fezâre" *DİA*, XII, İstanbul, 1995, 538-539.

_____, "Eyyâmü'l-Arab" *DİA*, XII, İstanbul 1995, 14-16.

_____, "Hevâzin" *DİA*, XVII, İstanbul 1998, 276-277.

Kavas, Ahmet, "Hilâl" *DİA*, XVIII, İstanbul 1998, 1-11.

Kayapınar, Akif, *İbn Haldûn'un Asabiyet Kavramı: Siyaset Teorisinde Yeni Bir Açılım*, İSAM Araştırmaları Dergisi, sayı 15, s. 83-114, İstanbul, 2006.

İbn Kelbî, Hişâm b. Muhammed, *Cemheretü'n-Neseb*, Thk. Doktor Nâcî Hasan, I. Baskı, Beyrut, 1986.

Kılıçlı, Mustafa, "Humejd b. Sevr" *DİA*, XVIII, İstanbul, 1998, 356.

Kılıçlı, Sâmi, *İslâm Öncesi Arap Toplumunda Kabileler Arası Rekâbetin İslâm Davetine Yansımaları*, Din Bilimleri Dergisi, XII, sayı 1, s. 57-87, 2012.

Kırca, Celâl, "Âd" *DİA*, I, İstanbul 1988, 333-334.

_____, "Semûd" *DİA*, XXXVI, İstanbul 2009, 500-501.

Koçyiğit, Tahsin, *Asabiyetten Uhuvvete -Medine'de Hz. Peygamber'in (sav) Kardeşliğe Dayalı Bir Toplum Oluşturma Stratejisi Üzerine-*, Dokuz Eylül Üniversitesi İlahiyat Fakültesi Dergisi, sayı 41, s. 9-42, İzmir, 2015/1.

Köşe, Abdullah, "Hâris b. Kelede" *DİA*, XVI, İstanbul, 1997, 198-199.

Konrapa, M. Zekai, *Peygamberimiz'in (sav) Hayatı*, Fatih Yayınevi, İstanbul, 2009.

Küçükaşçı, Mustafa Sabri, "Mudar" *DİA*, XXXVII, İstanbul 2005, 358-359.

_____, "Mâlik b. Avf" *DİA*, XXVII, Ankara, 2003, 504-505.

_____, "Tâif" *DİA*, XXXIX, İstanbul, 2010, 443-444.

Lecker, Michael, *The Banû Sulaym*, The Hebrew University of Jerusalem, 1989.

Lewis, Bernard, *Tarihte Araplar*, trc. Hakkı Dursun Yıldız, İstanbul, 1979.

Mahmood, Muhammad Bashiruddin, *Muhammad The First and The Last*, Pakistan, 1995

Mahmudov, Elşad, “Taref Seriyyesi” *DİA*, XXXX, İstanbul, 2011, 17-18.

_____, “Zâtürrikâ Gazvesi” *DİA*, XXXXIV, İstanbul, 2013, 152.

_____, *Sebep ve Sonuçları Bağlamında Hz. Peygamber’in Savaşları (Gazve ve Seriyyeleri) Üzerine Bazı Notlar ve İstatistikler*, Bakü Devlet Üniversitesi İlahiyat Fakültesi İlmi Mecmuası, Eylül, 2005.

Mâ’rûf, Nâcî, *Târihu’l-Arab*, Bağdat, 1964.

Mes’ûdî, Ebu’l-Hasan Ali b. Hüseyin (v. 346/957), *Altın Bozkırlar*, çvr. Dr. Ahsen Batur, III. Baskı, İstanbul 2014.

Mısıroğlu, Kadir, *Muhtasar İslâm Tarihi*, I. Basım, I, İstanbul, 2009.

Muhtar, Cemal, “Antere” *DİA*, III, İstanbul, 1991, 237.

Musevî, Muhsin Bakır, *es-Siretü’n-Nebeviyye*, I. Baskı, Lübnan/Beyrut, 2004.

Müberred, İbn Abbâs Muhammed b. Yezîd, *Neseb Adnân ve Kahtân*, İskenderiye, 1936.

Nedvî, Seyyid Süleyman, *Asr-ı Saâdet Peygamberimiz’in (sav) Tebliğât ve Tâlimatı*, çvr. Ali Genceli, İstanbul 1967.

Nesefî, Abdullah b. Ahmed, *Tefsîrü’n-Nesefî*, Yasin Yayınevi, III, İstanbul, 2012/1444.

Numânî, Mevlâna Şiblî, *Sîretü’n-Nebî*, trc. Yusuf Karaca, I-II, İstanbul, 2003.

Nüveyrî, Şihâbüddîn Ahmed b. Abdülvehâb (v. 733/1332), *Nihâyetü’l-Ereb fi Funûni’l-Edeb*, IV, Kahire, 1939.

Öğmüş, Harun, *Câhiliye Döneminde Araplar*, İz Yayıncılık, İstanbul 2013.

Önkal, Ahmet, “Kays Aylân” *DİA*, XXV, Ankara, 2002, 91-92.

_____, “Alkame b. Ulâse” *DİA*, II, İstanbul, 1989, 468.

_____, “Âmir b. Tufeyl” *DİA*, III, İstanbul, 1991, 68.

_____, “Bâhile” *DİA*, IV, İstanbul 1991, 483.

_____, “Bi’rimaûne” *DİA*, VI, İstanbul, 1992, 195-196.

_____, “Cirâ’ne” *DİA*, VIII, İstanbul, 1993, 25.

_____, "Hâlid b. Sinan" *DİA*, XV, İstanbul, 1997, 288.

Öz, Şâban, *İslâm Tarihi*, I. Baskı, Kahramanmaraş, 2010.

Özdemir, Mehmet Nadîr, *İslâm Karşıtı Söylemin Konusu Olarak Hz. Peygamber'in Gazveleri*, Bartın Üniversitesi Uluslararası İslâmafobi ve Terör Sempozyumu, Yayın No:29/2, Bartın, 2016.

Özdemir, Serdar, "Seriyye" *DİA*, XXXVI, İstanbul, 2009, 565-566.

Öztürk, Levent, "Siy Seriyyesi" *DİA*, XXXVII, İstanbul, 2009, 291.

_____ - BAYKA, Betül, *Ebû Dâvûd'un (v. 275/888) Sünen'indeki Hz. Peygamber'in (sav) Savaşlarıyla (Gazveleriyle) İlgili Rivayetlerin Tespit ve Değerlendirmesi*, İlahiyat Fakültesi Dergisi 21, sayı 1, 2016.

Polat, Mizrap, *Hz. Muhammed'in Kabile Reislerini İslâm Toplumuna Kazandırma Çabaları: Durumun Ebû Süfyân İbn Harb Örneğinden Yola Çıkılarak Tahlili*, AÜİFD, XLIX, sayı 2, s. 185-196, Ankara, 2008.

Sandıkçı, S. Kemal, "Ebû Ümame" *DİA*, X, İstanbul, 1994, 251.

_____, "Hür b. Kays" *DİA*, XVIII, İstanbul, 1998, 494.

Sarıçam, İbrahim, "Muhârib" *DİA*, XXXI, İstanbul 2006, 3.

Saunders, J.J., *A History Of Medieval Islam*, Londos and Newyork, 1965.

Savran, Ahmet, "Düreyd b. Simme" *DİA*, XI, İstanbul, 1994, 30.

Sem'anî, Ebû Saîd Abdülkerim Muhammed b. Mansûr, *el-Ensâb*, II. Baskı, I, Lübnan/Beyrut, 1980.

Sezgin, Fuat, *Arap-İslâm İlimleri*, I, İstanbul, 2015.

Sırma, İhsan Süreyya, *Müslümanların Tarihi*, Beyan Yayıncılık, II. Baskı, I, İstanbul 2016

Şahyar, Ayşe Esra, "Zeyneb bint Huzeyme" *DİA*, XLIV, İstanbul, 2013, 361.

Şakir, Mahmut, *İslâm Tarihi*, çvr. Feridun Aydın, Kahraman Yayınları, I, İstanbul 2004.

Şenel, Abdülkadîr, "Nuaym b. Mes'ûd" *DİA*, XXXIII, İstanbul 2007, 219-220.

Şerif, Ahmed İbrahim, *Sosyolojik ve Hukuki Tahlillerle İlk İslâm Devleti*, trc. Niyazî Bekî, İstanbul, 2006.

Tabbî, Muhammed, Süleyman, *Mevsuatü'l-Kabâilü'l-Arabiyye*, I, Kahire, 2001.

Taberî, Muhammed b. Cerîr (v. 310/923), *Târihu'l-Ümeme ve'l-Mulûk*, İstanbul, 1982, III, 216.

Tarufî, Ahmed Muğniyye Sâlih, *es-Siretü'n-Nebeviyyetü's-Şerife*, I. Baskı, I, Beyrut, 1994.

Tüccar, Zülfikar, "Hutay'e" *DİA*, XVIII, İstanbul, 1998, 424.

_____, "Şemmah b. Dırar" *DİA*, XXXVIII, İstanbul, 2010, 506-507.

_____, "Ümeyye b. Ebü's-Salt" *DİA*, XLII, İstanbul, 2012, 303-305.

Tülücü, Süleyman, "Lebîd b. Rebîa" *DİA*, XXVII, Ankara, 2003, 121-122.

_____, "Teebbeta Şerran" *DİA*, XL, İstanbul, 2011, 269-270.

Vakıdî, Muhammed b. Ömer (v. 207/815), *Kitâbü'l-Meğâzi*, trc. Musa K. Yıldırım, İstanbul, 2013.

Valî, Abdullah b. Nasr, *Mu'cemü'l-Büldân ve'l-Kabâil fi Şibhi'l-Ceziretü'l-Arabiyye ve'l-Irak ve Cenübü'l-Ürdün ve's-Sînâ*, III, Riyad, 1435.

Ya'kûbî, Ahmed b. İshâk (v. 292/904), *Târihu'l-Ya'kûbî*, Beyrut, t.y.

Yıldız, Hakkı Dursun, "Dahhâk b. Kays" *DİA*, VIII, İstanbul 1993, 409-410.

_____, "Arap" *DİA*, III, İstanbul, 1991, 321-324.

Yunus B. Bükeyr, *Kitâbü'l-Meğâzi*, Tahran, 1930.

Yücel, Ahmet, "Ma'kıl b. Sinân" *DİA*, XXVII, Ankara, 2003, 444.

Tefsîrü'l-Celâleyn, el-Mahallî (v. 864/1459), Celâleddin-es-Süyûtî, Celâleddin (v. 911/1505), Beyrut-Dımaşk, 2013/1434.