



T.C.
NECMETTİN ERBAKAN ÜNİVERSİTESİ
FEN BİLİMLERİ ENSTİTÜSÜ



**NORMATİF BİR MEKÂN MODELİ OLARAK
GELENEKSEL TÜRK EVİ ÜZERİNDEN
CİNSİYET KODLARININ ANALİZİ**
Sevim Gülen ÖZAKTAN

YÜKSEK LİSANS TEZİ

Mimarlık Anabilim Dalı

**Şubat-2018
KONYA
Her Hakkı Saklıdır**

TEZ KABUL VE ONAYI

Sevim Gülen ÖZAKTAN tarafından hazırlanan “Normatif Bir Mekân Modeli Olarak Geleneksel Türk Evi Üzerinden Cinsiyet Kodlarının Analizi” adlı tez çalışması 20/02/2018 tarihinde aşağıdaki jüri tarafından oy birliği ile Necmettin Erbakan Üniversitesi Fen Bilimleri Enstitüsü Mimarlık Anabilim Dalı’nda YÜKSEK LİSANS TEZİ olarak kabul edilmiştir.

Jüri Üyeleri

Başkan

Doç. Dr. Mehmet UYSAL

Danışman

Yrd. Doç. Dr. Yavuz ARAT

Üye

Yrd. Doç. Dr. Süheyla SIRAMKAYA

İmza



Yukarıdaki sonucu onaylarım.

Prof. Dr. Mehmet KARALI
FBE Müdürü

TEZ BİLDİRİMİ

Bu tezdeki bütün bilgilerin etik davranış ve akademik kurallar çerçevesinde elde edildiğini ve tez yazım kurallarına uygun olarak hazırlanan bu çalışmada bana ait olmayan her türlü ifade ve bilginin kaynağına eksiksiz atıf yapıldığını bildiririm.

DECLARATION PAGE

I hereby declare that all information in this document has been obtained and presented in accordance with academic rules and ethical conduct. I also declare that, as required by these rules and conduct, I have fully cited and referenced all material and results that are not original to this work.

Sevim Gülen ÖZAKTAN

Tarih: 20.02.2018

ÖZET

YÜKSEK LİSANS TEZİ

NORMATİF BİR MEKÂN MODELİ OLARAK GELENEKSEL TÜRK EVİ ÜZERİNDEN CİNSİYET KODLARININ ANALİZİ

Sevim Gülen ÖZAKTAN

Necmettin Erbakan Üniversitesi Fen Bilimleri Enstitüsü
Mimarlık Anabilim Dalı

Danışman: Yrd. Doç. Dr. Yavuz ARAT

2018, 130 Sayfa

Jüri

Yrd. Doç. Dr. Yavuz ARAT

Doç. Dr. Mehmet UYSAL

Yrd. Doç. Dr. Süheyla SİRANKAYA

Endüstri devrimi sonrasında, iletişimin giderek artmasıyla birlikte göstergeler hayatın her alanında insanlar tarafından kullanılmaya başlamıştır. Mimari de ise bu göstergeler kullanıcılara mimarlığın temel eylemi olan biçimlendirme ile aktarılır. Bu süreçteki en önemli kısım kullanıcıların göstergelerin anlamlandırabilmesidir. Bu çalışmanın amacı; normatif mekân olarak tanımlanan kurallı ve idealize olmuş mekân modellerinin biçimlenişindeki cinsiyetli öznelerin göstergelerini tespit etmek ve tespit edilen göstergelerin mimari iletişim sürecindeki işlevlerini anlamaktır. Çalışma kapsamında normatif mekân modeli olarak ele alınan Geleneksel Türk Evi, Konya İli örneklem alanı içerisinde seçilen 20 adet geleneksel şehir evi üzerinden çözümlenmiş ve mimari iletişim sürecindeki işlevleri tespit edilmiştir. Mekânlar cinsiyet kodlarının ilişkili olduğu işlevler üzerinden biçimlenmekte ve mimar iletişim sürecinde kullanıcılara bu işlevler üzerinden mesajlar vermektedir. Kod göstergelerinin biçimleniş üzerindeki işlevsel ilişkisi ve gösterge sayısı, mekânın oluşum sürecindeki cinsiyet faktörünün önemine göre değişmekle birlikte, bu faktör normatif mekân modellerinin tasarım sürecinin vazgeçilmez bir unsurudur.

Çalışmada aşağıda belirtilen sonuçlara ulaşılmıştır;

- Her mekân cinsiyet ilişkilerinin yansıtıldığı bir sahne olarak normatif biçimlenişin bir unsuru haline gelmektedir.
- Cinsiyet faktörü, toplumun belirli bir kesiminin ya da belirli bir kişinin kullandığı öznel bir tasarım ölçütü değil genel bir kabul görmüş bir mimari kabuldür.
- Mekânlar üzerindeki cinsiyet göstergeleri, kullanıcıya mekânsal kullanım ve mekânsal bağlamlara yönelik değişen düzeylerde çeşitli kültürel çağrışımlarda bulunmaktadır.
- Cinsiyetten kaynaklanan biçimsel zorunluluklar, zamanla tasarımın normatif bir ögesi olarak mekânın oluşumunda kendine yer edinmektedir.
- Göstergeler görsel kontrol amacı ve çok fonksiyonlara mekânlar aracılığı ile tarihsel kaynaklara gönderme yapmakta, bun aynı zamanda kadının toplumsal cinsiyet rolüne göndermeler içermektedir.
- Mekânsal biçimleniş, kullanıcılara mekânsal kullanım ve yönelimlerde cinsiyete dair uyarılarda bulunmakta ve kullanıcı davranışları çeşitli düzeylerde kısıtlamaktadır.

Anahtar Kelimeler: Cinsiyet, Göstergibilim, Mekân, Normatif Mekân, Toplumsal Cinsiyet

ABSTRACT

MS THESIS

ANALYSIS OF GENDER CODES ON THE TRADITIONAL TURKISH HOUSE AS A NORMATIVE SPACE MODEL

Sevim Gülen ÖZAKTAN

**THE GRADUATE SCHOOL OF NATURAL AND APPLIED SCIENCE
OF NECMETTİN ERBAKAN UNIVERSITY
THE DEGREE OF MASTER OF ARCHITECTURE**

Advisor: Yrd. Doç. Dr. Yavuz ARAT

2018, 130 Pages

Jury
Yrd. Doç. Dr. Yavuz ARAT
Doç. Dr. Mehmet UYSAL
Yrd. Doç. Dr. Süheyla SIRAMKAYA

After the industrial revolution, along with the increasing communication, the indicators have been used by people in every aspect of life. In architecture, these indications are conveyed by the formatting, which is the main action of architecture to the users. The most important part of this process is that the users can understand the signs. The purpose of this study is; to identify the representations of gendered subjects in the form of formal and idealized space models defined as normative space and to understand the functions of the identified markers in the architectural communication process. Within the scope of the study, the Traditional Turkish House, which is regarded as a normative space model, has been analyzed over 20 traditional city houses selected within the sample area of Konya Province and its functions in architectural communication process have been determined. Locations are shaped through the functions to which gender codes are associated, and in the architectural communication process, the messages are delivered to the user through these functions. Although the functional relationship and the number of indicators on the form of the code indicators change according to the importance of the gender factor in the process of formation of the space, this factor is an indispensable element of the design process of normative space models.

The following results were obtained during the study;

- Every space becomes an element of normative form as a stage in which gender relations are reflected.
- The gender factor is not a subjective design criterion used by a certain segment of society or a particular person, but a generally accepted architecture.
- Gender indicators on spaces are found in various cultural associations at varying levels of user spatial use and spatial contexts.
- The formal necessities arising from gender take place in the formation of the space as a normative element of design over time.
- Indicators refer to historical sources through venues for visual control purposes and multifunction, while at the same time they include gender roles of women.
- Spatial configuration is cautioned about sex in spatial uses and orientations to users and restricts user behavior at various levels.

Keywords: Gender, Semiotics, Space, Normative Space, Social Gender

ÖNSÖZ

Bu tez çalışmam sırasında bilgi ve birikimleri ile bana yardımcı olan değerli hocam, tez danışmanım Yrd. Doç. Dr. Yavuz ARAT'a, tüm mimarlık bölümü hocalarıma, beraber çalıştığım mesai arkadaşlarıma, bunaldığım zamanlarda beni rahatlatan Arş. Gör. Meryem ALAGÖZ, Arş. Gör. Aysu ÖZDOĞAN ve Uzman Neslihan YANAR'a, hangi saatte ve nerede olursa olsun ulaşabildiğim can dostum Kevser LALELİ'ye, benimle birlikte mesai harcayan, yorulan ve dinlenen Canım Anneme ve yoğun çalışmalarım yüzünden bana küsmediği için oğlum Göktürk Özaktan'a teşekkür ederim.

Sevim Gülen ÖZAKTAN
KONYA-2018

Her zaman yanımda hissettiğim Babama...

İÇİNDEKİLER

ÖZET	iv
ABSTRACT.....	v
ÖNSÖZ	vi
İÇİNDEKİLER	vii
SİMGELER VE KISALTMALAR.....	ix
ŞEKİLLER DİZİNİ.....	x
RESİMLER DİZİNİ.....	xi
TABLolar DİZİNİ.....	xii
1. GİRİŞ	1
1.1. Amaç ve Kapsam	3
2. KAYNAK ARAŞTIRMASI.....	5
3. MATERYAL VE YÖNTEM.....	9
3.1. Gösterge Kavramı ve Göstergebilim Kuramı	9
3.1.1. Tarihsel Süreçte Göstergebilim Kuramı	10
3.1.2. Çağdaş Göstergebilimsel Yaklaşımlar	13
3.2. Mimarlık ve Göstergebilim.....	16
3.2.1. Mimarlıkta Gösterge	16
3.2.2. Umberto Eco ve Maria Luisa Scalvini Kuramları	17
3.2.3. Biçim ve Mekânda Dilbilimsel Yapı	19
3.3. Mimari İletişim Sürecinde İşlev	20
3.3.1. Göndergesel İşlev	21
3.3.2. Estetik İşlev.....	21
3.3.3. Üstdil İşlevi.....	22
3.3.4. Teritoryal İşlev.....	22
3.3.5. Anlatımsal İşlev	23
3.3.6. Uyarı İşlevi	23
3.4. Çözümleme ve Analiz Yöntemi.....	24
3.4.1. Cinsiyet Kodu Göstergelerinin Oluşturulması ve Çözümlemesi.....	24
3.4.2. Mimari İletişim Sürecindeki İşlevlerle İlişkisinin Tespit Edilmesi	25

4. KAVRAMSAL ALTYAPI	26
4.1. Mimaride Mekân.....	26
4.1.1. Mekân Kavramı ve Tarihsel Gelişimi.....	26
4.1.2. Mimari Bir Nesne Olarak Mekân	28
4.2. Mimaride Normatif Mekân	31
4.2.1. Normatif Mekân Modellerinin Oluşumu	31
4.3. Normatif Bir Mekân Modeli Olarak Geleneksel Türk Evi	32
4.4. Mekânsal Kurguda Cinsiyet.....	36
4.4.1. Cinsiyet Kavramı	36
4.4.2. Fiziksel ve Psikolojik Farklılıklar	36
4.4.3. Toplumsal Cinsiyet, Cinsiyet Roller ve Teoriler	37
4.4.4. Cinsiyetli Özneler Yaklaşımı	41
4.4.5. Mimari Tasarımda Cinsiyet	42
4.4.6. Mekânsal Tasarım ve Mekân Algısında Cinsiyet Farklılıkları	47
4.4.7. Cinsiyetçi Yaklaşımlar.....	51
4.4.9. Mekânda Cinsiyet ve Dişil/Eril Mekân	53
4.5. Bölüm Sonucu.....	55
5. ARAŞTIRMA BULGULARI.....	58
5.1. Konya İlinin Kentsel ve Mimari Anlamda Gelişim Süreci.....	58
5.2. Geleneksel Konya Evlerinin Mimari Olarak Gelişimi	59
5.3. Örneklerin Seçilmesi ve Göstergelerin Çözümlemesi	66
5.3.1. Örneklem Alanı Üzerinden Göstergelerin Çözümlemesi	70
5.3.2. Göstergelerin İletişim Sürecinde İlişkili Olduğu İşlevlerin Belirlenmesi	91
5.4. Bölüm Sonucu.....	96
5.4.1. Bulgular	96
5.4.2. Bulguların Değerlendirilmesi	99
6. SONUÇ VE ÖNERİLER.....	103
KAYNAKLAR	108
ÖZGEÇMİŞ	117

SİMGELER VE KISALTMALAR

Kısaltmalar

TDK Türk Dil Kurumu



ŞEKİLLER DİZİNİ

Şekil 3.1 Tarihsel süreçte göstergebilim kuramı öncüleri	12
Şekil 3.2 Peirce'nin üçlü gösterge ilişkisi modeli	13
Şekil 3.3 Saussure'e göre gösterge bütünü ve bileşenleri	14
Şekil 3.4 Barthes'a göre gösteren-gösterilen ilişkisi	15
Şekil 3.5 Doğal bir dil olarak mimarlık göstergesi.....	17
Şekil 3.6 Mimarlık Göstergesi ilişki düzeyi	17
Şekil 3.7 Scalvini'ye göre mimarlık göstergesi.....	18
Şekil 3.8 Mimari iletişim devresi şeması.....	19
Şekil 3.9 Mimar kullanıcı ilişkisi	20
Şekil 3.10 Gösterge, mekân ve işlev ilişki şeması.....	20
Şekil 3.11 Barthes ve Eco kuramı temel alınarak belirlenen gösterge oluşum şeması ..	25
Şekil 3.12 Nesne üzerinden göstergelerin tespiti.....	25
Şekil 3.13 Eco kuramı temel alınarak belirlenen mimari iletişim süreç şeması.....	25
Şekil 5.1 Türk Yaşam Kültürü'ne ait söylemlerin cinsiyet kodu göstergelerine dönüştürülmesi.....	69
Şekil 5.2 Türk Evi normatif model şeması ve cinsiyet kodu gösterge numaraları.....	70

RESİMLER DİZİNİ

Resim 4.1 Tholos mezar yapısı	43
Resim 4.2 Sonsuz Ev	44
Resim 4.3 Dans Eden Bina.....	45
Resim 4.4 Atoni evi ve Cinsiyet Yaklaşımları	46
Resim 4.5 Bedevi Çadırı ve Cezayir Evi.....	46
Resim 5.1 Çatalhöyük Arkeolojik Kazı Alanı, Çumra.....	58
Resim 5.2 Alâeddin Tepesi	59
Resim 5.3 Geleneksel sokak dokusu	60
Resim 5.4 Geleneksel sokak dokusu	60
Resim 5.5 Çıkmaz sokaklar.....	61
Resim 5.6 Konut-hayat ilişkisi ve hayatın gizlenmesi	61
Resim 5.7 Tek odalı hayatlı ahır sekili bir ev.....	62
Resim 5.8 İki katlı hayatlı bir evin zemin kat planı	62
Resim 5.9 Tek katlı mabeynli bir ev	63
Resim 5.10 Sofalı plan şemasına sahip bir Konya Evi.....	63
Resim 5.11 Butik otel olarak yeniden işlevlendirilmiş bir Konya Evi.....	64
Resim 5.12 Terk edilmiş ve üst katı yıkılmış bir Konya Evi	64
Resim 5.13 Bakımsız bir Konya Evi	65
Resim 5.14 Bakımsız bir Konya Evi	65
Resim 5.15 Alan araştırması kapsamında seçilen geleneksel konutların konumu.....	67

TABLULAR DİZİNİ

Tablo 5.1 Cıvıloğlu Evi Çözümleme Tablosu.....	71
Tablo 5.2 Hacı Abdurrahman Evi Çözümleme Tablosu	72
Tablo 5.3 Saffet Çelebi Evi Çözümleme Tablosu.....	73
Tablo 5.4 Abdülkadir Dolmacı Evi Çözümleme Tablosu.....	74
Tablo 5.5 Akça Konak Çözümleme Tablosu	75
Tablo 5.6 Burhanzadeler Evi Çözümleme Tablosu	76
Tablo 5.7 Hasip Dede Evi Çözümleme Tablosu	77
Tablo 5.8 İlim Yayma Cemiyeti Çözümleme Tablosu	78
Tablo 5.9 Koyunoğlu Evi Çözümleme Tablosu.....	79
Tablo 5.10 Nakipoğlu Evi Çözümleme Tablosu.....	80
Tablo 5.11 Sinanlar Evi Çözümleme Tablosu	81
Tablo 5.12 Şehit Nazım Bey Caddesinde Bir Ev Çözümleme Tablosu.....	82
Tablo 5.13 Arapoğlu Kosti Evi Çözümleme Tablosu.....	83
Tablo 5.14 Bayraktar Evi Çözümleme Tablosu	84
Tablo 5.15 Karatay Belediyesi Zabıta Merkezi Çözümleme Tablosu	85
Tablo 5.16 Celal Sokakta Bir Ev Çözümleme Tablosu	86
Tablo 5.17 Perihan Özkarakoç Evi Çözümleme Tablosu	87
Tablo 5.18 Ragıp Anadol Evi Çözümleme Tablosu	88
Tablo 5.19 Şehit Nazım Bey Caddesinde Bir Ev Çözümleme Tablosu.....	89
Tablo 5.20 Ziyinet Candan Evi Çözümleme Tablosu	90
Tablo 5.21 Göstergelerin mimari iletişim sürecinde ilişkili olduğu işlevler.....	92
Tablo 5.22 Göstergelerin mimari iletişim sürecinde ilişkili olduğu işlevler.....	93
Tablo 5.23 Göstergelerin mimari iletişim sürecinde ilişkili olduğu işlevler.....	94
Tablo 5.24 Göstergelerin mimari iletişim sürecinde ilişkili olduğu işlevler.....	95

1. GİRİŞ

Mimarlık, cinsiyetli özneler ve mekânlar arasındaki dinamik kültürel ilişkileri yansıtan, kendi içinde farklılaşmış bir disiplindir. Cinsel fark ve farklı öznellikler, mimari deneyim ve üretim için vazgeçilmez unsurlardır. Bu bağlamda mekânlar, cinsiyeti ifade eden çok yönlü estetik ve duysal kiplerden oluşmaktadır. Bunlar fiziksel, psikolojik, biyolojik, cinsel, tinsel, tarihsel ve kültürel nitelikleri ifade eder. Mimari mekânlar ve malzemeler, cinsiyetli özneyi oluşturan maddi koşulların bir sonucu olarak birbiri ile ilişkilidir. Yaşayan cinsiyetli kültürler inşa eden mimarlık, tüm cinsiyetli özneleri kendine dayanak olarak görür.

Mimarlık için mimari nesnelere, büyük varoluşsal duygulardır. Bu açıdan bakıldığında tektonik nesnelere, birer dışavurum aracı olarak ele alınabilir. Mekânsal bir biçimin, insan biçimli olarak ele alınması da mimari açıdan yeni bir anlayış değildir. Simgelendirme olarak da tanımlanabilecek olan bu durum, mimari nesnelere beden duygumuzla etki ettiğimizi savunur. Heinrich Wölfflin (2016), kendi bedenimizin örgütlenişinin maddesel olan her şeyi aklımızda canlandırmada kullandığımız bir biçim olduğundan bahseder. Dolayısı ile insanın dışavurumu ile mimari biçimlerin tasarımlarını karşılaştırmak kabul edilmesi gereken bir olgudur. Modern mimarinin öncülerinden Le Corbusier için mimari, ruhu olan duyumsayan, acı çeken, hayran olan bir bireydir. Tüm mimari mekânlar, bu bireyi kendi içlerinde yaşatır. Bedensel hareket ve fiziksel duygular, tasarım sürecinde mekânın biçimlenişine etki eden kıstaslar olarak yer alır. İnsan bedeni de, var olduğu andan itibaren içinde bulunduğu çevre ile etkileşim halindedir. Makro kozmosun mikro bir yansıması olarak da tanımlayabileceğimiz beden olgusu, mekân yaratım sürecinin temel öznesi olarak karşımıza çıkar. Bedenin doğuştan gelen değiştirilemez cinsiyet özelliği de mekâna tasarım kodlarıyla işlenir.

Kent ve mimarlık kuramlarında belirli kurallar dâhilinde tasarlanan idealize olmuş mekânlar normatif olarak adlandırılmaktadır. Mimari mekânı bir nesne olarak ele aldığımızda, nesnenin kabul görmüş biçim ve boyutu onun normatif sıfatlarını da tanımlamaktadır. Mekâna normatif sıfatı kazandıran bu kurallar her bir toplum için kazanılan değer ve anlamlardan oluşmaktadır. Toplum idealize edilmiş bu mekânlara karşı aidiyet ya da dışlanma duygusu hissetmektedir. Bu mekânlar, kendilerine özgü özelliklere sahip bir ana modeli ortaya çıkarmaktadırlar. Oluşan bu ideal mekân modeli,

toplumlara ve kùltùrlere göre kısmi farklılıklar gösterebilir. Bu kısmi farklılıklar, ana modele baęlı olarak gelişen alt mekân modellerini oluşturmaktadır.

Geleneęin yorumu olarak da adlandırılan Türk Evi, yüzyıllar süren bir sürecin sonunda idealize olan normatif temelli bir barınma yapısıdır. Kendine has bir yapı karakterine sahip olan Türk Evi, toplumsal rollerin kültürel ve iklimsel özelliklerle birleşmesiyle normatif özelliklere sahip konut tipine dönüşmüştür. Mekânsal kurgusunun temelinde geniş aile mantığı yatan Türk Evi'nde mekânlar, bu mantık çerçevesinde şekillenmekte ve fonksiyonlarını tanımlamaktadır. Bu mantık merkezine insanı alan bir mimari tasarım anlayışını içermektedir.

Mimarinin ana konusu insandır ve nesnelere insan için tasarlanır. Tasarımın konusu olan mekânsal unsurlar, insana dair bir mesaj içerirler. Mekânın toplumsal bir öęe olarak ele alınması, mekâna dair sadece işlevsel ve tek tip bakış açısını geçersiz kılar. Genel olarak baktığımızda bir mimarlık ürününün çok boyutlu bir nesne olması yadsınamaz bir gerçektir. Yapay çevreyi oluşturan bu çok boyutlu katmanlar, farklı düşünce ve mimarlık anlayışlarını ortaya çıkarır. Mimari biçim bir bildiri biçimi olarak ele alındığında bu bildirinin en basit isteęi içinde gizlenen anlamı kullanıcılara iletmektir. Dolayısıyla mimari nesne, hiçbir şey iletmiyor gibi görünse bile, yalnızca işlevsel özellikleri ile bile toplumsal bir bildiri aracı olarak ele alınabilir. Mimari anlam kodlarının, mekânlaşan nesnelere yansımaları da göstergebilim ve mimarlık arasındaki en temel ilişkilerden biridir.

1.1. Amaç ve Kapsam

Endüstri devrimi sonrasında, iletişimin giderek artmasıyla birlikte göstergeler hayatın her alanında insanlar tarafından kullanılmaya başlamıştır. Mimari de ise bu göstergeler kullanıcılara mimarlığın temel eylemi olan biçimlendirme ile aktarılır. Bu sürecin en önemli parçası kullanıcıların göstergeleri anlamlandırabilmesidir. Göstergelerin anlamlandırılması, kullanıcıların yaşama biçimleri ve kültürlerine göre farklılık kazanabilir. Bu çalışmanın amacı; normatif mekân olarak tanımlanan kurallı ve idealize olmuş mekân modellerinin biçimlenişindeki cinsiyetli öznelerin göstergelerini tespit etmek ve tespit edilen göstergelerin mimari iletişim sürecindeki işlevlerini anlamlandırmaktır.

Cinsiyet göstergeleri mimari bir kod olarak biçimsel yapıya etki eden tasarım nesnelere dir. Tasarımcı bu nesnelere aracılığı ile kullanıcı ile iletişim kurmaya çalışır. Bu tez çalışması analiz nesnesi olarak belirlenen normatif mekân modelleri üzerinden cinsiyet-nesne ilişkisinin göstergeler aracılığı kurulmasını ve göstergebilimsel yöntemler aracılığı ile bu ilişkilerin yorumlanarak, biçim ve mekânın dilbilimsel yapısının analiz edilmesini içermektedir. Çalışma kapsamında normatif mekân modeli olarak ele alınan Geleneksel Türk Evi, Konya İli çalışma alanı seçilerek 20 adet konut örneği ile cinsiyet ve toplumsal cinsiyet bağlamında çözümlenmiştir. Araştırmanın ilgi alanı, Geleneksel Türk Evi üzerinden oluşturulan normatif model ile kurgusal olarak benzerlik gösteren 19.yy ve sonrasında biçimlenmiş veya biçimlenişini tamamlamış barınma işlevindeki karakteristik Konya Evleridir. Şehir evleri ve bağ evleri, Konya İli için kısmen de olsa benzer özellikler göstermesine rağmen, tez çalışmasında cinsiyet kodları açısından çözümlenmek üzere kentsel alanda konumlanmış 20 adet şehir evi seçilmiş, bağ evleri kapsam dışı bırakılmıştır.

Tez kapsamında yapılan çalışma kaynak araştırması, materyal ve yöntem, kavramsal altyapı, analiz çalışması ile sonuç ve öneriler olmak üzere beş aşamadan oluşmaktadır.

Kaynak Araştırması: Bu aşamada tez çalışmasının kavramsal altyapısını oluşturmak için konuyla ilgili yüksek lisans tezleri, doktora tezleri ve kitaplar

araştırılmış, çeşitli veri tabanlarından, elektronik kitaplara, makalelere ve dergilere ulaşılarak konu ile ilgili yerli ve yabancı kaynaklar toplanmıştır.

Materyal ve Yöntem: Bu aşamada tez çalışmasının yöntemsel altyapısını oluşturmak için yüksek lisans tezleri, doktora tezleri ve kitaplar araştırılmış, çeşitli veri tabanlarından, elektronik kitaplara, makalelere ve dergilere ulaşılarak konu ile ilgili yerli ve yabancı kaynaklar toplanmış, analiz yönteminin çıkış noktası olan göstergebilim kuramına dair teorik bilgiler verilmiştir. Bu bilgiler doğrultusunda çalışmaya ait analiz yöntemi oluşturulmuştur.

Kavramsal Altyapı: Bu aşamada kaynak araştırması ile edilen veriler doğrultusunda öncelikle mimarlığın öznesi olan mekân ve tezin öznesi olan normatif mekân tanımlanarak modellerin tipolojisini, biçimlenişini ve yapısı belirlenmiştir. Daha sonra cinsiyet kavramı üzerinden cinsiyet-mekân ilişkilerini oluşturulmuş ve teorik bilgiler verilmiştir.

Analiz Çalışması: Bu aşamada Geleneksel Türk Evi ana modeli temel alınarak Konya İli'nden analiz örnekleri seçilmiştir. Kavramsal altyapı ile elde edilen bilgiler aracılığı ile analiz tabloları oluşturularak 20 adet Geleneksel Konya Şehir Evleri üzerinden cinsiyet kod göstergeleri ve mimari iletişim sürecindeki işlevlerin bu göstergeler ile ilişkileri analiz edilmiştir.

Sonuç ve Öneriler: Son aşamada, kavramsal altyapı ve analiz çalışmasıyla elde edilen bilgiler ile normatif mekân modelleri üzerindeki cinsiyet kodu göstergeleri ve mimari iletişim sürecindeki işlevleri tespit edilmiş, mimari iletişim sürecindeki işlevlerin göstergeler ile ilişki yoğunlukları üzerinden mekân modellerinin biçimleniş süreci yorumlanmıştır.

2. KAYNAK ARAŞTIRMASI

Bu bölümde çalışmanın ve analiz yönteminin altyapısını oluşturan, mekân, normatif mekân, Geleneksel Türk Evi, beden, cinsiyet, toplumsal cinsiyet, mimari kod ve göstergebilim kavramlarına ilişkin teorik bilgilerin elde edildiği kaynaklara ilişkin açıklamalara alfabetik sıra ile yer verilmiştir. Tez kapsamında incelenen çalışmaların neticesinin çalışmanın teorik ve yöntemsel altyapısı hazırlanarak çözümlene ve analiz için gerekli çerçeve oluşturulmuştur.

Cinsiyet, Mekân ve Cinsiyet ve Mekân İlişkisi hakkında yapılan çalışmalar;

Alkan Korkmaz (2011) yapmış olduğu *'Medya, Cinsiyet ve Mimarlık: Televizyon Reklamlarında Mutfak Temsil Biçimlerinin Cinsiyet Bağlamında Okunması'* isimli Yüksek Lisans tez çalışmasında cinsiyetin; biyoloji, antropoloji, sosyoloji ve psikoloji gibi birçok farklı disiplin tarafından ele alınan çok yönlü bir inceleme alanı olduğundan bahsetmektedir. Bu tez çalışması kapsamında cinsiyet ve mekan/mimarlık ilişkisini metaforik ve pragmatik olarak iki farklı şekilde inceleyerek farklı perspektifler barındıran geniş bir çalışma alanı tanımlamıştır.

Baştabak (2008) yapmış olduğu *'Beden ve Cinsiyet Kavramlarının Mimari Tasarım Üzerindeki Etkilerinin İncelenmesi'* isimli yüksek lisans tez çalışmasında; beden ve cinsiyet bağlamında mimari tasarımın şekillenmesi, bu olguların mimari tasarıma olan etkisi araştırmaya çalışmıştır. Bu çalışmadaki amaç, mimaride cinsel bir ayrımcılığa gitmek değil, bir varlık olarak bedenimiz ve cinsel kimliğimizle mimarlık alanına nasıl etki ettiğini araştırarak, mimari tasarıma bu gözle bir bakış açısı geliştirmektir. Alan çalışması ve mimarlık öğrencileri ile mimar gruba yapılan anket ile mimari tasarıma, cinsiyet kavramı üzerinden bakılması amaçlanmıştır. Elde edilen sonuçlara göre, mimari tasarımda cinsiyet temel bir sorundan ziyade tasarım sonrası ortaya çıkan ikincil bir düşüncedir.

Rawes (2017), *'Mimarlar için Irigaray'* isimli eserinde cinsiyet, toplumsal cinsiyet, mekân ve mimarlık üzerine çeşitli akademik çalışmalar yapmış olan Fransız düşünür ve aktivist Irigaray'ı incelemiştir. Irigaray'ın çalışma yapmış olduğu en önemli konularda bir tanesi cinsiyetli özneler kavramıdır. Bu kavrama göre cinsiyetli öznenin

ve cinsiyetli mekânların dilsel, kurumsal ve toplumsal örgütlenmesi içinde oluşan kültür, toplumsal ve maddi ilişkilerin türdeş, ayrık nesne ve mekânların, sınırlandırılmış ataerkil tarzda bölünmesini reddeder. Mimarlık ise pratikleri ile görsel ve sözel mimari anlayışı içerisinde, cinsiyetli özneyi ve cinsiyetli mekânları ifade etmek üzere çok yönlü estetik ve duyusal kiplere sahiptir.

Şentürk (2007) yılında yapmış olduğu '*Modular'ın Bedeni*' isimli doktora tez çalışmasında; Modular'ı bir metonimi, hatta bir alegori olarak ele almayı amaçlamaktadır. Tez içerisinde öne sürülen problem Modular'ın bir mimarlık kitabı olmanın ötesine geçtiği, aşkınlık iddialarıyla bedenler üzerinde yepyeni bir mimarlık siyasetini belirlemeye çalışmasıdır. Modular egemen metre ve inç sistemlerinin yerine bireysel bir ölçek koyarak standartları devirmek gibi devasa bir direnişe görünüşte girişirken, bedeni çerçeveleyerek, aşkınlıktan medet umarak faydacılıktan vazgeçmeyerek, cinsiyetçiliği sürdürerek, tarihselciliğe sadık kalarak, kendi kendini çelmelemiştir.

Şentürk (2015), '*Kuir Mekân*' isimli eserinde beden, cinsiyet, ayrımcılık ve cinsellik gibi kavramları mimari mekânla ilişkilendirerek bu kavramlar üzerine çeşitli tartışma konularını ele almıştır.

Üngür (2011), yapmış olduğu '*Mekân Kavramının Disiplinler Arası Tarihsel Değişimi Üzerinden Mimarlık Mekân İlişkisi*' isimli yüksek lisans tez çalışmasında; mekân kavramının mimarlık disiplininin tanımlayıcı ve temel kavramlarından biri olduğunu söylemektedir. Bunun yanı sıra her alanda karşılaşılan bu kavramın içeriği aslında belirsiz olduğundan da bahsetmiştir. Üngür'e göre felsefenin temel sorunsallarından biri olan mekân farklı disiplinlerde gösterdiği anlam çeşitliliği ve belirsizliği mimarlık için de devam etmektedir. Bu tez kapsamında mekânla ilgili tarih boyunca birçok alanda üretilen ve tartışılan başlıca kavram ve düşüncelerin mimarlık disiplini çevresinde bir haritasını çıkarmak amaçlanmıştır. Sonuç olarak elde edilen, soyut tasarımlara ve idealist düşüncelere kapılmadan, asıl sorunsalın mekânın gerçek yapısından ziyade, mekân anlayışımızın ve üretimimizin sosyal hayatı biçimlendirmesidir.

Ulus Uraz ve Ünsal Gülmez (2011), beraber çalıştıkları '*Cinsiyet Rollerinin Etkinlik Arenası Olarak Konut Mekânı ve Cinsiyetsizleşmesi Üzerine*' isimli makalede, Geleneksel Türk Evi'ni ve Türk Evi'nde odayı cinsiyet ve toplumsal cinsiyet rolleri üzerinden analiz etmişlerdir. Bu çalışmada özellikle konut mekânlarının kadın ve erkeğin bir etkinlik alanı olduğu vurgulanarak, her bir mekânın cinsiyet çatışmaları üzerinden sahnelenen gündelik eylemlerin sonucu olarak tasarlandığı sonucuna ulaşmışlardır.

Wölfflin (2016), '*Mimarlık Psikolojisine Öndeyişler*' isimli eserinde, biçim ve insan bedeni üzerinde bir ilişki kurmaya çalışmıştır. Yazara göre, insan, arkitektonik nesnelere oluştururken, en aşına olduğu biçime yani kendi bedenine gönderme yapmaktadır.

Geleneksel Türk Evi ve Konya Evleri hakkında yapılan çalışmalar;

Berk (1955), doçentlik tezi olarak hazırlamış olduğu '*Konya Evleri*' isimli çalışmasında, Geleneksel Konya evlerine dair ilk kapsamlı çalışma ve alan araştırmasını yapmıştır. Bu çalışmada alınan rölöveler üzerinden Konya Evlerine ait biçim ve oluşuma ait çıkış noktaları tespit edilmiş, ilk tipolojik sınıflandırmalar yapılmıştır

Eldem (1954), '*Türk Evi Plan Tipleri*' isimli eserinde binin üzerinde evin rölövesini çıkartarak Türk Evi'ne ait tipolojilerini ve oluşuma ait çıkış noktalarını oluşturmuştur. Bu eser günümüzde Türk evi üzerine yapılmış en kapsamlı başvuru kaynaklarından biridir.

Karpuz H. (2009), '*Konya'da Türk Kültür Varlıkları Envanteri*' isimli eserinde Konya'daki Kültür Varlıkları ile ilgili oldukça geniş bir katalog çalışmasını yaparak bu konu üzerine oluşturulmuş en kapsamlı başvuru kaynaklarından birini oluşturmuştur.

Ulusoy (2007), '*Geleneksel Konya Evleri ve Avrupa Etkisi*' isimli eserinde 19.yy'da İstanbul kaynaklı olarak Anadolu'ya yayılan mimari değişikliklerin Geleneksel Konya Evlerinin şehir ev karakterine olan yansımalarını tespit ettiği örnekler üzerinden incelemiştir.

Göstergebilim hakkında yapılan çalışmalar;

Kalpaklı (1998), yapmış olduğu '*Mimarlık Göstergesi- Nesne İlişkileri (İşaret-Belirti- Simge) Üzerine Bir İnceleme*' isimli doktora tezinde gösterge ve göstergebilim kavramlarını açıklamış ve bunların mimarlık nesnelere üzerindeki durumunu incelememiştir. Mimarlık ürünlerinin, içerdiği kod ve göstergelerle bir iletişim sürecine sahip olduğunu savunan yazar, mekân ve biçimin dilbilimsel yapısını araştırmıştır.

Ülger (2013) yılında yapmış olduğu '*Tapınma Ritüeli İle İbadet Mekânı Arasındaki İlişkinin Göstergebilimsel Bağlamda Okunması: Cemevi Yapıları*' isimli yüksek lisans tezinde, tapınma ritüelinin oluşturduğu mimari kodların, tapınma yapısının biçimlenişine nasıl etki ettiğini incelemiştir. Bu kapsamda kullanıcı ile kültürün arasındaki iletişimin biçimsel sonuçlarını cemevi yapıları üzerinden analiz etmiştir.

Yağcı (2014), '*Mekânsal Tanımlarda Cinsiyet Kodları Kullanımının Göstergebilimsel Çözümlemesi*' isimli makalesinde gösterge ve göstergebilim kavramları üzerine bilgi vererek, cinsiyetin bir gösterge olup olmayacağına dair bir tartışma konusu oluşturmuştur.

3. MATERYAL VE YÖNTEM

Bu tez çalışmasında çözümlene nesnesi olarak belirlenen normatif mekân modelleri üzerinden cinsiyet-nesne ilişkisinin göstergeler aracılığı kurulması ve göstergebilimsel yöntemler aracılığı ile bu ilişkilerin yorumlanarak, biçim ve mekânın dilbilimsel yapısının çözümlenmesi hedeflenmektedir. Bu bağlamda seçilen örnekler üzerinden cinsiyet kodu göstergeleri çağdaş göstergebilimci Barthes'ın gösterge kuramı ve Eco'nun mimari işlevi oluşturan mimari kod anlayışı temel alınarak belirlenecek ve Preziosi'nin tespit ettiği mimari iletişim sürecinde göstergelerin üstlendiği işlevlerin cinsiyet kod göstergeleri ile ilişkisi belirlenerek mekânsal biçimlenişe etkisi tespit edilecektir.

Bu bölümde çalışmanın ve analiz yönteminin altyapısını oluşturan göstergebilim kavramlarına ilişkin teorik bilgilere yer verilmiştir. Bu bağlamda yapılan çalışmaların neticesinin çalışmanın teorik ve yöntemsel altyapısı hazırlanarak çözümlene ve analiz için gerekli çerçeve oluşturulmuştur.

3.1. Gösterge Kavramı ve Göstergebilim Kuramı

Gösterge, göstergebilimin temel konusunu oluşturan en önemli kavramdır. Gösterge *'Bir şeyi belirtmeye yarayan şey, belirti, im, işaret; anlamla biçimin, gösterenle gösterilenin kaynaşmasından oluşan dil birimi, belirtke; bir aracın işlemesiyle ilgili bazı ölçümlerin sonucunu kendiliğinden gösteren araç'* şeklinde tanımlanmıştır (TDK, 2017¹).

Gösterge, kendinden başka bir şeylere gönderme yapan, kendi dışında bir şeyleri gösteren ya da onların yerini tutan nesne, olgu veya varlıktır. Dolayısıyla göstergeler, bir durum ya da bir olay ile ilgili dolaylı olarak bilgi iletirler. Kısaca söylemek gerekirse, kendisi o şey olmadığı halde, o şeyi çağrıştırarak iletişim sağlayan her türlü araç bir göstergedir (Ülger, 2013)

¹http://www.tdk.gov.tr/index.php?option=com_gts&arama=gts&guid=TDK.GTS.5a64c90c14eec1.80180242

Bir bilim dalı olarak Göstergebilim, gösterge oluşturma, dizge kurma ve bunlar aracılığıyla iletişim sağlama mekanizmasını ve ayrıca iletişim amaçlı kullanılan bütün araçları, bunların birbirleriyle olan ilişkilerini araştırmakta ve bunların türlerini saptamaya çalışmaktadır (Erkman, 1987; Kalpaklı, 1998). Kavramsal olarak ise göstergebilim, dilbilimsel metotları nesnelere uygulayan, her şeyi (oyunlar, jestler, yüz ifadeleri, dini ayinler, edebiyat eserleri, müzik parçaları, sinema, resim, reklam afişleri, trafik işaretleri, moda, mimarlık vb.) dille tasvir etmeye ve dilsel olmayan bütün olguları da dil metaforuna dönüştürerek açıklamaya çalışan bir bilimdir (Ülger, 2013). Başka bir deyişle anlamlı bütünleri tanımlamak, göstergelerin birbirleriyle kurdukları bağıntıları saptamak, anlamların eklemleniş biçimlerini bulmak, göstergeleri ve gösterge dizgelerini sınıflandırmaktır. Dolayısıyla insanın kendisiyle ve doğa arasındaki etkileşimi açıklamak, bu amaçla da kuramsal, yöntembilimsel ve betimsel açıdan bütünü kapsayan, tutarlı ve yalın bir kuram oluşturmak göstergebilimin çalışma alanına girmektedir (Rifat, 1990; Ülger, 2013).

Endüstri devrimi sonrası oldukça hızlı bir biçimde artan teknolojik gelişmeler, 20.yy'da özellikle iletişim araçlarında öne çıkmıştır. Gündelik yaşamdaki iletişim doruk noktasına ulaşırken, çeşitli kültürlerle karşılaşılmasını sağlamış, bu da her bireyin çeşitli alanlardaki kültüre özgü işaret ve dizgeleri öğrenmesini zorunlu kılmıştır. Çok çeşitli gösterge dizgelerinin varlığının öğrenilmesi ve bu göstergelerin bireylerin hayatı içerisinde mutlak önem taşıması göstergebilimin ne kadar hayati bir disiplin olduğunun farkına varılmasını sağlamıştır. Dolayısı ile göstergebilimin iletişim çağında ağırlık kazanması kaçınılmaz bir durumdur. Makro ve mikro ölçekte mimari ürünlerde başlayan anlam araştırmaları ile mimarlık kuramına öncelikle dilbilim ardında da göstergebilim dâhil olmuştur. 20.yy'ın başında başlayan bu hareket güncel olarak 1960'larda öne çıkmıştır. Böylelikle biçim ve mekân üzerindeki anlamlar ve kullanıcılara iletilen mesajlar incelenmeye başlamıştır.

3.1.1. Tarihsel Süreçte Göstergebilim Kuramı

İlkçağlardan günümüze kadar birçok filozof ve düşünür gösterge üzerine çeşitli söylemlerde bulunmuş ve göstergebilim üzerine çeşitli teoriler ve düşünceler ortaya koymuşlardır. İlk olarak tıp alanında kullanılan gösterge kavramı ve göstergebilim,

ilkçağ filozofları tarafından insan düşüncelerini gösterge ve dizgelerle anlamlandırma yöntemi olarak dile getirilmiştir.

Platon'a göre dilsel gösterge nedensiz değildir. Kelimeler evrensel ve objektif anlamlara sahiptir. Dolayısıyla bir şeye hangi ismi verirsiniz verin doğrudur; verdiğiniz ismi değiştirip başka bir isim verirsiniz o da doğrudur. Aristo ve Augustine ise dilsel göstergenin öneminin bir araç olmasından kaynaklandığını söylemektedirler. Bu durum insanın ilerlemesi için önemlidir ve bilgi bu şekilde oluşmaktadır (Derviřcemalođlu, 2010; Ülger, 2013) (Şekil 3.1).

Göstergebilime adını veren ilk kişi İngiliz filozof John Locke'tur. Locke 1690 yılında yayınlanan '*İnsanın Anlama Yetisi Üzerine Bir Deneme*' isimli eserinde ilk kez gösterge anlamında *semeiotike* terimini kullanarak göstergeler öğretisi olarak nitelediđi semiyotiđin, bilimin üç temel disiplinden biri olması gerektiđini öne sürmüştür. Gösterge kuramının Locke'tan sonraki temsilcisi Fransız matematikçisi Jean Henri Lambert'tir. Lambert 1764 yılında yayınlanan '*Yeni Organon*' adlı yapıtının bir bölümünü, düşüncelerin ve nesnelerin gösterilmesiyle ilgili öğretiye ayırmaktadır. Lambert bu bölümde özellikle doğal dillere ilişkin bildiriřim dizgeleri üzerinde durmakta ama aynı zamanda müzik, koreografi, arma, amblem, tören gibi dil-dışı gösterge dizgeleriyle ilgilenmektedir. Ayrıca göstergelerin dönüşümlerini ve birleřim kurallarını da incelemektedir (Rifat, 2005; Ülger, 2013) (Şekil 3.1).

Bütün bu söylem ve teorilerin, kuramsal olarak olgunlařarak bir bilim dalı haline gelmesi 20.yy'da gerçekteřmiştir. Bu bağlamda Amerikalı filozof Charles Sanders Peirce ve İsviçreli dilbilimci Ferdinand de Saussure yakın zamanlı olarak, birbirlerinden habersiz şekilde çağdař göstergebilimin temellerini 20.yy'ın başlarında atmışlardır (Rifat, 1990; Ülger, 2013). İlk olarak yapısal ve dilbilim olarak iki farklı anlayıř üzerinden şekillenen bu bilim, daha sonra yapısalcı ve post-yapısalcı anlayıř olarak kavramlařmıştır. Yapısalcı anlayıřın en önemli kuramcılarından biri olan Barthes mimarlık ve göstergebilimin arasındaki iliřkileri de oluřturmuştur. Yapısalcı göstergebilimin önemli diđer temsilcilerinden biri olan Umberto Eco aynı zamanda mimarlık göstergebilimi üzerine de çalıřmalar yapmıřtır. Yapısalcı anlayıřla aynı zamanda ortaya çıkan post-yapısalcı anlayıřın temellerini atan Michael Foucault ise bu yaklařımın önemli kuramcılarında biri haline gelmiřtir (Şekil 3.1).

ESKİ YUNAN	HİPOKRAT (MÖ. 469-377)	Tıp alanında gösterge kavramını oluşturmuş ve kullanmıştır.
	ARİSTOTALES (MÖ. 384-322)	Göstergenin 3 parçalı bir modelini oluşturmuştur.
ERKEN MODERN	HENRY STUBBES (1670)	Tıp alanında göstergelerin yorumunu yapmıştır.
	JOHN LOCKE (1690)	Temsil ve bilgi arasındaki ilişkiyi anlamak için bir araç olarak göstergeyi ilk kez felsefeye dâhil etmiştir.
	JEAN HENRİ LAMBERT (1760)	Göstergeler kuramının John Lock'tan sonraki temsilcisidir.
YAPISAL DİLBİLİM	CHARLES SANDERS PEİRCE (1890)	Resmi bir göstergeler kuramı geliştirerek, göstergebilimin bir bilim dalına dönüşmesini sağlamıştır.
	CHARLES WILLIAM MORRİS (1940)	Göstergelerin genel kuramını oluşturmaya çalışmıştır.
	FERDİNAND DE SASSURE (1900)	Çağdaş dilbilimin kurucusu ve yapısal dilbilim akımının öncüsüdür.
	JAN MUKAŘOVSKÝ (1891-1975)	Gösterge kuramına estetik işlev ve bildirişim işlevini tanımlamıştır.
	LOUİS HJELMSLEV (1899-1965)	Doğal dil dışındaki gösterge dizgelerini ele alarak tutarlı göstergebilim kuramının temellerini oluşturmuştur.
YAPISALCILIK	CLAUDE LÉVİ-STRAUSS (1950)	Göstergebilimi kültürel mitlere ve sosyal pratikler üstünde uygulamıştır.
	ROLAND BARTHES (1960)	Göstergebilimin kurucu isimlerinden biri olan Barthes, gösterge dizgelerinin çözümleniş ve işleyiş kuralları üzerine çalışmıştır.
	UMBERTO ECO (1970)	İnsan düşüncesinin dil ve gösterge kavramlarına ilişkin boyutunu ele almıştır
POST-YAPISALCILIK	MİCHEAL FOUCAULT (1960)	Fransız felsefeci, göstergebilimsel sistemin tarihsel önemini araştırır.
	JACQUES DERRİDA (1970)	Yapı bozumcu eleştirinin temellerini atmıştır.

Şekil 3.1 Tarihsel süreçte göstergebilim kuramı öncüleri (Ülger, 2013)

3.1.2. Çağdaş Göstergebilimsel Yaklaşımlar

Amerikalı felsefeci ve kuramcı Charles Sanders Peirce çalışmaları ile göstergebilimin bağımsız bir bilim dalı olmasını sağlamış, göstergeleri üçlü düzene göre sınıflandırarak çağdaş göstergebilimin öncülerinden biri olmuştur. C.S. Peirce'nin yazıları ölümünden sonra derlenerek 1890 yılında *'Toplu Yazılar'* adıyla yayımlanmıştır. Peirce tarafından tanımlanan üç ögeli gösterge ilişkisinin tanımını; *'Bir gösterge, bir kişi için, herhangi bir şeyin yerini, herhangi bir bakımdan ya da herhangi bir sıfatla tutan şeydir. Birine yöneliktir, bir başka deyişle, bir kişinin zihninde eşdeğerli bir gösterge ya da belki daha gelişmiş bir gösterge yaratır. Yarattığı bu göstergeyi, ben, birinci göstergenin yorumlayanı diye adlandırıyorum. Bu gösterge, bir şeyin yerini tutar: nesnesinin yerini. Söz konusu gösterge, bu nesnenin yerini, her bakımdan değil de, benim kimi kez, göstergenin temel diye adlandırdığım bir çeşit düşünceye iletme bakımından tutar. Buradaki düşünce sözcüğünü, gündelik dilde yaygın olan bir tür Platon'cu anlam açısından ele almak gerekir.'* şeklinde yapmıştır (Rifat,1990; Ülger, 2013) (Şekil 3.2).

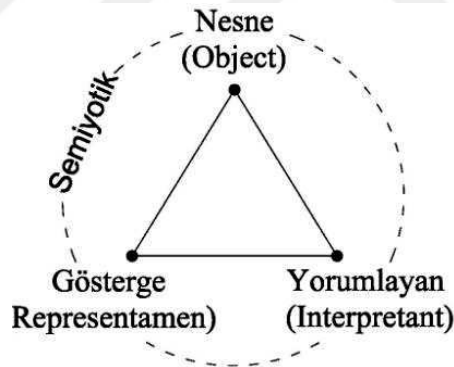

Şekil 3.2 Peirce'nin üçlü gösterge ilişkisi modeli (Rifat,1990; Ülger, 2013).

Peirce'nin göstergebilim kuramı mantıksal kökenli anlayışı savunmaktadır. Göstergelerin bu işlevi üzerinde duran ve göstergebilimsel olguları eksiksiz bir şekilde sınıflandırmaya çalışan Peirce'nin kuramları arasında en çok kabul gören kuramı ise görüntüsel gösterge, belirti ve simgeden oluşan üçlü gösterge ilişkisidir. Görüntüsel gösterge, belirttiği şeyi resim veya fotoğraf gibi birebir canlandıran, temsil eden bir göstergedir. Belirti, nesnesiyle kurduğu gerçek ilişki gereği, bu nesne tarafından belirlenen bir göstergedir. Simge ise uzlaşmaya dayanan bir göstergedir (Rifat, 1990; Ülger, 2013).

Ferdinand de Saussure ise göstergebilimin Avrupa'daki öncüsü olarak kabul edilmektedir. Saussure, göstergebilime mantıksal bir anlayışla değil, bir dilbilimci olarak yaklaşmaktadır. Saussure, göstergebilimin tanımını; '*Göstergelerin toplum içindeki yaşamını inceleyecek bir bilim tasarlanabilir; bu bilim toplumsal ruhbilimin, dolayısıyla genel ruhbilimin bir bölümünü oluşturacaktır; biz bu bilimi göstergebilim olarak adlandıracağız. Göstergebilimi bize göstergelerin ne gibi özellikler içerdiğini, hangi yasalara bağlı olduğunu öğretecektir. Dilbilim, bu genel bilimin bir bölümünden başka bir şey değildir.*' şeklinde yapar. Peirce göstergelerin mantıksal işlevini vurgularken, Saussure göstergelerin toplumsal işlevi üzerinde durmaktadır. Peirce'n üçlü gösterge modeline karşılık, yapısalcı bir anlayış yaklaşımı getirmiş ve gösterilenden oluşan ikili bir model üzerine kurgulamıştır (Ülger, 2013).

Saussure için dil, tek bireyleri değil, tüm toplumu ilgilendiren bireyüstü bir dizge ve soyutlamadır. Dolayısıyla dil göstergesi bir nesne ile onun adını değil, kavramla işitimi imgesini birbirine bağlar. Dilsel gösterge iki yönlü bir zihinsel oluşumdur ve kavram ile işitimi imgesinin birleşiminden oluşan bütünü gösterge olarak tanımlamak gerekmektedir. Gösterge ise bir biçim aracılığı ile içeriğe gönderme yapar (Rifat,1990; Ülger, 2013) (Şekil 3.3).

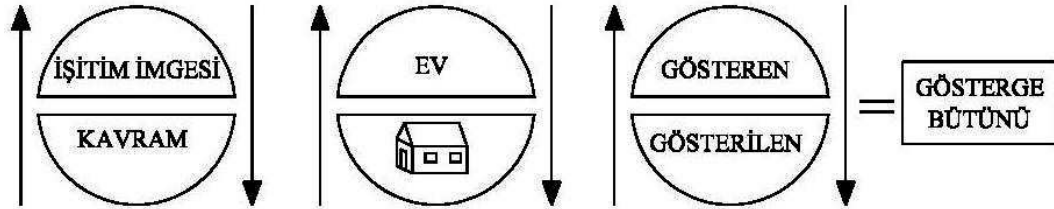

Şekil 3.3 Saussure'e göre gösterge bütünü ve bileşenleri (Rifat,1990; Ülger, 2013)

Tıpkı Saussure gibi çağdaş göstergebilimin bir diğer önemli öncülerinden biri olan Fransız bilim adamı Roland Barthes, geliştirmiş olduğu özgün yaklaşımla dil dışındaki moda, müzik, reklam vb. gibi iletişim bildirisi olan popüler kültür dizgelerinin çözümlemeleri üzerinde çalışmıştır. Çalışmalarının ilk yıllarında J.P.Sartre'nin özellikle bağlanma konusundaki görüşlerinden esinlenen R. Barthes 1960'lı yıllara doğru gerek kuram, gerek uygulama gerekse yazın açısından ilgi alanını genişletmiştir. Çevresindeki olguları gösterge dizgeleri olarak görmeye başlayan Barthes, bu dizgeleri çözmek ve işleyiş kurallarını bulmak istemektedir. Peirce ve Saussure gibi Barthes da, göstergeleri

tek başlarına değil, göstergebilimsel dizgelerin bir parçası olarak incelemiştir. Başka bir ifadeyle anlamın nasıl oluşturulduğunu; yani sadece bildirişimle değil, gerçekliğin oluşturulması ve sürdürülmesini, göstergelerle onları yorumlayanlar arasındaki ilişkiyi de incelemektedirler (Rifat,1990; Ülger, 2013).

Göstergebilimsel bakış açılarını incelediği ve başka düşünürlerin etkisinde kaldığı yıllardan uzaklaşarak çalışmalarında yeni bir döneme geçiş yapan Barthes'a göre göstergebilimsel göstergenin kendisi bir gösteren ile bir gösterilenden oluşmaktadır (Şekil 3.4). Bu kurama göre gösterilen, göstergenin iki bağlantısal ögesinden birisidir ve gösterilen, bir 'nesne' değil, nesnenin zihinsel bir tasarımıdır. Bir diğer bağlantısal öge de gösterendir ve göstereni, gösterilene zıt yapan tek fark onun bir aracı niteliği taşımasıdır. Bu iki bağlantısal öge arasında bağlantı da; zihinsel tasarım, benzerlik, dolaylılık içerir ya da içermez veya bağlantı, kendisini kullanan kişiye varoluşsal bir bağlantı içerir ya da içermez (Barthes, 2009; Ülger, 2013).

Dil	1. gösteren	2. gösterilen
	3. gösterge	
Söylem	I. GÖSTEREN	II. GÖSTERİLEN
	III. GÖSTERGE	

Şekil 3.4 Barthes'a göre gösteren-gösterilen ilişkisi (Barthes,2009; Ülger 2013)

Gösterenler düzlemi anlatım düzlemini, gösterilenler düzlemiyse içerik düzlemini oluştururlar. Barthes'a göre görüntüsel göstergeler çoğu kez toplum tarafından anlamlama aracıyla oluşturulmuş kullanım nesnelere: Belli bir anlam aktarmaya yaramakla birlikte işlevsel kökenli de olabilmektedirler. Bu durumda anlam aktarıcı olmayan bir nesne bulabilmek imkânsızdır. Burada da kullanımların evrensel anlamlama süreci çok önemlidir. Anlamlama ise bir oluş biçiminde tasarlanabilir, bu gösteren ile gösterilene birleştiren ve ürünü gösterge olan bir edimdir. Yani gerçek nesnelere ile kavramlar arasında bir anlamlama bağı bulunmaktadır (Barthes, 2009; Ülger, 2013).

3.2. Mimarlık ve Göstergebilim

Çağdaş göstergebilim kuramının 20.yy başlarında ortaya çıkmasına rağmen mimarlık kuramında güncel bir konu haline gelmesi 1950'lerin sonunda gerçekleşmiştir. Mimarlık kuramı, anlam üzerinden ilk önce dilbilim, daha sonra ise göstergebilim ile araştırılmıştır. Göstergebilimsel olarak mimarlık ise ilk kez iki İtalyan kuramcı Raggihianti ve Pane çalışmıştır (Kalpaklı, 1998).

Bunun yanı sıra mekânı ön plana alan kuramsal görüşleriyle Umberto Eco, Renato de Fusco ve Maria Luisa Scalvini, doğal dil dışındaki gösterge dizgelerini de ele alarak tutarlı göstergebilim kuramını uygun bir şekilde mimarlığa yorumlamışlardır. Mimarlık göstergebilimi, mekânın insan davranışlarının ve onun mekânsal dayanaklarının çözümlemesini içerecek biçimde oluşmasını tartışırken bir yandan da mekânı insanların birbirleriyle ve nesnelere ilişki kurdukları bir sahne olarak tanımlamaktadır. Bunun yanı sıra bir kitle iletişim aracı olarak da görülen mimarlık kuramında; gösteren/gösterilen ilişkisi bina/iç mekân ilişkisine bağlanmaktadır (Krampen, 1979; Kalpaklı, 1998).

3.2.1. Mimarlıkta Gösterge

Mimari nesnenin kendisi yorumlanabilen bir mesaj, bir simge ve bir dildir. Dil göstergesinin iki taraflı bir iletişim oluşturması, mimarlık göstergesi için de geçerlidir. Mimari nesnelere tıpkı sözcükler gibi insanlar üzerinde belirli kavramları çağrıştıran anlamlara sahiptir (Gümüş, 1988; Kalpaklı, 1998) (Şekil 3.5).

Saussure'ün dil göstergelerinin bir araya geliş bağlantısını ikili *sentagma* (dizim)/ *paradigma* (dizge) ilişkileri sistemi olarak ele alması durumu mimarlık göstergebiliminin öncülerinden Raggihianti ve Pane tarafından mimarlık üzerine uygulanmıştır. Örneğin bir yapıyı oluşturan öğeler sentagmayı; birbirleri yerine geçebilen ve değişebilen öğeler de paradigmayı oluşturmaktadır (Gümüş, 1988; Kalpaklı, 1998). Fakat mimarlık ve dil arasındaki ilişki büyük ölçüde Barthes'ın kuramsal göstergebilim anlayışından, anlam iletebilen tüm kültür biçimlerinin ve etkinliklerinin göstergebilimsel kategoriler oluşturabilecekleri düşüncesinden kaynaklanmaktadır (Ülger, 2013).

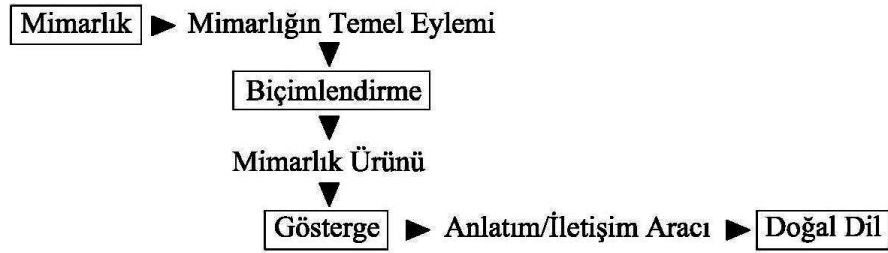

Şekil 3.5 Doğal bir dil olarak mimarlık göstergesi (Gümüş, 1988, Kalpaklı, 1998)

3.2.2. Umberto Eco ve Maria Luisa Scalvini Kuramları

Umberto Eco ve Maria Luisa Scalvini mimarlık göstergebiliminin en önemli iki kuramcısı olarak söylenebilmektedir. Yapısalcı bir yaklaşımla mimarlık göstergebilimini yorumlayan Eco'nun aksine Scalvini bu kurama dilbilimsel olarak yaklaşmıştır.

Umberto Eco, içerik düzlemine karşılık olarak işlevleri, anlatım düzeyine karşılık olarak da mekânları gösterir. Bu kapsamda işlevler, tüm olası işlevler arasından seçilen kültürel bıçimlerdir. İşlevi tarihle belirlenmiş koda/şifreye sahip olan mimarlık göstergesinin düz anlamı bu kültürel kodu gösterir. Eco'ya göre mimari gösterge kendi başına anlam ileten bir birimdir. Bunun yanı sıra Eco, mimari kodların mimarlık dışı kodlara dayanabileceğini, ancak kodların tarihsel kullanımının, onların doğrudan çözülebilmesine olanak verdiğini kabul eder. Mimari şifreler görsel şifreler oluşturur ve bu andan itibaren çizim veya mimari imgeler olası bir işlevin ileticisi durumuna gelirler. Bahsedilen şifreleme süreçleri ise toplumsal davranış bıçimlerini yansıtır (Eco 1978; Kalpaklı, 1998) (Şekil 3.6).

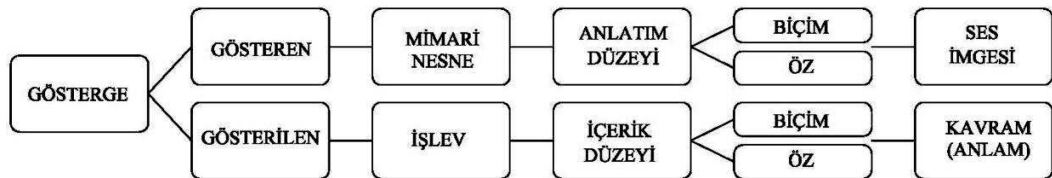

Şekil 3.6 Mimarlık göstergesi ilişki düzeyi (Eco,1978; Kalpaklı, 1998)

Eco'nun gösterge kuramında mimariye bildirişim açısından bakıldığında mimari nesnenin düz anlam ve yan anlam olarak iki düzeyinden bahsetmek mümkündür. Burada kullanım nesnesi bir gösterendir ve bu gösterenin düz anlam

düzeyinde kesin bir gösterilene vardır. Eco'ya göre bir binanın birincil gösterilene, o binayı içinde oturulabilir kılan donanımdır. Fakat hiç kuşkusuz bir mimari nesne başka şeyleri de yan anlamalayabilir ve zaman içinde farklı yan anlamlara gönderme yapabilir. Buradan çıkarılacak sonuç, bir nesne bildirşimsel açıdan bakıldığında 'simgesel yan anlamları' ve 'işlevsel düz anlamları' beraber kapsar. Bu nedenle, düz anlam düzlemine gönderme yapan birincil işlevden ve yan anlam düzlemine gönderme yapan ikincil işlevlerden bahsedilmelidir (Özek, 1980; Kalpaklı, 1998). Buna göre;

A. Birincil işlevler, işlev geleneğini esas anlamda 'işlevler' olarak nitelerler. Mimari yapının, kullanıcıya ilişkin gereksinimleri karşılaması, toplu yaşayış içinde biçimleniş olgusu gibi işlevler birincil işlev olarak tanımlanmaktadır.

B. İkincil işlevler, sanat ve biçimsel anlatının mimarlığın simgesel değerlerini ortaya koyduğu sınıftır. Gotik üslupla inşa edilmiş bir katedralde birincil işlev olarak bir toplanma olayı yansıtılırken, mistik uyum, ışık dağılımında Tanrının varlığının simgesinin aranması, gökyüzüne doğru yükselişi gibi toplumsal ve ideolojik değerleri anlatılması ikincil işlev olarak yer almaktadır.

Eco'nun yaklaşımının aksine Scalvini'ye göre ise dil günlük kullanımda iletişimi gerçekleştirir. Doğal bir biçimde anlam iletir. Dolayısıyla dilin birinci düzeyindeki temsili niteliği iletişimidir. Mimarlıktaysa birincil 'tektonik' düzeyde amaç, işlevi karşılamak, yani işlevselliktir. Dolayısıyla dildeki iletişim amacına bağlı temsil, mimarlıkta tektonik düzeyde yoktur (Ülger, 2013) (Şekil 3.7).



Şekil 3.7 Scalvini'ye göre mimarlık göstergesi (Ülger, 2013)

3.2.3. Biçim ve Mekânda Dilbilimsel Yapı

Ortak anlaşma aracı olan dil, kültürel değerlerin gelecek nesillere aktarılmasında önemli bir role sahiptir. Göstergebilim ise biçim ve mekânın içerdiği anlamlar ve kullanıcıya ilettiği mesajlar çerçevesinde incelenmesini sağlamaktadır. Mekân, içinde yaşayan kullanıcıların fizyolojik, psikolojik ve toplumsal gereksinimlerini karşılayan ve toplumca kabul edilmiş kültürel şemalara uygun biçimde oluşan bir nesne olarak tanımlanabilir. Mimari mekân ise varoluşsal mekânın somut halidir (Schulz, 1971; Kalpaklı, 1998).

Bu açıdan bakıldığında mimarlığın temel eylemi biçimlendirir. Biçimlendirici de ürettiği biçimlerle kendi eylem ve deneylerini kullanıcıya yansıtır. Kullanıcı için biçimlerde çeşitli anlamlar ve anlamların açıklamasına yönelik bir takım işaretler bulunmaktadır. Göstergebilim, biçim, biçimlendirici ve kullanıcı arasında üçlü bir bağlantı olduğunu kabul etmektedir. Dolayısıyla, üretilen biçimle kullanıcıya iletilen işaretler farklı bir anlam kazanarak yorumlanmaktadır. Biçimlendirme kararları alınırken ise mimar kullandığı temel tasarım ilkeleri ile kullanıcıya bazı mesajlar gönderir (Ülger, 2013) (Şekil 3.8).

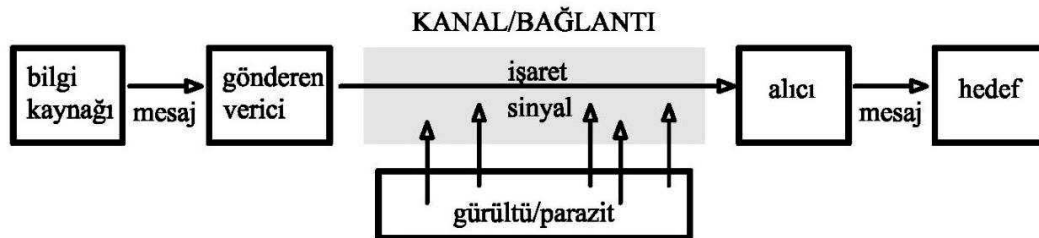

Şekil 3.8 Mimari iletişim devresi şeması (Ülger,2013)

Dolayısı ile mimar tarafından yapı üzerine yerleştirilen işaretler zaman ve mekânda iletilmektedir. Bu işaretlerin iletilmesi durumu kullanıcı/izleyici ile mimar arasındaki ortak dil, kültür, tarih, bilgi birikimi, toplumsal etkinlikler veya evrensel değerlere bağlı olarak değişebilen çok yönlü bir süreçtir (Ülger, 2013) (Şekil 3.9).

3.3.1. Göndergesel İşlev

Mekânlar; içinde eylemlerin sürdürülmesi için elverişli boşluklardır. Yaşamsal ihtiyacın gerektirdiği eylemler, kullanıcı olarak insan temel alındığında kesin olarak belirlenmiştir ve değişiklik göstermez. Dolayısıyla salt eylemin gerçekleşmesiyle ortaya çıkan mekân, sınır ve belirli bir amaca yöneliktir. Ancak, mekânın süreç sonunda elde ettiği biçim veya ortaya çıkan arkitektonik nesne toplumsal ve kültürel olarak farklılık gösterebilir. Göndergesel işlev ise bir arkitektonik nesnenin, ait olduğu bütün tarafından belirlenen kullanımlarına ya da bağlamsal çağrışımlarına yönelme işlevidir. Burada tanımlanan işlev kültüre bağlı bir değişkendir (Kalpaklı, 1998).

Bu işlev eylemlere iletişim sürecinde o toplumun ürettiği biçim ve nesnelere üzerinden gönderme yapmaktadır. Dolayısıyla bir mekân birden fazla eyleme çağrışım yapabilirken, birden fazla mekân da tek bir eyleme gönderme yapabilir. Çağrışım yapılan eylemler, işlevsel ilişki yoğunluğuna göre o mekân için önem sıralamasına da sahiptir. Örneğin yatak odası, soyunma, giyinme ve yatma eylemlerine bu işlev üzerinden göndermelerde bulunurken, bu eylemlerden yatma eylemi mekânla en çok ilişkili eylemdir. Soyunma ve giyinme eylemlerine bakıldığında, yatma eylemine göre mekânla daha az ilişkili olmalarının yanı sıra farklı kültürlerde ayrı bir mekân içerisinde bu işlev ile ilişkili olarak yer edinebilmektedirler.

3.3.2. Estetik İşlev

Eylemin gerçekleşmesi amacıyla oluşturulan mekân, biçime yönelik dönüşümlerini bu önceliği karşıladıktan sonra oluşturmaya başlamaktadır. Arkitektonik nesnenin oluşum sürecinde biçime etki eden birçok unsur vardır. Mimaride mekânın biçimlenmesindeki en önemli unsurlardan biri de o biçime etki eden toplumsal kabul ve beğenilerdir. Bu kabul ve beğeniler hem fiziksel hem de psikolojik birer ihtiyaç olarak kültürlerde kendilerine yer bulmaktadırlar. Estetik işlev de toplumun belirli bir zamanında ve kesiminde geçerli olan belli bir uzlaşmaya dayanmaktadır. Bu işlev, göndergesel çağrışımlarla daha az yüklü bileşenlerle kendini ortaya koysa da bu işlevin belirli işlevsel türleri çağrıştırmayı zorunlu değildir. Dolayısıyla toplum tarafından ortak kabullere dayanan mimari nesnelere iletişim süreçlerinde bu işlev geçerlidir (Kalpaklı, 1998).

Bu işlev biçimlere sadece eylemsel gereklilik yönünden değil aynı zamanda toplumda oluşan değerler üzerinden de yaklaşmaktadır. Ortaya çıkan biçimleniş zamanla mekânı tanımlayan vazgeçilmez bir unsur haline gelmektedir. Süreç sonunda elde edilen biçim fonksiyona ait özelliklerini kaybetmiş bile olabilmektedir. Geleneksel Türk Evi'nde cumba ilk olarak mekânsal ihtiyaçlardan doğan bir biçimlenme olmasına rağmen zamanla mekânsal fonksiyona ait özelliklerini kaybetmeden Türk Evi'nin karakteristik bir ögesi haline gelmiştir.

3.3.3. Üstdil İşlevi

Mekânlar her ne kadar eylemler üzerinden belirli ve değişmez olsa da biçim kullanıcı üzerinden gerekliliklerin değişmesi ile süreç içerisinde farklılıklar göstermektedir. Geçmişte ya da farklı bir toplumsal ya da kültürel bağlamda kullanılmış olan mimari kod, yeni bir bağlamda kullanılarak güncelleştirilebilir. Kullanılan bu kodun kaynağı, geldiği bağlama yaptığı göndermelerle üstdil işlevi olarak tanımlanmaktadır. (Kalpaklı, 1998). Örneğin Türk Evi'nde odanın çok fonksiyonlu yapısının üstdil işlevinin kaynağı Türk Çadırı'dır. Türklerin göçebe düzenden yerleşik düzene geçmesi ile birlikte mekânsal ihtiyaçlarının biçimi değişmiş ancak çadırın içerdiği eylemler ve fonksiyonlar bir bütün olarak odanın içerisinde yer bulmaktadır.

3.3.4. Teritoryal İşlev

Mekânı oluşturan eylemlerdir. Eylemlerin kaynağı ise insandır. Dolayısıyla mekânlar insana ait davranış ve eylemlerin nesneleşmiş halidir. Teritoryal işlev ise davranış ve eylem yörüngelerine sahne olma, kişiler arası ilişkileri, etkileşimleri çerçeveleme, çevreyi bölme, yapılandırma, sınırlandırma ya da bölgeleme işlevini ifade etmektedir (Kalpaklı, 1998). Mekânlar, kullanıcı üzerinden üstlerine yüklenen roller aracılığı ile deneyim ve anlam kazanmaktadır.

Bu işlev iletişim sürecinde arkitektonik nesneyle davranış ve eylemler üzerinden ilişki kurmaktadır. Benzer eylemleri gruplarken, farklı eylemleri ayırtmaktadır. Aynı zamanda kullanıcı ilişkilerini kültürel ve toplumsal değerler bir şekilde ele alarak mekânı mekânın biçimlenme sürecine etki etmektedir. Örneğin benzer işlevlere sahip mekânlar gruplanırken teritoryal işlev ilişkisi üzerinden günlük yaşama

ve yatma mekânlarının ayrılması şeklinde biçimlenir. Başka bir örnek olarak ise sofa mekânı bu işlev ilişkisi üzerinde toplanma ve hizmet eylemi üzerinden kişiler arası ilişkilerin sahnelendiği, hatta çoğu zaman üstünlük mücadelesi ve çatışma gösterdiği bir mekân haline gelmektedir. Başköşe gündüz kadına, akşam ise erkeğin hizmetine sunulan bir hâkimiyet alanıdır.

3.3.5. Anlatımsal İşlev

Nesnedeki anlam ve anlatım birçok yoruma sahip bir kavramdır. Esas olarak ise aktarılmak istenen içeriğin dışavurumu, mesajı ya da iletimidir. Bu unsurlar çeşitli kurallar dâhilinde tasarımcı tarafından kullanıcıya aktarılır. Bu süreç ideale ulaşmayı amaç edinen mimari üslupların da çıkış kaynağıdır. İçerik ise tasarımcı tarafından mekâna üsluba ait kodlarla işlenmektedir.

Bu işlevde oluşmuş arkitektonik nesne kişisel ya da mimari bir üslubun anlatımsal işlevini yüklenmektedir. Kullanılan nesnelere iletişim sürecindeki anlatımsal yönetime ilişkin ipuçlarını taşımaktadır. Dolayısıyla inşa edilmiş çevre ya da tektonik bir nesne anlatımsal bir yönetime sahiptir (Kalpaklı, 1998). Biçim, malzeme, büyüklük ve düzen gibi nitelikler işlevle ilişkili olarak kullanıcıya üsluba yönelik işaretler göndermektedir. Örneğin Brütalizm, yalın malzeme kullanımıyla anlatımsal bir işleve sahiptir. Fonksiyonalizm, mekânda işlevselliği ön planda tutarak kendini belli etmektedir. Dekonstruktivizm, eğik, orantısız ve katlanmış biçimlerle ilişki kurarak kendini anlatmaktadır.

3.3.6. Uyarı İşlevi

Mekân fiziksel olarak birçok bağlantıya sahip, belirli bir amaca yönelik bir boşluktur. Bu boşluk asıl olarak biçiminde ve kaynağında insan olan bir sonuç ürünüdür. Ortaya çıkan yaşam alanları ise çeşitli nesnelere çevrenin ve muhafaza altına alınmaktadır. Bu durum mekânı sınırlandırarak yönlendirme taşımak amacıyla oluşturulmaktadır.

Bu işlevde arkitektonik nesnelere, kullanıcılara uyarmakta ve sahne hizmeti görmeleriyle mekânsal-kinetik davranışları kısıtlamakta, yönlendirmekte ve çağrışım açılımlarını belirlemektedirler(Kalpaklı, 1998). Örneğin haremlik-selamlık plan kurgusu kullanıcıları uyarak cinsiyete göre ayrılımları konusunda onları yönlendirir. Ya da belirli kullanıcıların erişiminin istenmediği durumlarda bir hol ya da farklı bir giriş çözümüyle mekân gizlenmektedir.

3.4. Çözümleme ve Analiz Yöntemi

Bu tez çalışmasında normatif modellerin çözümlenmesi için iki aşamalı bir yöntem oluşturulmuştur. İlk aşamada çağdaş göstergebilimci Barthes'ın gösterge kuramı ve Eco'nun mimari işlevi oluşturan mimari kod anlayışı temel alınarak oluşturulan göstergebilimsel şemayla Geleneksel Türk Evi'ne ait normatif ana model üzerindeki cinsiyet kodu göstergeleri belirlenmiştir. İkinci aşamada ise seçilen örnekler üzerinde bu göstergeler çözümlendikten sonra mimari iletişim sürecindeki işlevlerin bu göstergelerle ilişkisi tespit edilmiş ve bu durumun mekânsal biçimlenişe etkisi ortaya çıkarılmıştır.

3.4.1. Cinsiyet Kodu Göstergelerinin Oluşturulması ve Çözümlemesi

Eco'nun kuramı mimari nesnede biçimlenişine etki eden mimari kodların bulunduğunu söylemektedir. Barthes'ın gösteren ve gösterilenden oluşan gösterge kuramı cinsiyet ögesi üzerinden tekrar kurgulandığında; cinsiyet kod göstergesi, gösteren olan normatif ana model ve gösterilen olan geleneksel Türk yaşam kültüründen alınan söylemden oluşmaktadır (Şekil 3.11). Kültürün ve toplumsal cinsiyet rollerinin gerektirdiği zorunluluklar sonucunda mekânsal oluşumlar ve mekân donatıları etkilenmiştir. Bu göstergeler normatif ana modelde oluşturulurken, söylemlerin mekânsal biçimlenişe etki ettiği durumlar esas alınmıştır. Tespit edilen bu göstergeler örneklem alan içerisinde seçilmiş 20 geleneksel konut üzerinde çözümlenmiştir (Şekil 3.12).

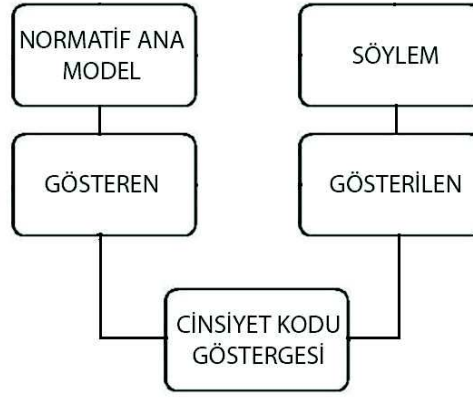

Şekil 3.11 Barthes ve Eco kuramı temel alınarak belirlenen gösterge oluşum şeması

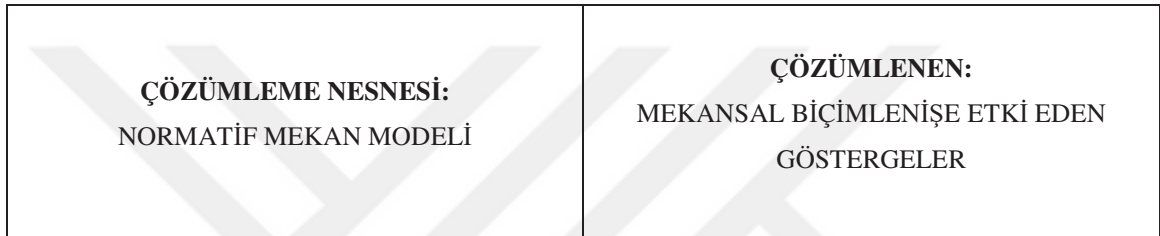

Şekil 3.12 Nesne üzerinden göstergelerin tespiti

3.4.2. Mimari İletişim Sürecindeki İşlevlerle İlişkinin Tespit Edilmesi

Mimari iletişim sürecinde işlevler, göstergelerin söylem üzerinden çıkış kaynağını oluşturmaktadır. Bu durum normatif mekân modellerinin biçimleniş sürecine de etki etmektedir. Bu iletişim ve oluşum döngüsü içerisinde örneklem alan içerisinde seçilmiş 20 geleneksel konut üzerinden işlevlerin göstergeler ile ilişkisi tespit edilmektedir (Şekil 3.13).

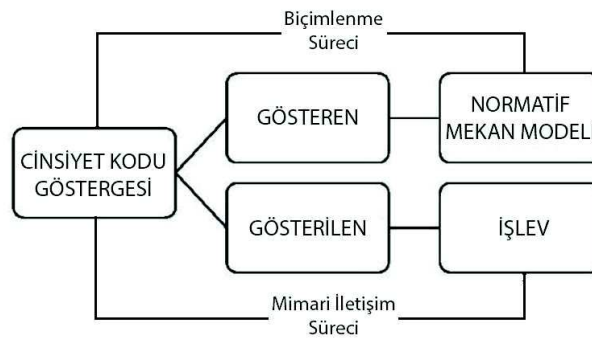

Şekil 3.13 Eco kuramı temel alınarak belirlenen mimari iletişim süreç şeması

4. KAVRAMSAL ALTYAPI

4.1. Mimaride Mekân

Mekân, tarihsel süreç boyunca birçok disiplin için araştırma konusu olmuştur. Bu sebeple her disiplin bir başvuru aracı olarak kendi mekânını oluşturur. Farklı disiplinlerin karşılıklı etkileşimleri ile mekânın oluşumuna dair fikirler üretilmiştir. Mimarlık da, mekân tasarlama sanatı olarak, mekânı kendi özü içerisinde bir çözüm nesnesi olarak ele aldığından, mimarlık ve mekân, günümüzde tartışılmayacak kadar birbiri ile iç içe iki kavram haline gelmiştir.

4.1.1. Mekân Kavramı ve Tarihsel Gelişimi

Mekân kelimesi köken olarak Arapça ‘kevn’ yani olmak mastarından türetilmiş olup, oluşun meydana geldiği yeri ifade etmekte olup, gündelik dilde ‘*nesne veya kişilerin bulunduğu alan*’ (İslam Ansiklopedisi, 2017²) olarak betimlenmektedir. Kavram olarak ise ‘*yer, bulunulan yer, ev, yurt, uzay*’(TDK, 2017³) şeklinde tanımlanmaktadır.

Mekân sözcüğünün kavramsal kökeni ise Antik Yunan’a dayanmaktadır. Fakat Antik Yunan’da kullanılan kavram ile bugün kullandığımız kavram farklı içeriklere sahiptir. Antik Yunan’da mekân kavramını tam olarak karşılayabilen bir terim bulunmaz. Daha çok yer ve lokasyon kavramları ile ilişkilidir. Bu dönemde ‘yer’ anlamında *chora*, *topos* ve *pou* kelimeleri kullanılmaktadır. Mekân ve yer olguları *chora* ve *topos* ile ilişkilendirilmekle birlikte günümüzde olduğu gibi bir yer-mekân ayrımı bulunmaz. Bu iki kavram aynı anlamda kullanılır (Üngür, 2011).

² <http://www.islamansiklopedisi.info/dia/maddesnc.php?MaddeAdi=mekan>

³ http://www.tdk.gov.tr/index.php?option=com_gts&arama=gts&kelime=mek%C3%A2n&uid=35221&gu id=TDK.GTS.5a5a36b9720737.21688583

Bu bağlamda mekân Antik Yunan'da filozoflar tarafından tanımlanmış ve yorumlanmıştır. Platon için evren kararlı ve tamamlanmış bir yapıya sahiptir. Mekânı ise, evreni oluşturan dört öğeden (hava, su, toprak, ateş) olarak görmektedir. Platon'a göre mekân, oluş ve bozuluşun gerçekleştiği yerdir ve ardı ardına gelişi ve değişimi ifade eder. Ancak Platon, mekânın soyut tarafıyla ilgilenmez, mekân maddeseldir ve görülebilir olması gerekmektedir. Tıpkı Platon gibi Descartes da mekânı somut olanla ilişkilendirmekte ve Dünya merkezli bu anlayışta somut olarak ise insan bedenini ele almaktadır. Aristo ise mekânı 'Tüm yönleri ve karakteristikleri içeren bir yerler bütünüdür.' şeklinde tarif etmektedir(Gündoğdu, 2002).

Bu açıdan baktığımızda Galileo'ya kadar mekân, filozoflar tarafından merkezci olarak Dünya'nın ele alındığı maddesel bir bakış açısıyla tanımlanmaktadır. Galileo ise bunların aksine, sonsuz sınırsız açık mekân olgusunu ortaya atmış ve mekânı uzam ve uzay kavramları ile ilişkilendirmiştir. Buna karşılık Newton mekânı mutlak ve göreceli olarak iki kısım olarak ele almış ve nesnelerin ancak mutlak mekân içerisinde gerçek olarak var olabileceklerini söylemiştir (Yılmaz, 2016). Dolayısı ile mekân kavramı, insanın gelişim ve değişim süreçleriyle birlikte ele alınır. Modernite öncesi mekân, bedensel varoluşlarla sınırlandırılırken, modernite sonrasında yaşanan teknolojik gelişmelerle birlikte, sınır ve zamanın ötesine geçerek farklı boyutlarda teorik anlamlar kazanmıştır (Yılmaz, 2016). Modern toplumlarda, mekân ve yer kavramları aynı şeyi ifade etmez. Geleneksel dönemde, orada bulunma mekânın temel durumu oluşturur iken, günümüz gelişen teknolojisi mekânın bulunulan yer ile olan ilişkisini ortadan kaldırmıştır. Modernite sonrası farklı coğrafyalar, soyut mekân anlayışı ile birlikte aynı zaman içerisinde birbirine bağlanır. Burada mekân, geri dönüşü olmayan, sürekli ileriye doğru akan, homojen ve edigendir (Ünsal Gülmez, 2008).

Günümüzde ise mekân, hem gerçek hem de soyut düzlemde incelenen ve birçok farklı disiplin için araştırma ve arayış konusudur. Antikçağdan itibaren başlayan maddesel gerçeklikle kısıtlı mekân tanımı, süreç içerisinde yerini evrenin sınırsızlığı ile ilişkilendirilen çok boyutlu bir mekân anlayışına bırakmıştır.

4.1.2. Mimari Bir Nesne Olarak Mekân

Mekân kelimesi günümüzde mimarlık ortamlarında sıklıkla kullanılan ve doğal süreçteki yeri tartışılmaz hale gelmiş bir kavramdır. Mekân nesne olarak mimarlığın özünü oluşturur. Mekânın fiziksel olarak varlığı, dünyanın varoluşundan bu yana devam etmektedir. Mekân, mimarlık bir meslek olarak tanımlamadan önce de vardır. Mimari anlamda mekân insanla birlikte var olmaktadır ancak kavram olarak mimaride kullanımı bu yüzyılın başlarında başlamıştır (Van de Ven, 1978). 1890 yılına kadar mimari terimlerde kullanımı olmayan mekân kavramı Alman yazarlar tarafından ortaya çıkarılmış, modernizm ile bağlantılı olarak değişip gelişmiştir (Forty, 2000).

Mimari anlamda mekân birçok farklı şekilde tanımlanmıştır. Frank Lloyd Wright'a göre mekân yeni gerçeklikte maddenin yerini almıştır. Bir yapının gerçekliğini onu oluşturan fiziksel elemanlar değil, bunlar tarafından meydana gelen ve yaşanan mekânlar oluşturur (Benedict, 1991). Le Corbusier için ise mimarlık nesnelere düzene koymaktır. Düzene konulacak nesnelere ise mekânlardır. Bir mekân ihtiyaca cevap veriyorsa güzeldir. Asal formlar, sade, yalın ve düzenlidir (Le Corbusier, 2017).

Dolayısı ile mekân, toplumların kültürlerine, yaşamlarına ve sosyal yapılarındaki değişimlerine göre çeşitli anlamlar içerir. Bir toplum bir mekânda var olmaktan fazlasını yapar. Mekânın biçimi ve doğasında toplum önemli bir yere sahiptir (Dağ, 2005). Mimarlık, kültürel, ekonomik ve toplumsal dinamiklerin ortak bir ürünüdür. Mekân ise mimarlığın temel unsurunu oluşturur ve mimarlığın özü insan-mekân ilişkilerine dayanır (Yağcı, 2014).

Kavramsal açıdan baktığımızda Doğan Hasol (2016), Mimarlık Cep Sözlüğü'nde mekânı; *'İnsanı çevreden belli bir ölçüde ayıran ve içinde eylemlerini sürdürmesine elverişli olan boşluk; boşluğun sınırlandırılmasıyla ortaya çıkan ve içindekileri görsel izlenim ve algısına açık, belirleyici ortam, boşun'* şeklinde açıklamaktadır.

Mekân, fiziksel tanımı üzerinden ele alınırsa, iki ve üç boyutlu çizim ve öğretilen öteye geçemez. Oysa mekân, yaşamla ve evrenle derin bir ilişkiye sahip insanla anlam kazanan bir kavramdır. Mekân hem herhangi bir şey, hem de her şeydir.

Dolayısıyla sadece fiziksel olarak değil, algısal olarak da var olur (Yılmaz, 2016). Mimarlık tarihi boyunca fiziksel olarak ele alınan mekân, estetik kuramlarıyla standartlaştırılmış ve nasıl olması gerektiği inşa edilmeden önce kesinleştirilmiştir. Rönesans'a kadar mimarlığın nesnesi güzel olan mekândır. Rönesans sonrası, özne-nesne ve özne-mekân ilişkileri sorgulanmaya başlanmış ve mekân salt çizilen değil, gezilen, dokunulan ve yaşanan bir varlık olarak tanımlanmaya başlanmıştır (Terzi, 2016). Modernizme kadar ise mekân görme duyusuna hitap eden göz merkezli olarak tanımlanmış ve o şekilde inşa edilmiştir. Mekân da özne anlayışı ise eylem ve mekân arasındaki ilişkinin sonucu olarak ortaya çıkmıştır. Mekân özne ve öznenin hareketiyle etkileşim halindedir ve bu da özneyi mekânın bir parçası yapmaktadır (Terzi, 2016).

Modernist bakış açısına bir tepki olarak ortaya çıkan Post modernizm, mekânın anlamının modern anlayışta yitirildiğini savunur. Bu sebeple post modernizmin amacı mekânda nesnenin kaybolan anlamını geri getirmek ve anlam odaklı mekânsal bir ifade biçimi oluşturmaktır. Bu durum öznenin mekânsal düzlemde parçalanmasına ve merkezci anlamını yitirmesine sebep olur. Dekonstruktivizmde ise düzen tamamen ortadan kalkar, mekânın algısal değerleri tamamen kaybolur ve özne mekânsal düzlemde yok edilir (Foucault, 2010; Üngür,2011).

Psikolojik açıdan bakıldığında ise mekân, kullanıcıları etkileyebilir ve ruh hallerini kontrol edebilir. Mekândan elde edilen mimarlık, kullanıcılar için büyük bir memnuniyet kaynağıdır. Mimar ise tıpkı bir heykeltıraş gibi mekânı modellemektedir (Benedict, 1991).

Kısaca mekânın doğasında ve biçiminde insan vardır. Daha doğrusu mekan bu biçimsel öykünmenin bir sonuç ürünüdür (Lefebvre, 1991; Üngür, 2011). Nietzsche için mekân bedensel hareketler tarafından oluşturulan güç alanlarıdır. Bu anlayış, daha sonra İtalyan ve alman mimarlar tarafından benimsenerek devam ettirilmiştir. Forty (2000) ise mekânı dönemselsel olarak 3 başlık altında incelemektedir. Buna göre;

A. Sınırlandırılmış Mekân: Çevrelenmiş ya da muhafaza altına alınmış mekân kavramı olarak tanımlanan bu anlayış 1920'lerde geniş kitlelerce kabul görmüştür.

B. Sürekli Mekân: İç ve dış mekânın sürekli ve sonsuz olması durumudur. 1920'lerde sınırlandırılmış mekân anlayışına karşı özgün bir fikir olarak savunulmuştur.

C. Vücutun Uzamı Olarak Mekân: Mekân, insanın hareketleri ve yaşam arzusuyla aktive olan sürekli bir güç alanıdır.

Bunun yanı sıra modern mimarlık içerisinde iki önemli mekân kavramından bahsedilmektedir. Birincisi organik hareket, ikincisi ise fonksiyonalizmdir. Birisinde katı bir rasyonalizm varken, diğer hareket daha insani hisler içermektedir (Zevi, 2015). Bu anlayış içerisinde mekân insanın varlığı ile bir yere dönüşür ve onunla bütünleşir. Mekâna fenomenolojik yaklaşım ve varoluşsal mekân kavramlarının temelini de bu düşünce oluşturur (Dağaltı, 2010). Mekân fiziki birçok bağlantısı olan, sınırlandırılmış, belirli bir amaca yönelmiş boşluktur. Kültürel ve yerel içerik taşıyan anlamları yüklenerek yer haline gelir. Yer karakterini, hem mekânın fiziksel özellikleri olan biçim, malzeme, doku, renk gibi somut özellikler, hem de zaman içinde insan tarafından yüklenen ve kesin tanımı olmayan kültürel bileşenler oluşturmaktadır (Trancik,1986).

Bu anlayışın bir devamı olarak Jean Baudrillard (2011) mimarlığa değil fakat mekâna ve mekânın ona hissettirdiği mimari hakikate hayranlık duyduğunu belirtmektedir. Mimarlığı görünür ve görünmez terimleri aracılığı ile ele alıp, hem yer hem de yer olmayanı oluşturduğunu savunmaktadır. Mekânın bu zıt kavramları bir araya getirmesi bir düello için davettir. Tasarlanan her bir mekân, nesnelere gerçek düzenle karşı karşıya getirmektedir. Dolayısı ile başarılı bir mekân, düzene karşı koyan dünyanın gerçekliği ile kullanıcıyı yüz yüze getiren bir ilişkiye sahiptir.

Kısaca mimarlık en basit şekilde açıklanacak olursak mekân oluşturma sanatıdır. Mekânsal düzenlemeler de kültürel farkların okunmasındaki en büyük araçtır. Mekânsal düzen kültürün bir parçasıdır. Mekânın okunması o toplumun yaşam biçimini ortaya çıkarır (Zevi, 2015). Mekân, ait olduğu toplumun aynasıdır. Belleğin içinde saklanan bilgilere göre şekillenir. Kısaca mimari duvarların ardındaki boşluktan öte olarak, toplum bilgisini ve deneyimlerinin sıkıştırıldığı yaşam boşluklarıdır (Asiliskender,2006).

4.2. Mimaride Normatif Mekân

Normatif; *'Kurallarla, yasalarla ilgili olan, kural, yasa koyan, belirlenmiş kalıplar içinde olan'* anlamında kavramları tanımlayan, nesnelere çoğunlukla ideal olana ulaşmaya çalışanla ilişkilendiren bir olgudur (TDK, 2017⁴).

Mimaride ise kent ve mimarlık kuramlarında belirli kurallar dâhilinde tasarlanan mekânlar normatif olarak tanımlanır. Dolayısıyla mimari mekânı bir nesne olarak ele aldığımızda, nesnenin kabul görmüş biçim ve boyutu onun normatif sıfatlarını da tanımlamaktadır. Mekâna normatif sıfatı kazandıran bu kurallar her bir toplum için kazanılan değer ve anlamlardan oluşur. Toplum idealize edilmiş bu mekânlara karşı aidiyet ya da dışlanma duygusu hissetmektedir.

4.2.1. Normatif Mekân Modellerinin Oluşumu

Mitler ve semboller, normatif mekânları ve sınırları inşa ederler. Toplumsal sağduyu, değer ve kabullere dayanan normatif mekânlar, toplumun davranış ve temsil durumları ile kurgulanmakta ve bu kurgular normları oluşturmaktadır. (Kaya, 2013). Bu normlar ait olduğu kavramın en ideal şeklini tanımlamakta kullanılmaktadır. Tıpkı bu normların kavramları idealize etmesi gibi insan da içgüdüleri gereği ideal olana ulaşmayı istemektedir. Normatif mekânlar uzun süren bir sürecin sonucunda belirli tasarım kuralları çerçevesinde idealize olarak kullanıcıların gereksinimlerini karşılamaktadırlar.

Bu sürecin neticesinde idealize olmuş bu mekânlar, kendilerine özgü özelliklere sahip bir ana modeli ortaya çıkarırlar. Oluşan bu ideal mekân modeli, toplumlara ve kültürlere göre kısmi farklılıklar gösterebilir. Bu kısmi farklılıklar, ana modele bağlı olarak gelişen alt mekân modellerini oluşturur. Alt mekân modelleri tasarım kuralları ve tasarımın çıkış noktası açısından ana modele bağımlıdır.

⁴http://www.tdk.org.tr/index.php?option=com_karsilik&view=karsilik&kategori1=karsilik_liste&ayn1=bas&kelime1=normatif

4.3. Normatif Bir Mekân Modeli Olarak Geleneksel Türk Evi

Tasarım ve kullanımında aile bireylerinin ilişkilerinin ve mekânları kullanımının öne çıktığı Geleneksel Türk Evi, geleneğin yorumu olarak da adlandırabileceğimiz haliyle yüzyıllar boyunca süregelmiş ve çok az değişim geçirerek günümüze kadar üretilmiştir (Vanlı, 1995). Türkler Anadolu'ya yerleşmeden önce göçebe bir hayat tarzına sahiptir. İslamiyet'in kabulü ile birlikte daha kapalı ve mahremiyet içeren barınaklar yapma düşüncesi Türkleri yerleşik düzene geçişini kolaylaştırmıştır. Türk Evi'nde oda, biçimleniş ilkeleri yönünden Türk Çadırı'nın uzantısıdır.

Türk Evi hakkında oldukça kapsamlı tipolojik araştırmalar yapmış olan Sedad Hakkı Eldem (1954)'e göre Türk Evi, kendine has özellikler gösteren bir kimliğe sahiptir. Ait olduğu toplumun kültürü ve törelerine uygun olarak, yüzyıllar süren bir birikimin sonucu olarak mekânlaşma sürecini tamamlamış ve idealize olarak kullanıcıların gereksinimlerine cevap vermiştir. Farklı bölge ve kültürlerde inşa edilmiş olsa bile, ortak bir çıkış noktası ve mekânsal oluşum şemasına sahiptir. Fakat Türk Evi'nin mekânsal şeması bir anda oluşmamıştır. Toplumsal rollerin kültürel ve iklimsel özelliklerle birleşmesiyle Türkler kendilerini özgü normatif özelliklere sahip konut tiplerini oluşturmuşlardır.

Türk Evi'nin gelişimi, planda ve hacimde sofanın gelişimi ile birlikte analiz edildiğinde elde edilen en önemli nokta Türk Evi plan tipinin evrimindeki sofanın niteliğidir. Sedad Hakkı Eldem (1954)'e göre önce açık olarak ortaya sofa zamanla yarı açık ve kapalı bir mekân haline dönüşerek 19. yy'da kesin olarak evin içine girmiştir. Ancak sofanın açık ve yarı açık kullanımı bu gelişim dönemi sonucunda ortadan kalkmamıştır.

Geleneksel Türk Evi'nin mekânsal kurgusuna bakıldığında en önemli tasarım kriteri olarak geniş aile mantığı yatmaktadır. Mekânlar bu mantık çerçevesinde şekillenmekte ve fonksiyonları tanımlamaktadır (Azezli, 2009). Geleneksel Türk Evi plan kurgusunda her oda sofaya, yani ortak bir mekâna açılır. Bu anlamda sofa hem aile bireylerinin toplanma yeridir hem de gerektiğinde evin genişlemesine yardımcı bir ara eleman olarak görevler yüklenir. Aynı zamanda sofa Türk evi mekânsal kurgusunun

çıkış noktasıdır. Eldem (1954), Türk Evi plan tipolojilerini oluşturarak Türk evini 4 başlık altında incelemiştir.

I. Sofasız Ev Türü: En ilkel plan türüdür. Sıra halinde bir veya daha fazla odaya sahiptir. Ev merkezi bir avlu etrafında yapılmıştır, odalar avluya açılan pencerelerle aydınlatılır. Bu plan türünde, avlu sofa görevini görür. En üst katta, odalar merdivenlerle avluya bağlanır ve odaların önünde balkon formunda açıklıklar vardır. Bu plan türü geniş olarak Güneydoğu Anadolu, Irak ve Suriye sınırına yakın yerlerde uygulanmıştır. Bunun en önemli nedeni sıcak hava koşullarıdır, daha soğuk iklime sahip yerlerde açık alan kapatılmıştır (Eldem, 1954).

II. Dış Sofalı Ev Türü: Bu plan türünde, tasarımda oda ve sofa olmak üzere iki standart eleman görülmektedir. Sofa önceleri duvarlar yerine sütunların taşıdığı açık bir alandır ve sadece çatı ile örtülüdür. Ancak yaşam şartlarının ve konfor isteğinin artması ile zaman içinde sofa geniş cam pencerelerle örtülmüş ve evin içine alınmıştır. Bu orta açık alan ortak kullanıma hizmet eder, oturma, misafir ağırlama ve odalara giriş çıkışı sağlar (Eldem, 1954).

III. İç Sofalı Ev Türü: Türk Evi'nde kullanılan en yaygın plan türüdür. Bu plan türü karniyarik plan olarak da bilinmektedir. Sofanın dış kısmına diğer bir dizi odanın eklenmesiyle geliştirilmiştir. Odanın iki sıra sofanın içinde yer alması, yasama alanının daha korunaklı, ferah ve özel olmasına ve odalar arasında iletişimin daha kolay olmasına neden olmuştur. Bu tür daha yoğun bir planlama gerektirmektedir. Bu plan türü Türk Evi'nin en olgun halidir denilebilir (Eldem, 1954).

IV. Merkezi Sofalı Ev Türü: Bu plan türü gelişimin son aşamasıdır. Tasarım merkezi bir sofa etrafında yapılır. Sofa merkezde yer alır ve dört tarafında odalarla çevrilidir. Bir veya iki oda eksiltiştir, bunun yerine güneş ışığından daha iyi yararlanmayı sağlayan eyvan konulmuştur. Aynı plan türü içinde eyvan sayısını arttırarak farklı birleşimler geliştirilebilir (Eldem, 1954).

Mekân içindeki eylem alanları, mekân-eylem ilişkileri, genel olarak ait olduğu bölge içindeki mekân ve ait olduğu fonksiyon ile buna ne sıklıklarda hizmet ettiği, işlevsel kurgunun içinde yer almaktadır. Geleneksel Türk Evi'nin mekân parçaları ve

mekâna dayalı eylemleri genel olarak birimler ile birimlerin bağlandığı katlara göre düzenlenmiştir. Ev içi bölümlenme esaslarının farklılaşması veya kullanılan mekânların biçimsel farklılığı bu çeşitlenmenin temel belirleyicileridir. Türk Evi tipolojisinde bulunan mekânlar tipolojiden bağımsız olarak genel olarak şu şekildedir (Arat, 2011);

A. Sofa: Bir mekân olarak ‘Evlerde oda kapılarının açıldığı genişçe yer, hol’ şeklinde tanımlanan sofa (TDK, 2017⁵), Türk Evi için önemli bir unsurdur. Türk Evi, sofasının olup olmadığına ya da yerine göre kategorize edilmektedir. Eldem (1954) ’in 4 başlık altında incelediği Türk Evi’nin değişmez unsuru sofadır. Bazı tipolojilerde sofanın içinde üç tarafı kapalı olan ve bir yöne açılan eyvan adı verilen mekânlar da bulunmaktadır. Bu mekânın yanı sıra köşk adı verilen, sofadan dışarı taşan, çevresi açık üzeri kapalı yazlık oturma yerleri ve içinde taht adı verilen yükseltilmiş döşemeler de kurgulanır. Sofanın ev bütünlüğündeki oranı, yüzeyindeki farklılaşmalar ve konumu, evin içinde bulunduğu konut dokusunu da etkileyen bir unsur olarak karşımıza çıkmaktadır. Sofanın hangi amaçlarla nasıl oluşturulduğu, mahremiyet, iklim gibi değişkenlerle evin biçimlenmesini, dolayısıyla konut dokusunu değiştirmektedir (Arat, 2011).

B. Avlu/Hayat: Avlu, geleneksel konut dokusu içerisinde bağlı bulunduğu dış çevreden kendini soyutlayabilen yarı açık/açık bir iç mekân oluşturma amacıyla, dış mekânın iç mekâna alındığı, sofanın da açıldığı ikincil ortak mekânın adıdır. Avlu konut içinde bulunduğu bölgeye göre yerinin tanımlandığı, evi saran, altında konumlanan veya bir bölgede bulunan alanlardan oluşmaktadır. Yükseltilmiş avlu duvarlarıyla sınırlandırılan hayat bir anlamda geleneksel konut dokusu içinde sokağın yüzünü oluşturmaktadır (Bektaş, 1996; Arat, 2011).

C. Merdiven: Geleneksel doku içerisinde bulunan evlerin genellikle birden çok kata sahip olması, farklı yaşam katları arasında ulaşımı sağlayan merdivenleri ön plana çıkarmaktadır. Merdivenin yeri ve konumu ana ulaşım noktası olan sofanın durumuna bağlı olarak değişmektedir. Buna göre dış sofalı evlerde, oda sırası içinde ya da dış cepheye bütünleşik olarak konumlanırken, iç veya orta sofalı evlerde plan şemasına

⁵http://www.tdk.gov.tr/index.php?option=com_gts&arama=gts&guid=TDK.GTS.5a64932eaabd45.99991126

göre hemen ulaşılabilecek merkezi bir noktada konumlandırıldığı görülmektedir (Ünver, 1976; Küçükerman, 1988; Arat, 2011).

D. Hizmet Mekânları: Hizmet mekânları, zemin katta, genellikle yükseltilmiş, mahremiyet ve güvenlik amaçlı dış çevreden yalıtılmış yüzeylere sahip, genel yaşama ait fonksiyonlar içermeyen bir yapıdadır. Bu katta genel yaşamı sürdürmeye yönelik ihtiyaçların yanı sıra, depolama gibi her zaman kullanılmayan mekânları da içermektedir. Zemin katta bulunan en önemli fonksiyonlar mutfak ve tuvalet birimleri, bunlara ilave müştemilat, ahır gibi diğer fonksiyonlardır. Topoğrafya açısından düz olmayan eğimli arazilerde zemin kata ek olarak bir ara kat daha oluştuğu görülmektedir (Eldem, 1987; Arat,2011).

E. Oda: Geleneksel Türk Evi odalarının sayısı ve şekilleri plan tipini meydana getiren en önemli unsur olarak karşımıza çıkmaktadır. Odaların sayısına göre plan tipi değişmekte veya gelişmektedir. Orta sofalı plan tipinin oluşabilmesi için en az dört oda gerekmektedir, köşe sofalı evlerde ise oda sayısı iki veya üçten fazla olmamaktadır. Bunun yanında odaların yönü plana etki etmektedir. Dış sofalı plan tipinde bütün odalar aynı yöne açılmaktadır. Orta sofalı plan tipinde dört yöne bakabilen odalar yapılmıştır. Odanın yörelere göre göz, hane ya da ev gibi değişik isimler alabilir (Kuban, 1970; Küçükerman, 1973; Arat, 2011). En değerli oda, cumba/çıkması olan köşe odalardır (Evren, 1959; Arseven, 1984; Küçükerman, 1988; Arat,2011). Türk Evi'nde oda kullanımı, her işleve yanıt verecek şekilde düzenlenmektedir. Dolayısıyla Geleneksel Türk Evi'nde oda, kendi başına çok yönlü günlük işleri karşılayabilen bir yapıdadır. Bu yüzden iç düzenleri kesin bir şekilde belirlenmiş ve sistemleştirilmiştir. Bunun yanında odalar, ortak bir kullanma mekânı içerisinde yer almakta, bu ortak mekânın yeri ve konumu çeşitli etkilere dayalı olarak değişerek plânsal çeşitlenmeyi oluşturmaktadır (Küçükerman ve Güner, 1995; Arat, 2011).

Türk Ev tipolojisinde, tüm özellikleri içinde barındıran odalardan öte, özelleşmiş odalar da bulunmaktadır. Köşk gibi büyük konutlarda, haremlik, selamlık, misafirler için başodalar (divanhane, divan odası, ayvan oda), günlük oda, yatak odası (oda içinde musandıralık), namaz odası eylemlere özel kurgulanan odalar da yer alır (Eldem, 1987; Küçükerman, 1988; Kuban, 1995; Bektaş, 2007; Arat, 2011). Oturma odası, genelde aile bireylerinin her zaman kullandığı varsa harem kısmı ile beraber kullanılan bir oda

olmaktadır. Başoda, sofanın bir tarafında bulunan, mekânsal açıdan boyut ve içerisindeki süslemelerin farklılaştığı misafirler için ayrılmış bir odadır. Duvarları mekâna ait sabit mobilya ve süslemelerle dolu olan başoda, çalışma kapsamı altında ayrıntılı incelenecek mekânların başında gelmektedir (Arat, 2011).

4.4. Mekânsal Kurguda Cinsiyet

4.4.1. Cinsiyet Kavramı

Cinsiyet, kelime anlamı olarak '*Bireye, üreme işinde ayrı bir rol veren ve erkekle dişiye ayırt ettiren yaradılış özelliği*' şeklinde tanımlanır (TDK, 2017⁶). Doğuştan gelen, değiştirilemez, biyolojik temelli farklılıkları belirtir. Kişilik ve davranış olarak gösterilen kadınlık veya erkekliğin kişisel ya da içsel bir anlamı olup, erkek ya da kadın olmanın öznel durumudur (Baştıbak, 2008).

1970'lere kadar İngilizce de '*sex*' sözcüğü ile ifade edilen cinsiyet kavramı, feminist hareketle birlikte '*gender*' sözcüğü ile tanımlanmaya başlamıştır. '*Sex*' sözcüğü kadın ve erkeğin biyolojik farklılıklarını betimlerken, '*gender*' sözcüğü ile birlikte, cinsiyet kavramına sosyolojik ve toplumsal bir bakış açısı getirilmiştir. Toplum ve aile tanımlamalarındaki heteroseksüel ve ataerkil ilişkiler yerini eşitlikçi, aile kavramını üremeden çok paylaşımaya dayandıran bir anlayışa bırakmıştır (Erkarıslan, 2002).

4.4.2. Fiziksel ve Psikolojik Farklılıklar

Gelişmiş tarama testleri sayesinde, günümüzde biyolojik ve fiziksel kökenli farklılıklar kolaylıkla tespit edilebilmektedir. Fiziksel farklılıklar üzerine yapılan araştırmalara göre, erkekler güç ve fiziksel aktiviteye dayalı etkinliklerde kadınlara oranlar çok daha başarılı olmakta, ayrıca boy ve kiloya bağlı bedensel gelişimlerde de kadınlara göre daha fazla ilerleme kaydetmektedir. Buna karşılık kültürel çevrelerde yapılan çalışmalar ise; kadın ve erkek arasında cinsiyetten kaynaklanan farklılıkların sadece fiziksel/biyolojik alanda sınırlı olmadığını, düşünsel, duygusal, davranışsal,

⁶http://www.tdk.gov.tr/index.php?option=com_gts&arama=gts&guid=TDK.GTS.5a64c3d9ea02f4.50653607

kişisel ve sosyal birçok alanda da kendini gösterdiğini ortaya koymaktadır (Gültekin, 2014).

Antropolojik beden tasvirleri, fiziksel bedenin sadece biyolojik bedenden ibaret olduğunu göstermez. Doğuştan gelen özelliklere karşılık, yaşamın ilk iki yılında, insan beyinde cinsiyeti dâhilinde mevcut olmayan birçok alan bulunur ve çevresel faktörlerle bu alanlar değişebilir. Biyolojik cinsiyetin ruhani manada bir özü yoktur. Bedenin cinsiyete ilişkin fiziksel tekrarları kültürlerin bedensel süreçleri tekrarından ibarettir (Şentürk, 2015). İnsan bedeninin doğası, sınırları ve kapasitesine yönelik yapılan tanımlamalar yaygın bir düşünceye işaret eder. Bu düşünceye göre 21.yy'da insanlar hala bedenin kişi ile dünya arasında bir sınır oluşturduğuna ve dolayısı ile kişinin fiziksel özelliklerine bağlı olarak tek bir benliğe sahip olduğuna inanmaktadır. Oysa mistik inançlarda bedenle doğa arasında bir sınır bulunmadığı gibi bedende birden fazla benlik ve kişilik de bulunabilir (Horowitz, 1998; Yıldırım, 2016).

Antropolojik araştırmaların yanında cinsiyet farklı disiplin dalları tarafından incelenen çok yönlü bir araştırma alanıdır. 19.yy'da ise cinsiyet farklılıkları araştırmalar nitelik ve nicelik açısından son derece değişken yönler almakla birlikte, erkeklik ve kadınlığa yönelik test ölçekleri geliştirilmiş ve cinsiyet sapmalarının tespitinde kullanılmaya başlanmıştır. 20.yy ikinci yılından itibaren bu çalışmalar, sosyokültürel özellikler kazanarak artmış ve yeni tartışmaları da gündeme getirmiştir. (Alkan Korkmaz, 2011). Her kültürde kadın ve erkeklerin istek ve davranışları farklılık göstermektedir. Bu farklılıklar, kültürel ilişkileri düzenlemekte ve her kültürün kendine gücünü, dilini ve anlamlarını oluşturmaktadır (Baştıbak, 2008).

4.4.3. Toplumsal Cinsiyet, Cinsiyet Roller ve Teoriler

Cinsiyet ve toplumsal cinsiyet kavramları anlam olarak birbirine yakın olsalar da, biyolojik ve sosyolojik temelli farklar içermektedirler. Toplumsal cinsiyet rolleri, biyolojik özellikler gibi doğuştan gelmez, toplumsallaşma sürecinin bir parçası olarak zamanla öğrenilir ve kadın veya erkeğe, ait olduğu kültürel yapı içerisinde yüklenen görev ve beklentileri ifade etmektedir (Dökmen, 2010).

Cins olarak kadınlar ve erkekler, yaradılışları, karakterleri, dış görünüşleri, düşünme biçimleri, kabiliyetleri ve kişilik yapıları açısından birbirlerinden farklıdır. Kadın ve erkek arasındaki farklılığı belirten kabul edilmiş başka hiçbir terim olmadığından, bu kavram toplumsal karakter teriminden yola çıkılarak cinsel karakter olarak adlandırmıştır. Klasik çalışmalarda ise cinsiyet tanımında erkek ve kadın rollerine karşılık gelen farklı cinsel karakterler belirtmektedir (Çaha, 1996).

Kavramsal çalışmaların yanı sıra toplumsal cinsiyetin pratik ilgi alanları, kadınların ve erkeklerin öngörölmüş toplumsal rolleri içinde kendilerinden hareketle tespit edilen alanlardır. Bu eylem mevcut durumu olduğu gibi kabul eder ve acil durumlarda çözüm önerileri sunar. Toplumsal cinsiyetin stratejik ilgi alanları ise, kadınların toplumdaki ikincil konumuna dayalı olarak tespit edilen alanlardır. Bu eylem ise haksızlığı yaratan ve sürdüren durumlara karşı çıkmayı gerektirir ve dolayısı ile siyasal bir eylemdir (Jarvis, Kantor ve Cloke, 2012).

Buna bağılı olarak toplumsal cinsiyet bir kültür meselesidir ve kadın ile erkeğin sosyal olarak sınıflandırılmasını belirtir. Cinsiyeti değışmez bir öge olarak kabul edilecekse, toplumsal cinsiyetin değışkenliğı de kabul edilmesi gerekir. Toplumsal cinsiyet statüleri, toplumsal ve kültürel olarak belirlenir ve doğanın etkisi buna çok azdır. Cinsiyet bedensel farklılıkları göz önüne sererken, toplumsal cinsiyet, ait olduğu toplumun sosyal yapısını ortaya koyar (Kocabıçak, 2005; Baştapak, 2008).

Kısaca toplumsal cinsiyet rolleri, toplumun bireyler için oluşturduğu kimlik ve kalıplardır. Toplumsal cinsiyete dayalı kavramlar kadın ve erkeğin bedensel duruş ve işlevleri ile tanımlanır. Bu süreçte kadın içerisi, erkek ise dışarı ile ilişkilidir. Erkek kamusal mekânlara, kadın ise özel mekânlara aittir (Ünsal Gülmez ve Ulusu Uraz, 2006). Toplumsal cinsiyetin oluşum sürecindeki en önemli ikilem doğa ve kültür arasındaki çatışma ve ayrımdır. Bu ayrımda doğa kadınsı, kültür ise erkeksi özellikler taşır. Kültüre verilen bu erkeksi özellik onun doğa karşısında egemen olma isteğinin bir parçasıdır. Bu isteğın aynı zamanda toplumsal cinsiyetin oluşum sürecine de oldukça büyük bir etkisi vardır. Toplumsal cinsiyet ile kültürel çevre bu sürecin içerisinde karşılıklı bir etkileşim halindedir. Kültürel çevre, toplumsal cinsiyetin oluşumunda bir öge olarak var olurken; toplumsal cinsiyet ise kültürel çevreyi oluşturan bir güç

durumundadır. Bu sebeple, toplumsal cinsiyet ve kültürel çevre zaman ve mekânda sürekli olarak değişir (Kayasü, 2002).

Ayrımcı düşüncelerin aksine doğada kadın erkeğin karşısında ikinci sırada değildir ve eşit konumdadır. Post-yapısalcı kuram ve güncel mimarlık kuramı, soyut bir öteki kavramı ile kadınların toplumsal bağlantılarını ihmal eder. Kadını, yokluk, eksiklik, bilinçaltı, temsil edilemeyen olarak öteki hale getirir. Bu düşünce yapısı takip edildiğinde, öteki bir mimarlığı temsil etme arayışında olan mimarlık kadın ve cinsiyetle ilişkilendirilir. Çoğunlukla bu öteki ve yok anlayışı basit ve baskılanmış eril bir söylemin yansımasıdır. Kadının sıklıkla yokluk ile özdeşleştirilmesi, eril hiyerarşilerin baskısından kaynaklanır. Kadına sunulan ötekilik vasfı, erkeklerin kimlik inşası için bir araçtır (McLeod, 1994).

Bunlara karşılık olarak kimliğe dayalı dayanışma inşa etmek için cinsiyet ve toplumsal cinsiyet arasındaki ayrım feminizme dayalı cinsiyet teorilerinde bölünmeye sebep olur. Cinsiyet biyolojik anlamda değiştirilemez görünse bile toplumsal cinsiyet kültürel anlamda oluşturulduğu için tıpkı cinsiyet gibi ona yüklenen anlamlar da toplumlarda değiştirilemez kabul edilir. Toplumsal cinsiyet, cinsiyetli bedene yüklenen kültürel anlamlar bütünüdür. Fakat toplumsal cinsiyet herhangi bir cinsiyetten tek bir şekilde kaynaklanmaz. Erkeklik kavramı erkek bedenlere özgü olmadığı gibi, dişilik kavramı da sadece kadın bedenlerine bakılarak yorumlanmaz. Dolayısı ile erkek ve eril, erkek bedenini imgelediği gibi kadın bedenini de imgeleyebilir, kadın ve dişilik ise tıpkı kadın bedenine ait olabileceği gibi erkek bedenine de ait olabilir (Butler, 2010).

Aynı zamanda toplumsal cinsiyet, cinsiyetli doğanın ya da doğal cinsiyetli bir öznenin üretilmesinde kültürel bir yüzey olarak kullanılan söylemsel bir araçtır. Bu kimliğin siyasi ve söylemsel kökeni yerine psikolojik boyutları ele alındığında toplumsal cinsiyet kavramının hakiki kimliğinin içsel kurgularına dair teorilere yer açılmış olur. Toplumsal cinsiyeti ise esas olarak üç bölümde incelemek teorik olarak daha doğru olacaktır. Bu üç bölümü şu şekilde sıralayabiliriz; Anatomik cinsiyet, Toplumsal cinsiyet kimliği ve Toplumsal cinsiyet performansı. Anatomik cinsiyet, toplumsal cinsiyetin kimliğiyle örtüşmüyor ve bu ikisi performansla bir birliktelik oluşturmuyorsa, cinsiyet ve toplum açısından ciddi bir uyumsuzluk var demektir (Butler, 2010).

Günümüzde antik çağda Platon'un yarattığı ütöpik devleti totaliter bir devlet rejimi olarak görülmesine rağmen Platon, erkekler gibi kadınların da yönetimde söz sahibi olabileceğini söylemiştir. Bunun da nedeni, devlet yönetiminin ancak tam akılla mümkün olmasıdır. Aynı eğitimi aldıkları sürece kadınlar da erkekler gibi aynı mantığa sahip olabilmektedir. Çağının oldukça ilerisinde bir düşünceye sahip olan Platon'un aksine Aristoteles'e göre kadında bir şey eksiktir. Hatta kadın eksik bir erkektir. Bu görüş Ortaçağ'a kadar devam etmiştir (Connel, 1998).

Ünlü düşünürler Jean Jacques Rousseau, Locke ve Hobbes ise cinsiyet teorilerine doğadaki durum üzerinden başlamaktadır. Bu düşünceye göre insanlar doğa durumunda kültür ve anlam ilişkisinden uzak, boş bir varlık olarak doğal çevre ile uyum içerisinde yaşamaktadır. Bir arada yaşamının yararlarını gördükten ve bu şekilde doğal afetlerle başa çıkmayı öğrendikten sonra birleşerek toplumu oluşturmuşlardır. Mülkiyet kavramının ortaya çıkmasıyla birlikte, toplum huzurunun sağlanması amacıyla yönetim sistemlerinin kurulması da bir zorunluluk olarak ortaya çıkmıştır. Bu zorunluluk bireyleri bir araya getirerek toplumsal bir sözleşme meydana getirmektedir. Toplumsal sözleşmeyi gerçekleştirdikleri andan itibaren bireyler artık farklılık içeren bir potansiyel olmaktan çıkar, genel iradenin birer taşıyıcıları haline gelmektedirler (Connel, 1998).

Buna göre Rousseau, toplum içinde kadının konumuna kendi çalışmalarında yüce varlık özelliği taşıyan genel bir perspektiften yaklaşmaktadır. Bu bakış açısına göre kadın-erkek ilişkileri genel iradenin öngördüğü çerçevede gerçekleşmektedir. Doğal erkek ile doğal kadın kavramları farklı anlamlar içermektedir. Erkek hemcinsleriyle eşit, arkadaşlarından bağımsız, bencil ve kendini dış dünyaya taşıyabilir bir doğaya sahipken; kadın erkeğe bağımlı, ikincil, kendini sadece erkeğin cinsel ihtiyacını karşılamaya adanmış, utangaçlık ve çekingenlik içeren bir doğayı yansıtmaktadır. Kadınla erkeğin kamusal alandaki sivil toplum içinde oynadıkları rollerini tamamen doğalarındaki farklılığa dayandırmaktadır. Rousseau'a göre sivil toplumda erkek, toplumsal sözleşmeyi gerçekleştirerek doğasından uzaklaşma eğilimine girer ve sivil toplum normlarına uygun bir kişilik edinir. Oysa kadın, doğasına bağlılığı sürdürmektedir. Erkek, ideal bir toplumla bütünleşirken kadın bu toplumun gerekleri ile doğa arasındaki köprüyü oluşturur. Bu noktadan hareket eden Rousseau kadınların doğaları gereği aile yaşamı ile sınırlı kalmalarını önermektedir; çünkü eğer kadınlar da erkekler gibi kamusal alana çıkarlarsa ve burada doğalarının uzantısı olan bir farklılığa

ve özel eğilime yönelirlerse hem genel iradeye zarar verecek, hem de güçlü olan erkekler tarafından baskıya uğrayacaklardır (Connel, 1998).

Teorik çalışmalara bakıldığında ise Simone de Beauvoir cinsiyet ve toplumsal cinsiyet ayrımı konusundaki belgelerin yoğunluk kazanmasının öncülerden biridir. Ona göre kadın doğulmaz kadın olunur. Simone de Beauvoir varoluşçuluğu kadın-erkek konusuna uygulamaya çalışmıştır (Connel, 1998). Sartre ise insanın mutlak bir doğası olmadığını söylemektedir. İnsan, insanı yaratır. Bu, cinsiyetlere karşı tutum için de geçerlidir. Beauvoir'a göre mutlak bir kadın doğası ya da mutlak bir erkek doğasından söz edilmemelidir. Bu sebeple Antik düşüncelerde erkek, evin dışında da bir anlam yaratmaya yönelmektedir. Kadının bu düşünceler içerisindeki durumu ise erkeğin tam tersidir. Kadın içerisindedir yani olduğu yerde olmak ister. Beauvoir'a göre erkekler ve kadınlar kendilerini bu yerleşmiş önyargılardan ya da ideallerden kurtarmalıdır. Özne olarak görülen yalnızca erkektir. Kadın ise erkeğin bir nesnesi olarak görülmektedir (Çaha, 1996). Modernliğin eleştirisini yapan pek çok araştırmacı için öznenin doğuşu çok önemli bir noktadır. Bireyin modernitenin getirdiği nesne olma durumundan kurtulup, toplumda aktif bir aktör olan özneye dönüşmesi, ancak farklılığını ortaya çıkarması ve bu farklılığı meşrulaştırmak için savaşması sonunda mümkün olabilmektedir. Özneleşme sürecinde asıl olan kişinin ötekine karşı olan ilişkisidir. Bu süreçte bireyler için kendi farklılıkları ortaya çıkarken, aynı zamanda ötekinin farklılıklarını tanıma evresi de başlamaktadır (Akgün, 2002).

4.4.4. Cinsiyetli Özneler Yaklaşımı

Kadın, daima birden çok özne konumunu bedenleştirir. Irigaray (1985), Hacim-Akışkanlık isimli denemesinde bir kadının aynı anda içerdiği çoklu toplumsal ve fiziksel rolleri bu durum ile ilişkili olarak inceler. Buna göre kadın ne açık ne de kapalıdır. Belirsiz, sonsuz ve biçim olarak asla tamamlanamamıştır. Bir kadın olabilme deneyimi kendi içinde en az iki özne içermektedir. İlk olarak, cinsiyetli özne birbiriyle ilişkili iki öğede fiziksel olarak farklılaştığı için asla tek bir türdeş özneye indirgenemez. İkinci olarak ise, kadının cinsel farkın fiziksel ve psikolojik ifadeleri onun bünyesinin çoğulcu bir halde olması anlamına gelir. Irigaray için kadın eksik değildir. Tamamlanmamış ya da yetersiz olarak da tanımlanamaz çünkü tek bir mutlak sonlu varlığa indirgenemez (Rawes, 2017).

Bu anlayış içerisinde cinsiyetli öznenin ve cinsiyetli mekânların dilsel, kurumsal ve toplumsal örgütlenmesi içinde oluşan kültür, toplumsal ve maddi ilişkilerin türdeş, ayırık nesne ve mekânların, sınırlandırılmış ataerkil tarzda bölünmesini reddeder. Mimarlık ise pratikleri ile görsel ve sözel mimari anlayışı içerisinde, cinsiyetli özneyi ve cinsiyetli mekânları ifade etmek üzere çok yönlü estetik ve duyuşsal kiplere sahiptir (Irigaray, 2001; Rawes, 2017).

4.4.5. Mimari Tasarımda Cinsiyet

Mimarlık ve cinsiyet ilişkisi farklı bakış açıları barındıran geniş bir çalışma alanıdır. Cinsiyet, farklı zamanlarda ve farklı kültürlerle, farklı biçimlerle kendine yer bulmuştur. Mimaride ise cinsiyet olgusunu temel alarak yapılan tasarımları biyolojik cinsiyeti esas alan metaforik tasarımlar ve daha çok sosyal düzene gönderme yapan toplumsal cinsiyeti esas alan pragmatik yaklaşımlardır (Gür ve Aşık, 2004). Mimari mekânların gelişimi, cinsiyete bağlı temsiller ile de ilişkilendirilir. Bu temsiller, kültürel olarak çözümlenebileceği gibi toplumsal cinsiyeti temel alan sosyolojik ve antropolojik bakış açıları ile çözümlenebilir. Mekânsal oran, biçim ve stil üzerinden de cinsiyet izlerinin araştırılması oldukça farklı sonuçlara ulaşılmasını sağlar. Mekân ve tasarımlar kültürlerde cinsiyet üzerinden tanımlanabileceği gibi kullanıcı tarafından da cinsiyet üzerinden anlamlandırılabilir (Yağcı, 2014).

Tarihte mimari ve mekânsal nesne tasarımlarında, birçok farklı dönemde beden ve cinsiyet öğeleri kullanılmıştır. İnsan bedenine ve cinsiyete dayanan bu göndermeler, bazen cinsiyete dair fiziki özellikleri bire bir kopyalarken, bazen de toplumsal kabullerin yarattığı dişil ve eril kodları kullanmıştır (Gür ve Aşık, 2004). Kıvrımlı hatlara sahip iç mekânların kadın ya da yüksek kulelerin ise erkek ile ilişkili sunulması, toplumlarda kabul görmüş ve kalıplaşmış imajlarla karşılaştırma yapılarak yaratılan göndermelerdir (Rendell, 1999).

Bu durum ilk olarak ilkel toplumlarda büyüleyici olarak kabul edilen cinsellik ve gökyüzü üzerinden toplumların inşa faaliyetlerine de etki etmiştir. Birçok kültürde cinsiyete dayalı çağrışımlar yapan birçok mimari yapı ve mekân bulunmaktadır. Kadının doğurganlık özelliğini çağrıştıran fırın, mezar ve tapınak en çok karşılaşılan yapı türlerindedir. Bu yapılarda dişi beden genellikle içine alan bir mekân olarak

düşünülmekte ve içbükey tanımlanan nesnelere kadının rahmiyle ya da karnıyla eşleştirilmektedir. Örneğin, Miken sanatında, daire planlı kubbeli yapı ile ona giden yoldan oluşan Tholos mezar yapıları ya da erken neolitik dönemde daha çok daire planlı ve yuvarlak kubbeli inşa edilen yapılarda bu eşleştirme görünürlük kazanmaktadır (Resim 4.1). Plan düzleminde kadının rahmine gönderme yapan yapı örneklerinin yanında, Tanrıça tapınakları yükselen yapının kendisiyle de, kadının cinsiyet kimliğini çağrıştırmaktadır. Ziguratlarda, kule tanrıçanın başını, orta bölüm gövdesini ve yer altında kalan labirent kısmı ise karnını ya da rahmini temsil etmektedir. Kubbeli tapınak yapısı da mağaralara öykünmeden doğmuştur. İlk tapınak yapıları mağarada yapılmış ve toprak ananın rahmine / karnına benzetilerek kutsal sayılmıştır. Daire kozmik ananın karnına öykünmeyle, ondaki yaşam veren ve koruyan güçlerin aynı geometrik biçimde ortaya çıkacağı inancıyla yapılmıştır (Cıbroğlu, 2004).

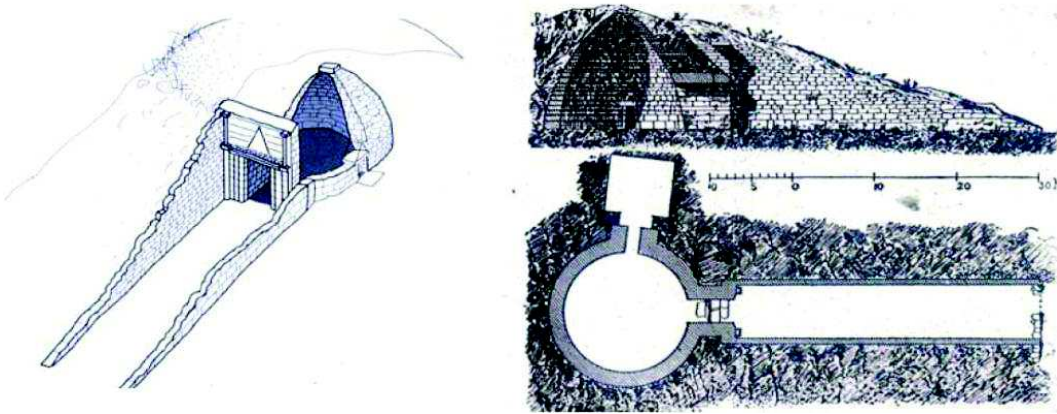

Resim 4.1 Tholos mezar yapısı (Cıbroğlu, 2004)

Bu durum doğuya ilişkin genetik kültürde kadın ve mimarlık ilişkisi ortak bilinç dışında korunmakta ve camilerin kubbe ve minare ilişkisinde ortaya çıkmaktadır. Çünkü daha çok Doğu'da eski toplumlarda yaşamın merkezine konulan ve mucizevî bulunan cinselliğin yüceltilmesi genetik kültürde sürmektedir. Bütün ürünlerdeki bereket, yani üretimdeki verimlilik tanrıçayla eşinin birliğindeki uyumla mümkündür. Bu anlayış ortak bilinçaltından yeni dine kimlik değiştirerek geçer; minare (eril öge) ve kubbe (dişil öge) birliğinde ve uyumunda kadın erkek dine yansıtılarak sürmektedir (Aykut, 2000; Baştabak, 2008).

Kadın bedenine öykünen yapılardan bir tanesi Avusturyalı Mimar Frederick Kiesler tarafından tasarlanan Sonsuz Ev'dir (Resim 4.2). Kiesler, 1925'te Le Corbusier'in makine söylemine karşılık ev insan bedeninin derisidir diyerek, duvar, döşeme ve tavan farkını ortadan kaldıran, eğri çizgilerden ve yüzeylerden oluşan Sonsuz Ev'i tasarlamıştır. Evin tamamlanmamışlığını anlatmaya çalışan Kiesler, kadın bedeninden esinlendiğini ve binanın ona benzemesini ön gördüğünü söylemlerinde belirtmiştir (Tümer, 2003).



Resim 4.2 Sonsuz ev (Tümer, 2003)

Toplumsal kabul görmüş cinsiyetçi roller tarafından şekillenen bir başka mimari ürün ise, Vlado Milunic ve Frank Gehry'nin tasarladığı, Prag'da yer alan ve dans eden bina olarak tanımlanan büro binasıdır (Resim 4.3). İlk tasarım eskizlerinde Milunic, toplumun komünizmden sıyrılmasını striptizle anlatmaya çalışmıştır. Gehry ve Milunic'in sonraki çalışmalarında tasarım yaklaşımı farklılaşmakta, bina dans eden bir çift gibi iki parça olarak kurgulanmaktadır. Bundan dolayı ünlü dansçı sanatçılar Fred Astaire ve Ginger Rogers'ı anımsattığı için Fred&Ginger diye anılan binada, erkek güçlü ve egemen biçim, kadın ise zarif ve dinamik biçim olarak görünürlük kazanmaktadır (Hasol, 1998).

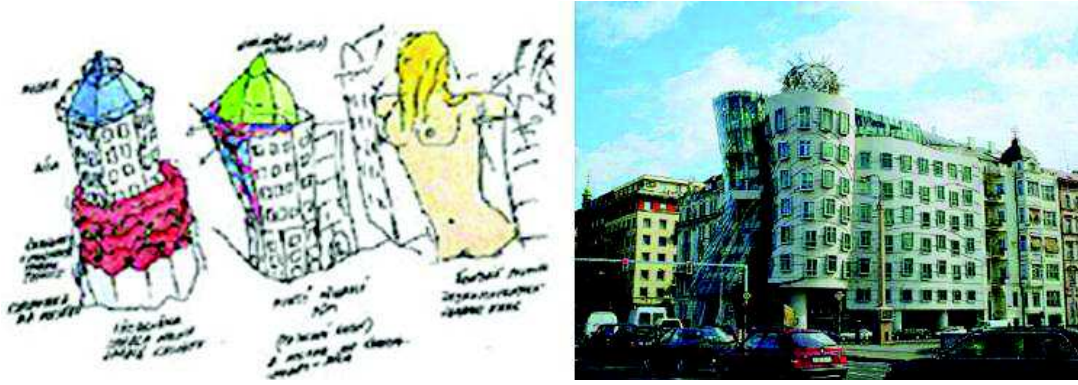

Resim 4.3 Dans eden bina (Hasol, 1998)

Cinsiyet üzerinden bakıldığında mekânsal terimler, birçok kültürde bedeni ya da ona ait özellikleri çağrıştırmaktadır. Beden, bedenlerin oluşturduğu toplumsal ve mekânsal düzenleri ifade etmenin en doğal aracıdır. Bu sayede, çevrenin içindeki bedeni tanımlayan kategoriler, kadın ile erkek arasındaki temel sosyal ayrımları sembolize eden ve destekleyen değerler sistemlerine paralel şekillenmektedir. Bu doğrultuda, üstün koordinatlar, üst, sağ ve ön, genellikle eril unsurlarla eşleştirilirken, ikincil koordinatlar ise, alt, sol ve arka, dişil unsurlarla eşleştirilmektedir. Farklı kültürlerde farklı şekillerde tanımlanan, bu ikili sınıflandırma ve cinsler arası eşitsizlik, mekânın kullanımı ve organizasyonunda konuttan kente her ölçekte etkili olmaktadır (Weisman, 1994; Alkan Korkmaz, 2011).

Endonezya'nın Timor Bölgesi'nde yaşayan Atonilerin evlerini inşa ederken, yalnızca barınmak için bir mekân oluşturmamışlar, aynı zamanda toplumsal değerleri de somutlaştırmışlardır (Resim 4.4). Atoni evinde kapı güneyde yer almakta, ev bu kurala göre konumlanmaktadır. Güneşe gönderme yapan güney, sağ, üst gibi koordinatlar olumlanıp erkek ile eleştirilirken, kuzey, sol ve alt olumsuz kavramları ve dişil unsurları çağrıştırmaktadır. Evden ve günlük hayatın devamlılığında sorumlu olan kadın içerisi ile eşleştirilirken, erkek dışarıyı ile tanımlanmaktadır. İçerisi yani ev, kadının çalışma ve sorumluluk alanı olarak görülmesine rağmen, olumlu ve olumsuz koordinatlara göre, kendi içinde de kadın ve erkek arasında yeniden paylaşılmaktadır (Cunningham, 1964).

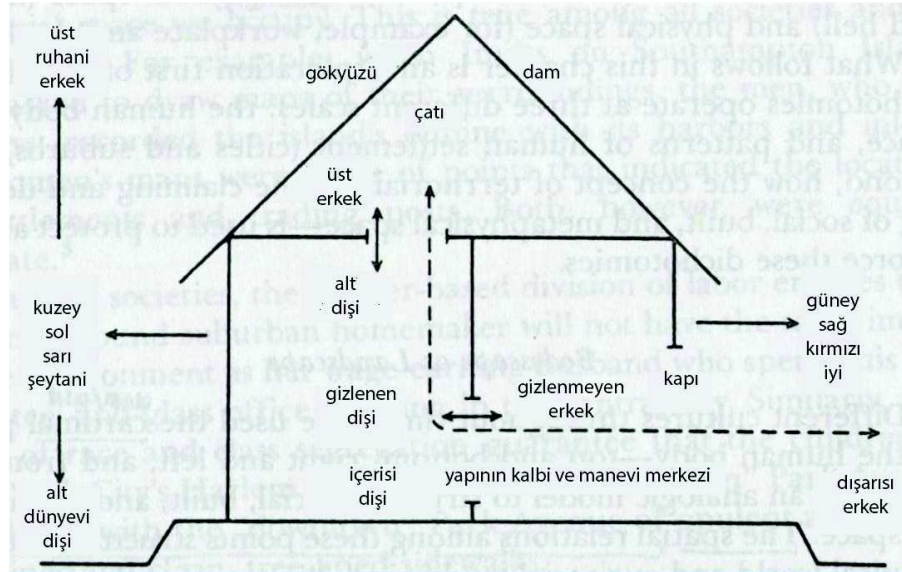

Resim 4.4 Atoni Evi ve cinsiyet yaklaşımları (Cunningham, 1964)

Bu durumdan kadın ve erkeğin alanlarının ayrıldığı bedevi çadırında ya da tüm toplumsal ilişkilerin görünürlük kazandığı mekân olarak tanımlanan Türk Çadırı'nda da bahsedilebilmektedir (Resim 4.5). Her aile bireyi için oturma, yeme ve uyuma alanlarının ayrı tanımlandığı çadır bu çerçevede ele alınabilecek benzer yaklaşımların şekillendirdiği örneklerdir (Spain, 1992; Alkan Korkmaz, 2011).

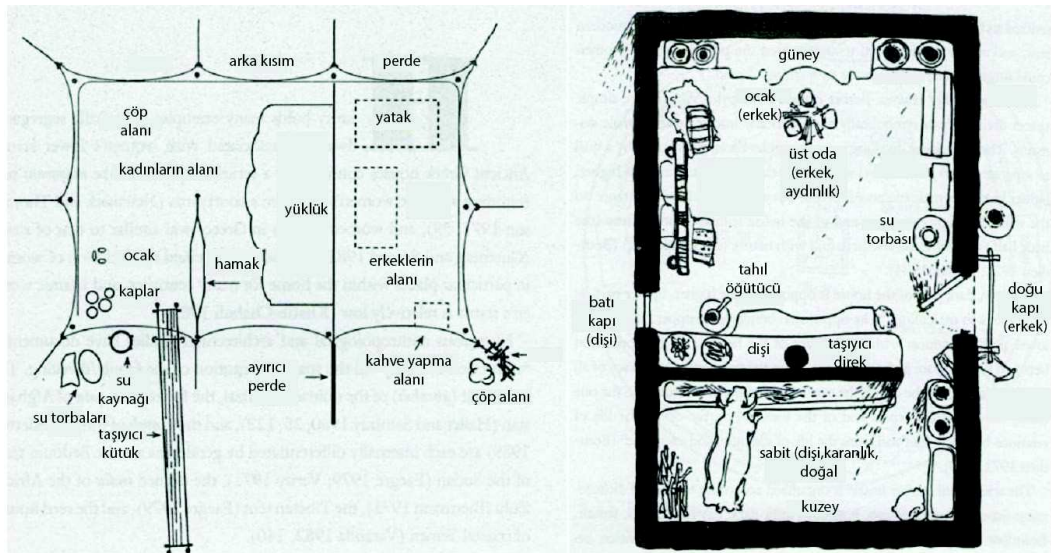

Resim 4.5 Bedevi Çadırı (solda) ve Cezayir Evi (sağda) (Spain,1992; Alkan Korkmaz, 2011)

Richard Sennet (2002), Ten ve Taş adlı kitabında İlkçağ'da var olan vücut ısısına dayanan cinsiyet ayrımı ve mekânsal yansımalarından bahsetmektedir. Kadının, erkeğin soğuk versiyonu olduğu anlayışı günlük hayat ve onun mekânlarını

biçimlendirmektedir. Kadınlar, çoğunlukla fizyolojilerine daha uygun olduğu ön görülen eve kapatılırken, kentsel alanlar, vücut ısısı yüksek erkekler için ayrılmaktadır. Bu durum sadece Antik Yunan kültüründe değil, Sümer ve Mısır kültüründe de yer almaktadır. Bu toplumlarda vücut ısına dayalı yaratılan cinsiyet ayrımı yalnızca toplumsal statüyü ya da günlük hayatı etkilememekte, buna bağlı olarak günlük pratiklerin gerçekleştiği mekânlar da bu çerçevede şekillenmektedir. Mekânın kullanıcısı ve şekillendireni olan beden ile ilişkisi sonsuzdur. Bedenin doğuştan beraberinde getirdiği cinsiyet olgusu da bu nedenle mimari mekânla ilişkili unsurlardan biridir. Nasıl bedenler cinsiyet olgusundan bağımsız değillerse, mekânlar da benzer biçimde cinsiyet ile iç içedirler (Alkan Korkmaz, 2011).

Dolayısı ile yaratılmış toplumsal roller ile mekân arasındaki ilişki iki farklı düzlemde ele alınabilmektedir. İlk düzlemde, mekânın fiziksel biçimlenişi ile var olan toplumsal cinsiyet rolleri arasındaki ilişki üzerinde durularak, toplumsal roller ile mekânın biçim üzerinden karşılıklı etkileşimi vurgulanmaktadır. Toplumsal rollerin bir getirisi olan ayırım, mekân biçimlenirken belirleyici olmakla birlikte, mekânın biçimlenişi aracılığı ile toplumsal rollerin kurgulanışı üzerinde de etkili olmaktadır. İkinci düzlemde ise, kültürel olgular olan mekân ve cinsiyet kavramlarının aynı düşünce sistemi içinde şekillendikleri belirtilmektedir. Aynı düşünce sisteminin var ettiği, toplumsal olgular arasındaki paralellik açıkça görülmektedir. Böylelikle, aynı toplumsal yapı ve kültürel değerler çerçevesinde kurgulanan mutlak bir ilişkinin varlığından söz edilebilmektedir (Alkan Korkmaz, 2011).

4.4.6. Mekânsal Tasarım ve Mekân Algısında Cinsiyet Farklılıkları

Mimarlık, tarihsel ve teorik olarak kadını göz ardı etse de, insanlığın başlangıcına baktığımızda kadınlar ilk yapı ustaları olarak karşımıza çıkmaktadır. Toplumsal olarak yapılan ilk iş bölümünde erkekler avcı, kadınlar ise toplayıcı ve barınma mekânlarının sorumlusu görevlerini üstlenmiştir (Türkün Dostoğlu, 2002). Üstlendikleri bu farklı görevler, erkeğe uzun mesafede yön bulma, coğrafik alan tanımlama ve mekânsal öğrenme yeteneklerini sağlarken, kadının ise daha kısa mesafede işaretler kullanılarak sınırlandırılmış alanları tanımlamasını sağlamaktadır (Ayyıldız, 2000).

Erkekler mekânsal öğrenim sürecinde uzaklık, yön gibi mekânsal ipuçlarını kullanmakta ve kadınlara oranla rotalarını daha az deneme ve hata ile öğrenmektedirler. Öğrenme tamamlandığında ise kadınların işaretleri çok daha iyi hatırladıkları ve günlük yaşamlarında hatırlama ögesi olarak bu işaretleri kullandıkları sonucuna varılmıştır. Erkeklerin mekânsal hatırlamalarda açı ve şekilleri, kadınların ise işaretleri kullandıkları yapılan araştırmalarla tespit edilmiştir. Buna göre kadınlar daha kuvvetli bir görsel hafızaya ve algıya sahipken, erkekler de karmaşık figürler içerisinde basit biçimleri seçebilme yeteneğine sahiptir (Ayyıldız, 2000).

Bu durumun en önemli süreçlerinden biri olan yapılı çevrenin oluşturulma ve öğrenilme aşamalarında cinsiyet önemli bir faktördür. Rapaport'a (1969) göre mekânsal düzenlemelerde başlıca dört adet unsur bulunur. Bu unsurlar şu şekilde sıralanabilmektedir;

- Konut-toplum ilişkisi,
- Genel-özel ilişkisi,
- Ön-arka ilişkisi,
- Kadın- erkek ilişkisi

Bu ilişkilere göre Rapaport (1969) için mekânsal düzenlemelerde toplumsal kültürün belirli bir işlevi vardır. Mekânın biçimlenişi sırasında genel ve özel alanların bütünleşmesi ya da ayrılmasının tanımlanmasında kültür önemli rol oynar. Kültürün oluşumundaki en önemli etken ise kadının o toplumdaki rolüdür (Ünlü, 1998).

Mekânsal algı ve farklılıklar açısından bakıldığında ise kadın ve erkekler, psiko-sosyal alan özelliklerinde farklı davranışlar gösterirler ve mekânı tanımlama ve mekânsal sınırları belirleme her ikisinde de çok farklıdır. Toplumda erkekler mekânsal olarak baskın olmak üzere yetiştirilirler. Erkeklerin bedensel hareketleri kadınlara oranla mekân içerisinde daha fazladır. Örneğin erkeklerin kol ve bacakları sandalyeden taşarken kadınlar daha derli toplu oturur ve bu konuda uyarılırlar. Sosyal statü olarak öncelik erkeklerindir, kadınlar ise uzamsal sınırları beklemek ve kabul etmek üzere yetiştirilirler. Çocukluklarından itibaren kadının mekânsal sınırları ev ve yakın çevre ile

korunmuş ve bunlarla sınırlıdır, mekânda bulunurlar ama kontrol etmeyi öğrenemezler (Weisman, 1994; Alkan Korkmaz, 2011).

Bu düşüncenin bir sonucu olarak 15.yy'da Alberti, cinsiyet ayrımına dayalı mekânsal kurgulara değinmiştir. Alberti'nin evsel alanı özel alan olarak ele aldığı bölüm, ataerkil otoritenin uygulamalarına ve oluşturduğu denetim sistemine dair açık göndermeler içermektedir. Kadın, dış dünyadan mümkün olduğunca uzak, belli mekânlar ile sınırlandırılır, dışarıya ise erkeğe aittir. Yani ev, kadınları evcilleştiren bir mekanizma olarak var olmaktadır. Ayrıca evin içerisinde de mekânsal ayrımlar ile kadının sınırları çizilmektedir. Erkeğin çalışma alanı ve yatak odası kendisine ait özel alanlar olarak tanımlanırken, kadının bu alanlara erişimi sınırlandırılmaktadır. Kadın, ev ile eşleştirilmesine rağmen özel bir alana ya da ev içi otoriteye sahip değildir (Wigley, 1992).

Leonore Davidoff ve Catherine Hall tarafından 1987 yılında, bu anlayışın etkili olduğu 1830'lu ve 1840'lı yıllar üzerinde yapılan çalışmada, cinsiyete dayalı mekânsal farklılaşma ayrışık alanlar ideolojisi olarak adlandırılmaktadır. Kadını kamusal alandan dışlayan görüş, onu ev ile eşleştirmekte, ev ise kadına atfedilen erdem, fazilet ve beceriklilik gibi özelliklerle tanımlanmaktadır. Bu çerçevede, 19.yy burjuva sınıfı kadınına, ev ile eşleştirilen yaklaşım, 15.yy'da Alberti'nin dile getirdiklerinden farklı değildir. Avrupa'da, Rönesans sonrası aydınlanma ile başlayan modernleşme süreci sanayi devrimi ile gündelik yaşamda görünürlüğünü arttırmıştır. Birçok feminist yazara göre modernizm, otorite sahibi olmak ve rasyonellik gibi niteliklerle belirginleşen eril özellikler göstermektedir. Özellikle, ev içi yaşama giren verimlilik ilkesi doğrultusunda modernizm, eril karakteri ile evi ve günlük yaşamı şekillendirmektedir. Bu söylem, hem yazınsal alanda hem de Avrupa'daki birçok uygulamada Le Corbusier, Bruno Taut, Mies Van Der Rohe ya da Ernst May gibi mimarların odak noktalarından biri olmuştur (Heynen, 2005; Alkan Korkmaz, 2011). Modern insanın tüm çevresi ile birlikte inşasını amaç edinen yaklaşım, beraberinde cinsiyetler arası ayrımın desteklendiği bir ortamı getirmiştir. Örneğin, Le Corbusier (2017)'in Bir Mimarlığa Doğru adlı kitabında '*insan, ata ya da kadim*' diye bahsettiği figür her zaman erkektir. Kadına kullanıcı ya da şekillendiren olarak kitap boyunca yer verilmemiştir.

Bazı yaklaşımlara göre de, kadının kullandığı mekânı sınırlandıran temel neden biyolojiktir, yani kadının türün devamını sağlayan özelliği olduğu düşünülmektedir. Bebeği hem kendi bedeninde taşımak, hem de doğan bebeğin beslenmesinden ve bakımından uzun süre sorumlu olmak, biyolojik fonksiyon ve doğal sonuçları olarak yorumlanmaktadır. Bir mekânın yaratımı ile çocuğun doğumundaki karmaşa arasında bir paralellik çizerek yaratımın cinsiyetini sorgulamaktadır (Rendell, 1999). Ancak insanın aynı zamanda toplumsal bir varlık olduğu, doğayı/doğal olanı sürekli olarak değiştirerek uyum sağlayan bir varlık olduğu göz önünde tutulduğunda, bu açıklama eski gücünü kaybetmektedir. Kadının mekânının sınırlarını daraltan ve kadını kapalı bir mekâna hapseden temel faktör biyolojik değil sosyolojiktir. Tarihi insanlık tarihinden daha eski olan aile kurumunun insan toplumlarındaki evrimiyle birlikte erkek, ailenin daha zayıf olan bireylerini yiyeceklerle desteklemeye başlamıştır. Böylece erkek bir yandan mekânını genişletirken, bir yandan da kadını kendine bağımlı ve bu nedenle de ikinci derecede önemli kılan bir toplumsal hiyerarşi geliştirmiştir. Böylece aile, erkek egemenliğini kuran ve kadının mekânını ev ve yakın çevresiyle sınırlayan faktörlerin en güçlüsü olmaktadır (Atauz,2004).

Weisman'a (1994) göre mekân, düşünme sistemimizi ve insanları da içeren dünyayı algılayışımızı şekillendiren çerçeveyi oluşturmaktadır. Böylelikle, toplumsal kabuller ile fiziksel mekânın biçimlenişi ve algısı doğrudan ilişkilenebilir. Toplumların cinsiyet, ırk ya da sınıf farklılıklarından kaynaklanan güçlü ayrımlar içermesi nedeniyle, bireylerin kendilerini konumlandıkları yer hem biçimlendirdikleri fiziksel çevre, hem de var olanı algılayışları üzerinde belirleyici olmaktadır (Alkan Korkmaz, 2011).

Bu çalışmaların yanı sıra kadın ve mekân ile ilgili araştırmalarda en önemli başvuru kaynağı ise toplumbilimci Erik Erikson ve çalışmalarıdır. Cinsiyetler arası algı ve tasarım farklarını vurguladığı araştırmasında Erik Erikson, doğaları gereği kadınların kapalı ve barışçıl, erkeklerin ise dışa dönük ve atılgan mekânlar tasarladığını öne sürmüştür. Feminist eleştiriler ise Erikson'un desteklediği kader olarak biyoloji teorisinin tarih boyunca yapılmış cinsiyet, ırk ve sınıf ayrımını haklı çıkarmak için kullanıldığını, Erikson'un toplumun kadınları ve erkekleri nasıl etkilediğine dair uygun bir açıklama getiremediğini söylemiştir. Bu eleştirilere göre toplumsal düzen kadınlara

kişisel mekân ve içerisi ile bağlantılı olmayı, erkeklere ise dış mekânı temsil etmeyi öğretir (Weisman, 1994; Alkan Korkmaz, 2011).

4.4.7. Cinsiyetçi Yaklaşımlar

Tüm kültürlerde kadının toplumsal alanlardaki konumu annelik ve bakım rolleri ekseninde belirlenir. Hane reisi kavramı erkek kelimesi ile açıklanmasa dahi erkek odaklı anlam ifade eder ve ancak erkeğin yokluğunda (boşanma, ölüm vb.) kadın ile ilişkilendirilir (Hatipoğlu Eren, 2014). Toplumsal cinsiyet toplumları ve bireyleri biçimlendiren iktidar ve egemenlik anlayışları ile şekillenmiş rollerdir. Geleneksel düzen kadını erkeğe bağımlı bir figür olarak tasvir eder. Toplumsal cinsiyet, mekân ilişkisi kamusal ve özel alan ayrımı ile bağlantılıdır. Kamusal alan temelinde erkeğe ait bir alan olarak belirlenirken, özel, gündelik, değersiz alanlar kadının mekânı olarak tanımlanmıştır. Bu özel mekânlar eril düşüncenin hâkimiyetinde sürekli denetim altında ve korunan mekânlardır. Kültürel açıdan kadının mahremiyeti, onu daha çok konut gibi kapalı ve domestik mekânlarla ilişkilendirmiştir. Kadın ait olduğu kültürün içerisinde o kültürün izin verdiği ölçüde belirli kamusal mekânları kullanabilir (Baştabak, 2008).

Sanayi devrimi öncesi çevre, toplumsal cinsiyet rollerinin keskin hatlarla ayrıldığı ve kadının hayatının özel mekânlarla sınırlandırıldığı katı kurallardan oluşmaktaydı. Antik Yunan'da kadınlar agora ve akropolis gibi kentsel mekânlara belirli koşullara bağlı olarak girebilirdi. Ortaçağ Avrupası'nda ise kent kitaplıkları ise sadece erkeklere ve özel eğitilmiş hayat kadınlarına hizmet verirdi (Alkan,1999). Türk toplumunda ise kadının kentsel mekândaki konumunu İslamiyet öncesi ve sonrası olarak incelemek gerekir. İslamiyet öncesi Türk toplumunda kadın göçebe hayatın da etkisiyle konut içerisinde kısıtlanmaz. Dinsel törenlerde ise törenin yürütücüsü kadındır. İslamiyet sonrası yerleşik düzeninde de etkisiyle kadına kısıtlamalar getirilse de Osmanlı toplumuna bakıldığı zaman bu kısıtlamaların Avrupa'daki kadar yoğun olmadığı görülür. Avrupa'dan gelen birçok seyyah sokakta ve pazarda dolaşan Osmanlı kadınına resmetmiştir. Yine de kadının bu çıkışı sadece günlük görevlerini gerçekleştirmeye yetecek kadardır. Eski Türklerdeki baskın kadın figürüne Osmanlı toplumunda rastlanmaz.

Geleneksel Osmanlı toplumunda kadın gündelik hayatının büyük bir bölümünü evde geçirir. Yani kadın özel alanlara ait bir varlıktır. Geniş ailenin içerdiği çok kadınlı ev halkı, kendi içerisinde işbölümü yaparak birçok fonksiyon içeren mekânların düzenini korur. Örneğin yaşça daha büyük aile üyeleri çocuklarla ilgilenirken, daha genç üyeler yemek, temizlik ve ev düzeni gibi işleri kendi aralarında hallederler. Yine ev içi servis ve hizmet bu üyelerin görevidir. Ev gündüz kadınlara hizmet ederken, gece erkeklerin hizmetine sunulur. Kadının mahremiyeti ve yabancılardan korunma isteği konut mimarisine de yansımıştır. Konut, her ne kadar özelleşmiş olması sebebiyle kadına ait gibi görünse de, mekânsal olarak kadın ve erkeğin egemenlik mücadelesinin sürdüğü bir çatışma alanıdır. Erkek hükmetme içgüdüleriyle burada da kadına karşı bir baskı kurma arzusunda olur. Evin başköşesi 'reis' sıfatıyla erkeğe aittir. Kadına ait olarak tanımlanan oturma odası, mutfak ve yatak odaları bile kişiye özel mekânlar değildir. Buna karşın erkeklerin bahçe odası, çalışma odası gibi kendine ait kişisel alanları vardır. Bu noktadan bakıldığında evin koruyucu mu yoksa kısıtlayıcı mı olduğu tartışmalara açıktır (Kayasü, 2009).

Kadının kullanabileceği kentsel mekânlar geleneksel toplumlarda sınırlıdır ve pazar yerleri, kadınlar hamamı gibi kullanımı zaruri mekânlar belirli düzen ve kurallar çerçevesinde kullanılır. Kısaca 'Mecelle' olarak bilinen, 1868-1876 yılları arasında Ahmet Cevdet Paşa başkanlığındaki bir komisyon tarafından derlenen İslam özel hukuk kurallarında 'Makarr-ı nisvan' yani kadına ait mekânlar tanımlanmıştır (Ur1⁷). Bu kanuna göre mutfaklar, kuyu başları ve avlular kadın mekânlarıdır. Bu mekânların başka yerden görülmesi zararlı sayılırken, komşu evlerde bu evleri görebilecek mekânlar oluşturulursa bu durum zarar kabul edilip, tazmini istenirdi. Yine fermanlarla kadınların gece sokağa çıkmaları yasaklanmış ve gündüz dahi yasak olan mekânlar kendilerine duyurulmuştur (Çakır,2009).

Modern topluma geçişle birlikte özel/kamusal alan ayrımları zamanla ortadan kalkmış ve bu iki alan birbiriyle iç içe geçmiştir. Kadının kamusal alanda görülmeye başlaması, cinsiyet ayrımcılığını ve cinsiyetçi bakış açısına sahip teorileri de beraberinde getirmiştir. Bu çerçevede meydana gelen oluşumlar sebebiyle hem kadınlar hem de erkekler sınırlamalarla karşı karşıya kalmışlardır (Alkan Korkmaz, 2011). Bu

⁷http://www.yargicilar.com/mecelle_tam.html

sınırlamalara karşı 1850'lerden itibaren eşit ücret ve eşit haklar çerçevesinde başlayan kadın hareketi 1980'lerden itibaren kentsel mekânlara yönelmiş ve 1990'larda bu konuda düşüncelerini net bir biçimde belirtmeye başlamıştır. Yapılan çalışmalarla kadınların kentsel çevrede yaşadığı güçlükler de gözler önüne serilmiştir. Kentsel mekânlar ve kent planlamasındaki bu ayrılıkçı saptamalar asıl sorunun ortaya çıkmasına yardımcı olacaktır. Sorgulanması gereken ise kadınların mekânsal olarak neden kısıtlandığı ve bunun temelinde hangi toplumsal süreçlerin yer aldığıdır (Alkan, 2009).

4.4.9. Mekânda Cinsiyet ve Dişil/Eril Mekân

Erkek veya dişil olmak, toplumsal kurallara bağlı kalarak, cinsiyete ait tanımlarla belirlenmiş genel bir rolün kullanımınıdır. Erkek rolü (eril rol) ve kadın rolü (dişil rol) baskın cinsiyet rolleri olarak kabul edilmektedir. İnsanı ve mekânı, dişil ve erkek olarak tanımlayan göstergeler, bu cinsiyet rollerinin tarihsel süreçte genellediği imgeler, imajlar ve simgelerdir.

Mekânın taşıdığı cinsiyete ilişkin kodlar kişinin taşıdıklarından farklı ve süreksizdir; çünkü kullanıcı ya da toplum algısı ve zamanın dinamikleri etkisinde sürekli olarak değişmektedir. Cinsiyet rollerinin, yapı yapma eyleminin mimarlık disiplini içinde ele alındığı süreçlerde, nasıl kullanıldığı ve yorumlandığı oldukça kapsamlı bir araştırmayı da beraberinde gerektirmektedir. Ancak, süregelen hâkim kalıpların bu iki rol üzerinden genel geçerlilik kazandığı bilinmektedir. Sözü geçen geçerlilik, erk odakları olan inanç, yönetim ve üretim odakları etkisinde oluşmaktadır (Yağcı, 2014). Tarihsel süreçte kimi zaman kullanıcısı kimi zamanda tasarımcısı ile farklı biçimlerde ilişkilendirilen mekânın, cinsiyetinin olup olmadığı ya da baskın cinsiyet kodları taşıyıp taşımadığı bir sorunsaldır. Bu çerçevede, mekânın cinsiyet olgusu ile ilişkisinin, fiziksel beden özelliklerinden çok, toplumsal cinsiyet rolleri ile bağlantılı olarak şekillendiği söylenebilmektedir (Alkan Korkmaz, 2011).

Erkekler ve kadınlar birbirinden farklıdır. Ama bu kesin ve net şekilde tanımlanmış bir farklılık değildir. Aslında doğa açısından bakıldığında, erkekler ve kadınlar birbirlerine başka şeylere olduklarından daha yakındırlar (Connell, 1998). Dolayısıyla dişil mekân ve erkek mekân olarak iki çeşit mekânın varlığından bahsetmek mümkündür. Dişil mekân özel, domestik ve aşına gerçeklikler üzerine odaklaşma

eğilimindedir. Toplumla ilgili, işbirliği içinde ve genelde mütevazı, bizi çevreleyen ama dikkat çekmeyen mekândır (Ünsal, 2000).

Modernitenin mekânı geniş bir ‘*soyut mekân*’ düşüncesine dayandırması üzerine mekân cinsiyet ve toplumsal cinsiyet gibi kavramlarla ilişkilendirmektedir. Lefebvre’nin mekânın felsefesi üzerine bu analizi, mekânın dönüşümü içindeki eril ve dişi kuralların izini sürmektedir. Bu kuralların kapsamının toplumdan topluma farklı formüle edildiğini gördüğünden bu bir gerçeklik değildir. Mekânlar sadece ekonomik düzenleme şekillerine ait tasarım ürünleri değildir; bunlar sosyal ilişkilerin ve cinsiyetin başka özelliklerini de yansıtmaktadır (Massey, 1994).

Bu çalışmaların yanı sıra mimaride cinsiyet üzerine araştırmaları ile bilinen Irigaray (1993) modern dünyada cinsiyetli mekanın bilimsel düşünce tarafından nötr hale getiriliğinden bahsetmektedir. Bilim nesnelere evrensel olarak tek doğru olarak kabul etmekte ve özneleri akıl ve sezgi yasalarının tek ve türdeş bir yansımasına indirgemektedir. Cinsiyetsiz özneyle birlikte bu nötr (cinsiyetsiz) bilim sistemi yüzünden maddi dünya belirlenmiş kurallara göre inşa edilmektedir. Bu kuralları Irigaray şu şekilde sıralamaktadır;

- Özne ve dünya birbirinin benzer yansımasıdır.
- Dünyada belirlenimci düşünme modelleri uygulanır.
- Özne ile nesne birbiriyle bağlantılı değildir.
- Duyular nesneden uzaklaştırılmıştır.
- Araçsal bilgi birikimleri öne çıkarılmıştır.
- Evrensel yöntemler bilimsel ilerlemeyi başka ilişki türlerinin önüne

konulan yöntemlerle kanıtlanır (Rawes, 2017).

Bu açıdan mekânda cinsiyeti kavramı da bu çerçevede değerlendirilirse, bazen formları, bazense kullanım pratikleri ya da toplumsal algıda yerleştirildikleri yer doğrultusunda objelerin ve mekânların dişi ya da eril kodlarla eşleştirildikleri görülmektedir. Doğa ile ilişkili görülen unsurlar dişi kodlarla, ona düzen getiren kültür ile ilişkili görülen unsurlar ise eril kodlarla eşleşmektedir. Gaston Bachelard 2008 yılında yayımlanan *Uzamanın Poetikası* adlı kitabında dile getirdiği eğrisel formlarla doğayı eşleştirerek dişi kodlar yükleyen anlayış, mimarlık/mekan ile cinsiyet arasında

metaforik ilişki kuran örneklerden biridir. Cinsiyet ile mekân arasındaki eşleştirme bazen, Bachelard'ın önerisinde olduğu gibi, formsal nitelikler üzerinden yapılırken, bazen de kabul görmüş davranış kalıpları doğrultusunda gerçekleşmektedir. Bu kabullerde, kadın genellikle şefkat, öznellik, duygusallık gibi özelliklerle eşleştirilirken, erkeklerin dünyası özellikle çalışma hayatı anlamında nesnellik, yarış hali, rasyonalite gibi kavramlarla ilişkilendirilmektedir. Mekânsal anlamda bu ilişkilendirme, özel ve kamusal alanın parçalanmasını getirmekte ve cinsiyet rollerinin desteklediği kadın ve erkek stereotiplerine atfedilen özelliklere göre mekânı ayırmaktadır (Weisman, 2000; Baştabak, 2008).

4.5. Bölüm Sonucu

Tarihsel süreçte birçok disiplin için araştırma konusu olan mekânın oluşumuna dair birçok farklı fikir üretilmiştir. Platon mekânı değişim ve gelişim ile ifade ederken, Descartes mekânı somut bir madde olarak ele alır. Aristo için ise mekân tüm yön ve karakteristikleri içeren yerler bütünüdür. Galileo'ya kadar maddesel bir bakış açısı ile ele alınan mekân, Galileo ile birlikte sınırsız ve sonsuz olarak tanımlanmıştır. Günümüzde mekân, mimarlık ortamlarında sıkça kullanılan ve doğal süreçteki yeri tartışılmaz hale gelmiş bir kavramdır. Mekân nesne olarak mimarının özünü oluşturur. Mimari anlamda insanla birlikte var olan mekân, tanımlı bir kavram olarak 1890 yılında mimarlık literatürüne girmiştir. Bir mekân tasarlama sanatı olarak mimarlık için, mekân ve mimari iç içe geçmiş iki kavramdır.

Bir kavram olmasının dışında yeni gerçeklikte maddenin yerini alan mekânı, sadece fiziksel elemanlar değil toplumlara göre değişen anlamlar da oluşturmaktadır. Mimarlık kültürel, ekonomik ve toplumsal unsurların ortak ürünüdür. Mimarlığın özünü insan-mekân ilişkisi meydana getirmektedir. Mekân yaşam ve evrenle derin bir ilişkiye sahip insanla anlam kazanan bir olgudur. Kullanıcıları ve onların ruh hallerini etkileyebilir. Mekânın doğasında ve biçiminde insan bulunmaktadır. Dolayısı ile mekânın okunması ile ait olduğu toplumun yaşam biçimi ortaya çıkarmaktadır. Kısaca mekân, toplum bilgisinin ve deneyimlerinin işlendiği yaşam boşluklarıdır.

Mimarlıkta kent ve mimarlık kuramlarında belirli kurallar dâhilinde tasarlanan idealize olmuş mekânlar normatif olarak adlandırılmaktadır. Mekâna bu sıfatı

kazandıran kurallar her bir toplum için elde edilmiş değer ve anlamlardan oluşmaktadır. Normatif mekânlar uzun bir sürecin sonunda belirlenmiş tasarım kuralları ile kurgulanmakta ve toplumun davranış ve temsil durumlarını yansıtmaktadır. Bu idealize mekânlar ana bir modeli oluşturmaktadır. Toplumsal, kültürel, bölgesel ve iklimsel farklılıklar ile birlikte alt modellere ayrılmaktadır. Alt mekân modelleri tasarım kuralları ve çıkış noktası açısından ana modele bağlıdır.

Tasarım ve kullanımında aile bireylerinin ilişkilerinin ve mekânları kullanımının öne çıktığı Geleneksel Türk evi, geleneğin yorumu olarak da adlandırılmaktadır ve yüzyıllar boyunca süregelen ve çok az değişim geçirerek günümüze kadar üretilmiştir. Bunun yanı sıra Türk Evi, kendine has özellikler gösteren bir kimliğe sahiptir. Ait olduğu toplumun kültürü ve törelerine uygun olarak, yüzyıllar süren bir birikimin sonucu olarak mekânlaşma sürecini tamamlamış ve idealize olarak kullanıcıların gereksinimlerine cevap vermiştir. Farklı bölge ve kültürlerde inşa edilmiş olsa bile, ortak bir çıkış noktası ve mekânsal oluşum şemasına sahiptir. Fakat Türk Evi'nin mekânsal şeması bir anda oluşmamıştır. Toplumsal rollerin kültürel ve iklimsel özelliklerle birleşmesiyle Türkler kendilerini özgü normatif özelliklere sahip konut tiplerini oluşturmuşlardır.

Günümüzde önemli bir disiplin çalışması haline gelen mimarlık ve cinsiyet ilişkisi ise mekân üzerinde farklı bakış açıları barındıran geniş bir çalışma alanıdır. Cinsiyet, farklı zamanlarda ve farklı kültürlerle, farklı biçimlerle kendine yer bulmuştur. Cinsiyet olgusunu temel alarak yapılan mimari tasarımlar biyolojik cinsiyeti esas alan metaforik yaklaşımlar ve daha çok sosyal düzene gönderme yapan toplumsal cinsiyeti esas alan pragmatik yaklaşımlardır.

Cinsiyet ve toplumsal cinsiyet kavramları anlam olarak birbirine yakın olsalar bile biyolojik ve sosyolojik temelli olarak farklar içerir. Cinsiyetin aksine toplumsal cinsiyet rolleri, biyolojik özellikler gibi doğuştan gelmemekte, toplumlaşma sürecinin bir parçası olarak kadın veya erkeğe ait olduğu kültürel yapı içerisinde yüklenen görev ve beklentileri ifade etmektedir. Kısaca toplumsal cinsiyet kadın ile erkeğin sosyal olarak sınıflandırılmasını belirtmektedir. Sosyal sınıflandırma süreci kadın ve erkeğin bedensel duruş ve işlevleri ile oluşturulmaktadır. Bu süreçte kadın içerisi, erkek ise dışarı ile ilişkilidir. Erkek kamusal mekânlara, kadın ise özel mekânlara aittir.

Toplumsal cinsiyet ile kültürel çevre bu sürecin içerisinde karşılıklı bir etkileşim halindedir. Kültürel çevre, toplumsal cinsiyetin oluşumunda bir öge haline gelirken; toplumsal cinsiyet ise kültürel çevreyi oluşturan bir güç durumundadır. Dolayısı ile toplumsal cinsiyet ve kültürel çevre zaman ve mekânda sürekli olarak değişir. Mekân ve tasarımlar kültürlerde cinsiyet üzerinden tanımlanabileceği gibi kullanıcı tarafından da cinsiyet üzerinden anlamlandırılabilir. Mekânın fiziksel biçimlenişi ile var olan toplumsal cinsiyet rolleri arasındaki ilişki karşılıklı etkileşim içerisinde. Toplumsal rollerin bir getirisi olan cinsel ayrım, mekân biçimlenirken belirleyici olmakla birlikte, mekânın biçimlenişi aracılığı ile toplumsal rollerin kurgulanışı üzerinde de etkili olmaktadır.



5. ARAŞTIRMA BULGULARI

Bu bölümde, Konya İli'ne ve Geleneksel Konya Evleri'ne ait tarihsel gelişim süreci hakkında bilgi verildikten sonra seçilen 20 örnek üzerinden, oluşturulan cinsiyet kodu göstergeleri ile mimari iletişim sürecindeki işlevlerin ilişkileri tespit edilerek elde edilen bulgular değerlendirilmiştir.

5.1. Konya İlinin Kentsel ve Mimari Anlamda Gelişim Süreci

Konya, Türkiye'nin İç Anadolu Bölgesi'nde bulunmakta olup adının, Frig dilinde Kowania, Grekçe Eikon kelimelerinden türediği düşünülmektedir. Konya ismi klasik dönemde İkonium, Arapça kaynaklarda ise Kuniya olarak geçmektedir. Türklerin fethetmesi ile birlikte Selçuklu'dan günümüze kadar şehir Konya olarak adlandırılmıştır (Zoroğlu,1984; Aygör 2015).

Konya çevresinde mevcut en eski yerleşim merkezi ise Çatalhöyük'tür. Yapılan kazılarda bulunan en eski katmanlarda M.Ö. 7400 yıllarına ulaşılmış ayrıca höyükte en azından 2 bin yıl kadar kesintisiz bir yerleşimin sürdüğü tespit edilmiştir (Bahar, 1996)(Resim 5.1).



Resim 5.1 Çatalhöyük arkeolojik kazı alanı, Çumra (Url⁸)

Bir diğer önemli yerleşme bölgesi ise Alâeddin Tepesi'dir (Resim 5.2). Bu höyük Tunç Çağı'ndan Osmanlı Dönemi'ne kadar olan tüm yerleşim katmanlarını

⁸ <https://www.atlasdergisi.com/dergide-bu-ay/catalhoyuk-tarihe-tutulan-isik.html>

içermektedir. Hititler'den sonra şehir sırasıyla Frigler, Lidyalılar ve Persler'in hâkimiyeti altına girmiştir. Bu durumu daha sonra Roma ve Bizans devirleri izlemektedir (Konyalı, 1964; Aygör, 2015).



Resim 5.2 Alâeddin Tepesi (Url⁹)

Emevi ve Abbasi akınlarından sonra Konya Anadolu Selçuklu Devleti'nin kültür, bilim ve sanat şehri haline gelmiştir. Selçuklu Devleti zamanından başlayıp 18.yy Osmanlı'sına kadar şehir Alâeddin Tepesi'ni merkez olarak gelişmektedir. Selçuklu Döneminde iç ve dış kale surları civarında yer alan şehir Osmanlı Dönemi'nde dış surları aşarak Mevlana Dergâhı etrafına doğru büyümeye başlamıştır. 1867 yılında meydana gelen Konya çarşı yangınından sonra şehirde imar faaliyetleri hız kazanmış ve yeni yerleşim birimleri ortaya çıkmıştır. Konya yerleşim yerlerinin örgütlenmesinde dini ve sosyal yapıların etkisi oldukça fazladır. Geleneksel konut dokusu bu yağların etrafında şekillenmektedir (Aygör, 2015).

5.2. Geleneksel Konya Evlerinin Mimari Olarak Gelişimi

Konya konutunda göçebelik kültürünün de etkisiyle Selçuklu döneminden itibaren gelen bir ikilik olduğundan bahsedilmektedir. Kışların geçirildiği şehir evleri genelde Mevlana Dergâhı etrafında konumlanırken, yazları gidilen bağ evleri ise Meram bölgesinde bulunmaktadır. Bağ ve şehir evleri kısmen de olsa benzer özellikler göstermektedir (Berk, 1951).

⁹ <https://earth.google.com/web>

Geleneksel Konya Evlerinin konut dokusu topografyaya uyumlu bir yapıdır. Konut-dış mekân ilişkileri açısından bakıldığında evlerin bulunduğu sokak yapısı, yaya üst katlarda açılan pencereleri ve yola sınır teşkil eden bahçe duvarları ile bir bütün halinde yapılmaktadır (Resim 5.3)(Resim 5.4). Topografya ile uyumluluk gösteren sokak dokusu, Geleneksel Konya evlerinin oluşumunda bazı yerler çıkmaz sokaklar ile sonlanmaktadır (Tozoğlu, 1995; Arat, 2011)(Resim 5.5).



Resim 5.3 Geleneksel sokak dokusu (Özaktan, 2018)



Resim 5. 4 Geleneksel sokak dokusu (Özaktan, 2018)



Resim 5.5 Çıkılmaz sokaklar (Özaktan, 2018)

Geleneksel Konya evlerini ise esas olarak hayatlı ve sofalı olarak ikiye ayrılmaktadır (Berk, 1951). Genelde hayat/ön bahçe, ev ile birlikte planlanmaktadır. Hayat ve hayatın bağlı olduğu bahçe düzeni alt kotta konumlanmış olan evin mutfak gibi fonksiyonlarına hizmet edecek şekilde ilişkilendirilmiştir. Hayatın duvarları, mahremiyet açısından dış ortamdan ayrılmak üzere 200-300 cm yükseklikte üzeri kamyş ya da alaturka kiremit ile kaplanmış kerpiç duvarla sınırlandırılmaktadır (Tozoğlu, 1995; Arat, 2011)(Resim 5.6). Hayatlı evler, tek katlı, iki katlı ve mabeynli olarak üçe ayrılmaktadır (Berk, 1951).



Resim 5.6 Konut-hayat ilişkisi ve hayatın gizlenmesi (Özaktan, 2018)

Tek katlı evlerde odalar hayatın zemini ile aynı seviyede bulunmaz. Zeminden 1-1,5 m yüksekte konumlandırılmışlardır. Bu sayede bodrum katta bulunan ve izbe olarak adlandırılan mekânlara pencere açılması suretiyle zemindeki odalar nemden korunmuş olur (Berk, 1951)(Şekil 5.7).

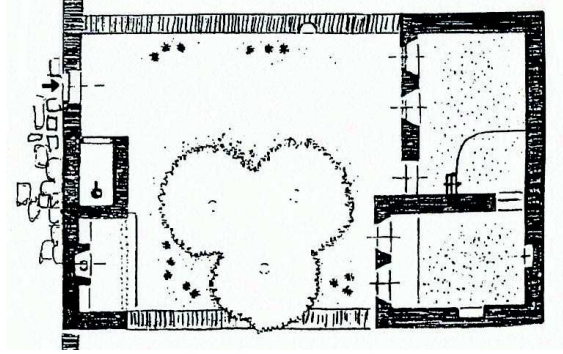

Resim 5.7 Tek odalı hayatlı ahır sekili bir ev (Berk, 1951)

İki katlı evlerde ise zeminde seviye farkı görülmez. Bu odalar çoğunlukla depo, ambar olarak kullanıldıkları gibi oturma odası olarak da kullanılabilirler. Bu evlerde ikinci kata ahşap bir merdivenle çıkılır (Berk, 1951) (Resim 5.8).

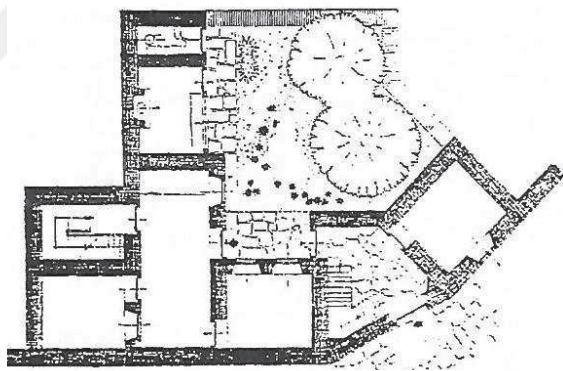

Resim 5.8 İki katlı hayatlı bir evin zemin kat planı (Berk, 1951)

Mabeynli evler ise tek katlı ve iki odalı evlerdir. Ancak iki katlı olanlarına da rastlamak mümkündür. Bu odalara evin ortasında bulunan mabeyn vasıtası ile girilir. Bunlar hayatlı evlerin soğuğa karşı tedbir almış halidir diyebiliriz ve bu şema sofalı evlere geçiş aşaması olarak da adlandırılır. Hayatlı ve mabeynli evlerde kullanılan yapı malzemesi kerpiçtir (Berk, 1951)(Resim 5.9).

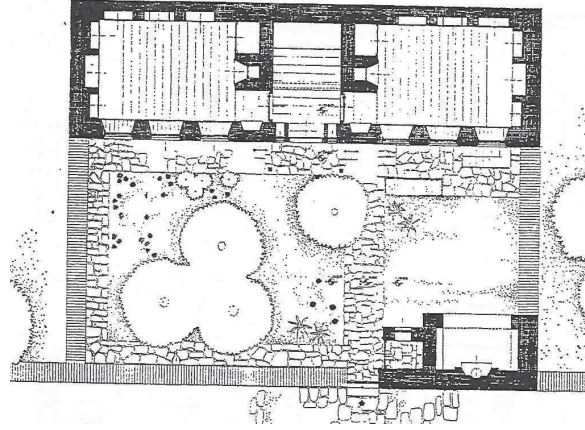

Resim 5.9 Tek katlı mabeynli bir ev (Berk, 1951)

19.yy' dan itibaren iki katlı, sofalı plan şemasına geçilmiştir. Bu plan tipine ise Konya'nın karakteristik plan tipi denilemez. İmtiyazlı ve zengin sınıfla birlikte Avrupa ve İstanbul etkisiyle geldiği düşünülmektedir (Berk, 1951). Sofalı plan tipinde mabeyn giriş boyunca uzanan uzun sofa halini almıştır. Bu sofalardan odalara giriş verilir. Sofanın iki tarafında ikişer oda bulunur. Bu odalar büyük ve bir ailenin yaşayabileceği boyuttadır ki geleneksel geniş aile düzeninde birden çok ailenin yaşamasına imkân tanır. İki katlı olan bu evlerin alt katı kışlık, üst katı ise yazlık olarak kullanılmaktadır. Yine yazlık ve kışlık olarak iki mutfak mekânına sahip olanlarına da rastlanmaktadır (Berk, 1951)(Resim 5.10).



Resim 5.10 Sofalı plan şemasına sahip bir Konya Evi (Özaktan, 2018)

Günümüze kadar Konya tarihi çevresinin yeterince korunamamış olmasından dolayı Türk Evi'nin normatif kaynağını oluşturan konut tiplerinden biri olduğu düşünülen Konya Evlerinin çok az bir kısmı geleneksel konut işlevini koruyabilmiştir(Resim 5.11)(Resim 5.12)(Resim 5.13)(Resim 5.14).



Resim 5.11 Butik otel olarak yeniden işlevlendirilmiş bir Konya Evi (Özaktan, 2018)



Resim 5.12 Terk edilmiş ve üst katı yıkılmış bir Konya Evi (Özaktan, 2018)



Resim 5. 13 Bakımsız bir Konya Evi (Özaktan, 2018)



Resim 5. 14 Bakımsız bir Konya Evi (Özaktan, 2018)

5.3. Örneklerin Seçilmesi ve Göstergelerin Çözümlemesi

Çalışma kapsamında normatif mekân modeli olarak ele alınan Geleneksel Türk Evi, Konya İli çalışma alanı seçilerek geleneksel konut niteliğinde yapılan 20 adet örnek ile cinsiyet ve toplumsal cinsiyet bağlamında oluşturulan göstergeler üzerinden çözümlenmiştir.

Araştırmanın ilgi alanı, “Geleneksel Türk Evi” üzerinden oluşturulan normatif model ile kurgusal olarak benzerlik gösteren 19.yy’da ve 20.yy başında kentsel alanda konut olarak inşa edilmiş Konya Evleridir. Bağ evleri şehir evleri ile benzer özelliklere sahip olsalar bile bu araştırmanın kapsamı dışında tutulmuştur. Çözümleme yapmak üzere kapsamlı tez, yayın, kitap, makale ve bildiriler taranarak Konya Şehir Evlerine ait 20 adet örneğe ulaşılmıştır. Bu örnekler yerinde fotoğraflanarak son durumları tespit edilmiş ve işlev değişikliğine uğrayanların konut işlevli plan kurguları kullanılmıştır.

Alan araştırması kapsamında seçilen evler şehir evlerinin en yoğun olarak konumlandığı yerleşim aksı üzerinden belirlenmiştir. Bu aks üzerinde şehrin ana konumlanma merkezi olan Alâeddin Tepesi, dini konumlanma merkezi olan Mevlana Türbesi ve Üçler Mezarlığı bulunmaktadır (Resim 5.15).

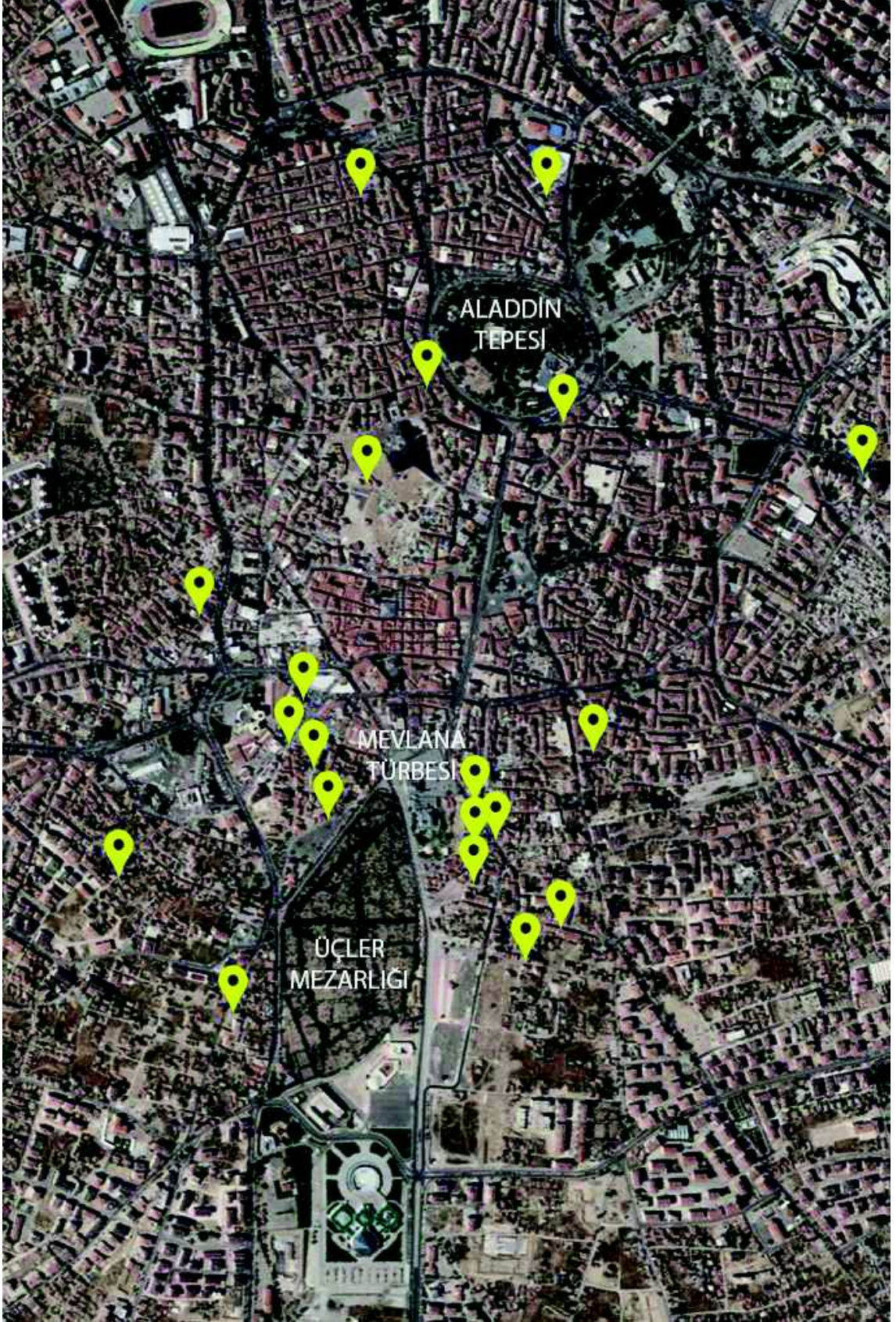

Resim 5. 15 Alan araştırması kapsamında seçilen geleneksel konutların konumu (Url ¹⁰)

¹⁰ <https://earth.google.com/web>

Bu çalışmanın çözümlene yönteminin esasını oluşturan toplumsal cinsiyet ve cinsiyet rolleri toplumları ve bireyleri biçimlendiren iktidar ve egemenlik anlayışları ile şekillenmiş rollerdir. Geleneksel düzen kadını erkeğe bağımlı bir figür olarak tasvir eder. Maddi ve manevi anlamda erkeğe bağımlı kadın bu düzende ev içi bakım ve annelik görevlerini üstlenmiştir. Kültürün kendisine yüklediği mahrem özelliği sebebiyle de özel mekânlarla, yani evle özdeşleşmektedir. Kadın gündelik hayatının büyük bir bölümünü evde geçirmektedir. İslamiyet'in kabulünden sonra oluşan yaşam tarzı ve yerleşik hayata geçme gereklilikleri geleneksel dönemde cinsiyetlere özgü mekânsal mahremiyeti zorunlu kılan durumları da beraberinde getirmiştir. Bu durumların sonucunda mekânsal oluşumlar ve mekân donatıları etkilenmiştir.

Bu kapsamda mekânsal oluşum ve donatılara etki eden cinsiyet kod göstergeleri belirlenirken Türk yaşam kültürüne ait söylemlerden yola çıkarak 11 adet söylem belirlenmiştir. Bu 11 söylem daha sonra Geleneksel Türk Evi normatif ana modeli kuramsal anlamda gösteren kabul edilerek mekânsal biçimleniş üzerinden göstergelere dönüştürülmüştür (Şekil 5.1) (Şekil 5.2). Bu göstergeler Konya İli örneklem alanında seçilen 20 Geleneksel Şehir Evi örneği üzerinden çözümlenmiş, tespit edilen göstergelerin mimari iletişim sürecinde ilişkili olduğu işlevler belirlenerek normatif süreçte mekânsal biçimlenişe etkileri yorumlanmıştır.

		GÖSTERİLEN (SÖYLEM)	GÖSTERGE	
GÖSTEREN: GELENEKSEL TÜRK EVİ NORMATİF ANA MODELİ	S1	Kadının gününün büyük çoğunluğunu geçirdiği açık ve yarı açık mekânlar, kullanıcı cinsiyetin sahip olduğu mahrem özellik sebebiyle daha korunaklı ve içe dönük olarak çözümlenmektedir.	G1	Açık ve yarı açık mekânların kurgusal elemanlar ya da yüksek duvarları ile gizlenmesi
	S2	Hem hane halkının hem de kadının hayatını çoğunlukla evde geçirmesinin gerektirdiği gizlilik sebebiyle yaşama mekânları farklı bir kot ya da kat kullanılarak hane dışı bağlantıyı en az indirecek şekilde kurgulanmaktadır.	G2	Yaşama alanlarının giriş bölümünden farklı bir kot ya da katla ayrılması
	S3	Cinsiyete özgü mahremiyet sebebiyle zemin katta hane dışı ilişkinin minimum düzeye indirilmesi amacıyla yerden yüksek küçük pencereler veya penceresiz duvarlar kurgulanmaktadır	G3	Zemin katta penceresiz ve/veya zeminden yukarıda az ve küçük pencere çözümleri
	S4	Türk Evi'nin karakteristik bir nesnesi olan cumba dışarıdan gelen kişilerin tespit edilmesi amacıyla giriş kapısını görecekle şekilde biçimlenmiştir.	G4	Mekâna dışarıdan gelen kişinin cumba aracılığı ile kontrol edilmesi
	S5	Cinsiyetçi tutumdan kaynaklanan konuta ikili giriş sisteminde ise, genelde erkekler ana yola bağlanan girişten, kadınlar ise özel olarak tasarlanmış saklı yan girişlerden mekâna girmektedir.	G5	Cinsiyetlere göre ayrılan konut/mekân girişleri
	S6	Cinsiyetçi tutum kurguda haremlik- selamlık olarak tanımlanan ikili plan düzeninin oluşturmaktadır.	G6	Cinsiyetleri ayıran ikili plan çözümü
	S7	Türk Evi'nde oda, Türk çadırının özelliklerinin bir devamı olarak çok işlevli özellik gösterir. Mekânın çok işlevliliği kadının günlük hayatının büyük bir bölümünü bu mekânda geçirmesi kaynaklıdır. Geleneksel konutun mekân kurgusunda bu odalar bir ara eleman olarak da tanımlanan sofaya açılır. Sofa gündüz kadınların gece ise tüm ailenin, özellikle de erkeklerin hizmetine sunulmaktadır.	G7	Çok fonksiyonlu mekân özellikleri
	S8	Sofalar ve sofalardan dağılım sağlanan odalar görsel kontrol sağlanacak şekilde konumlanmışlardır. Sofada kapılar köşelerde kurgulanarak açıldığında mekânın görülmesi engellenmektedir.	G8	Günlük yaşama mekânlarının görsel kontrol sağlanabilecek şekilde kurgulanması
	S9	Ev içi servis ve hizmet bu üyelerin görevidir. Ev gündüz kadınlara, gece ise erkeklere hizmet eder. Bu durumun sonucu olarak kadın mekânı olarak tanımlanan hazırlık ve hizmet mekânları ana kurguda konut girişi ile direk bağlantılı olarak planlanmamakta ya da ana kurguda konuttan bağımsız olarak bahçe içerisinde ve gizli bir şekilde planlanmaktadır	G9	Hizmet ve hazırlık mekânlarına girişin ana girişten gizli, ayrı ya da bu mekânların konuttan bağımsız planlanması
	S10	Geleneksel Türk Evi'nde mekânlar kullanıcı sayısı arttığında farklı cinsiyetlere hizmet verecek ve onları bir araya getirmeyecek şekilde oluşabilmektedir. Sofa bölücü elemanlarla kadın ve erkeklere göre ayrılabilir. Döner dolap adı verilen bölücü donatı ise kadının erkeğin karşısına çıkmadan ona hizmet edebilmesine imkân sağlamaktadır. Hariciye adı verilen mekânlar ise özellikle hane dışından gelen erkek kullanıcılar düşünülerek planlanmıştır.	G10	Mekânların gerektiğinde kurgusal elemanlarla kullanıcı cinsiyetlerine göre ayrılabilmesi
	S11	Hem ailenin hem de mahrem cinsiyet olarak betimlenen kadının gizliliğini korumak amacıyla çeşitli kurgularda ev halkı harici kişilerin kullanımına yönelik mekânlar oluşturulmuştur.	G11	Hane halkı dışındaki kullanıcılar için ayrı yaşama ve/veya yatma mekânları planlanması

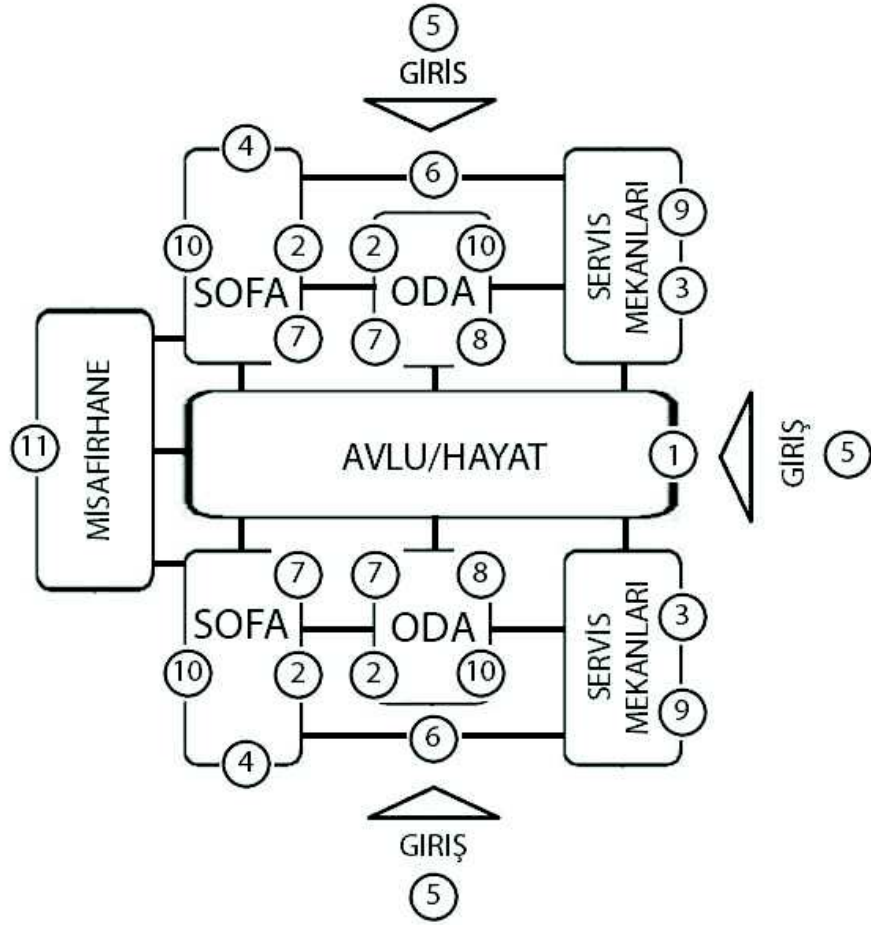

Şekil 5.1 Türk Yaşam Kültürü'ne ait söylemlerin cinsiyet kodu göstergelerine dönüştürülmesi



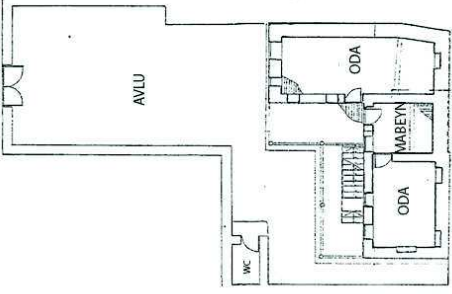
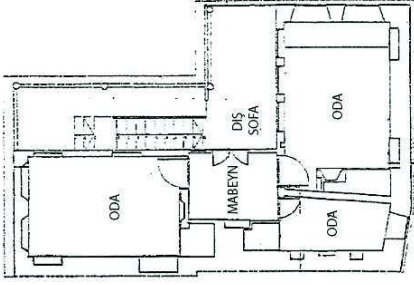

Şekil 5.2 Türk Evi normatif model şeması ve cinsiyet kodu gösterge numaraları

5.3.1. Örneklem Alanı Üzerinden Göstergelerin Çözümlemesi

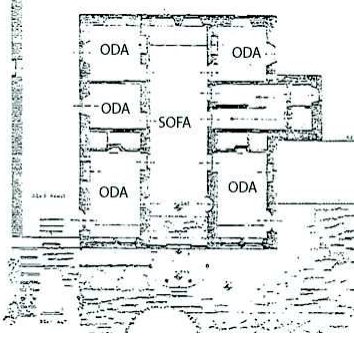
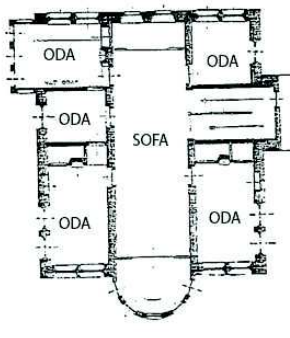

Geleneksel Konya Evi, Geleneksel Türk Evi normatif şemasının oluşturan ana kaynaklardan biridir. Bu kapsamda örneklem alanı üzerinden seçilen 20 geleneksel şehir evinin mekânsal kurgusu, normatif ana model üzerinden tespit edilen cinsiyet kodu göstergelerine göre tespit edilmiştir. Göstergeler çözümlenirken seçilen örnekler yapıldıkları tarihe göre kronolojik olarak sıralanmıştır. Seçilen 20 örnekten 6 tanesi günümüzde çeşitli sebeplerden dolayı yerinde mevcut değildir.

CIVİLOĞLU EVİ		Konumu: Meram İlçesi Mimar Sinan Sokak Yapım Tarihi: 19.yy Kat Sayısı: Zemin+1	
			
Zemin Kat Planı (Kaynak: Ulusoy, 2007)		Birinci Kat Planı (Kaynak: Ulusoy, 2007)	
			
Fotoğraf 1 (Özaktan, 2018)			
CİNSİYET KODU GÖSTERGELERİ		Var	Yok
G1	Açık ve yarı açık mekânların kurgusal elemanlar ya da yüksek duvarları ile gizlenmesi	X	
G2	Günlük yaşama alanlarının giriş bölümünden farklı bir kot ya da katla ayrılması	X	
G3	Zemin katta penceresiz ve/veya zeminden yukarda az ve küçük pencere çözümleri	X	
G4	Mekâna dışarıdan gelen kişinin cumba aracılığı ile kontrol edilmesi		X
G5	Cinsiyetlere göre ayrılan konut/mekân girişleri		X
G6	Cinsiyetleri ayıran ikili plan çözümü		X
G7	Çok fonksiyonlu mekân özellikleri	X	
G8	Günlük yaşama mekânlarının görsel kontrol sağlanabilecek şekilde kurgulanması	X	
G9	Hizmet ve hazırlık mekânlarına girişin ana girişten gizli, ayrı ya da bu mekânların konuttan bağımsız planlanması	X	
G10	Mekânların gerektiğinde kurgusal elemanlarla kullanıcı cinsiyetlerine göre ayrılabilmesi	X	
G11	Hane halkı ve dışındaki erkek kullanıcılar için ayrı yaşama ve/veya yatma mekânları planlanması (Hariciye)		X
Yapı günümüzde bulunmamaktadır.			



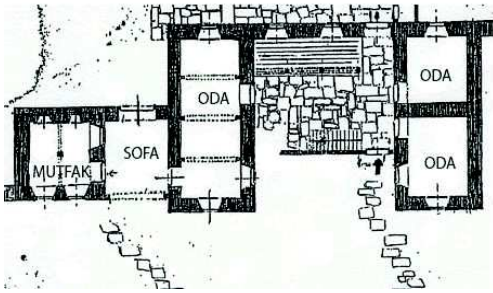
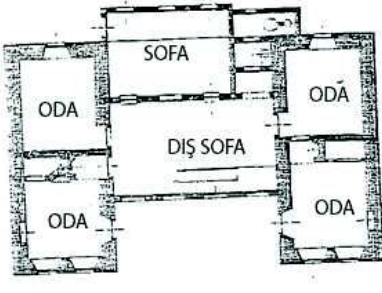

Tablo 5.1 Cıvıloğlu Evi Çözümleme Tablosu

HACI ABDURRAHMAN EVİ		Konumu: Karatay İlçesi Sarı Hasan Caddesi Yapım Tarihi: 19.yy Kat Sayısı: Zemin+1		
				
Zemin Kat Planı (Kaynak: Berk, 1951)		Birinci Kat Planı (Kaynak: Berk, 1951)		
				
Fotoğraf 1 (Özaktan, 2018)				
CİNSİYET KODU GÖSTERGELERİ			Var	Yok
G1	Açık ve yarı açık mekânların kurgusal elemanlar ya da yüksek duvarları ile gizlenmesi	X		
G2	Günlük yaşama alanlarının giriş bölümünden farklı bir kot ya da katla ayrılması	X		
G3	Zemin katta penceresiz ve/veya zeminden yukarda az ve küçük pencere çözümleri	X		
G4	Mekâna dışarıdan gelen kişinin cumba aracılığı ile kontrol edilmesi	X		
G5	Cinsiyetlere göre ayrılan konut/mekân girişleri	X		
G6	Cinsiyetleri ayıran ikili plan çözümü			X
G7	Çok fonksiyonlu mekân özellikleri	X		
G8	Günlük yaşama mekânlarının görsel kontrol sağlanabilecek şekilde kurgulanması	X		
G9	Hizmet ve hazırlık mekânlarına girişin ana girişten gizli, ayrı ya da bu mekânların konuttan bağımsız planlanması	X		
G10	Mekânların gerektiğinde kurgusal elemanlarla kullanıcı cinsiyetlerine göre ayrılabilmesi	X		
G11	Hane halkı ve dışındaki erkek kullanıcılar için ayrı yaşama ve/veya yatma mekânları planlanması (Hariciye)	X		
Yapı günümüzde bulunmamaktadır.				

Tablo 5.2 Hacı Abdurrahman Evi Çözümleme Tablosu

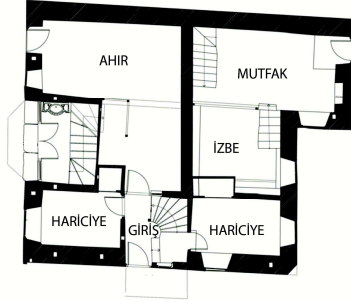
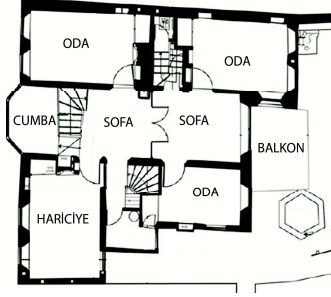
SAFFET ÇELEBİ EVİ		Konumu: Karatay İlçesi Durak Fakih Caddesi Yapım Tarihi: 19.yy Kat Sayısı: Zemin+1	
			
Zemin Kat Planı (Kaynak: Berk, 1951)		Birinci Kat Planı (Kaynak: Berk, 1951)	
			
Fotoğraf 1 (Özaktan, 2018)			
CİNSİYET KODU GÖSTERGELERİ		Var	Yok
G1	Açık ve yarı açık mekânların kurgusal elemanlar ya da yüksek duvarları ile gizlenmesi	X	
G2	Günlük yaşama alanlarının giriş bölümünden farklı bir kot ya da katla ayrılması	X	
G3	Zemin katta penceresiz ve/veya zeminden yukarda az ve küçük pencere çözümleri	X	
G4	Mekâna dışarıdan gelen kişinin cumba aracılığı ile kontrol edilmesi		X
G5	Cinsiyetlere göre ayrılan konut/mekân girişleri		X
G6	Cinsiyetleri ayıran ikili plan çözümü		X
G7	Çok fonksiyonlu mekân özellikleri	X	
G8	Günlük yaşama mekânlarının görsel kontrol sağlanabilecek şekilde kurgulanması	X	
G9	Hizmet ve hazırlık mekânlarına girişin ana girişten gizli, ayrı ya da bu mekânların konuttan bağımsız planlanması	X	
G10	Mekânların gerektiğinde kurgusal elemanlarla kullanıcı cinsiyetlerine göre ayrılabilmesi	X	
G11	Hane halkı ve dışındaki erkek kullanıcılar için ayrı yaşama ve/veya yatma mekânları planlanması (Hariciye)	X	
Yapı günümüzde bulunmamaktadır.			

Tablo 5.3 Saffet Çelebi Evi Çözümleme Tablosu

ABDÜLKADİR DOLMACI EVİ		Konumu: Karatay İlçesi Şair Rasih Sokak Yapım Tarihi: 19.yy sonu Kat Sayısı: Zemin+1		
				
Zemin Kat Planı (Kaynak: Aygör, 2015)		Birinci Kat Planı (Kaynak: Aygör, 2015)		
				
Fotoğraf 1 (Özaktan, 2018)	Fotoğraf 2 (Özaktan, 2018)	Fotoğraf 3 (Özaktan, 2018)		
CİNSİYET KODU GÖSTERGELERİ			Var	Yok
G1	Açık ve yarı açık mekânların kurgusal elemanlar ya da yüksek duvarları ile gizlenmesi	X		
G2	Günlük yaşama alanlarının giriş bölümünden farklı bir kot ya da katla ayrılması	X		
G3	Zemin katta penceresiz ve/veya zeminden yukarda az ve küçük pencere çözümleri	X		
G4	Mekâna dışarıdan gelen kişinin cumba aracılığı ile kontrol edilmesi	X		
G5	Cinsiyetlere göre ayrılan konut/mekân girişleri	X		
G6	Cinsiyetleri ayıran ikili plan çözümü		X	
G7	Çok fonksiyonlu mekân özellikleri	X		
G8	Günlük yaşama mekânlarının görsel kontrol sağlanabilecek şekilde kurgulanması	X		
G9	Hizmet ve hazırlık mekânlarına girişin ana girişten gizli, ayrı ya da bu mekânların konuttan bağımsız planlanması	X		
G10	Mekânların gerektiğinde kurgusal elemanlarla kullanıcı cinsiyetlerine göre ayrılabilmesi	X		
G11	Hane halkı ve dışındaki erkek kullanıcılar için ayrı yaşama ve/veya yatma mekânları planlanması (Hariciye)	X		



Tablo 5.4 Abdülkadir Dolmacı Evi Çözümleme Tablosu

AKÇA KONAK		Konumu: Karatay İlçesi Mengüç Caddesi Yapım Tarihi: 19.yy sonu Kat Sayısı: Zemin+2		
Zemin Kat Planı (Kaynak: Aygör, 2015)		Birinci Kat Planı (Kaynak: Aygör, 2015)		
Fotoğraf 1 (Özaktan, 2018)	Fotoğraf 2 (Özaktan, 2018)	Fotoğraf 3 (Özaktan, 2018)		
CİNSİYET KODU GÖSTERGELERİ			Var	Yok
G1	Açık ve yarı açık mekânların kurgusal elemanlar ya da yüksek duvarları ile gizlenmesi	X		
G2	Günlük yaşama alanlarının giriş bölümünden farklı bir kot ya da katla ayrılması	X		
G3	Zemin katta penceresiz ve/veya zeminden yukarda az ve küçük pencere çözümleri			X
G4	Mekâna dışarıdan gelen kişinin cumba aracılığı ile kontrol edilmesi			X
G5	Cinsiyetlere göre ayrılan konut/mekân girişleri	X		
G6	Cinsiyetleri ayıran ikili plan çözümü			X
G7	Çok fonksiyonlu mekân özellikleri	X		
G8	Günlük yaşama mekânlarının görsel kontrol sağlanabilecek şekilde kurgulanması	X		
G9	Hizmet ve hazırlık mekânlarına girişin ana girişten gizli, ayrı ya da bu mekânların konuttan bağımsız planlanması	X		
G10	Mekânların gerektiğinde kurgusal elemanlarla kullanıcı cinsiyetlerine göre ayrılabilmesi	X		
G11	Hane halkı ve dışındaki erkek kullanıcılar için ayrı yaşama ve/veya yatma mekânları planlanması (Hariciye)	X		

Tablo 5.5 Akça Konak Çözümleme Tablosu

HASİP DEDE EVİ		Konumu: Selçuklu İlçesi Başarabey Sokak Yapım Tarihi: 19.yy sonu Kat Sayısı: Zemin+1		
Zemin Kat Planı (Kaynak: Aygör, 2015)		Birinci Kat Planı (Kaynak: Aygör, 2015)		
Fotoğraf 1 (Özaktan, 2018)		Fotoğraf 2 (Özaktan, 2018)		
CİNSİYET KODU GÖSTERGELERİ			Var	Yok
G1	Açık ve yarı açık mekânların kurgusal elemanlar ya da yüksek duvarları ile gizlenmesi	X		
G2	Günlük yaşama alanlarının giriş bölümünden farklı bir kot ya da katla ayrılması	X		
G3	Zemin katta penceresiz ve/veya zeminden yukarda az ve küçük pencere çözümleri	X		
G4	Mekâna dışarıdan gelen kişinin cumba aracılığı ile kontrol edilmesi	X		
G5	Cinsiyetlere göre ayrılan konut/mekân girişleri			X
G6	Cinsiyetleri ayıran ikili plan çözümü			X
G7	Çok fonksiyonlu mekân özellikleri	X		
G8	Günlük yaşama mekânlarının görsel kontrol sağlanabilecek şekilde kurgulanması	X		
G9	Hizmet ve hazırlık mekânlarına girişin ana girişten gizli, ayrı ya da bu mekânların konuttan bağımsız planlanması	X		
G10	Mekânların gerektiğinde kurgusal elemanlarla kullanıcı cinsiyetlerine göre ayrılabilmesi	X		
G11	Hane halkı ve dışındaki erkek kullanıcılar için ayrı yaşama ve/veya yatma mekânları planlanması (Hariciye)	X		

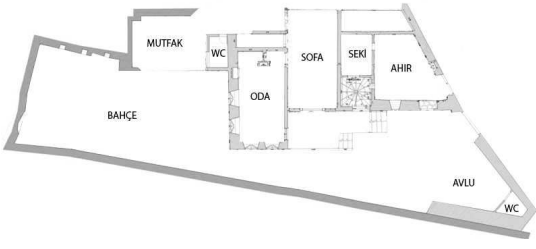
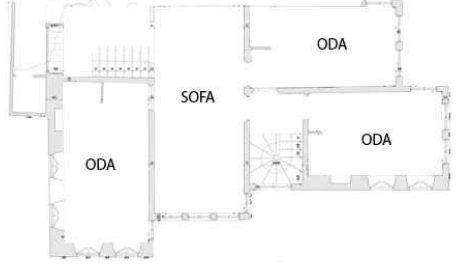
Tablo 5.7 Hasip Dede Evi Çözümleme Tablosu

İLİM YAYMA CEMİYETİ		Konumu: Karatay İlçesi S.Mehmet Paşa Sokak Yapım Tarihi: 19.yy sonu Kat Sayısı: Zemin+1	
			
Zemin Kat Planı (Kaynak: Aygör, 2015)		Birinci Kat Planı (Kaynak: Aygör, 2015)	
			
Fotoğraf 1 (Özaktan, 2018)		Fotoğraf 2 (Özaktan, 2018)	
CİNSİYET KODU GÖSTERGELERİ			
		Var	Yok
G1	Açık ve yarı açık mekânların kurgusal elemanlar ya da yüksek duvarları ile gizlenmesi	X	
G2	Günlük yaşama alanlarının giriş bölümünden farklı bir kot ya da katla ayrılması	X	
G3	Zemin katta penceresiz ve/veya zeminden yukarda az ve küçük pencere çözümleri	X	
G4	Mekâna dışarıdan gelen kişinin cumba aracılığı ile kontrol edilmesi	X	
G5	Cinsiyetlere göre ayrılan konut/mekân girişleri	X	
G6	Cinsiyetleri ayıran ikili plan çözümü		X
G7	Çok fonksiyonlu mekân özellikleri	X	
G8	Günlük yaşama mekânlarının görsel kontrol sağlanabilecek şekilde kurgulanması	X	
G9	Hizmet ve hazırlık mekânlarına girişin ana girişten gizli, ayrı ya da bu mekânların konuttan bağımsız planlanması	X	
G10	Mekânların gerektiğinde kurgusal elemanlarla kullanıcı cinsiyetlerine göre ayrılabilmesi	X	
G11	Hane halkı ve dışındaki erkek kullanıcılar için ayrı yaşama ve/veya yatma mekânları planlanması (Hariciye)		X

Tablo 5.8 İlim Yayma Cemiyeti Çözümleme Tablosu

KOYUNOĞLU EVİ		Konumu: Karatay İlçesi Üçler Mevki Yapım Tarihi: 19.yy sonu Kat Sayısı: Zemin+1		
Zemin Kat Planı (Kaynak: Karpuz, 2009)		Birinci Kat Planı (Kaynak: Karpuz, 2009)		
Fotoğraf 1 (Özaktan, 2018)	Fotoğraf 2 (Özaktan, 2018)	Fotoğraf 3 (Özaktan, 2018)		
CİNSİYET KODU GÖSTERGELERİ			Var	Yok
G1	Açık ve yarı açık mekânların kurgusal elemanlar ya da yüksek duvarları ile gizlenmesi	X		
G2	Günlük yaşama alanlarının giriş bölümünden farklı bir kot ya da katla ayrılması	X		
G3	Zemin katta penceresiz ve/veya zeminden yukarda az ve küçük pencere çözümleri	X		
G4	Mekâna dışarıdan gelen kişinin cumba aracılığı ile kontrol edilmesi	X		
G5	Cinsiyetlere göre ayrılan konut/mekân girişleri			X
G6	Cinsiyetleri ayıran ikili plan çözümü			X
G7	Çok fonksiyonlu mekân özellikleri	X		
G8	Günlük yaşama mekânlarının görsel kontrol sağlanabilecek şekilde kurgulanması	X		
G9	Hizmet ve hazırlık mekânlarına girişin ana girişten gizli, ayrı ya da bu mekânların konuttan bağımsız planlanması	X		
G10	Mekânların gerektiğinde kurgusal elemanlarla kullanıcı cinsiyetlerine göre ayrılabilmesi	X		
G11	Hane halkı ve dışındaki erkek kullanıcılar için ayrı yaşama ve/veya yatma mekânları planlanması (Hariciye)			X



Tablo 5.9 Koyunoğlu Evi Çözümleme Tablosu

NAKİPOĞLU EVİ		Konumu: Selçuklu İlçesi Nakipoğlu Mahallesi Yapım Tarihi: 19.yy sonu Kat Sayısı: Zemin+1		
Zemin Kat Planı (Kaynak: Aygör, 2015)		Birinci Kat Planı (Kaynak: Aygör, 2015)		
Fotoğraf 1 (Özaktan, 2018)		Fotoğraf 2 (Özaktan, 2018)		
CİNSİYET KODU GÖSTERGELERİ			Var	Yok
G1	Açık ve yarı açık mekânların kurgusal elemanlar ya da yüksek duvarları ile gizlenmesi	X		
G2	Günlük yaşama alanlarının giriş bölümünden farklı bir kot ya da katla ayrılması	X		
G3	Zemin katta penceresiz ve/veya zeminden yukarda az ve küçük pencere çözümleri	X		
G4	Mekâna dışarıdan gelen kişinin cumba aracılığı ile kontrol edilmesi	X		
G5	Cinsiyetlere göre ayrılan konut/mekân girişleri	X		
G6	Cinsiyetleri ayıran ikili plan çözümü		X	
G7	Çok fonksiyonlu mekân özellikleri	X		
G8	Günlük yaşama mekânlarının görsel kontrol sağlanabilecek şekilde kurgulanması	X		
G9	Hizmet ve hazırlık mekânlarına girişin ana girişten gizli, ayrı ya da bu mekânların konuttan bağımsız planlanması	X		
G10	Mekânların gerektiğinde kurgusal elemanlarla kullanıcı cinsiyetlerine göre ayrılabilmesi	X		
G11	Hane halkı ve dışındaki erkek kullanıcılar için ayrı yaşama ve/veya yatma mekânları planlanması (Hariciye)	X		

Tablo 5.10 Nakipoğlu Evi Çözümleme Tablosu

SİNANLAR EVİ		Konumu: Karatay İlçesi Mahmut Dede Sokak Yapım Tarihi: 19.yy sonu Kat Sayısı: Zemin+1	
Zemin kat planı, odalar, mutfak ve sofa alanları göstermektedir.		Birinci kat planı, odalar ve merdiven alanları göstermektedir.	
Zemin Kat Planı (Kaynak: Ulusoy, 2007)		Birinci Kat Planı (Kaynak: Ulusoy, 2007)	
Sinanlar Evi'nin dış görünüşü, modern mimariye sahiptir.		Sinanlar Evi'nin dış görünüşü, modern mimariye sahiptir.	
Fotoğraf 1 (Özaktan, 2018)		Fotoğraf 2 (Özaktan, 2018)	
CİNSİYET KODU GÖSTERGELERİ			
		Var	Yok
G1	Açık ve yarı açık mekânların kurgusal elemanlar ya da yüksek duvarları ile gizlenmesi	X	
G2	Günlük yaşama alanlarının giriş bölümünden farklı bir kot ya da katla ayrılması	X	
G3	Zemin katta penceresiz ve/veya zeminden yukarda az ve küçük pencere çözümleri	X	
G4	Mekâna dışarıdan gelen kişinin cumba aracılığı ile kontrol edilmesi	X	
G5	Cinsiyetlere göre ayrılan konut/mekân girişleri	X	
G6	Cinsiyetleri ayıran ikili plan çözümü		X
G7	Çok fonksiyonlu mekân özellikleri	X	
G8	Günlük yaşama mekânlarının görsel kontrol sağlanabilecek şekilde kurgulanması	X	
G9	Hizmet ve hazırlık mekânlarına girişin ana girişten gizli, ayrı ya da bu mekânların konuttan bağımsız planlanması	X	
G10	Mekânların gerektiğinde kurgusal elemanlarla kullanıcı cinsiyetlerine göre ayrılabilmesi	X	
G11	Hane halkı ve dışındaki erkek kullanıcılar için ayrı yaşama ve/veya yatma mekânları planlanması (Hariciye)	X	

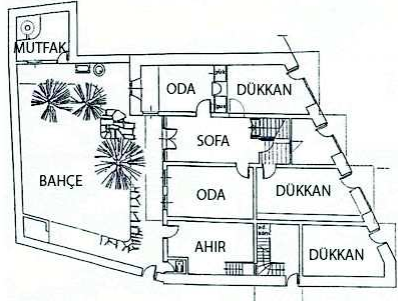
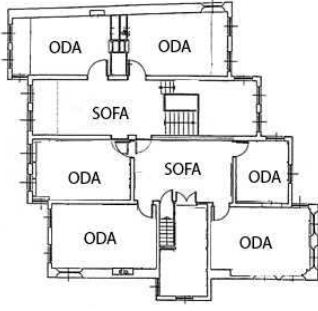



Tablo 5.11 Sinanlar Evi Çözümleme Tablosu

ŞEHİT NAZIM BEY CADDESİNDE BİR EV		Konumu: Karatay İlçesi Ş.Nazım Bey Caddesi Yapım Tarihi: 19.yy sonu Kat Sayısı: Zemin+1		
				
Zemin Kat Planı (Kaynak: Bakır, 1986)		Birinci Kat Planı (Kaynak: Bakır, 1986)		
				
Fotoğraf 1 (Özaktan, 2018)				
CİNSİYET KODU GÖSTERGELERİ			Var	Yok
G1	Açık ve yarı açık mekânların kurgusal elemanlar ya da yüksek duvarları ile gizlenmesi	X		
G2	Günlük yaşama alanlarının giriş bölümünden farklı bir kot ya da katla ayrılması	X		
G3	Zemin katta penceresiz ve/veya zeminden yukarda az ve küçük pencere çözümleri	X		
G4	Mekâna dışarıdan gelen kişinin cumba aracılığı ile kontrol edilmesi	X		
G5	Cinsiyetlere göre ayrılan konut/mekân girişleri	X		
G6	Cinsiyetleri ayıran ikili plan çözümü			X
G7	Çok fonksiyonlu mekân özellikleri	X		
G8	Günlük yaşama mekânlarının görsel kontrol sağlanabilecek şekilde kurgulanması	X		
G9	Hizmet ve hazırlık mekânlarına girişin ana girişten gizli, ayrı ya da bu mekânların konuttan bağımsız planlanması	X		
G10	Mekânların gerektiğinde kurgusal elemanlarla kullanıcı cinsiyetlerine göre ayrılabilmesi	X		
G11	Hane halkı ve dışındaki erkek kullanıcılar için ayrı yaşama ve/veya yatma mekânları planlanması (Hariciye)	X		
Yapı günümüzde bulunmamaktadır.				

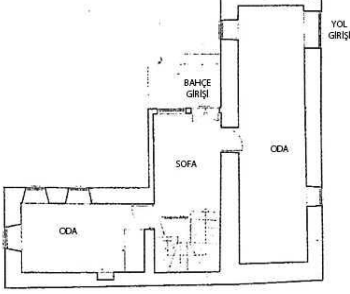
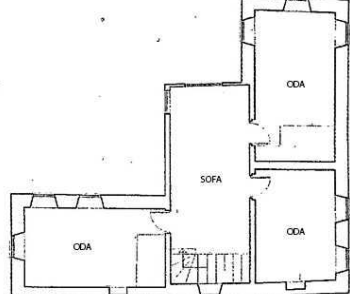

Tablo 5.12 Şehit Nazım Bey Caddesinde Bir Ev Çözümleme Tablosu

ARAPOĞLU KOSTİ EVİ		Konumu: Meram İlçesi Mimar Muzaffer Caddesi Yapım Tarihi: 20.yy başı Kat Sayısı: Zemin+1+Çatı	
Zemin Kat Planı (Kaynak: Karpuz, 2009)		Birinci Kat Planı (Kaynak: Karpuz, 2009)	
Fotoğraf 1 (Özaktan, 2018)		Fotoğraf 2 (Özaktan, 2018)	
Fotoğraf 3 (Özaktan, 2018)		Fotoğraf 3 (Özaktan, 2018)	
CİNSİYET KODU GÖSTERGELERİ			
		Var	Yok
G1	Açık ve yarı açık mekânların kurgusal elemanlar ya da yüksek duvarları ile gizlenmesi		X
G2	Günlük yaşama alanlarının giriş bölümünden farklı bir kot ya da katla ayrılması	X	
G3	Zemin katta penceresiz ve/veya zeminden yukarda az ve küçük pencere çözümleri		X
G4	Mekâna dışarıdan gelen kişinin cumba aracılığı ile kontrol edilmesi		X
G5	Cinsiyetlere göre ayrılan konut/mekân girişleri	X	
G6	Cinsiyetleri ayıran ikili plan çözümü		X
G7	Çok fonksiyonlu mekân özellikleri	X	
G8	Günlük yaşama mekânlarının görsel kontrol sağlanabilecek şekilde kurgulanması	X	
G9	Hizmet ve hazırlık mekânlarına girişin ana girişten gizli, ayrı ya da bu mekânların konuttan bağımsız planlanması	X	
G10	Mekânların gerektiğinde kurgusal elemanlarla kullanıcı cinsiyetlerine göre ayrılabilmesi	X	
G11	Hane halkı ve dışındaki erkek kullanıcılar için ayrı yaşama ve/veya yatma mekânları planlanması (Hariciye)	X	

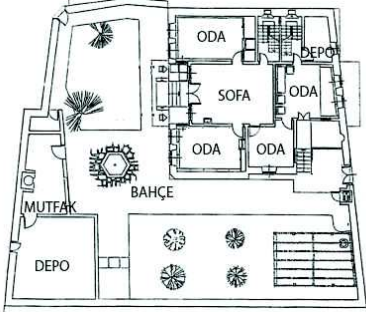
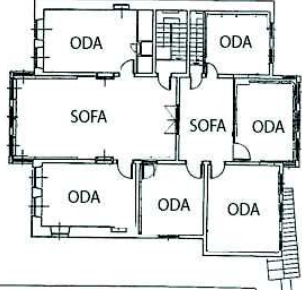

Tablo 5.13 Arapoğlu Kosti Evi Çözümleme Tablosu

BAYRAKTAR EVİ		Konumu: Karatay İlçesi Ankara Caddesi Yapım Tarihi: 20.yy başı Kat Sayısı: Zemin+1	
			
Zemin Kat Planı (Kaynak: Karpuz, 2009)		Birinci Kat Planı (Kaynak: Karpuz, 2009)	
			
Fotoğraf 1 (Özaktan, 2018)		Fotoğraf 2 (Özaktan, 2018)	
		Fotoğraf 3 (Özaktan, 2018)	
CİNSİYET KODU GÖSTERGELERİ			
		Var	Yok
G1	Açık ve yarı açık mekânların kurgusal elemanlar ya da yüksek duvarları ile gizlenmesi		X
G2	Günlük yaşama alanlarının giriş bölümünden farklı bir kot ya da katla ayrılması	X	
G3	Zemin katta penceresiz ve/veya zeminden yukarda az ve küçük pencere çözümleri		X
G4	Mekâna dışarıdan gelen kişinin cumba aracılığı ile kontrol edilmesi		X
G5	Cinsiyetlere göre ayrılan konut/mekân girişleri	X	
G6	Cinsiyetleri ayıran ikili plan çözümü		X
G7	Çok fonksiyonlu mekân özellikleri	X	
G8	Günlük yaşama mekânlarının görsel kontrol sağlanabilecek şekilde kurgulanması	X	
G9	Hizmet ve hazırlık mekânlarına girişin ana girişten gizli, ayrı ya da bu mekânların konuttan bağımsız planlanması	X	
G10	Mekânların gerektiğinde kurgusal elemanlarla kullanıcı cinsiyetlerine göre ayrılabilmesi	X	
G11	Hane halkı ve dışındaki erkek kullanıcılar için ayrı yaşama ve/veya yatma mekânları planlanması (Hariciye)		X

Tablo 5.14 Bayraktar Evi Çözümleme Tablosu

KARATAY BELEDİYESİ ZABITA MERKEZİ		Konumu: Karatay İlçesi Celal Sokak Yapım Tarihi: 20.yy başı Kat Sayısı: Zemin+1	
			
Zemin Kat Planı (Kaynak: Bakır, 1986)		Birinci Kat Planı (Kaynak: Bakır, 1986)	
			
Fotoğraf 1 (Özaktan, 2018)		Fotoğraf 2 (Özaktan, 2018)	
CİNSİYET KODU GÖSTERGELERİ			
		Var	Yok
G1	Açık ve yarı açık mekânların kurgusal elemanlar ya da yüksek duvarları ile gizlenmesi	X	
G2	Günlük yaşama alanlarının giriş bölümünden farklı bir kot ya da katla ayrılması	X	
G3	Zemin katta penceresiz ve/veya zeminden yukarda az ve küçük pencere çözümleri	X	
G4	Mekâna dışarıdan gelen kişinin cumba aracılığı ile kontrol edilmesi	X	
G5	Cinsiyetlere göre ayrılan konut/mekân girişleri	X	
G6	Cinsiyetleri ayıran ikili plan çözümü		X
G7	Çok fonksiyonlu mekân özellikleri	X	
G8	Günlük yaşama mekânlarının görsel kontrol sağlanabilecek şekilde kurgulanması	X	
G9	Hizmet ve hazırlık mekânlarına girişin ana girişten gizli, ayrı ya da bu mekânların konuttan bağımsız planlanması	X	
G10	Mekânların gerektiğinde kurgusal elemanlarla kullanıcı cinsiyetlerine göre ayrılabilmesi	X	
G11	Hane halkı ve dışındaki erkek kullanıcılar için ayrı yaşama ve/veya yatma mekânları planlanması (Hariciye)	X	

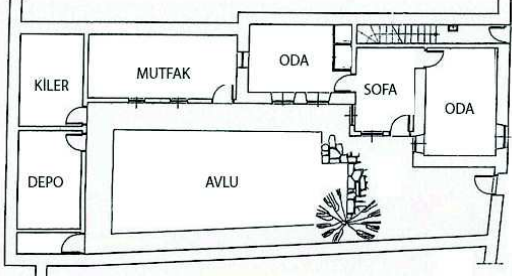
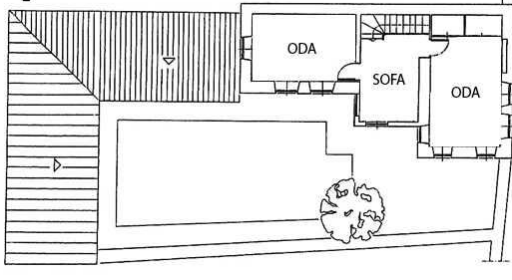

Tablo 5.15 Karatay Belediyesi Zabıta Merkezi Çözümleme Tablosu

CELAL SOKAKTA BİR EV		Konumu: Karatay İlçesi Celal Sokak Yapım Tarihi: 20.yy başı Kat Sayısı: Zemin+1	
			
Zemin Kat Planı (Kaynak: Bakır, 1986)		Birinci Kat Planı (Kaynak: Bakır, 1986)	
			
Fotoğraf 1 (Özaktan, 2018)		Fotoğraf 2 (Özaktan, 2018)	
CİNSİYET KODU GÖSTERGELERİ			
		Var	Yok
G1	Açık ve yarı açık mekânların kurgusal elemanlar ya da yüksek duvarları ile gizlenmesi	X	
G2	Günlük yaşama alanlarının giriş bölümünden farklı bir kot ya da katla ayrılması	X	
G3	Zemin katta penceresiz ve/veya zeminden yukarda az ve küçük pencere çözümleri	X	
G4	Mekâna dışarıdan gelen kişinin cumba aracılığı ile kontrol edilmesi		X
G5	Cinsiyetlere göre ayrılan konut/mekân girişleri	X	
G6	Cinsiyetleri ayıran ikili plan çözümü		X
G7	Çok fonksiyonlu mekân özellikleri	X	
G8	Günlük yaşama mekânlarının görsel kontrol sağlanabilecek şekilde kurgulanması	X	
G9	Hizmet ve hazırlık mekânlarına girişin ana girişten gizli, ayrı ya da bu mekânların konuttan bağımsız planlanması	X	
G10	Mekânların gerektiğinde kurgusal elemanlarla kullanıcı cinsiyetlerine göre ayrılabilmesi	X	
G11	Hane halkı ve dışındaki erkek kullanıcılar için ayrı yaşama ve/veya yatma mekânları planlanması (Hariciye)		X

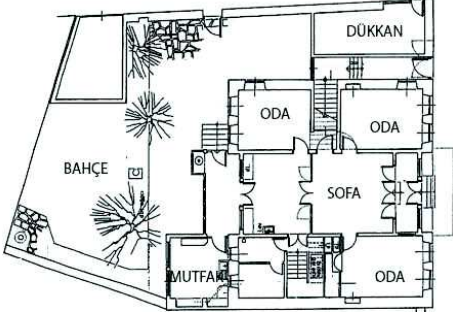
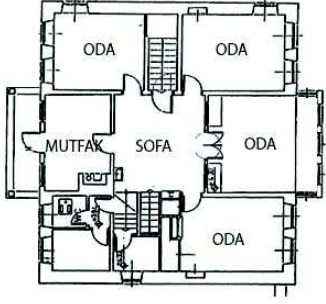

Tablo 5.16 Celal Sokakta Bir Ev Çözümleme Tablosu

RAGIP ANADOL EVİ		Konumu: Karatay İlçesi Babalık Sokak Yapım Tarihi: 20.yy başı Kat Sayısı: Zemin+1+Çatı		
Zemin kat planı, bir oda, bir sofa ve bir merdiven alanını göstermektedir.		Birinci kat planı, dört oda, bir sofa ve bir merdiven alanını göstermektedir.		
Zemin Kat Planı (Kaynak: Karpuz, 2009)		Birinci Kat Planı (Kaynak: Karpuz, 2009)		
Fotoğraf 1, Ragıp Anadolu Evi'nin dış görünüşünü göstermektedir.		Fotoğraf 2, Ragıp Anadolu Evi'nin dış görünüşünü göstermektedir.		
Fotoğraf 1 (Özaktan, 2018)		Fotoğraf 2 (Özaktan, 2018)		
CİNSİYET KODU GÖSTERGELERİ			Var	Yok
G1	Açık ve yarı açık mekânların kurgusal elemanlar ya da yüksek duvarları ile gizlenmesi			X
G2	Günlük yaşama alanlarının giriş bölümünden farklı bir kot ya da katla ayrılması	X		
G3	Zemin katta penceresiz ve/veya zeminden yukarda az ve küçük pencere çözümleri			X
G4	Mekâna dışarıdan gelen kişinin cumba aracılığı ile kontrol edilmesi	X		
G5	Cinsiyetlere göre ayrılan konut/mekân girişleri			X
G6	Cinsiyetleri ayıran ikili plan çözümü			X
G7	Çok fonksiyonlu mekân özellikleri	X		
G8	Günlük yaşama mekânlarının görsel kontrol sağlanabilecek şekilde kurgulanması	X		
G9	Hizmet ve hazırlık mekânlarına girişin ana girişten gizli, ayrı ya da bu mekânların konuttan bağımsız planlanması	X		
G10	Mekânların gerektiğinde kurgusal elemanlarla kullanıcı cinsiyetlerine göre ayrılabilmesi	X		
G11	Hane halkı ve dışındaki erkek kullanıcılar için ayrı yaşama ve/veya yatma mekânları planlanması (Hariciye)	X		

Tablo 5.18 Ragıp Anadolu Evi Çözümleme Tablosu

ŞEHİT NAZIM BEY CADDESİNDE BİR EV		Konumu: Karatay İlçesi Ş.Nazım Bey Caddesi Yapım Tarihi: 20.yy başı Kat Sayısı: Zemin+1		
				
Zemin Kat Planı (Kaynak: Bakır, 1986)		Birinci Kat Planı (Kaynak: Bakır, 1986)		
				
Fotoğraf 1 (Özaktan, 2018)				
CİNSİYET KODU GÖSTERGELERİ			Var	Yok
G1	Açık ve yarı açık mekânların kurgusal elemanlar ya da yüksek duvarları ile gizlenmesi	X		
G2	Günlük yaşama alanlarının giriş bölümünden farklı bir kot ya da katla ayrılması	X		
G3	Zemin katta penceresiz ve/veya zeminden yukarda az ve küçük pencere çözümleri	X		
G4	Mekâna dışarıdan gelen kişinin cumba aracılığı ile kontrol edilmesi	X		
G5	Cinsiyetlere göre ayrılan konut/mekân girişleri	X		
G6	Cinsiyetleri ayıran ikili plan çözümü			X
G7	Çok fonksiyonlu mekân özellikleri	X		
G8	Günlük yaşama mekânlarının görsel kontrol sağlanabilecek şekilde kurgulanması	X		
G9	Hizmet ve hazırlık mekânlarına girişin ana girişten gizli, ayrı ya da bu mekânların konuttan bağımsız planlanması	X		
G10	Mekânların gerektiğinde kurgusal elemanlarla kullanıcı cinsiyetlerine göre ayrılabilmesi	X		
G11	Hane halkı ve dışındaki erkek kullanıcılar için ayrı yaşama ve/veya yatma mekânları planlanması (Hariciye)	X		
Yapı günümüzde bulunmamaktadır.				

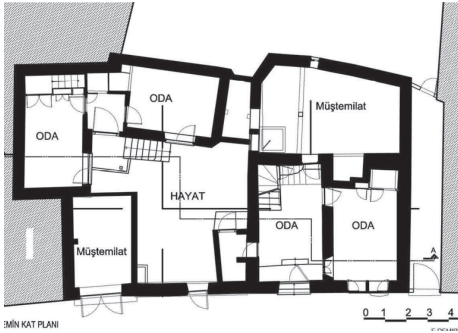
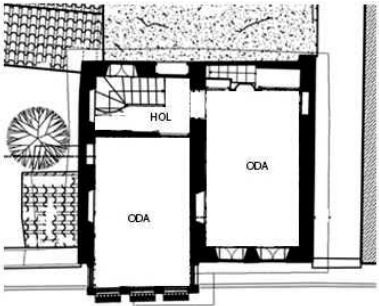
Tablo 5.19 Şehit Nazım Bey Caddesinde Bir Ev Çözümleme Tablosu

ZİYNET CANDAN EVİ		Konumu: Meram İlçesi Gül Sokak Yapım Tarihi: 20.yy başı Kat Sayısı: Zemin+1	
			
Zemin Kat Planı (Kaynak: Aygör, 2015)		Birinci Kat Planı (Kaynak: Aygör, 2015)	
			
Fotoğraf 1 (Özaktan, 2018)		Fotoğraf 2 (Özaktan, 2018)	
CİNSİYET KODU GÖSTERGELERİ			
		Var	Yok
G1	Açık ve yarı açık mekânların kurgusal elemanlar ya da yüksek duvarları ile gizlenmesi	X	
G2	Günlük yaşama alanlarının giriş bölümünden farklı bir kot ya da katla ayrılması	X	
G3	Zemin katta penceresiz ve/veya zeminden yukarda az ve küçük pencere çözümleri	X	
G4	Mekâna dışarıdan gelen kişinin cumba aracılığı ile kontrol edilmesi	X	
G5	Cinsiyetlere göre ayrılan konut/mekân girişleri		X
G6	Cinsiyetleri ayıran ikili plan çözümü	X	
G7	Çok fonksiyonlu mekân özellikleri	X	
G8	Günlük yaşama mekânlarının görsel kontrol sağlanabilecek şekilde kurgulanması	X	
G9	Hizmet ve hazırlık mekânlarına girişin ana girişten gizli, ayrı ya da bu mekânların konuttan bağımsız planlanması	X	
G10	Mekânların gerektiğinde kurgusal elemanlarla kullanıcı cinsiyetlerine göre ayrılabilmesi	X	
G11	Hane halkı ve dışındaki erkek kullanıcılar için ayrı yaşama ve/veya yatma mekânları planlanması (Hariciye)	X	

Tablo 5.20 Ziynet Candan Evi Çözümleme Tablosu

5.3.2. Göstergelerin İletişim Sürecinde İlişkili Olduğu İşlevlerin Belirlenmesi

Mimari İletişim Sürecinde işlevler göstergelerin biçimlenişe olan etkisinin kaynağını oluşturarak mekânsal oluşuma yön vermektedir. Bu işlevler aynı zamanda kullanıcı ve mekânın anlamlandırma sürecinde birbirleri arasında iletişimi sağlayarak mekânın dilbilimsel yapısını da oluşturmaktadır. Bu kapsamda örneklem alan üzerinden seçilen 20 geleneksel şehir evinin mekânsal kurgusunda tespit edilen cinsiyet kod göstergelerinin mimari iletişim sürecinde ilişkisi belirlenmiştir.



GELENEKSEL KONYA EVİ	MİMARİ İLETİŞİM SÜRECİNDEKİ İŞLEVİ	CİNSİYET KODU GÖSTERGELERİ										
		G1	G2	G3	G4	G5	G6	G7	G8	G9	G10	G11
CIVİLOĞLU EVİ	GÖNDERGESEL İŞLEV	●	●	●				●	●	●	●	
	ESTETİK İŞLEV	●	●	●				●				
	ÜST DİL İŞLEVİ							●	●			
	TERİTORYAL İŞLEV	●	●	●				●	●	●	●	
	ANLATIMSAL İŞLEV											
	UYARI İŞLEVİ	●	●	●					●	●	●	
HACI ABDURRAHMAN EVİ	GÖNDERGESEL İŞLEV	●	●	●	●	●		●	●	●	●	●
	ESTETİK İŞLEV	●	●	●	●			●				
	ÜST DİL İŞLEVİ							●	●			
	TERİTORYAL İŞLEV	●	●	●	●	●		●	●	●	●	●
	ANLATIMSAL İŞLEV											
	UYARI İŞLEVİ	●	●	●		●			●	●	●	●
SAFFET ÇELEBİ EVİ	GÖNDERGESEL İŞLEV	●	●	●				●	●	●	●	●
	ESTETİK İŞLEV	●	●	●				●				
	ÜST DİL İŞLEVİ							●	●			
	TERİTORYAL İŞLEV	●	●	●				●	●	●	●	●
	ANLATIMSAL İŞLEV											
	UYARI İŞLEVİ	●	●	●					●	●	●	●
ABDÜLKADİR DOLMACI EVİ	GÖNDERGESEL İŞLEV	●	●	●	●	●		●	●	●	●	●
	ESTETİK İŞLEV	●	●	●	●			●				
	ÜST DİL İŞLEVİ							●	●			
	TERİTORYAL İŞLEV	●	●	●	●	●		●	●	●	●	●
	ANLATIMSAL İŞLEV											
	UYARI İŞLEVİ	●	●	●		●			●	●	●	●
AKÇA KONAK	GÖNDERGESEL İŞLEV	●	●			●		●	●	●	●	●
	ESTETİK İŞLEV	●	●					●				
	ÜST DİL İŞLEVİ							●	●			
	TERİTORYAL İŞLEV	●	●			●		●	●	●	●	●
	ANLATIMSAL İŞLEV											
	UYARI İŞLEVİ	●	●			●			●	●	●	●

Tablo 5.21 Göstergelerin mimari iletişim sürecinde ilişkili olduğu işlevler

GELENEKSEL KONYA EVİ	MİMARİ İLETİŞİM SÜRECİNDEKİ İŞLEVİ	CİNSİYET KODU GÖSTERGELERİ										
		G1	G2	G3	G4	G5	G6	G7	G8	G9	G10	G11
BURHANZADELER EVİ	GÖNDERGESEL İŞLEV	●	●	●	●	●	●	●	●	●	●	●
	ESTETİK İŞLEV	●	●	●	●		●	●				
	ÜST DİL İŞLEVİ							●	●			
	TERİTORYAL İŞLEV	●	●	●	●	●	●	●	●	●	●	●
	ANLATIMSAL İŞLEV											
	UYARI İŞLEVİ	●	●	●		●	●		●	●	●	●
HASİP DEDE EVİ	GÖNDERGESEL İŞLEV	●	●	●	●			●	●	●	●	●
	ESTETİK İŞLEV	●	●	●	●			●				
	ÜST DİL İŞLEVİ							●	●			
	TERİTORYAL İŞLEV	●	●	●	●			●	●	●	●	●
	ANLATIMSAL İŞLEV											
	UYARI İŞLEVİ	●	●	●					●	●	●	●
İLİM YAYMA CEMİYETİ	GÖNDERGESEL İŞLEV	●	●	●	●	●		●	●	●	●	
	ESTETİK İŞLEV	●	●	●	●			●				
	ÜST DİL İŞLEVİ							●	●			
	TERİTORYAL İŞLEV	●	●	●	●	●		●	●	●	●	
	ANLATIMSAL İŞLEV											
	UYARI İŞLEVİ	●	●	●		●			●	●	●	
KOYUNOĞLU EVİ	GÖNDERGESEL İŞLEV	●	●	●	●			●	●	●	●	
	ESTETİK İŞLEV	●	●	●	●			●				
	ÜST DİL İŞLEVİ							●	●			
	TERİTORYAL İŞLEV	●	●	●	●			●	●	●	●	
	ANLATIMSAL İŞLEV											
	UYARI İŞLEVİ	●	●	●					●	●	●	
NAKİPOĞLU EVİ	GÖNDERGESEL İŞLEV	●	●	●	●	●		●	●	●	●	●
	ESTETİK İŞLEV	●	●	●	●			●				
	ÜST DİL İŞLEVİ							●	●			
	TERİTORYAL İŞLEV	●	●	●	●	●		●	●	●	●	●
	ANLATIMSAL İŞLEV											
	UYARI İŞLEVİ	●	●	●		●			●	●	●	●

Tablo 5.22 Göstergelerin mimari iletişim sürecinde ilişkili olduğu işlevler

MODEL KODU	MİMARİ İLETİŞİM SÜRECİNDEKİ İŞLEVİ	CİNSİYET KODU GÖSTERGELERİ										
		G1	G2	G3	G4	G5	G6	G7	G8	G9	G10	G11
SİNANLAR EVİ	GÖNDERGESEL İŞLEV	●	●	●	●	●		●	●	●	●	●
	ESTETİK İŞLEV	●	●	●	●			●				
	ÜST DİL İŞLEVİ							●	●			
	TERİTORYAL İŞLEV	●	●	●	●	●		●	●	●	●	●
	ANLATIMSAL İŞLEV											
	UYARI İŞLEVİ	●	●	●		●			●	●	●	●
Ş.NAZIM BEY CADDESİNDE BİR EV	GÖNDERGESEL İŞLEV	●	●	●	●	●		●	●	●	●	●
	ESTETİK İŞLEV	●	●	●	●			●				
	ÜST DİL İŞLEVİ							●	●			
	TERİTORYAL İŞLEV	●	●	●	●	●		●	●	●	●	●
	ANLATIMSAL İŞLEV											
	UYARI İŞLEVİ	●	●	●		●			●	●	●	●
ARAPOĞLU KOSTİ EVİ	GÖNDERGESEL İŞLEV		●			●		●	●	●	●	●
	ESTETİK İŞLEV		●					●				
	ÜST DİL İŞLEVİ							●	●			
	TERİTORYAL İŞLEV		●			●		●	●	●	●	●
	ANLATIMSAL İŞLEV											
	UYARI İŞLEVİ		●			●			●	●	●	●
BAYRAKTAR EVİ	GÖNDERGESEL İŞLEV		●			●		●	●	●	●	
	ESTETİK İŞLEV		●					●				
	ÜST DİL İŞLEVİ							●	●			
	TERİTORYAL İŞLEV		●			●		●	●	●	●	
	ANLATIMSAL İŞLEV											
	UYARI İŞLEVİ		●			●			●	●	●	
CELAL SOKAKTA BİR EV	GÖNDERGESEL İŞLEV	●	●	●		●		●	●	●	●	●
	ESTETİK İŞLEV	●	●	●				●				
	ÜST DİL İŞLEVİ							●	●			
	TERİTORYAL İŞLEV	●	●	●		●		●	●	●	●	●
	ANLATIMSAL İŞLEV											
	UYARI İŞLEVİ	●	●	●		●			●	●	●	●

Tablo 5.23 Göstergelerin Mimari İletişim Sürecinde İlişkili Olduğu İşlevler

MODEL KODU	MİMARİ İLETİŞİM SÜRECİNDEKİ İŞLEVİ	CİNSİYET KODU GÖSTERGELERİ										
		G1	G2	G3	G4	G5	G6	G7	G8	G9	G10	G11
CELAL SOKAKTA BİR EV	GÖNDERGESEL İŞLEV	●	●	●	●	●		●	●	●	●	
	ESTETİK İŞLEV	●	●	●	●			●				
	ÜST DİL İŞLEVİ							●	●			
	TERİTORYAL İŞLEV	●	●	●	●	●		●	●	●	●	
	ANLATIMSAL İŞLEV											
	UYARI İŞLEVİ	●	●	●		●			●	●	●	
PERİHAN ÖZKARAKOÇ EVİ	GÖNDERGESEL İŞLEV		●					●	●	●	●	●
	ESTETİK İŞLEV		●					●				
	ÜST DİL İŞLEVİ							●	●			
	TERİTORYAL İŞLEV		●					●	●	●	●	●
	ANLATIMSAL İŞLEV											
	UYARI İŞLEVİ		●						●	●	●	●
RAGIP ANADOL EVİ	GÖNDERGESEL İŞLEV		●		●			●	●	●	●	●
	ESTETİK İŞLEV		●		●			●				
	ÜST DİL İŞLEVİ							●	●			
	TERİTORYAL İŞLEV		●		●			●	●	●	●	●
	ANLATIMSAL İŞLEV											
	UYARI İŞLEVİ		●						●	●	●	●
Ş.NAZİM BEY CADDESİNDE BİR EV	GÖNDERGESEL İŞLEV	●	●	●	●	●		●	●	●	●	●
	ESTETİK İŞLEV	●	●	●	●			●				
	ÜST DİL İŞLEVİ							●	●			
	TERİTORYAL İŞLEV	●	●	●	●	●		●	●	●	●	●
	ANLATIMSAL İŞLEV											
	UYARI İŞLEVİ	●	●	●		●			●	●	●	●
ZİYNET CANDAN EVİ	GÖNDERGESEL İŞLEV	●	●	●	●	●		●	●	●	●	●
	ESTETİK İŞLEV	●	●	●	●			●				
	ÜST DİL İŞLEVİ							●	●			
	TERİTORYAL İŞLEV	●	●	●	●	●		●	●	●	●	●
	ANLATIMSAL İŞLEV											
	UYARI İŞLEVİ	●	●	●		●			●	●	●	●

Tablo 5.24 Göstergelerin mimari iletişim sürecinde ilişkili olduğu işlevler

5.4. Bölüm Sonucu

Göstergebilim kuramı, arkitektonik nesnenin kullanıcı ile iletişim sürecinde biçimlenme sürecine ait göstergelerin yorumlanmasını ve anlaşılmasını sağlamaktadır. Çözümleme tablolarına bağlı kalınarak oluşturulan işlevlere ait ilişki tabloları üzerinden, göstergelerin işlev ve modelle olan ilişkisine dair verilere ait sonuçlar tespit edilmiştir. Cinsiyet kodu göstergelerinin mimari iletişim sürecinde belirli bir işlev üstlenerek hem kullanıcıya mekânsal kullanımla ilgili söylemlerde bulunduğu, hem de nesnenin biçimlenme sürecinde bir tasarım ölçütü olarak önemli bir görev üstlendiği anlaşılmaktadır. Bu çalışmada öncelikle normatif Geleneksel Türk Evi ana modeli üzerinden yaşam kültürüne ait söylemler aracılığı ile 11 adet cinsiyet kodu göstergesi oluşturulmuştur. Daha sonra oluşturulan göstergelerin mimari iletişim sürecinde ilişkili olduğu işlevler Konya Evlerinden seçilen 20 örnek üzerinden tespit edilmiştir. Bölüm sonucunda elde edilen bulguların bir değerlendirmesi yapılmaktadır.

5.4.1. Bulgular

Geleneksel Konya Evleri'nden seçilen 20 örnek üzerinde tespit edilen cinsiyet kod göstergeleri ve ilişkili olduğu işlevlere ait tablolar incelendiğinde her bir gösterge için aşağıdaki bulgular tespit edilmiştir;

a) G1: Açık ve yarı açık mekânların kurgusal elemanlar ya da yüksek duvarları ile gizlenmesi

- Bu göstergenin 20 örnekten 16'sinde bulunduğu tespit edilmiştir.
- Tespit edildiği örnekler üzerinde göndergesel işlev, estetik işlev, teritoryal işlev ve uyarı işlevi ile ilişkilidir.

b) G2: Günlük yaşama alanlarının giriş bölümünden farklı bir kot ya da katla ayrılması

- Bu göstergenin tüm örneklerde bulunduğu tespit edilmiştir.

- Tespit edildiği örnekler üzerinde göndergesel işlev, estetik işlev, teritoryal işlev ve uyarı işlevi ile ilişkilidir.

c) G3: Zemin katta penceresiz ve/veya zeminden yukarda az ve küçük pencere çözümleri

- Bu göstergenin 20 örnekten 15'inde bulunduğu tespit edilmiştir.
- Tespit edildiği örnekler üzerinde göndergesel işlev, estetik işlev, teritoryal işlev ve uyarı işlevi ile ilişkilidir.

d) G4: Mekâna dışarıdan gelen kişinin cumba aracılığı ile kontrol edilmesi

- Bu göstergenin 20 örnekten 13'ünde bulunduğu tespit edilmiştir.
- Tespit edildiği örnekler üzerinde göndergesel işlev, estetik işlev ve teritoryal işlev ile ilişkilidir.

e) G5: Cinsiyetlere göre ayrılan konut/mekân girişleri

- Bu göstergenin 20 örnekten 14'ünde bulunduğu tespit edilmiştir.
- Tespit edildiği örnekler üzerinde göndergesel işlev, teritoryal işlev ve uyarı işlevi ile ilişkilidir.

f) G6: Cinsiyetleri ayıran ikili plan çözümü

- Bu göstergenin 20 örnekten 1'inde bulunduğu tespit edilmiştir.
- Tespit edildiği örnek üzerinde göndergesel işlev, estetik işlev, teritoryal işlev ve uyarı işlevi ile ilişkilidir.

g) G7: Çok fonksiyonlu mekân özellikleri

- Bu göstergenin tüm örneklerde bulunduğu tespit edilmiştir.
- Tespit edildiği örnekler üzerinde göndergesel işlev, estetik işlev, üstdil işlevi ve teritoryal işlev ile ilişkilidir.

5.4.2. Bulguların Değerlendirilmesi

Alan araştırması kapsamında seçilen 20 örnek üzerinden elde edilen bulgular değerlendirildiğinde Geleneksel Konya Evleri'nde biçimlenme etki eden cinsiyet kodu göstergeleri ve mimari iletişim sürecindeki işlevleri ile ilgili olarak aşağıdaki sonuçlara ulaşılmıştır;

Gösterge ve mimari iletişim sürecindeki işlev ilişkileri üzerinden yapılan değerlendirmeler;

- Örnekler üzerinde varlığı tespit edilen göstergelerin hepsi göndergesel işlev ile ilişkilidir. Mekânlar üzerindeki cinsiyet göstergeleri, kullanıcıya eylemler, mekânsal kullanım ve mekânsal bağlamlara yönelik çeşitli kültürel çağrışımlarda bulunmaktadır.
- Örnekler üzerinde varlığı tespit edilen göstergelerin hepsi teritoryal işlev ile ilişkilidir. Dolayısı ile modeller üzerindeki cinsiyet faktörü yoğun olarak davranış ve eylem üzerinden kullanıcıları yönlendirerek kişiler arası ilişki ve etkileşimleri düzenlemekte, mekânları cinsiyet odaklı olarak bölmekte ya da bölgelemektedir. Bu işlev her bir mekânı cinsiyet ilişkilerinin yansıtıldığı bir sahne olarak normatif biçimlenişin bir unsuru haline getirmektedir.
- Örnekler üzerinde varlığı tespit edilen 11 göstergeden 9'u uyarı işlevi ile ilişkilidir. Dolayısıyla mekânsal biçimleniş genel olarak kullanıcılara mekânsal kullanım ve yönelimlerde cinsiyete dair uyarılarda bulunmakta ve kullanıcı davranışları çeşitli düzeylerde kısıtlamaktadır.
- Örnekler üzerinde varlığı tespit edilen 11 göstergeden 6'sı estetik işlev ile ilişkilidir. Estetik işlevin ilişkili olduğu göstergelere bakıldığında, genel olarak biçimleniş üzerinde cinsiyet göstergelerinin getirdiği kabullerden kaynaklanan etkiler olduğu görülmektedir. Bu durumun gerektirdiği biçimsel zorunluluklar, zamanla tasarımın normatif bir ögesi olarak modelin oluşumda kendine yer edinmiştir.

- Örnekler üzerinde varlığı tespit edilen 11 göstergeden 2'si üstdil işlevi ile ilişkilidir. Üstdil işlevinin ilişkili olduğu göstergeler incelendiğinde, ait olduğu bağlama yönelik göndermeler yapıldığı tespit edilmiştir. Görsel kontrol amacı ve çok fonksiyonlara mekânlara yapılan bu göndermeler, tarihsel süreçte Türk Odasının Türk Çadırının bir uzantısı olarak biçimlendiği göstermektedir. Bu işlev mekânsal kullanımlarda kadının toplumsal rolüne ve cinsiyet özelliklerine dair işaretlere de sahiptir.
- Örnekler üzerinde varlığı tespit edilen göstergelerin hiçbiri anlatımsal işlev ile ilişkili değildir. Bu durum cinsiyet faktörünün, toplumun belirli bir kesiminin ya da belirli bir kişinin kullandığı öznel bir tasarım ölçütü olmadığını, genel bir kabul görmüş bir mimari kabul olduğunu göstermektedir.

Mekânsal biçimlenişe etki eden cinsiyet kodu göstergeleri üzerinden yapılan değerlendirmeler;

- Konya Evleri'nde genel olarak açık ve yarı mekânlar kurgusal elemanlarla ya da yüksek duvarlarla gizlenmiştir. Normatif biçimlenişin estetik anlamda genel bir ögesi haline gelen bu gösterge, mekânda yapılan eylem ve eylemi gerçekleştiren cinsiyete yönelik mekânı sınırlandırarak, hane halkının gizliliği ve mahrem cinsiyete karşı kullanıcıları uyarmaktadır.
- Evlerde yaşama alanları farklı bir kot ya da katla giriş bölümünden ayrılmıştır. Bu gösterge zamanla işlevsel bir öge olmasının yanı sıra estetik olarak normatif biçimlenişin bir ögesi haline gelmiştir. Eylemleri ve eylem bölgesini sınırlandırarak bölgelendiren bu biçimleniş ögesi kullanıcıları gizlilik ve mahremiyete yönelik olarak da uyarmaktadır.
- Konya Evleri'nde genel olarak zemin kat penceresiz ya da az ve küçük pencere olarak kurgulanmaktadır. Bu gösterge özellikle hazırlık ve hizmet mekânlarının zemin katta kurgulandığı plan çözümlerinde, eylemleri gerçekleştiren kullanıcı cinsiyetinin kadın olması sebebiyle, mahrem

cinsiyeti koruma ve gizlemeye yönelik olarak kullanılmaktadır. Zamanla estetik anlamda Konya Evleri'nin genel bir normatif ögesi haline gelen bu mimari kodun, yaşama alanlarının zemin katta kurgulandığı da görülmektedir. Kullanıcı eylemlerini ve eylem bölgesini sınırlandıran bu kod kullanıcıları gizlilik ve mahremiyete yönelik olarak da uyarmaktadır.

- Konya Evleri'nde cumba genel olarak dışarıdan gelen kişinin kontrol edilmesi amacıyla kurgulanmaktadır. Bu öge Konya Evleri'nde hem işlevsel hem de estetik amaçlı cepheye ait biçimsel bir karakter olarak kullanılmaktadır.
- Konya Evleri'nde genel olarak konut girişleri cinsiyetlere göre ayrılmaktadır. Bu gösterge erkek kullanıcıları daha çok yapıya ait esas girişe yönlendirmektedir. Kadın kullanıcılar ise genel olarak hazırlık ve hizmet mekânları ile açık ve yarı mekânlara yönlendiren ikinci bir girişi kullanmaktadır.
- Cinsiyetleri ayıran ikili planlama mantığı Konya Evleri'nde genel olarak görülmemektedir. Haremlik/selamlık ikili plan çözümünden farklı olarak Konya Evleri'nin genelinde özellikle bu kapsamda erkek cinsiyete hizmet eden hariciye adı verilmiş ve ana kütle ile bütünleşmiş mekânlar bulunmaktadır.
- Türk Evi'nin karakteristik bir ögesi olan çok fonksiyonlu mekân anlayışı Konya Evleri'nde de bulunmaktadır. Yerleşik hayat öncesi Türk Çadırı'na gönderme yapan bu gösterge, aynı zamanda mekânsal kullanımlarda kadının toplumsal rolüne ve cinsiyet özelliklerine dair işaretlere de sahiptir.
- Günlük yaşama mekânları görsel kontrolü sağlayacak şekilde çözümlenmiştir. Bu gösterge tıpkı çok fonksiyon mekân anlayışının benzeri olarak yerleşik hayat öncesi Türk Çadırı'na gönderme yapmaktadır. Hem kullanıcı eylemlerini hem de mekânları sınırlandırıp bölgeleyen bu kod,

mekânsal donatıların yerleşimi ile kullanıcıları gizlilik ve mahremiyet anlamında uyarmaktadır.

- Konya Evleri'nde karakteristik bir biçimlenme olarak hazırlık ve hizmet mekânları, yaşama mekânlarından ayrı ya da gizli çözümlenmektedir. Yerleşik hayata geçişle birlikte yoğun olarak Konya özelinde ortaya çıkan bu mimari kod göstergesi toplumsal roller ve cinsiyet özellikleri açısından kadına ait tanımlanan mekânları mahremiyet ve gizlilik amacıyla konut yapısından ayırmıştır. İlişkili olduğu mekânları ve kullanıcı eylemlerini sınırlandırarak bölgelere ayıran bu gösterge aynı zamanda kullanıcıları da cinsiyete yönelik olarak uyarmaktadır.



6. SONUÇ VE ÖNERİLER

Mimaride tasarımın çıkış kaynağı insandır ve her nesne insan için tasarlanmaktadır. Buna bağlı olarak insan da, bedensel özelliklerinin bir getirisi olarak mekân içerisinde var olmaktadır. Bedenin doğuştan gelen bir özelliği olan cinsiyet ve kültürel kabullerin beden üzerinden insana yüklediği toplumsal cinsiyet, eylemsel pratikler üzerinden mekânsal biçimlenişe etki etmektedir. Dolayısı ile mimarlık, kendi içinde farklılaşmış, cinsiyetli özneler ve mekânlar arasındaki dinamik ilişkileri yansıtmaktadır. Kültür ise cinsiyetli öznelerinin ve mekânların dilsel, kurumsal ve toplumsal örgütlenmesi içerisinde oluşmaktadır. Bu durumun mekânlar üzerinde çeşitli etkileri bulunmaktadır. Mimarlık pratikleri, cinsiyet faktörünü ifade etmek için estetik ve duysal kiplere sahiptir. Bu kapsamda mimarlık ve cinsiyet ilişkisi farklı bakış açılarına sahip çok yönlü bir çalışma alanıdır. Cinsiyete dair göndermeler, mimari ürün üzerinde analogik biçimlenmeleri esas alan metaforik ya da sosyal düzene dair işaretler içeren toplumsal cinsiyeti esas alan pragmatik yaklaşımlardır. Erkek ve dişi olmak ise esasında toplumsal normların insan için tanımladığı genel rollerin kullanılmasıdır. Dolayısıyla ürün üzerinde bazen cinsiyet ya da fiziksel özellikleri kullanırken, bazen de toplumsal kabuller aracılığı ile ortaya çıkan dişil ve eril kodları kullanmıştır. Bu ilişkilendirme, mekân üzerinde çeşitli parçalanma, bölme ve sınırlandırmaları da beraberinde getirmektedir.

Her bir mekânsal unsur içeriğinde insana dair bir mesaj iletme kaygısı içerisindedir. Genel olarak bakıldığında mimarlık ürünü çok boyutlu bir nesne olarak biçimlenir. Dolayısıyla bu ürün de bir bildiri biçimi olarak ele alındığında en basit haliyle kullanıcılara içinde gizlenen anlamı iletmektedir. Mimari anlam kodları bu anlamı iletme amacıyla mekânlaşan nesnelere biçimsel bir gösterge olarak işlevsel kaynaklı olarak mimari iletişim sürecinde var olmaktadır. Göstergebilim de bir disiplin olarak bu kodların anlamlandırmasını ve kullanıcı ile tasarımcı arasındaki iletişimin çözümlenmesini amaçlamaktadır.

Belirli kurallar ve kalıplar dâhilinde olanı tanımlayan normatif kavramı, mekânsal ürünler üzerinde etkili olan toplumsal mit ve sembollere işaret etmektedir. Bu ürünler, topluma ait davranış ve temsiller ile kurgulanır. Mekânsal biçimlenişe etki eden bu davranış ve temsiller süreçte biçim içerisinde göstergeler ile kendilerini

anlamlandırmaktadırlar. Bu anlamlar kullanıcılar için ideal olanın bir yansıması olarak kabul edilebilir. İçgüdüleri gereği insan ideal olana ulaşmaya ve onu elde etmeye uğraşmaktadır. Normatif mekânlar da uzun süreçler sonucunda idealize olmuş ve kendine ait bir mekânsal modele sahip mimarlık ürünleridir. Bu açıdan Geleneksel Türk Evi kendine özel tasarım ölçütlerine sahip, oluşum süreci sonunda idealize olmuş mekânsal bir modele ulaşan normatif bir üründür. Toplumlara, kültürlere ve bölgelere göre kısmi farklılıklar gösterse bile, Geleneksel Türk Evi'nin tasarım ve çıkış noktası sabittir. Cinsiyet açısından pragmatik bir yaklaşıma sahip Geleneksel Türk Evi normatif mekân modelinde mekansal kurgunun temelinde geniş aile içerisindeki kadın ve erkeğe yüklenmiş toplumsal cinsiyet rolleri bulunmaktadır.

Geleneksel Konya Evi, Geleneksel Türk Evi normatif mekân modelini oluşturan kaynaklardan biri olarak kabul edilmektedir. Bu bağlamda ele alındığında tıpkı Geleneksel Türk Evi normatif mekân modelinde olduğu gibi toplumsal cinsiyet rollerinin ve cinsiyetlerin toplum içerisindeki konumun mekânsal biçimleniş ve kurgu üzerinden okunabildiği normatif özellikli yapılardır. Konumlanış itibari ile göçebelik kültürünün de etkisiyle Selçuklu döneminden itibaren gelen bir ikili bir anlayış bulunmaktadır. Kışlık olarak kullanılan şehir evleri genelde Mevlana Dergâhı etrafında konumlanırken, yazlık olarak kullanılan bağ evleri ise Meram bölgesinde bulunmaktadır. Bağ ve şehir evleri kısmen benzer özellikler gösteren karakter yapısına sahiptir. Hayatlı ve sofalı olarak ikiye ayrılan Geleneksel Konya Evleri'nin asıl plan şeması hayatlı evlerdir. 19.yy' dan itibaren imtiyazlı ve zengin sınıfla birlikte gelen İstanbul etkisiyle iki katlı, sofalı plan şemasına geçilmiştir.

Normatif bir mekân modeli olarak ele alınan Geleneksel Türk Evi üzerinden cinsiyet kodlarının analizinin hedeflendiği bu çalışmada Konya İli örneklem alanı içerisinde seçilen 20 geleneksel şehir evi, cinsiyet kodu göstergeleri üzerinden çözümlenmiş ve mimari iletişim sürecinde ilişkili olduğu işlevler tespit edilmiştir. Tespit edilen işlevler, biçimleniş ve kurgu sürecinde mekânın oluşuma etki etmektedir. Bu kapsamda yapılan çalışmada elde edilen sonuçlar şu şekildedir;

Çözümlenen cinsiyet kod göstergelerine yönelik sonuçlar;

- Açık ve yarı açık mekânlar toplumsal cinsiyetin yüklediği mahrem cinsiyeti koruma sebebiyle genellikle kurgusal elemanlar ya da yüksek duvarlarla gizlenmektedir. Yaşama mekânları giriş bölümünden farklı bir kot ya da katla ayrılmaktadır.
- Zemin kat genel olarak penceresiz ya da az ve küçük pencereli olarak kurgulanmaktadır. Özellikle hazırlık ve hizmet mekânlarının zemin katta kurgulandığı plan çözümlerinde, eylemleri gerçekleştiren kullanıcı cinsiyetinin kadın olması sebebiyle, mahrem cinsiyeti koruma ve gizlemeye yönelik olarak kullanılmaktadır. Zamanla Konya İli için genel bir normatif öge haline gelen bu durum, yaşama alanlarının zemin katta kurgulandığı çözümlerde de görülebilmektedir.
- Cumba genel olarak dışarıdan gelen kişinin kontrol edilmesi amacıyla kurgulanmaktadır. Bunun yanı sıra cumbanın cephe ve plan karakteri olarak estetik amaçlı olarak da kullanılmaktadır. Genel olarak konut girişlerinin cinsiyetlere göre ayrıldığı Geleneksel Konya Evleri'nde erkek kullanıcılar daha çok yapıya ait esas girişe yönlendirilmektedir. Kadın kullanıcılar ise genel olarak hazırlık ve hizmet mekânları ile açık ve yarı mekânlara yönlendiren ikinci bir girişi kullanmaktadır.
- Cinsiyetleri ayıran ikili planlama mantığı Geleneksel Konya Evleri'nde genel olarak görülmemektedir. Haremlik/selamlık ikili plan çözümünden farklı olarak Geleneksel Konya Evleri'nin genelinde özellikle bu kapsamda erkek cinsiyete hizmet eden hariciye adı verilmiş ve ana kütle ile bütünleşmiş mekânlar bulunmaktadır. Bu biçim ögesi kullanıcıların eylemlerini sınırlandırarak mekânları bölgelendirmekte ve mekân kullanımı açısından kullanıcıyı uyararak cinsiyet odaklı olarak yönlendirmektedir.
- Geleneksel Türk Evi'nin karakteristik bir ögesi olan çok fonksiyonlu mekân anlayışı Geleneksel Konya Evleri'nde de bulunmaktadır. Günlük yaşama

mekânları görsel kontrolü sağlayacak şekilde çözümlenmiştir. Mekânlar aynı zamanda ihtiyaca göre cinsiyet odaklı olarak bölünebilmektedir.

- Geleneksel Konya Evleri'nde karakteristik bir biçimlenme olarak hazırlık ve hizmet mekânları, yaşama mekânlarından ayrı ya da gizli çözümlenmektedir. Yerleşik hayata geçişle birlikte yoğun olarak Konya İli özelinde ortaya çıkan bu çözüm anlayışı, toplumsal roller ve cinsiyet özellikleri açısından kadına ait tanımlanan mekânları mahremiyet ve gizlilik amacıyla konut yapısından ayırmıştır.

Mimari iletişim sürecinde göstergelerin ilişkili olduğu işlevlere yönelik sonuçlar;

- Kullanıcı ve mekân arasındaki iletişim sürecindeki mimari işlevler, çözümlenen göstergelerin kaynaklarını oluştururken, biçim üzerinde göndergesel, estetik, üstdil, teritoryal ve uyarı amaçlı oluşumlarda bulunmuşlardır. Anlatımsal işlev ile bir ilişki tespit edilememiştir.
- Mekân üzerindeki cinsiyet faktörü yoğun olarak davranış ve eylem üzerinden kullanıcıları yönlendirerek kişiler arası ilişki ve etkileşimleri düzenlemekte, mekânları cinsiyet odaklı olarak bölmekte ya da bölgelemektedir. Her bir mekân cinsiyet ilişkilerinin yansıtıldığı bir sahne olarak normatif biçimlenişin bir unsuru haline gelmektedir.
- Mekânsal biçimleniş genel olarak kullanıcılara mekânsal kullanım ve yönelimlerde cinsiyete dair uyarılarda bulunmakta ve kullanıcı davranışları çeşitli düzeylerde kısıtlamaktadır.
- Genel olarak biçimleniş üzerinde cinsiyet göstergelerinin getirdiği kabullerden kaynaklanan etkiler bulunmaktadır. Bu durumun gerektirdiği biçimsel zorunluluklar, zamanla tasarımın normatif bir ögesi olarak modelin oluşumda kendine yer edinmiştir.

- Mekânsal kurguda ait olduğu bağlama yönelik göndermeler yapılmaktadır. Görsel kontrol amacı ve çok fonksiyonlara mekânlara yapılan bu göndermeler, mekânların tarihsel sürecin bir uzantısı olarak biçimlendiği göstermektedir. Bunun yanı sıra mekânsal kullanımlarda kadının toplumsal rolüne ve cinsiyet özelliklerine dair işaretlere de sahiptir.
- Cinsiyet faktörü mekânsal kurguda toplumun belirli bir kesiminin ya da belirli bir kişinin kullandığı öznel bir tasarım ölçütü olarak değil genel bir kabul görmüş bir mimari kabul olarak yer almaktadır.

Cinsiyet ve mekân ilişkisine yönelik kurgusal süreçte önemli verilerin elde edildiği bu çalışmayla toplumsal cinsiyete dayalı yaklaşımların mekânsal biçimleniş üzerindeki etkisinin en belirgin örneklerinin görüldüğü Geleneksel Türk Evi'nin normatif sürecindeki cinsiyet faktörünün önemine değinilmektedir. Örnekleme alan içerisinde, göstergelerin biçimleniş üzerinde etkisine bakıldığında tespit edilen mimari kodların normatif oluşum sürecinde bir tasarım ögesi haline geldiği görülmektedir. Bu göstergeler ilişkili olduğu işlevlerin özellikleri aracılığı ile eylemleri ve kullanıcıları mekânsal kullanım açısından etkileyebilmektedir. Normatif mekân modelinin oluşum sürecinde cinsiyet faktörü, cinsiyet kod göstergelerinin biçimleniş süreci üzerindeki işlevsel özelliklere ve gösterge sayısına göre değişmekle birlikte, cinsiyet ve toplumsal cinsiyet faktörünün biçimlenme ve kurgu sürecinin asıl unsurlarından biri haline gelmiştir.

Sanayileşmiş yaşam ve hâkim tüketim kültürü sebebiyle geleneksel konut dokuları ve geleneksel yaşam yok olma tehlikesi ile karşı karşıyadır. Günümüzde artan turizm ve ticaret potansiyeline rağmen geleneksel dokunun canlandırılması ve korunmasına yönelik çalışmalar hala yetersizdir. Cinsiyet ve mekân ilişkisinin toplumsal cinsiyet bağlamında görülebildiği en önemli yapı olan Geleneksel Türk Evi'ne yönelik koruma çalışmalarının yerel yönetimler ve tasarımcıların işbirliği ile artırılması ve bu bağlamda yapılacak olan çalışmaların desteklenmesi büyük bir öneme sahiptir.

KAYNAKLAR

- Akdemir Ersoy Z., 2002, *Konut ve Ev Kavramlarının Karşılaştırmalı Analizi*, Doktora Tezi, Dokuz Eylül Üniversitesi Fen Bilimleri Enstitüsü, İzmir.
- Akgün A., 2002, *Mimari Tasarımda Yaratıcılık ve Cinsiyet*, Yüksek Lisans Tezi, İstanbul Teknik Üniversitesi Fen Bilimleri Enstitüsü, İstanbul.
- Akyol E., 2007, *Cumhuriyet Dönemi Türkiye'sinde Kadının Değişen Rolünün Konut Kullanımına Yansımaları*, Yüksek Lisans Tezi, İstanbul Teknik Üniversitesi Fen Bilimleri Enstitüsü, İstanbul.
- Alkan A., 2009, *Giriş: Cinsiyet Dinamiklerinin Peşinden Mekanın İzini Sürmek*, Cins Cins Mekan, Varlık Yayınları, 1. Basım, İstanbul, 7-35.
- Alkan A., 1999, *Toplumsal Cinsiyet ve Kent Planlaması*, Ankara Üniversitesi SBF Dergisi 54-4, Ankara, 1-29.
- Alkan Bala H., 2015, *Toplumsal Cinsiyet Adaleti Bağlamında Kentsel Mekânlarda Kadının Görünürlüğü-Konya Örneği*, KADEM Toplumsal Cinsiyet Adaleti Kongresi, İstanbul, 127-130.
- Alkan Korkmaz S. ve Allmer A., 2000, *Mekânın DNA'sı: Toplumsal Cinsiyetin Mekânsal Kalıplarının Sorgulanması*, Kadın/Woman 14 (1), İstanbul, 107-133.
- Alkan Korkmaz S., 2011, *Medya, Cinsiyet ve Mimarlık: Televizyon Reklamlarında Mutfak Temsil Biçimlerinin Cinsiyet Bağlamında Okunması*, Yüksek Lisans Tezi, Dokuz Eylül Üniversitesi Fen Bilimleri Enstitüsü, İzmir.
- Altay Baykan D., 2015, *Yerel Yönetimler için Kadın Dostu Kent Planlaması ve Tasarım İlkeleri*, Uzerler Yayıncılık, 1. Basım, Ankara.
- Arat Y., 1998, *Türkiye'de Modernleşme Projesi ve Kadınlar*, Türkiye'de Modernleşme ve Ulusal Kimlik, Tarih Vakfı Yurt Yayınları, 1. Basım, İstanbul, 82-98.
- Arat Y., 2011, *Geleneksel Türk Evi İç Mekân Donatılarının Antropometrik Verilere Dayalı Analizi; Konya Evleri*, Doktora Tezi, Selçuk Üniversitesi Fen Bilimleri Enstitüsü, Konya.
- Arslan Selçuk S. ve Gönenç Sorguç A., 2007, *Mimarlık Tasarımı Paradigmasında Biomimesis'in Etkisi*, Gazi Üniversitesi Mühendislik Mimarlık Fakültesi Dergisi Cilt 22 No 2, Ankara, 451-459.
- Asiliskender B., 2006, *Kayseri Eski Kent Merkezi'nde Cumhuriyet'in İlanından Günümüze Mekan Ve Kimlik Deneyimi*, Erciyes Üniversitesi Fen Bilimleri Enstitüsü Dergisi 22(1-2), Kayseri, 203-212.
- Atauz A., 2004, *Toplumsal Cinsiyet, Mekan ve Kentler*, Mimarist Dergisi İstanbul Mimarlar Odası Sayı:2004/4, İstanbul, 54-58.

- Atik D. ve Erdoğan N., 2007, *Geleneksel Konut Mimarlığını Etkileyen Sosyokültürel Faktörler: Edirne’de Şinasi Dörtok Evi*, Trakya Üniversitesi J. Sci. 8(1), Edirne, 21-27.
- Aygör E., 2015, *19. Yüzyıl Sonu Ve 20. Yüzyıl Başlarında Konya Evlerinin Mimari Gelişimi Ve Değişimi*, Doktora Tezi, Selçuk Üniversitesi Sosyal Bilimler Enstitüsü, Konya.
- Ayyıldız A., 2000, *İnsan-Çevre Diyalektiğinin Duyusal- Zihinsel Süreçleri- Çevresel Algı- Bilişim- Anlam*, Yüksek Lisans Tezi, İstanbul Teknik Üniversitesi Fen Bilimleri Enstitüsü, İstanbul.
- Azezli S.G., 2009, *19.yy.’da Osmanlı Konut Mimarisinde İç Mekan Kurgusunun Safranbolu Evleri Örneğinde İrdelenmesi*, Yüksek Lisans Tezi, İstanbul Kültür Üniversitesi Fen Bilimleri Enstitüsü, İstanbul.
- Baştabak H., 2008, *Beden ve Cinsiyet Kavramlarının Mimari Tasarım Üzerindeki Etkilerinin İncelenmesi*, Yüksek Lisans Tezi, Yıldız Teknik Üniversitesi Fen Bilimleri Enstitüsü, İstanbul.
- Baudrillard J. ve Nouvel J., 2011, *Tekil Nesnelere*, Çeviri: Aziz Ufuk Kılıç, YEM Yayınları, 1.Basım, İstanbul.
- Bayazıt N., 2014, *Safranbolu Evlerinin Plan Tipolojisi ve Kullanıcı İhtiyaçları Hiyerarşisi*, Tasarım Kuram Dergisi Sayı 14, İstanbul, 1-15.
- Bayram Ş., 2004, *Kadının Mimari Kompozisyondaki Yeri, Pera’nın Sesiz Kadınları*, Mimarist Dergisi İstanbul Mimarlar Odası Sayı:2004/4, İstanbul, 82-85
- Bekleyen A., Dalkılıç N. Ve Özen N., 2014, *Geleneksel Mardin Evi’nin Mekânsal ve Isısal Konfor Özellikleri*, TÜBAV Bilim 7 (4), İstanbul, 28-44.
- Benedict M., 1991, *Deconstructing The Kimbell: an Essay on Meaning and Architecture*, Lumen Books, Nex York
- Bakır İ., 1986, *Sosyal Değişim Sürecinde Konut Planları Farklaşması- Konya Örneği*, Yüksek Lisans Tezi, Gazi Üniversitesi Fen Bilimleri Enstitüsü, Ankara.
- Berk C.,1951, *Konya Evleri*, İstanbul Teknik Üniversitesi Doçentlik Tezi, İstanbul.
- Beyazyaş H. S., 2002, *Mimari Tasarımda Ekolojik Bağlamda Biçim Doğa İlişkisi*, Yüksek Lisans Tezi, İstanbul Teknik Üniversitesi Fen Bilimleri Enstitüsü, İstanbul.
- Beyoğlu A., 2016, *Sanat Eğitiminde Altın Oran ve Leonardo da Vinci’nin Eserleri Arasındaki İlişkinin İncelenmesi*, YYÜ Eğitim Fakültesi Dergisi Cilt:XIII Sayı:I, İstanbul, 360-382.

- Bowser B.J and Patton J.Q., 2004, *Domestic Spaces as Public Places: An Ethnoarchaeological Case Study of Houses, Gender, and Politics in the Ecuadorian Amazon*, Journal of Archaeological Method and Theory, Vol. 11, No. 2, June, 157-181.
- Butler, J., 2010, *Cinsiyet Belası*, Çeviri: Başak Ertür, Metis Yayınları, 2.Basım, İstanbul.
- Çakır S., 2009, *Osmanlı'da Kadınların Mekanı, Sınırlar ve İhlaller*, Cins Cins Mekan, Varlık Yayınları, İstanbul, 1.Basım, 76-101.
- Canbeyli Y., 2016, *Feminist Mimarlık*, Mimarlar Odası Konya Şubesi Mimarlar Dergisi Yıl: 10 Sayı: 14, Konya, 56-59.
- Cevizci A., 2010, *Felsefe Sözlüğü*, Paradigma Yayınları, 1. Basım, İstanbul.
- Cıbroğlu, Y., 2004, *Kadın ve Yapı İlişkisi*, Mimarist Dergisi İstanbul Mimarlar Odası Sayı:2004/4, İstanbul, 67-72.
- Connel, R.W., 1998, *Toplumsal Cinsiyet ve İktidar*, Çeviri: Cem Soydemir, Ayrıntı Yayınları, 1. Basım, İstanbul.
- Cunningham C., 1964, *Order in the Atoni House*, Bijdragen tot de Taal-, Land- en Volkenkunde, 120, 34-68.
- Çaha, Ö., 1996, *Sivil Kadın*, Vadi Yayınları, 1.Basım, Ankara.
- Dağ A., 2005, *Mekânsal Dizim Ve Görünür Alanın Mimari Mekan Algısına Etkisi*, Yüksek Lisans Tezi, İstanbul Teknik Üniversitesi Fen Bilimleri Enstitüsü, İstanbul.
- Dağaltı A., 2010, *Modern Konut Mimarlığında Mekan Anlayışı, Avrupa Ve Türkiye İlk Dönem Örnekleri*, Yüksek Lisans Tezi, İstanbul Teknik Üniversitesi Fen Bilimleri Enstitüsü, İstanbul.
- Davidoff L. and Hall C., 1987, *Family Fortune*, Hutchinson, London.
- Demirbaş G., 2012, *Kadınların Mekan Algısı ve Mekanı Kullanma Biçimleri*, Yüksek Lisans Tezi, Trakya Üniversitesi Sosyal Bilimler Enstitüsü, Edirne.
- Doğan Topçu A., 2005, *Kayseri'yi Okumak: Göstergibilimsel Yaklaşımla Bir Şehrin Analizi*, Sosyal Bilimler Enstitüsü Dergisi Sayı : 18, 237-246.
- Dökmen Z., 2010, *Toplumsal Cinsiyet: Sosyal Psikolojik Açıklamalar*, Remzi Kitapevi, 1.Basım, İstanbul, 18-20.
- Eldem S.H., 1954, *Türk Evi Plan Tipleri*, Pulhan Matbaası, İstanbul Teknik Üniversitesi, 1.Basım, İstanbul.

- Erkarıslan Ö., 2002, *Modern Türkiye'nin İnşasında Kadın Mimarlar*, Mimarlık ve Kadın Kimliği, Boyut yayınları, 1.Basım, İstanbul, 27-64.
- Forty, A., 2000, *Words and Buildings: A Vocabulary of Modern Architecture*, Thames & Hudson Ltd, London.
- Freeman C., 2003, *Mısır, Yunan ve Roma: Antik Akdeniz Uygarlıkları*, Çeviri: Suat Kemal Angı, Dost Kitabevi Yayınları, 1.Basım, İstanbul.
- Gezer H., 2012, *Mekanı Kavrama Sürecinde Algılama Bileşenleri*, İstanbul Ticaret Üniversitesi Sosyal Bilimler Dergisi Yıl: 11 Sayı: 21 Bahar, İstanbul, 1-10.
- Güler B., 2000, *Mimari-Doğa İlişkisi ve Doğayla Uyumlu Mimari Tasarım Yaklaşımları Üzerine Bir İnceleme*, Yüksek Lisans Tezi, İstanbul Teknik Üniversitesi Fen Bilimleri Enstitüsü, İstanbul.
- Gültekin M., 2014, *Bilimsel Araştırmalarda Kadın-Erkek Farklılıkları*, Aile Akademisi Derneği, 1.Basım, Bursa.
- Gümüştaş S., 2015, *Beden Etkileşimli Deneyim Mekanları*, Yüksek Lisans Tezi, İstanbul Teknik Üniversitesi Fen Bilimleri Enstitüsü, İstanbul.
- Gündoğdu E., 2002, *Mimarlıkta Mekan ve Zaman*, Yüksek Lisans Tezi, Gazi Üniversitesi Fen Bilimleri Enstitüsü, Ankara.
- Güneş Ö. F., 2014, *XIX. Yüzyıl Mardin Barınma Kültürü 1837-1866*, Yüksek Lisans Tezi, Erciyes Üniversitesi Fen Bilimleri Enstitüsü, Kayseri.
- Güneş A., 2013, *Bir Eserin Mimarisini Gösterebilimsel Bir Yaklaşımla Okuma Ya Da Mimari Gösterebilim: Divriği Ulucamii Ve Darüşşifası*, Erciyes İletişim Dergisi Cilt : 3, Sayı: 2, Kayseri, 74-86.
- Güney Y., 2005, *Spatial types in Ankara Apartments*, 5th International Symposium on Lithographic Limestone and Plattenkalk, Germany, 623-634.
- Gür S.Ö. ve Aşık Ö., 2004, *Diotima ya da Kadınlar*, Mimarist Dergisi İstanbul Mimarlar Odası Sayı:2004/4, İstanbul, 47-53.
- Gürel S., 2010, *Geleneksel Konutların Biçimlenişinde İklim Ögesinin Etkinliği: Safranbolu Örneği*, Yüksek Lisans Tezi, Yıldız Teknik Üniversitesi Fen Bilimleri Enstitüsü, İstanbul.
- Hacısalıhoğlu İ. Y., 1995, *Geleneksel Türk Şehri: Safranbolu*, Türk Coğrafya Dergisi Sayı: 30, İstanbul, 409-434.
- Harmankaya H., 2015, *Osmanlı Dönemi Oryantalist Resimlerde Görülen Kadın Figürleri ve Giyim Özellikleri*, International Journal of Science Culture and Sport Special Issue on the Proceedings of the 4th ISCS Conference, Ankara, 764-781.
- Hasol D., 1998, *Dans Eden Bina*, Yapı Dergisi Sayı:203, İstanbul, 69-78

- Hasol D., 2016, *Mimarlık Cep Sözlüğü*, YEM Yayınları,4.Basım İstanbul.
- Hatipoğlu Eren B., 2014, *Yoksul Kadınlar İçin 'Sıcak Yuva/Özgür Kent' Hayaliyle 'İmkânsız Medeniyet' Toki: Feminist Sosyal Çalışma ve Kent İçi Yoksul Alanların Dönüşümü: Ankara, Aktaş Mahallesi Örneği*, Doktora Tezi, Hacettepe Üniversitesi Sosyal Bilimler Enstitüsü, Ankara.
- Hogarth B., 1994, *Sanatsal Anatomi*, Çeviri: Burhan Bolan, Troya Yayıncılık, 1.Basım, İstanbul
- İnce Güney Y., 2007, *Analyzing Visibility Structures In Turkish Domestic Spaces* , 6th International Space Syntax Symposium, İstanbul, 38-01/12.
- İnce Güney Y., 2009, *Konutta Mekânsal Organizasyon ve Toplumsal Cinsiyet: Yirminci Yüzyıl Ankara Apartmanları*, Cins Cins Mekan, Varlık Yayınları, 1.Basım, İstanbul, 102-135.
- İnce Güney Y., 2014, *Gender and Urban Space: An Examination Of A Small Anatolian City*, ITU A|Z Vol: 11 no: 2 , İstanbul, 153-172.
- Jarvis H., Kantor P. Ve Jonathan C., 2015, *Kent ve Toplumsal Cinsiyet*, Çeviri: Yıldız Temurtürkan, 1.Baskı, Dipnot Yayınları, İstanbul.
- Kalpaklı Ü., 1998, *Mimarlık Göstergesi-Nesne İlişkileri (İşaret-Belirti-Simge) Üzerine Bir İnceleme*, Doktora Tezi, Yıldız Teknik Üniversitesi Fen Bilimleri Enstitüsü, İstanbul.
- Karagülle C., 2009, *Yerel Verilerin Konut Tasarım Sürecinde Değerlendirilmesi: Mardin Örneği*, Doktora Tezi, İstanbul Teknik Üniversitesi Fen Bilimleri Enstitüsü, İstanbul.
- Karpuz H., 2009, *Konya'da Türk Kültür Varlıkları Envanteri*, Türk Tarih Kurumu Yayınları, 1.Basım, Ankara.
- Kaya İ., 2013, *Coğrafi Düşünce de Mekân Tartışmaları*, Possible Düşünme Dergisi/ Journal Of Thinking Sayı: 4, İstanbul, 1-13.
- Kayasü S., 2002, *Kadın ve Mekan Etkileşimi*, Mimarlık ve Kadın Kimliği, Boyut Yayınları, 1.Basım, İstanbul, 101-105.
- Kılıçkiran D., 2000, *Kadın, Ev ve Kimliğin Sorgulanması: Feminist Yayına Eleştirel Bakış*, Kadın/Woman 14 (1), İstanbul, 1-28.
- Kılınç K., 2006, *Toplumsal Cinsiyetin Mekansal Tarihini Yeniden Yazmak: Mimarlık ve Kadın Kimliği Üzerine Kuramsal Bir Çerçeve*, Kadın Çalışmaları Dergisi 1 (1), İstanbul, 16-23.
- Kıran S., 2011, *Postmodern Dönemde Mimari Ve Heykel İlişkisi*, Yüksek Lisans Tezi, Işık Üniversitesi Sosyal Bilimler Enstitüsü, İstanbul.

- Kurtar S., 2012 , *Mekânı Yaşamak: Lefebvre ve Mekânın Diyalektik Oluşumu*, TÜCAUM VII. Coğrafya Sempozyumu, Ankara, 349-356.
- Küçükerman Ö., 2007, *Türk Evi/Turkish House-Kendi Mekanının Arayışı İçinde*, Turing Yayınları, 5.Basım, İstanbul.
- Le Corbusier, 2017, *Bir Mimarlığa Doğru*, Çeviri: Serpil Merzi, Yapı Kredi Yayınları, 10.Basım, İstanbul.
- Lico G.R.A., 2001, *Architecture and Sexuality: The Politics of Gendered Space*, Humanities Diliman (January-June) 2:1, 30-44.
- Loos A., 2015, *Mimarlık Üzerine*, Çeviri: Alp Tümertekin,Nihat Ülner, Janus Yayıncılık,2.Basım, İstanbul.
- Mackenzie S., 2002, *Kentte Kadınlar*, 20. Yüzyıl Kenti, Derleme ve Çeviri: Bülent Duru, Ayten Aklan, İmge Kitapevi Yayınları, 1. Basım, Ankara.
- Massey D., 1994, *Space, Place and Gender*, Gender, Space, Architecture, Spon Pres, London, 128-133.
- McLoad M., 1994, *Other Space and Others*, The Sex of Architecture, Harry N. Abrams Inc., New York, 15-28.
- Meir A. and Gekker M., 2011, *Gendered Space, Power Relationships And Domestic Planning And Design Among Displaced Israeli Bedouin*, Women's Studies International Forum 34, 232-241.
- Meraki Ş., 1999, *Karabük İli Safranbolu İlçesi Yörük Köyü Kaymakcioğlu (Kaymakcığil) Konağı Restorasyon Önerisi*, Yüksek Lisans Tezi, Gazi Üniversitesi Fen Bilimleri Enstitüsü, Ankara.
- Morales I., 1997, *Absent Bodies*, Anybody, MIT Pres, New York.
- Öymen Gür Ş. ve Yalçınkaya E., 2012, *Ev: Kadın Büyürken*, Selçuk Üniversitesi International Journal of Architecture and Planning Volume:1 Issue:2, Konya, 101-131.
- Özden Z., 2009, *Eskişehir Odunpazarı Geleneksel Türk Konut Mimarisi Örnekleri*, Yüksek Lisans Tezi, Mimar Sinan Güzel Sanatlar Üniversitesi Sosyal Bilimler Enstitüsü, İstanbul.
- Rapaport, A., 1969, *House Form and Culture*, Englewood Cliffs, Prentice-Hall.
- Rawes P., 2017, *Mimarlar İçin Irigaray*, Çeviri: Aziz Ufuk Kılıç, YEM Yayınları, 1.Basım, İstanbul
- Rendell J., 1999, *Gender, Space, Architecture*, Spon Press., London
- Sağsöz A. ve Aydın Öksüz A., 2013, *Mimarlık Ürünüünün Güzel Ve Çirkin Dualitesi Bağlamında Normatif İncelenmesi*, Sanat Tarihi Dergisi Cilt: XXII Sayı:2, 77-90.

- Sayın S., 2014, *Geleneksel Türk Evinin Doğal Aydınlatma Açısından İncelenmesi; Kemaliye, Birgi Ve Safranbolu Evleri*, Yüksek Lisans Tezi, Yıldız Teknik Üniversitesi Fen Bilimleri Enstitüsü, İstanbul.
- Sennet R., 2002, *Ten ve Tas, Batı Uygarlığında Beden ve Şehir*, Metis Yayınları, 1.Basım, İstanbul.
- Sözen M. ve Dülgerler O.N., 1979, *Konya Evlerinden Örnekler*, O.D.T.Ü. Mimarlık Fakültesi Dergisi Cilt:5 Sayı:1, 79-100.
- Şentürk L., 2007, *Modular'ın Bedeni*, Doktora Tezi, Yıldız Teknik Üniversitesi Fen Bilimleri Enstitüsü, İstanbul.
- Şentürk L., 2009, *Eril Kente Dönüş*, Cins Cins Mekan, Varlık Yayınları, 1.Basım, İstanbul, 36-6.
- Şentürk L., 2015, *Kuir Mekan*, Kült Yayınları, 1.Basım, İstanbul.
- Süslü Ş., 2009, *Konya'da Apartman Yapılarının Tarihi Süreç İçinde Cephe Özelliklerinin Gelişimi*, Yüksek Lisans Tezi, Selçuk Üniversitesi Fen Bilimleri Enstitüsü, Konya.
- Tekeli, İ., 1996, *Konut Tarih Yazıcılığı Üzerine Düşünceler*, Tarihten Günümüze Anadolu'da Konut ve Yerleşme İçinde, Türkiye Ekonomik ve Tarihsel Toplum Vakfı, İstanbul, 1.Basım, 6-14.
- Terzi M., 2016, *Özne Nesne İlişkisi Bağlamında Eleştirel Mimari Süreçlerde Mekan Kavrayışının Yorumu*, Yüksek Lisans Tezi, Yıldız Teknik Üniversitesi Fen Bilimleri Enstitüsü, İstanbul.
- Tokol T., 2014, *'Geleneksel Türk Evinde Yalınlık' Safranbolu Kaymakamlar Evi Örneğinde İç Mekan Donatıları*, Sanat Tasarım Dergisi Sayı:5, İstanbul, 15-24.
- Trancik R., 1986, *Finding Lost Space; Theories of Urban Design*, Van Nostrand Reinhold Company, New York.
- Tümer G., 2003, *Kadın ve Mimarlık*, Arredamento Mimarlık Sayı: 9, 94-99.
- Tümer G., 2003, *Mimarlıkta Cinsellik*, Arredamento Mimarlık Sayı: 100 +61, 59-64.
- Türkün Dostoğlu N., 2002, *Mimarlıkta Kadının Rolü: Dünyaya ve Türkiye'ye Genel Bakış*, Mimarlık ve Kadın Kimliği, Boyut yayınları,1. Basım, İstanbul, 9-25.
- Uç Zeytün B., 2014, *Mimari Tasarımda Biyomorfik Yaklaşımlar*, Yüksek Lisans Tezi, Yakın Doğu Üniversitesi Fen Bilimleri Enstitüsü, Lefkoşa .
- Ulus Uraz T. ve Ünsal Gülmez N., 2011, *Cinsiyet Rollerinin Etkinlik Arenası Olarak Konut Mekanı ve Cinsiyetsizleşmesi Üzerine*, Mekan ve Kültür, Kültür Araştırmaları Derneği, Ankara, 239-246.

- Ulusoy M., 2007, *Geleneksel Konya Evleri ve Avrupa Etkisi*, Memleket İletişim A.Ş. Yayınları,1. Basım, Konya
- Ülger G., 2013, *Tapınma Ritüeli İle İbadet Mekanı Arasındaki İlişkinin Göstergibilimsel Bağlamda Okunması: Cemevi Yapıları*, Yüksek Lisans Tezi, İstanbul Teknik Üniversitesi Fen Bilimleri Enstitüsü, İstanbul.
- Ünlü, A., 1998, *Çevresel Tasarımda İlk Kavramlar*, İ.T.Ü. Rektörlüğü Sayı: 1604, İstanbul.
- Üngür E., 2011, *Mekan Kavramının Disiplinler Arası Tarihsel Değişimi Üzerinden Mimarlık & Mekan İlişkisi*, Yüksek Lisans Tezi, İstanbul Teknik Üniversitesi Fen Bilimleri Enstitüsü, İstanbul.
- Ünsal Gülmez N., 2000, *Hane halkı Türü Üzerinden Öteki Kadın Öznellikleri ve Yapılı Çevre*, Kadın/Woman 14 (1), İstanbul, 79-105.
- Ünsal Gülmez N. ve Uluşu Uraz T., 2006, *Modernist Konut Tasarımında Kadın Figürü*, Kadın Çalışmaları Dergisi Cilt:1 Sayı:2, İstanbul, 98-108.
- Ünsal Gülmez N., 2008, *Metropolde Çeşitlenen Hane halkları ve Konut*, Doktora Tezi, İstanbul Teknik Üniversitesi Fen Bilimleri Enstitüsü, İstanbul.
- Uysal Ö. N., 2007, *Geleneksel Türk Evi İç Mekan Kurgusunun İncelenmesi Ve Süleymaniye Bölgesi Örnekleri Analizi*, Yüksek Lisans Tezi, Mimar Sinan Güzel Sanatlar Üniversitesi Fen Bilimleri Enstitüsü, İstanbul.
- Van de Ven, C., 1978, *Space in Architecture: The Evolution of a New Idea in the Theory and History of the Modern Movements*, Van Gorcum Assen, Amsterdam.
- Vanlı Ş., 1995, *Konutun Bilimsel Olmayan Kısa Hikayesi*, Mimarlık Dergisi 261, İstanbul,15-17.
- Vitruvius, 2005, *Mimarlık Üzerine On Kitap*, Çeviri: Suna Güven, Şevki Vanlı Mimarlık Vakfı Yayınları,4.Basım, İstanbul.
- Weisman L.K., 1992, *Discrimination by Design, A Feminist Critique of the Man-Made Environment*, Uni. Of Illinois Press, USA.
- Wigley M., 1992, *Untitled: The Housing of Gender, Sexuality and Space*, Princeton Architectural Pres, New York, 327.
- Wölfflin H., 2016, *Mimarlık Psikolojisine Öndeyişler*, Çeviri: Alp Tümertekin, Nihat Ülner, Janus Yayıncılık, 1.Basım, İstanbul.
- Yağcı E., 2014, *Mekânsal Tanımlarda Cinsiyet Kodları Kullanımının Göstergibilimsel Çözümlemesi*, İstanbul Ticaret Üniversitesi Fen Bilimleri Dergisi Yıl: 13 Sayı: 26, İstanbul, 259-274.

- Yalçın D. F., 2012, *Mekan Oluşumunda Sosyo-Kültürel Yapının Etkisi; Kadırga Senti Örneğinde İncelenmesi*, Yüksek Lisans Tezi, Mimar Sinan Güzel Sanatlar Üniversitesi Fen Bilimleri Enstitüsü, İstanbul.
- Yıldırım E., 2016, *İnsanlığın Metafiziksel Kozmoloji Anlayışında Mezopotamya Mitolojisinin Sahip Olduğu Evren Algılayışının Etkisi*, MSKU Eğitim Fakültesi Dergisi Cilt: 3, Sayı: 2, Muğla, 18-27.
- Yılmaz A., 2006, *Artistik Anatomi Açısından Genç Türk Erkeklerinde Bazı Vücut Proporsiyonları*, Doktora Tezi, Trakya Üniversitesi Sağlık Bilimleri Enstitüsü, Edirne.
- Yılmaz E., 2016, *Alternatif Bir Mekan Olarak Mimarlıkta Eşik Mekanlar*, Yüksek Lisans Tezi, Yıldız Teknik Üniversitesi Fen Bilimleri Enstitüsü, İstanbul.
- Yurttaş M. K., 2003, *Mimarlıkta Postorganik Paradigma Bağlamında Beden-Mekan Hibridleşmesi*, Yüksek Lisans Tezi, İstanbul Teknik Üniversitesi Fen Bilimleri Enstitüsü, İstanbul.
- Zevi B., 2015, *Mimarlığı Görebilmek*, Çeviri: Alp Tümertekin, Birsen Yayınevi, 1.Basım, İstanbul.
- Zeylan P. K., 2009, *19. Yüzyıl Sonrası Türkiye’de Toplumsal Değişimlerin Konut Mekanına Etkisi*, Yüksek Lisans Tezi, Mimar Sinan Güzel Sanatlar Üniversitesi Fen Bilimleri Enstitüsü, İstanbul.

ÖZGEÇMİŞ

KİŞİSEL BİLGİLER

Adı Soyadı : Sevim Gülen ÖZAKTAN
Uyruğu : T.C.
Doğum Yeri ve Tarihi : Adana- 06.11.1989
Telefon : 0 507 355 44 19
e-mail : sgozaktan@konya.edu.tr

EĞİTİM

Derece	Adı, İlçe, İl	Bitirme Yılı
Lise	: Özel Diltaş Lisesi	2006
Üniversite	: Selçuk Üniversitesi	2010

İŞ DENEYİMLERİ

Yıl	Kurum	Görevi
2010-2011	Gün Mimarlık	Mimar
2011-2014	Gülen Mimarlık	İş Yeri Sahibi
2014	Tai Yapı Denetim	Kontrol Mimarı
2014- ...	Necmettin Erbakan Üniversitesi	Araştırma Görevlisi

UZMANLIK ALANI

Bina Bilgisi, Mimari tasarım

YABANCI DİLLER

İngilizce

YAYINLAR

Özaktan Sevim Gülen, Semerci Fatih, 2017, Mimari Tasarım Eğitiminde Sanal Gerçeklik Uygulamalarının Kullanımı, Mimar(16), 53-56.

Alagöz Meryem, Özaktan Sevim Gülen, 2017, Komşumuz Suriye Ve Sığınmacılardan Doğan Mekânsal Sorunlar: Çare Odaklı Çözümler, X.Uluslararası Sinan Sempozyumu, 555-562, Tam Metin Bildiri/Sözlü Sunum.

Özaktan Sevim Gülen, Arat Yavuz, 2017, Değişen Toplumsal Cinsiyet Rollerinin Mekânsal Analizi, 3.Uluslararası Toplumsal Cinsiyet Adaleti 'Kadın Ve Aile Kongresi', Özet Bildiri/Sözlü Sunum.

Semerci Fatih, Özaktan Sevim Gülen, 2016, Çağdaş Cami Mimarlığına Eleştirel Bir Bakış: İstanbul Sancaklar Cami Örneği, Çağımızda Cami Mimarisinde Arayışlar Uluslararası Sempozyumu, Tam Metin Bildiri/Sözlü Sunum.

Özaktan Sevim Gülen, 2016, Mekânın Gölgesi: Karagöz Tiyatrosu Üzerinden Mimari Okumalar, Uluslararası Genç Akademisyenler Kültür Kongresi-Ya Tutarsa, Tam Metin Bildiri/Sözlü Sunum.

Özaktan Sevim Gülen, 2016, Kadınsız Mekânlar. Mimar(14), 17-21.

Özaktan Sevim Gülen, 2016, Spaces Without Woman. III. International Architectural Design Conference, 255-258, Tam Metin Bildiri/Sözlü Sunum.

