

T.C.
NECMETTİN ERBAKAN ÜNİVERSİTESİ
SOSYAL BİLİMLER ENSTİTÜSÜ
TURİZM İŞLETMECİLİĞİ ANABİLİM DALI
TURİZM İŞLETMECİLİĞİ BİLİM DALI

ANKARA KALE BÖLGESİNDE TURİZME
KATILANLARIN PROFİLİNİN SÜRDÜRÜLEBİLİR
TURİZM KAPSAMINDA İNCELENMESİ

FAZLI BEKTAŞ

YÜKSEK LİSANS TEZİ

DANIŞMAN:
PROF. DR. H. BAHADIR AKIN

KONYA-2021

T.C.
NECMETTİN ERBAKAN ÜNİVERSİTESİ
SOSYAL BİLİMLER ENSTİTÜSÜ
TURİZM İŞLETMECİLİĞİ ANABİLİM DALI
TURİZM İŞLETMECİLİĞİ BİLİM DALI

ANKARA KALE BÖLGESİNDE TURİZME
KATILANLARIN PROFİLİNİN SÜRDÜRÜLEBİLİR
TURİZM KAPSAMINDA İNCELENMESİ

FAZLI BEKTAŞ

YÜKSEK LİSANS TEZİ

DANIŞMAN:
PROF. DR. H. BAHADIR AKIN

KONYA-2021



T.C.
NECMETTİN ERBAKAN ÜNİVERSİTESİ
Sosyal Bilimler Enstitüsü Müdürlüğü



Bilimsel Etik Sayfası

Öğrencinin	Adı Soyadı	FAZLI BEKTAŞ		
	Numarası	17811201037		
	Ana Bilim / Bilim Dalı	Turizm İşletmeciliği/Turizm İşletmeciliği		
	Programı	Tezli Yüksek Lisans	X	
		Doktora		
Tezin Adı	Ankara Kale Bölgesinde Turizme Katılanların Profilinin Sürdürülebilir Turizm Kapsamında İncelenmesi			

Bu tezin hazırlanmasında bilimsel etiğe ve akademik kurallara özenle riayet edildiğini, tez içindeki bütün bilgilerin etik davranış ve akademik kurallar çerçevesinde elde edilerek sunulduğunu, ayrıca tez yazım kurallarına uygun olarak hazırlanan bu çalışmada başkalarının eserlerinden yararlanılması durumunda bilimsel kurallara uygun olarak atıf yapıldığını bildiririm.

FAZLI BEKTAŞ

		T.C. NECETTİN ERBAKAN ÜNİVERSİTESİ Sosyal Bilimler Enstitüsü Müdürlüğü			
Öğrencinin	Adı Soyadı	Fazlı BEKTAŞ			
	Numarası	17811201037			
	Ana Bilim / Bilim Dalı	Turizm İşletmeciliği/Turizm İşletmeciliği			
	Programı	Tezli Yüksek Lisans	X		
		Doktora			
	Tez Danışmanı	Prof. Dr. Hilmi Bahadır AKIN			
Tezin Adı	Ankara Kale Bölgesinde Turizme Katılanların Profilinin Sürdürülebilir Turizm Kapsamında İncelenmesi				



ÖZET

Bu çalışmada, Ankara Kale Bölgesini ziyaret eden turistlerin sürdürülebilir turizmle ilişkin algıları ve profilleri incelenmiştir. Bunun yanı sıra çalışmada, Sürdürülebilir turizm algısının, turistlerin Ankara'yı ziyaret etmekteki başlıca sebeplerine etkisinin Ankara Kale Bölgesi ziyaretleri sonrası görüşlerine aracılık etkisi incelenmiştir. Bu kapsamda, Açıklayıcı faktör analizi, doğrulayıcı faktör analizi ve yapısal eşitlik modeli uygulaması yapılmıştır.

Araştırma verilerinin analizi için hazırlanan hipotezler doğrultusunda, Yapısal Eşitlik Modeli (YEM) oluşturulmuştur. Açıklayıcı Faktör Analizi ve Doğrulayıcı Faktör Analizi (DFA) yapılmıştır. Bu model doğrultusunda, sürdürülebilir turizm algısının ziyaretçilerin Ankara'yı ziyaret etme nedenleri ve Ankara Kale Bölgesini ziyaretleri sonrası görüşlerine olan doğrudan ve dolaylı etkileri incelenmiştir. İncelenen yapısal eşitlik modeline göre, oluşturulan hipotezlerden dokuz tanesi kabul edilmiş ve altı tanesi reddedilmiştir.

Çalışmanın amacı doğrultusunda turistlerin profillerinin belirlenmesi için frekans ve yüzde analizleri yapılmıştır. Yapılan analizlere göre çalışmaya katılanların tanımlayıcı özellikleri ve seyahat özellikleri belirlenmiş, turistlerin profillerine ilişkin sonuçlara ulaşılmıştır.

Anahtar Kelimeler: Sürdürülebilir Turizm, Ankara Kale Bölgesi, Turist Profili

		T.C. NECMETTİN ERBAKAN ÜNİVERSİTESİ Sosyal Bilimler Enstitüsü Müdürlüğü				
Author's	Name and Surmane	Fazlı BEKTAŞ				
	Student Number	17811201037				
	Department	Tourism Management/Tourism Management				
	Study Programme	Master's Degree (M.A.)	X			
		Doctoral Degree (Ph.D.)				
	Supervisor	Prof. Dr. Hilmi Bahadır AKIN				
Title of the Thesis/Dissertation	Investigation of the Profile of the Tourism Participants in Ankara Kale Region Within the Scope of Sustainable Tourism					

ABSTRACT

This study examines the perceptions and profiles of tourists visiting the Ankara Castle Area regarding sustainable tourism. In addition, in the study, the mediating effect of the perception of sustainable tourism on the main reasons for tourists to visit Ankara and their views after their visit to the Ankara Castle Area has been examined. To this end, Exploratory factor analysis, confirmatory factor analysis and structural equation modeling were applied.

In line with the hypotheses prepared for the analysis of the research data, the Structural Equation Model (SEM) was created. Exploratory Factor Analysis and Confirmatory Factor Analysis (CFA) were performed. In line with this model, the direct and indirect effects of the sustainable tourism perception on the reasons for the visitors to visit Ankara and their views after their visit to the Ankara Castle District were examined. According to the structural equation model examined, nine of the hypotheses were accepted and six of them were rejected.

In line with the purpose of the study, frequency and percentage analyzes were made to determine the profiles of the tourists. According to the analyzes made, the descriptive features and travel characteristics of the participants were determined, and results were discussed regarding the profiles of the tourists.

Keywords: Sustainable Tourism, Ankara Castle Area, Tourist Profile

İÇİNDEKİLER

ÖZET	ii
ABSTRACT.....	iii
İÇİNDEKİLER	iv
KISALTMALAR	vi
TABLolar LİSTESİ	vii
ŞEKİLLER LİSTESİ	viii
ÖNSÖZ VE TEŞEKKÜR.....	ix
GİRİŞ.....	1

BİRİNCİ BÖLÜM

SÜRDÜRÜLEBİLİR TURİZM VE TURİST PROFİLİ

1.1. Sürdürülebilirlik	4
1.1.1. Sürdürülebilirliğin İlkeleri	5
1.2. Sürdürülebilir Kalkınma	6
1.3. Sürdürülebilir Turizm	9
1.3.1. Sürdürülebilir Turizmin İlkeleri.....	11
1.3.2. Sürdürülebilir Turizmin Boyutları	12
1.3.2.1. Ekonomik Boyut.....	13
1.3.2.2. Çevresel Boyut	14
1.3.2.3. Sosyal Boyut	14
1.3.2.4. Sürdürülebilirliğin Desteklenmesi Boyutu.....	15
1.3.2.5. Aşırıya Kaçmayan Sürdürülebilir Gelişim Boyutu	15
1.4. Sürdürülebilir Turist Profili	16
1.5. Literatür Çalışması.....	18

İKİNCİ BÖLÜM

TURİZM BAKIMINDAN ANKARA İLİ

2.1. Ankara İlinin Özellikleri	26
2.1.1. Tarihi Özellikleri.....	26
2.1.1.1. Ankara İsminin Tarihçesi	26
2.1.1.2. Hititler Dönemi	27
2.1.1.3. Frigler Dönemi	28
2.1.1.4. Galatlar Dönemi	29
2.1.1.5. Roma Dönemi	29
2.1.1.6. Bizans Dönemi	30
2.1.1.7. Selçuklu Dönemi	30
2.1.1.8. Ahiler.....	30
2.1.1.9. Osmanlı Dönemi	32
2.1.1.10. 1916 Büyük Ankara Yangını	33
2.1.1.10.1. Yangınla İlgili Veriler	33
2.1.1.11. Türkiye Cumhuriyeti Dönemi	34
2.1.2. Coğrafi Özellikleri	36
2.1.3. Sosyal Özellikleri.....	37
2.1.4. Ekonomik Özellikleri.....	37
2.1.5. Turistik Özellikleri.....	39
2.1.6. Ankara Kale Bölgesi ve Turistik Özellikleri.....	40

ÜÇÜNCÜ BÖLÜM
ANKARA KALE BÖLGESİNDE TURİZME KATILANLARIN PROFİLİNİN
SÜRDÜRÜLEBİLİR TURİZM KAPSAMINDA İNCELENMESİ

3.1. Araştırmanın Amacı ve Önemi	42
3.2. Araştırma Sorusu ve Hipotezleri.....	43
3.3. Araştırma Verilerinin Analizi	44
3.4. Araştırma Verilerini Toplama Aracı.....	45
3.5. Araştırmanın Evren ve Örneklemi	46
3.6. Katılımcıların Tanımlayıcı Özelliklerine Yönelik Bulgular	48
3.7. Katılımcıların Seyahat Özelliklerine İlişkin Bulgular	51
3.7.1. Katılımcıların Ziyaret Ettikleri Yerlere İlişkin Bulgular	52
3.7.2. Katılımcıların Ankara'da Ziyaret Ettikleri Yerlere İlişkin Tatmin	
Düzeylerine Ait Bulgular	53
3.7.3. Katılımcıların Ankara Turizminin Geliştirilmesi Gereken Yönlerine	
İlişkin Bulgular	54
3.8. Araştırmanın Bulguları	55
3.8.1. Ölçeklere İlişkin Bulgular	55
3.8.1.1. Açıklayıcı Faktör Analizine Ait Bulgular	55
3.8.1.2. Güvenirlilik Analizine Ait Bulgular	58
3.8.1.3. Ölçeklerin Geçerliğine Ait Bulgular	59
3.8.1.4. Sürdürülebilir Turizm Algısı Ölçeği	60
3.8.1.5. Ankara'yı Ziyaret Etme Nedenleri Ölçeği	62
3.8.1.6. Ankara Kale Bölgesi Ziyaret Sonrası Görüşler Ölçeği	64
3.8.2. Yapısal Eşitlik Modeli.....	65
DEĞERLENDİRME	70
SONUÇ VE ÖNERİLER	78
KAYNAKÇA.....	84
EKLER	95
Ek1. Türkçe Anket Formu.....	95
Ek2. İngilizce Anket Formu.....	99
Ek3. Rusça Anket Formu	103
Ek4. Çince Anket Formu	107
Ek5. Korece Anket Formu	111
ÖZGEÇMİŞ	115

KISALTMALAR

- DFA: Doğrulayıcı Faktör Analizi
KTB: Kültür ve Turizm Bakanlığı
KTM: Kültür ve Turizm Müdürlüğü
KKTC: Kuzey Kıbrıs Türk Cumhuriyeti
M.Ö.: Milattan Önce
TAI: Türk Havacılık ve Uzay Sanayi (Turkish Aerospace Industry)
TBMM: Türkiye Büyük Millet Meclisi
UNESCO: United Nations Educational, Scientific and Cultural Organization
UNEP: United Nations Environment Programme
UNWTO: United Nations World Tourism Organization
WCED: World Commission on Environment and Development
WTO: World Tourism Organization
YEM: Yapısal Eşitlik Modeli

TABLOLAR LİSTESİ

Tablo 3.1: Bilimsel Çalışmalarda Kullanılan Örneklem Büyüklükleri	46
Tablo 3.2: 500.000 Kişiden Büyük Evren İçin Hata Payları Ve Güven Düzeyleri ...	47
Tablo 3.3: Katılımcıların Demografik Özelliklerine İlişkin Bulgular	48
Tablo 3.4: Katılımcıların Uyruklarına İlişkin Bulgular	49
Tablo 3.5: Katılımcıların İkamet Yerlerine (Ülke) İlişkin Bulgular.....	50
Tablo 3.6: Katılımcıların Seyahat Özelliklerine İlişkin Bulgular.....	51
Tablo 3.7: Katılımcıların Ankara Kale Bölgesi Hariç En Çok Ziyaret Ettikleri Yerlere İlişkin Bulgular	52
Tablo 3.8: Katılımcıların Ankara'da Ziyaret Ettikleri Yerlere İlişkin Genel Tatmin Düzeyleri.....	53
Tablo 3.9: Katılımcıların Ankara Turizminin Geliştirilmesi Gereken Yönlerine İlişkin İfadeler.....	54
Tablo 3.10: Sürdürülebilir Turizm Algısı Açımlayıcı Faktör Analizine İlişkin Bulgular	55
Tablo 3.11: Sürdürülebilir Turizm Algısı Açımlayıcı Faktör Analizi Faktör Yükleri Düşük Olan Maddelere İlişkin Bulgular	56
Tablo 3.12: Ankara'yı Ziyaret Etmekteki Başlıca Sebepler Açımlayıcı Faktör Analizine İlişkin Bulgular.....	57
Tablo 3.13: Ankara Kale Bölgesi Ziyaret Sonrası Görüşler Açımlayıcı Faktör Analizine İlişkin Bulgular.....	57
Tablo 3.14: Güvenirlik Analizi Sonuçları.....	58
Tablo 3.15: DFA'da Kullanılan Uyum İyiliği İndeksleri ve Normal Değerleri	59
Tablo 3.16: Sürdürülebilir Turizm Algısı Ölçeği DFA Uyum İndeksleri	61
Tablo 3.17: Sürdürülebilir Turizm Algısı Ölçeği Madde Faktör Yükleri.....	61
Tablo 3.18: Ankara'yı Ziyaret Etme Nedenleri Ölçeği DFA Uyum İndeksleri	63
Tablo 3.19: Ankara'yı Ziyaret Etme Nedenleri Ölçeği Madde Faktör Yükleri.....	63
Tablo 3.20: Ziyaret Sonrası Görüşler Ölçeği DFA Uyum İndeksleri.....	64
Tablo 3.21: Ziyaret Sonrası Görüşler Ölçeği Madde Faktör Yükleri.....	65
Tablo 3.22: Yapısal Eşitlik Modeli Uyum İndeksleri.....	66
Tablo 3.23: Yapısal Eşitlik Modeli Doğrudan Etkiler	66
Tablo 3.24: Yapısal Eşitlik Modeli Dolaylı Etkiler	68
Tablo 3.25: Araştırma Hipotezlerinin Kabul/Red Durumları.....	76

ŞEKİLLER LİSTESİ

Şekil 3.1: Araştırma Modeli.....	44
Şekil 3.2: Sürdürülebilir Turizm Algısı Ölçeği Yapısal Modeli.....	60
Şekil 3.3: Ankara'yı Ziyaret Etme Nedenleri Ölçeği Yapısal Model.....	62
Şekil 3.4: Ziyaret Sonrası Görüşler Ölçeği Yapısal Modeli	64
Şekil 3.5: Yapısal Eşitlik Modeli	65

ÖNSÖZ VE TEŞEKKÜR

Sürdürülebilir turizm, bir destinasyondaki turizm faaliyetleri sonucu tarihi, kültürel, sosyal ve çevresel kaynaklara verilebilecek olası zararları en aza indirmeyi amaçlayarak gelecek kuşaklara ulaşmasını sağlamaya yönelik bir yaklaşımdır.

Bu kapsamda araştırma, Ankara turizmi açısından tarihi, kültürel, sosyal ve çevresel büyük bir öneme sahip olan Ankara Kale Bölgesini ziyaret eden turistlerin profilini sürdürülebilir turizm kapsamında belirlemeyi amaçlamaktadır. Bunun yanı sıra, sürdürülebilir turizmin, ziyaretçilerin Ankara'yı ziyaret etme nedenlerine etkisinin Ankara Kale Bölgesi ziyaretleri sonrası görüşlerinin aracılık etkisini incelemektedir.

İlk olarak tezin hazırlanması aşamasında konu seçiminde bana yol gösteren, araştırmada bilgi ve katkılarını esirgemeyen hocam ve tez danışmanım Prof. Dr. Hilmi Bahadır AKIN'a, yüksek lisans yapmam konusunda beni teşvik eden hocam Dr. Öğr. Üyesi M. Mert PASLI'ya,

Tezi yazma sürecinde fikir, görüş ve yardımlarıyla her zaman desteğini esirgemeyen değerli üniversite arkadaşım Süreyya AKÇAY'a, bilgi birikimi ve deneyimiyle yardımlarını eksik etmeyen değerli asker arkadaşım Yavuz BÜLBÜL'e, tez yazma sürecinde desteğini eksik etmeyen değerli arkadaşım Merve Nur TAŞÇI'ya,

Eğitim hayatım boyunca maddi ve manevi destekleriyle hiçbir zaman destlerini eksik etmeyen, dualarıyla bu günlere gelmemi sağlayan öncelikle annem ve babam olmak üzere tüm aileme canı gönülden,

TEŞEKKÜR EDERİM.

Fazlı BEKTAŞ

KONYA-2021

GİRİŞ

Modern zamanda turizm, 1950'li yıllar itibariyle gelişme göstermeye başlamıştır. Daha önceki yıllarda, hem turizm faaliyetlerine katılım gösteren kişi sayısı çok azdı, hem de turizm çok az sayıda destinasyonda yapılan bir faaliyetti. (Kervankıran, 2011: 62. Son yıllarda tüketime ve ticarete teşvikin uluslararası iletişimi geliştirmedeki önemli rolü sebebiyle turizm dünya çapında göz kamaştırıcı bir sektör haline gelmiştir (Qian, Shen ve Law, 2018:1).

Turizm, küreselleşmenin etkisiyle çok geniş bir kitleye yayılmış ve milyonlarca kişinin farklı rollerde dahil olduğu bir faaliyete dönüşmüştür. Ekonomik açıdan büyük bir hacme ulaşması sebebiyle çevre üzerindeki etkisi gözardı edilmiştir. Dolayısıyla “sürdürülebilirlik” günümüzde turizmin en fazla tartışmalı yönünü teşkil etmektedir. Bundan hareketle Uluslararası Doğa Koruma Birliği (International Union for the Conservation of Nature)’nden Ceballos Lascuarin 1983 yılında “sürdürülebilir turizm” kavramını icat etmiştir. 1998 yılında Dünya Turizm Örgütü (World Tourism Organization) yaptığı açıklamayla, kavramın kapsamını genişleterek ve gelecekteki kalkınma fırsatlarını koruyarak/geliştirerek hem turistlerin hem de ev sahibi toplulukların talebini karşılayabilen turizm gelişimi olarak tanımlamıştır (Kervankıran, 2011: 62; Neto, 2003: 6; Qian, Shen ve Law, 2018:1).

Sürdürülebilir turizm; çevre, mahalli sakinler, ziyaretçiler ve turizm sektörü arasındaki etkileşimden kaynaklanan olumsuzlukları (anlaşmazlıklar, gerilim vb.) azaltma eğilimine sahiptir (Štetić, Pavlović ve Šimičević, 2015: 341). Birleşmiş Milletler Eğitim, Bilim ve Kültür Örgütü (UNESCO) tarafından yapılan kültürel çalışmalar sürdürülebilir barışı ve yaratıcılığı teşvikle açık ve katılımcı toplulukların oluşturulmasını ve bu sayede sürdürülebilir kalkınmaya katkıda bulunmayı amaçlamaktadır. UNESCO, güçlü bir kültüre sahip olunmadan hiçbir gelişmenin sürdürülebilir tarzda olmayacağı düşüncesindedir. Karşılıklı saygı çerçevesinde ve açık diyaloglarla insan merkezli sürdürülebilir kalkınma hedeflemektedir. Bu temeller doğrultusunda, sürdürülebilir bir kalkınma anlayışının mümkün olacağını söylemektedir (Yenipınar ve Yıldız, 2015: 443; Alpaslan, 2015: 2).

Saarinen (2006), sürdürülebilirliğin turizmde nasıl meydana geldiğine dair yaptığı kapsamlı araştırma sonucu üç temel gelenek olduğunu ifade etmiştir. İlki kaynak-temelli, ikincisi faaliyet-temelli ve üçüncüsü ise toplum-temelli gelenektir (Holden, 2008: 161). Bir başka ifadeyle, turizm sektörünü sürdürülebilir kılmak için turizm pazarlaması ve turistlere odaklanan sürdürülebilir turizm ile daha geniş sosyal ve çevresel hedeflere ulaşmak için turizmin geliştirilmesine vurgu yapan sürdürülebilir kalkınma arasında ayırım yapılabilir (Holden, 2008: 158). Görüldüğü üzere sürdürülebilirliğin tanımı ve çevre bileşenleri konusunda tam bir fikir birliği bulunmamaktadır. Bu konuda fikir birliği için turizmde sürdürülebilirliğin yan ürün olarak değil, ana ürün olarak algılanması gerekmektedir. (Bozkurt, 2015: 3).

Pek çok endüstriyel saha için öneme sahip sürdürülebilirlik kavramını, bu sahanın bilim insanları, kalkınma (sustainable development) mevzundan turizme (sustainable tourism) uyarlamışlardır. (Piga 2003: 886). Bu bağlamda turistik destinasyonlarda sürdürülebilir kalkınma ile sürdürülebilir turizm arasındaki nüansı tanımlanmış, turizm bağlamında sürdürülebilir kalkınmayı belli bir alanda (toplum, çevre) yaşamını devam ettirecek ve içinde bulunduğu çevreyi (insani ve fiziki) bozmayacak ve değiştirmeyecek şekilde geliştiren/devam ettiren turizm olarak açıklanmıştır. Buna karşın sürdürülebilir turizm kavramını ise bir bölgedeki varlığını süresiz olarak devam ettirebilecek turizm olarak açıklanmıştır (Cantalops, 2004: 4; Wall, 2007: 6).

Birleşmiş Milletler Dünya Turizm Örgütü (UNWTO)'ne göre sürdürülebilir turizm, insanların etkileşim içinde buldukları ya da bulunmadıkları çevrenin asıl yapısının korunarak, kültürel bütünlüğün, ekolojik süreçlerin, biyolojik çeşitliliğin teminine, mahalli sakinlerin ve turistlerin ekonomik, sosyal ve doğal ihtiyaçlarını tatminine ve gelecek nesillerin de aynı şekilde yönetildiği bir kalkınma biçimine vasıttır. (UNWTO, 2019). Şöyle ki, uzun vadeli canlılık için kaynakların akıllıca kullanımı ve korunmasıdır. Bu turizmin olumlu etkilerinin en üst seviyeye çıkarılması ve aynı zamanda olumsuz etkilerinin en aza indirilmesini içermektedir (Atamhenwan, 2015: 4).

Sürdürülebilir turizm, küresel çapta pek çok destinasyonda sayısı yükselen, beklentisi değişen turistlere farklı sosyo-kültürel ve doğal aktiviteler sunmaktadır.

Hedeflerin başarılması, rekabetçi becerilerin devamı için gerekli, kültür-doğa ve miras-tarih etkileşimini kapsayan ürün ve hizmetlerin geliştirilmesi elzemdir. Bu sayede tarih-kültür seçenekleri sunan destinasyonların avantajı artacaktır. (Hassan, 2000: 244). Turizmin sürdürülebilirliği, aynı zamanda gelecekteki turistlerin ihtiyaçlarını önceden tahmin etme yeteneğine bağlıdır ve planlanması aktif bir şekilde gerçekleştirilmelidir (Simona, Narangajavanab ve Marques, 2004: 278).

Sürdürülebilir turizme dair bir projeksiyon üretirken ortaya çıkan en önemli güçlük, turizmin bizzat kendisinin sürdürülebilirliğin sektör tarafından içselleştirilmesinden daha hızlı bir şekilde değişmesidir (Buckley, 2012: 535).

Geçtiğimiz on yıllar boyunca çevresel açıdan sürdürülebilir turizmin gelişmesi için kayda değer bir şekilde büyüyen sosyal ve akademik ilgi ortaya çıkmıştır. Birleşmiş Milletler, 2017 yılını kapsayıcı, sürdürülebilir ekonomik büyüme, kaynak verimliliği, çevre koruma ve iklim değişikliği gibi alanlarda turizmin rolünün destekleneceği Uluslararası Sürdürülebilir Turizm Yılı olarak ilan etmiştir (Lamers, Nawijn ve Eijgelaar, 2018: 2; Sarıışık ve Genç, 2017: 68).

BİRİNCİ BÖLÜM

1. SÜRDÜRÜLEBİLİR TURİZM VE TURİST PROFİLİ

1.1. Sürdürülebilirlik

Sürdürülebilirlik kavramının kökenleri, 1970’lerde öne çıkan çevreciliğe dayanmaktadır. Açık olarak sürdürülebilir kalkınma fikri ilk olarak Dünya Koruma Strateji’nde Uluslararası Doğa ve Doğal Kaynakları Koruma Birliği tarafından dile getirilmiştir (Liu, 2003: 460).

Sürdürülebilirlik, hem uluslararası ölçekte hem de ulusal ölçekte en az anlaşılmiş ve bir o kadar da az uygulanmıştır. (Özmehmet, 2008: 1854). Bu konuya ilgi duyan akademisyenler ve araştırmacılar, kavramı kökünü Latince “subtenir” (korumak ya da aşağıdan desteklemek) kelimesine dayanmaktadırlar (Muscoe, 1995:2). Sürdürülebilirlik; bir toplumun, ekosistemin veya benzeri türden devamlılığını sürdüren herhangi bir sistemin tükenmeden belirsiz bir geleceğe kadar işleyişine devam etmesidir (Gilman, 1992: 2). Başka bir ifadeyle ise, ekonomik büyüme ve kalkınmanın, ekolojinin en geniş sınırları içinde karşılıklı etkileşim ile sağlanacağı ve zaman içinde korunacağı öğretisidir (Özmehmet, 2008: 1855).

‘Sürdürülebilirlik kavramını, yeni bir çalışma ve iyileştirilmiş sonuçların bir araya gelmesi’ olarak tanımlamıştır (Buchanan ve Fitzgerald, 2005: 190). Günümüzde sürdürülebilirlik, turizmi yönlendiren önemli etkenlerden bir tanesidir. Turizmin gelecekteki gelişimi sürdürülebilirliğe bağlanmaktadır (Deniz, 2015: 219).

Daha kapsamlı bir sürdürülebilirlik söz konusu olduğunda; kaynak, etkinlik ve toplum temelli olarak üç ana konu ayırt edilebilmektedir. İlki, kaynakların sınırlarını, doğal sermayeyi ve kültürel sermayeyi turizmin neden olduğu kabul edilmesi güç değişikliklerden koruma ihtiyacını incelemektedir. İkincisi, turizme yatırılan ekonomik sermayeyi korumak için sanayinin ihtiyaçlarını ifade etmektedir. Üçüncüsü, yerel toplulukların sosyal katılımını vurgulayarak, yerel toplulukların katılımını gerektirmektedir (Saarinen 2006; Loulanski ve Loulanski, 2011: 842).

Hızla gelişen teknolojinin ana güç kaynağı ‘ekonomik büyüme’ ve bu teknolojiyle sınırlı kaynakların yoğun kullanımı büyük riskler içermektedir. Bunun

yanı sıra, doğal kaynaklara bağılı hizmetler sunan sektörlerin tehlike arz ettiği bilinmektedir. Sürdürülebilirlik kavramı, seri üretimin ve tüketimin olumsuz sonuçlarının bir sonucu olarak ortaya çıkmıştır. Bu kavram, tüm insanların beklentilerini karşılayabilecek bir gelişme olarak özetlenebilir. Gelecek nesillerin daha iyi yaşayabilmesi için, neredeyse yenilenemeyen ve geri dönüştürülmesi imkânsız kaynakların en hassas şekilde tüketilmesi gerekmektedir (WCED, 1987: 20; Altıntaş ve Aslan, 2015: 268).

1.1.1. Sürdürülebilirliğin İlkeleri

Sürdürülebilirlik kavramı yedi temel ilkeye sahiptir. Bu ilkeler (Suggett ve Baker, 1995: 169; Kirk 1996; M. Tuna, 2007: 27-28; Gössling, vd., 2012: 901):

I. Gelecek kaygısı: Zamanla ortaya çıkacak gelişmelerin olumlu ve olumsuz etkileri sonucu, politika yapıcıların ve iş dünyasından yeterli tecrübeye sahip kişilerin bilgi birikimlerinden yararlanılarak daha geniş kapsamlı olarak ele alınmalıdır.

II. Kuşaklar arası eşitlik: Günümüzde yaşamlarını sürdüren insanların kaynak kullanımı daha ölçülü bir şekilde yaparak gelecek kuşaklar için, kaynakların sağlıklı bir şekilde aktarılmasını sağlamalıdır.

III. Katılım: Sürdürülebilir gelişim kavramının gelişmesinden etkilenen tüm toplumsal ve politik gruplar, bu gelişmeyle ilgili tartışma ve karar alma sürecinde ortak hareket etmelidirler.

IV. Ekonomik ve çevresel faktörlerin dengesi: Kararlar, ekonomik etmenlerden daha geniş bir kapsamda ele alınmalı ve çevresel faktörler, sürdürülebilir gelişmenin temel ve değişmez faktörleri arasında eşit bir şekilde ele alınmalıdır.

V. Çevresel kapasiteler: Tüm çevresel etkiler, ekolojik dengenin üzerinde herhangi bir bozucu etki ortaya çıkarmayacak şekilde ele alınmalıdır.

VI. Niceliksel unsurlar kadar niteliksel unsurlara da dikkat edilmelidir: Kararların alınma sürecinde, en düşük maliyet ilkesine göre değil, uzun vadede en az çevresel zarar ilkesine göre alınması gerekmektedir.

VII. Yerel ekosistemlerin dikkate alınması: Gelişmelerde yerel toplumsal, politik, ekolojik, tarımsal ve çevresel sistemlerin sürdürülebilirliği dikkate alınmalıdır.

1.2. Sürdürülebilir Kalkınma

Bu kavram, sürdürülebilir kalkınmayı çevreleyen konuların köklerinden doğmuştur. Sürdürülebilir kalkınmanın ilk resmi tanımı Dünya Çevre ve Kalkınma Komisyonu tarafından yapılmıştır (Paramanathan, vd. 2004: 530). 1987 yılında Brundtland Komisyon Raporu'nda (World Commission on Environment and Development) sürdürülebilir kalkınma, 'gelecek nesillerin kendi ihtiyaçlarını karşılayabilme kabiliyetinden ödün vermeden mevcut ihtiyaçlarını karşılayan bir gelişme' olarak tanımlanmıştır (WCED, 1987: 15). Komisyon ayrıca, sürdürülebilir kalkınmanın sabit bir ahenk statüsü olmadığını tam tersi, tamamen uyum içindeki ve hem mevcut hem de gelecekteki potansiyel insan ihtiyaçlarını, özlemlerini yerine getirme potansiyelini geliştiren dinamik bir değişim süreci olduğunu vurgulamıştır (Liu, 2003: 461).

1992 yılında Rio Konferansı'nda, sürdürülebilir kalkınmanın küresel düzeyde kabul görmesiyle bir dönüm noktasına ulaşmıştır. Küresel ölçekte doğal ekosistemin sürdürülebilirliğinden, verilen her türlü karardan ve atılan her adımdan insanlık sorumludur. Sürdürülebilir bir dünya için eylem planı olarak Yerel Gündem 21, insan yerleşimlerinin gelişimi için önemli bir yol haritası olarak görülmektedir. Tanımlar, sürdürülebilir şehirlerin ve insanların orada olmalarını ve yaşamlarını devam ettirecek yaşam alanlarının ortak beklentilerini açıkça ortaya koymaktadır (Aydın, vd., 2015: 593).

Sürdürülebilirlik, sürdürülebilir turizm ve sürdürülebilir kalkınma kavramları, literatürde çoğu zaman birbirlerinin yerine kullanılmaktadır. Ancak bu üç kavram, birbirinden ayrı anlamlar taşımaktadır. Sürdürülebilirlik, genelde devlet odaklı olarak kuşakların düzenli yaşam şartlarını ifade etmektedir. Sürdürülebilir kalkınma, daha çok süreç odaklı ve bu tür bir kalkınmada yer alan durumların ilerlemesini sağlayan değişimlerin yönetilmesiyle ilgilidir. Sürdürülebilir turizm ise, sürdürülebilir

kalkınmayla uyumlu ya da kalkınmaya katkıda bulunan tüm turizm türleri olarak ifade edilmektedir (Liu, 2003: 465; Serçek, 2015: 13).

Turizmi sürdürülebilir kalkınma bağlamında yorumlamanın en az dört yolunun olduğunu belirtilmektedir. Bunlar; ekonomik bakış açısı, ekolojik bakış açısı, uzun vadeli uygulanabilirlik bakış açısı ve çevresel bakış açısıdır. Bu kavramın değersiz olmadığını kabul etmek, kavramın anlaşılması açısından çok önemlidir. (Butler, 1999: 9).

Kılıç (2012), sürdürülebilir kalkınma kavramındaki ortak hedefler belirlendiği zaman özellikle ekonomik alanda zayıf ve güçlü yönlerinin ortaya çıktığını söylemektedir. Güçlü sürdürülebilirlik yanlılarına göre, sadece yenilenebilir kaynaklar kullanılırsa, ancak o zaman doğal sermaye stokunun gelecek kuşakların kullanımı için korunması mümkün olabilmektedir. Zayıf sürdürülebilirlik yanlıları, doğal kaynakların yoğun bir şekilde kullanılmasını savunmaktadır. Ancak bu yaklaşımın doğaya müdahaleyi, insanların çıkarları için haklı çıkarma çabasından başka bir şey olmadığını söylemek mümkündür (Kılıç, 2012: 201). Sürdürülebilir kalkınmada doğal kaynakların kullanımı, enerjinin etkin olarak kullanımı, yenilenebilir enerji kaynaklarına daha fazla yer verilmesi ve geri dönüşüm gibi konuları da içermektedir (Karabıçak ve Özdemir, 2015: 44).

Turizmde sürdürülebilir gelişim, disiplinlerarası bir yaklaşımı zorunlu kılmaktadır. Ekonomik, sosyolojik ve ekolojik yaklaşımların birliği, sürdürülebilir turizmin uygulanmasını sağlamaktadır. Ekonomistler, sosyologlar ve ekolojistler arasında gerekli olduğu düşünülen bu uyum durumu aşağıdaki gibi özetlenmektedir (Dinçer Şen, 2010: 63; Sungur, 2012: 338; Ay, Tosun ve Keser, 2015: 303; Avcıkurt, 2017):

- Ekonomistler, insanların refah düzeylerini en yüksek seviyeye çıkarmak için mevcut kaynakları en iyi şekilde kullanmaya yönelik yöntemler geliştirmektedirler.
- Sosyologlar, insanoğlunun kilit rol oynadığını ve sürdürülebilir bir kalkınmayı sağlamak için, sosyal kalıpların ve ölçüklerin çözüm arayışlarında kesinlikle göz önünde bulundurulması gerektiğini vurgulamaktadırlar.

- Ekolojistler, ekolojik alt yapıların korunmasının, çevrenin küresel ekosisteminde yer aldığına dikkat çekerek ekosistemin devamlılığını sürdürmesi açısından çok önemli olduğunu belirtmişlerdir.

Sürdürülebilir kalkınma kavramı, küresel anlamda çok sayıda kurum ve kuruluşun kalkınma politikalarının yol gösterici ilkelerinin arasında yer almaktadır. Zaman içinde, ekonomik, sosyal ve çevresel olarak farklı yönlerden birçok tanım ortaya çıkmıştır. Küresel değerleri, sosyal bütünlüğü, ekolojik süreçleri ve biyolojik çeşitliliği korurken ekonomik, sosyal ve estetik hedeflerin geliştirilmesini sağlayacak turizm faaliyetlerinin yönetiminde bir rehber olmalıdır (Štetić, Pavlović ve Šimićević, 2015: 343).

İnsanlık, gelecek nesillerin kendi ihtiyaçlarını karşılayabilme kabiliyetinden ödün vermeden günümüzün ihtiyaçlarını karşılamasını sağlamak için kalkınmayı sürdürülebilir kılma yeteneğine sahiptir. Sürdürülebilir kalkınma kavramı, sınırlar anlamına gelmektedir. Bu sınırlar; mutlak olmayan, mevcut teknoloji ve sosyal organizasyonun çevresel kaynaklar üzerindeki biyosferin insan faaliyetlerinin etkilerini absorbe etme yeterliliği ile getirdiği sınırlamalardır. Ancak teknoloji ve sosyal örgütlenme yeni bir ekonomik büyüme dönemi sağlamak için hem yönetilebilmektedir hem de geliştirilebilmektedir. (WCED, 1987).

Özmehmet (2008), hazırlanmış olduğu çalışmada sürdürülebilir kalkınma modeli dört madde altında şu şekilde açıklanmaktadır (Özmehmet, 2008: 1855):

- I. Sürdürülebilir kalkınma, ekonomik kalkınmayla birlikte gelişme fikrini kapsar; ancak
- II. Sürdürülebilir kalkınma, insanoğlunun yaşam sürecini olumsuz olarak etkilememelidir.
- III. Aynı zamanda doğal ve kültürel mirası da göz önünde bulundurmalı ve
- IV. Şimdiki ve gelecekteki nesillerin dayanışmasını garanti etmeye çalışmalıdır.

1.3. Sürdürülebilir Turizm

Sürdürülebilirlik, turizmin ayrı bir bileşeni olarak görülmemelidir. Bir ürün olarak değil, bir bütün olarak turizm sektörünün bir ön koşulu görülmeli, daha sürdürülebilir olmak için çalışmalıdır. Dünya Turizm Örgütü, sürdürülebilir turizmi, ‘bugünkü ve gelecekteki ekonomik, çevresel ve sosyal etkilerini tam anlamıyla dikkate alan; ziyaretçilerin, sektörün, ev sahibi toplulukların ve çevrenin ihtiyaçlarını ele alan turizm’ olarak tanımlamıştır (Güneş, 2018: 200). Terim olarak sürdürülebilir turizm, bir destinasyonun gelecekteki gelişmelere duyarlı olabilmesi ve bu gelişmelerden doğacak olumsuz etkilerden korunabilmesi yönünde turizmin gelişmesi için birçok ilkeyi, yönergeyi, politikayı ve yönetim yöntemlerini içermektedir (Serçek, 2015: 8).

1988 yılında Dünya Turizm Örgütü tarafından önerilen sürdürülebilir turizm ilkesi, tüm kaynakların yönetimine öncülük etmektedir. (Loulanski ve Loulanski, 2011: 842). Bu sayede kültürel bütünlüğü, temel ekolojik süreçleri, biyolojik çeşitliliği korurken sosyal, ekonomik ve estetik ihtiyaçların karşılanmasını sağlamaktadır (Liu, 2003: 460). Bu kavram esasında varış yeri merkezli olarak tanımlanmakta, ev sahibi yerler arasında yaşam alanlarını ve toplulukları, ziyaretçiler ve turizm sektörü ile üçgen bir ilişki kurmaktadır. Turizm sektörünün köklü hakimiyetine karşı koyan sürdürülebilir turizm ilkesi, üçgenin ortakları arasındaki karmaşık etkileşimler tarafından oluşan sürtünmeyi ve gerilimleri uzlaştırmayı ve uzun vadede dengeyi sağlamayı amaç edinen pozitif bir yaklaşım anlamına gelmektedir (Loulanski ve Loulanski, 2011: 842).

Daha somut bir tanımla sürdürülebilir turizm, ana hedefleri, ev sahibi toplulukları hem kısa hem de uzun vadede iyileştirilmiş yaşam standartları açısından ihtiyaçlarını karşılama, artan sayıda turist taleplerini karşılamak ve her ikisini de gerçekleştirmek için doğal ortamı korumak olarak belirtilmiştir (Liu, 2003: 460).

Sürdürülebilir turizmin faaliyet göstermiş olduğu ortamdan ayrılamayacağı, dolayısıyla da çevreye değer vermenin önemi gösterilmektedir. Duruma siyasi bir açıdan yaklaşıldığında ise, başka türlü ulaşmak neredeyse imkânsız olan sürdürülebilirliği sağlamak için siyasetin yer almaması gerektiği öne sürülmektedir

(Bozkurt, 2015: 11). Liu (2003), sürdürülebilir turizmin politika ve kültür içerdiğini, ancak hak ettiğinden çok az ilgi gördüğünü öne sürmektedir.

Sürdürülebilir turizm, genellikle eko-turizm veya doğa ile eşittir; ancak sürdürülebilir turizm gelişimi, doğal çevreyi korumaktan daha fazlasını ifade etmektedir. Ev sahibi toplulukların, insanların, geleneklerin, kültürlerin, yaşam tarzlarının, ekonomik ve sosyal sistemlerin uygun bir şekilde değerlendirilmesi anlamına gelmektedir. En son turistin evine döndükten sonra yaşadığı ve yaşamını kazanması gereken çevreyi bozmayan ve sömürmeyen, gerçek alıcılara sahip ve gerçekte fayda sağlayan turizmdir. Geleneksel istihdam sistemleri, sosyal bozulma veya kültürleşme kaybına neden olmadan, yerel toplulukların maddi yaşamını artıran turizmdir (Koeman, 1998).

Turizm planlamasına sürdürülebilir bir yaklaşım için iki hayati ön koşul ortaya konmuştur. Bunlar; paydaşların planlama sürecine katılımı ve turizm planlamasına stratejik ve uzun vadeli bir yönelim ihtiyacıdır. Sürdürülebilir turizm, farklı paydaşların çıkarlarını sürdürülebilir ve stratejik bir şekilde birleştirecek planlama ve yönetimi gerektirmektedir. Sürdürülebilir turizmi kitle turizminin olumsuz etkileri için bir çare olarak görülmekte ve sürdürülebilir turizm gelişiminin başarılı bir şekilde uygulanmasının temel ilkeleri ortaya koyulmaktadır (Štetić, Pavlović ve Šimićević, 2015: 343):

- Turizm, verilen alanın doğasına ve kültürüne yerleştirilmeli veya benimsenmelidir.
- Bölgenin doğal ve kültürel kaynakları, gelişeceği temeli üzerine turizm gelişiminin temelini oluşturmalıdır.
- Hedefe gelen turistlerin ihtiyaçlarının tümünü veya birçoğunu karşılamak için yerel işletmelerin ve hizmet sağlayıcılarının dâhil edilmesinde ısrarcı olunmalı, yabancı yatırımlara değil, yerel iş adamlarına güvenilmesi gerekmektedir.
- Turistlerin ihtiyaçlarını karşılarken yerel kaynakları kullanmalı, inşaat malzemelerinden gıdaya kadar rasyonel kaynak kullanımı ile birlikte bölgenin ekonomik kalkınmasını ve sürdürülebilir kalkınmasını etkilemelidir.
- Yenilenebilir enerji kaynakları ve diğer yenilenebilir kaynaklar (rüzgar enerjisi, güneş enerjisi, rezervuarlarda yağmur suyu toplama, ısıtma ve

iklimlendirmede tasarruf sağlayan eko materyaller kullanılarak tesislerin yapılması vb.) kullanarak kaynakların korunmasında ısrarcı olmamız gerekmektedir.

Özet olarak, sürdürülebilir kalkınma kavramının, turizm sektörüne uyarlanmasıyla birlikte ortaya çıkan sürdürülebilir turizm kavramı; turizm faaliyetleri sonucu destinasyondaki kültürel, tarihi, sosyal, doğal ve çevresel kaynaklara verilebilecek olası zararların engellenerek ya da azaltılarak gelecek kuşaklara ulaştırılmasına yönelik bir yaklaşım ve tüm turizm çeşitlerinin çevreye karşı duyarlı olmasının sağlanacağı bir süreç olarak belirmek mümkündür (Erdemir, 2018: 30).

1.3.1. Sürdürülebilir Turizmin İlkeleri

Sürdürülebilir turizm kavramın esasen bir turizm türünü değil, birçok farklı turizm türlerinin gelişmesine yönelik faaliyetler yürütülürken benimsenmesi gerekli ilkeleri tanımlamaktadır. Bu kapsam dâhilinde farklı turizm türlerinin sosyal, ekonomik, çevresel ve kültürel sürdürülebilirlik ilkeleri çerçevesinde geliştirilmesi ve toplum temelli bir görüş ile turizmin yerel ekonomik kalkınma yönüne odaklanmasına yönelik çalışmalar yürütülmektedir. Birleşmiş Milletler Dünya Turizm Örgütü (UNWTO) ve Birleşmiş Milletler Çevre Programı'na (UNEP) göre sürdürülebilir turizm ilkeleri açıklanmıştır (UNEP ve WTO, 2005; UNWTO, 2013):

I. Ekonomik Sürdürülebilirlik: Turizm işletmelerinin ve destinasyonlarının uzun vadede yaşamlarını sürdürmelerini ve rekabet etmelerini sağlamak, böylece varlıklarını sürdürmeyi garanti altına almak.

II. Yerel Kalkınma: Turistlerin harcamalarını yerel anlamda korunmasını içerecek şekilde, turizmin ev sahibi destinasyonunun katkısını en üst düzeye çıkarmak.

III. İstihdam Kalitesi: Cinsiyet, ırk, engellilik gibi durumlarda ayrımcılık yapılmadan, mesleki uzlaşmayı desteklemek, ücret ve hizmet kalitesini artırarak turizm ile oluşturulan yerel istihdamın oranını ve kalitesini artırmak.

IV. Sosyal Katılım ve Toplumsal Cinsiyet Eşitliği: Turizmden elde edilen sosyal ve ekonomik faydaların, genele yaygın ve adil bir şekilde paylaşılmasını sağlamak; sosyal ve ekonomik olarak dezavantajlı kısımda yer alanlara sağlanan fırsatları, gelir ve hizmetleri artırmak.

V. Ziyaretçi Memnuniyeti: Cinsiyet, ırk, engellilik durumu, yaş ya da başka herhangi bir ayrımcılık yapılmaksızın, turistlere tatmin edici, güvenli, yenilikçi ve sürdürülebilir bir deneyim sunmak.

VI. Yerelden Kontrol: Turizmin diğer paydaşları ile yerel yönetimlerin planlama, yönetim ve uygulama aşamalarında işbirliği içerisinde olmasını sağlamak, bölge turizminin gelişimini sağlamak için karar alma sürecine dâhil etmek ve güçlendirmek.

VII. Toplumsal Refah: İstismara ve sosyal bozulmaya yol açmadan yöre halkının sosyal yapı ve kaynaklara, yaşam destek sistemlerine ve imkânlara erişmesini sağlayarak, yaşam kalitesini korumak ve iyileştirmek.

VIII. Kültürel Zenginlik: Ev sahibi toplulukların tarihi mirasına, özgün kültürüne, geleneklerine ve farklılığına saygı duymak ve bu değerleri geliştirmektir.

IX. Fiziki Bütünlük: Ev sahibi destinasyonların kalitesini korumak, iyileştirmek ve çevrenin görsel ve fiziki olarak bozulmasını önlemektir.

X. Biyolojik Çeşitlilik: Doğal alanların, endemik türlerin ve vahşi yaşamın korunmasını desteklemek ve bunlara verilen zararı en aza indirmek.

XI. Kaynakların Verimli Kullanımı: Turizm işletmelerinin ve hizmetlerinin işletiminde ve gelişiminde, yenilenmeyen ve kısıtlı kaynakların kullanımını en aza indirmek.

XII. Çevresel Etki: Turizm tesisleri ve turistlerden kaynaklanan su, hava ve toprak kirliliğini ve atık üretimini en aza indirmek.

1.3.2. Sürdürülebilir Turizmin Boyutları

Sürdürülebilir turizm gelişimi, varış noktasında ev sahibi topluluk için zenginleştirilmiş bir yaşam kalitesi oluşturmak için etkiler arasında bir denge bulmaya çalışmaktadır. Bu bölüm, geleceğin turizm endüstrisinin ödüllendirici ve sürdürülebilir seyahat deneyimleriyle karakterize edilmesini sağlamak için önerilen bazı temel boyutları daha ayrıntılı olarak açıklamaktadır. Sürdürülebilir turizmin temel boyutları, ekonomik, çevresel ve sosyaldır (Mamhoori ve Nasim, 2015). Bu üç temel boyutunun bileşimi, sürdürülebilir turizm gelişiminin sadece ekolojik olarak kullanılabilir olması gerektiğini değil, aynı zamanda ekonomik olarak uygulanabilir ve sosyal olarak eşit olması gerektiğini göstermektedir. Sürdürülebilir turizm

gelişiminin bu üç temel boyutunun hiçbir şekilde birbirini dışlamadığı, aksine hem karşılıklı olarak güçlendirici hem de rekabet halinde olabileceği unutulmamalıdır (UNEP ve WTO, 2005). Bu üç temel boyutun yanında Yan (2008)'in çalışmasında ele almış olduğu sürdürülebilirliğin desteklenmesi, gelecek fırsatların kaybedilmesi endişesi, şüpheli tutum ve aşırıya kaçmayan sürdürülebilir gelişim boyutları da yer almaktadır (Yan, 2008).

Bu çalışmada turist profilinin sürdürülebilir turizm kapsamında incelenmesi nedeniyle sürdürülebilir turizmin bu yedi boyutundan beş tanesi (ekonomik, çevresel, sosyal, sürdürülebilirliğin desteklenmesi, aşırıya kaçmayan sürdürülebilir gelişim) çerçevesinde ele alınmaktadır.

1.3.2.1. Ekonomik Boyut

Ekonomik kalkınmayı sağlamak için, sürdürülebilir turizm gelişimi önemli bir faktör olarak görülmektedir (UNEP ve WTO, 2005: 9). Çünkü turizm sektörü tarafından döviz dâhil olmak üzere üretilen kaynaklar, üretken faaliyetlerin sürdürülmesine ve zenginleştirilmesine yardımcı olmak için ekonominin farklı sektör ve alt sektörlerinde verimli bir şekilde kullanılabilir. Sürdürülebilir ekonomik kalkınmanın, sosyo-kültürel ve çevresel sürdürülebilirliği daha da kolaylaştırabileceği göz ardı edilmemelidir. Ayrıca, olumlu etkileriyle ilgilenildiği gibi olumsuz etkilerle de ilgilenilmektedir (Mamhoori ve Nasim, 2015).

Genel olarak turizm endüstrisinin ekonomisine, çevresel kaygılarla ilgili olarak, sürdürülebilir turizmin gelişimi bağlamında çok dikkat edilirken, ekolojik kaygılar ekonomiye hakim olduğu için durum tersine dönmüştür. Sürdürülebilir turizmin ekonomik boyutu, maliyetleri en aza indirirken faydaları en üst düzeye çıkararak endüstrinin yaşayabilirliğini teşvik etme ve geliştirme ihtiyacını vurgulamaktadır. Kaçakların azaltılması, turizmin ekonomideki çarpan etkisinin artırılması açısından da hayati önem taşımaktadır (Nicholas ve Thapa, 2010: 845).

1.3.2.2. Çevresel Boyut

Çevresel boyut, turizmdeki gelişmenin temel ekolojik süreçlerin, biyolojik çeşitliliğin ve doğal kaynakların korunmasıyla uyumlu olmasını sağlamaktadır. Turizm paydaşlarının, özellikle hizmet sağlayıcıların, biyolojik çeşitliliğin ve doğal kaynakların korunmasının desteklenmesine katkıda bulunarak (Mamhoori ve Nasim, 2015), hava, su, toprak kirliliğini en aza indirmesi beklenmektedir (UNEP ve WTO, 2005: 9).

Çevre, turizm ürününün temel taşıdır. Bu nedenle, çevrenin yönetimi ve korunmasına ilişkin konular, sürdürülebilir turizm gelişiminin merkezine giderek daha fazla yerleştirilmiştir. Çevresel sürdürülebilirlik temelde, temel ekolojik süreçlerin ve biyolojik çeşitliliğin korunmasını destekler. Bu nedenle turizm, kaynak sürdürülebilirliğini sağlamak için korumaya ulaşmak için bir yol olarak kullanılmalıdır (Nicholas ve Thapa, 2010: 846).

1.3.2.3. Sosyal Boyut

Sosyal sürdürülebilirlik; bir toplumdaki herkes için insan haklarına ve eşit fırsatlara saygı anlamına gelmektedir. Yoksulluğu azaltmaya odaklanarak, eşit bir fayda dağılımı gerektirmektedir. Yerel topluluklara, yaşam destek sistemlerini sürdürmeye ve güçlendirmeye, farklı kültürleri tanımaya ve saygı duymaya ve her türlü sömürden kaçınmaya vurgu yapılmaktadır (UNEP ve WTO, 2005: 9).

Sürdürülebilir turizm gelişiminin sosyal bileşeni, sürdürülebilir turizm tartışmasında çevresel boyuttan daha az ilgi görmüştür. Swarbrooke (1999), bu eğilimi sosyo-kültürel etkilerin çoğunlukla somut olmadığı ve daha yavaş bir hızda ve oldukça nitelikli bir biçimde ortaya çıkma eğiliminde olduğu fikrine bağlamaktadır. Sosyal sürdürülebilirlik öncelikle ev sahibi toplumun sosyo-kültürel dokusu üzerindeki etkileri içmektedir. Yerel sakinlerin turizm gelişimine katılımını vurgulayarak turizmden elde edilen faydaların eşit dağılımını teşvik etmektedir. Turizm endüstrisi, turistler, tedarikçiler, yerel halk ve seyahat araçlarıyla uğraşırken dürüst bir şekilde çalışmalıdır (Nicholas ve Thapa, 2010: 846).

1.3.2.4. Sürdürülebilirliğin Desteklenmesi Boyutu

Yan (2008), sürdürülebilirliğin turistler tarafından benimsenmesi, desteklenmesi ve tutumlarının bu şekilde olması gerektiğini savunmaktadır (Yan, 2008). Sürdürülebilirliğin desteklenmesi boyutu ile turistlerin, uyumlu bir turizm gelişmelerine destek olmaları, yerel halkın yaşam standartlarını artırmak için turizmi geliştirmek için oluşturulan planlara destek vermeleri, kültürel ve doğal yerlerin korunmasına destek olmaları, destinasyonun çekiciliği için kendilerini sorumlu bir birey olarak hissetmeleri, yerel halkın da diğer paydaşlar gibi turizm gelişiminden pay sahibi olmalarını desteklemeleri, destinasyonu koruma hissine sahip olmaları ve destinasyonun kültürel mirasının korunmasını destekleyici olmaları gerekmektedir (Çamlıca, 2014: 23). Yan (2008)'in, görüşüne göre, yerel halkın ve yerel yönetimin sürdürülebilirliği algılaması ve bu yönde tutum ve davranış geliştirmiş olmalarını yeterli bulmamaktadır (Yan, 2008). Bu açıdan bakıldığında sürdürülebilirliğin desteklenmesi için devlet politikası oluşturulmalı ve destinasyonu ziyaret eden ziyaretçilerin ve yerel halkın bu politika ışığında destinasyonun sürdürülebilirliğine destek olması gerekmektedir. Hazırlanan bu politikalar sürekli bir şekilde güncellenmelidir.

1.3.2.5. Aşırıya Kaçmayan Sürdürülebilir Gelişim Boyutu

Sassi (2006), sürdürülebilirlik ile beraber aynı zamanda gelişiminde olmasının gerekli olduğunu savunmuştur (Sassi, 2006). Bu boyut ile beraber, turistlerin çevreye daha çok yarar sağlayan otellerde konaklamaları, yerel yönetimin turizmin büyüme eğiliminde olduğundan emin olarak adımlarını atmaları ve ülkenin kültürel ve doğal kaynaklarına zarar vermemesi gerektiğinin ya da aşırıya kaçmaması gerektiğinin anlaşılması istenmektedir. Bu durumda 'aşırıya kaçmak' ile gelişimin ekonomik, sosyal, kültürel, çevresel vb. gibi etkenleri engellemeyecek şekilde olmasıdır (Çamlıca, 2014: 24).

1.4. Sürdürülebilir Turist Profili

Tüm paydaşların katılımını gerektiren bir süreç olarak turizmin daha sürdürülebilir hale gelmesi gerektiğine dair akademik, politik ve sektörel bir fikir birliği bulunmaktadır (Gössling, vd. (2012). Bu bağlamda, turizm sisteminin ana aktörü turist rolü, sürdürülebilir turizm ilerlemede çok önemlidir. Bununla birlikte, sürdürülebilir turizm tartışmasında, sürdürülebilir turist kavramı, sürdürülebilir turizm konusunun ana odaklarından olmalıdır; ancak genel olarak sürdürülebilir turist kavramı, sürdürülebilir turizm konusunda ikinci plana atılmaktadır (Sharpley, 2014: 40). Turistlerin sürdürülebilirliğinin durağan bir durumdan ziyade sürekli bir süreç olarak anlaşılması gerektiği vurgulanmalıdır. Ekolojik, ekonomik ve sosyal sistemlerle ilişkilerini ayarlamak için kalıcı bir uyum ve denge süreci olarak görülmelidir (Pulido-Fernández ve López-Sánchez, 2016: 7).

Yapılan birçok çalışmada, turistlerin birçoğunun sürdürülebilir turist olduğunu ortaya koymuştur. Aslında, bilimsel literatürdeki sürdürülebilir turizmin durumuna genel olarak bakıldığında, sürdürülebilir turist kavramının yeni gelişen bir çalışma alanı olduğu görülmektedir (Weeden, 2013). Literatürde turistlerin sürdürülebilirliği ile ilgili farklı kriterler ve yaklaşımlar kullanılarak geliştirilmiş birçok tanım bulunmaktadır. Sürdürülebilirlik yanlısı çalışmaların analizindeki tüketicilik problemi, araştırmacının sürdürülebilirlik anlayışına göre farklılık gösteren davranışları analiz ederken dikkate alınması gereken çeşitli değişkenlerdir. Örneğin, bazı araştırmacılar sürdürülebilir turizm davranışını sadece çevresel konularla ilişkilendirmektedir (Gill, Barr ve Ford, 2005: 483; Dolnicar, Crouch ve Long, 2008: 198). Ancak turizm gelişmesinin, çevresel kalitedeki gelişmelerin ve ekonomik büyümenin aynı anda gerçekleşebileceği koşulların araştırılmasında, sürdürülebilir turizmde turist etkisini ve önemini analiz etmek önemlidir (Cerina, 2007: 556). Bu anlamda, diğer yazarlar (az sayıda katkı olmasına rağmen) turistler ve sürdürülebilirlik arasındaki ilişkiyi daha bütünsel ve kapsayıcı bir bakış açısıyla incelemektedirler (Wehrli, vd., 2011: 64).

Yaşamakta olduğumuz yüzyılda turist adı ile adlandırdığımız ziyaretçiler homojen bir grup değildir, aksine oldukça geniş kapsamlı bir profile sahiptirler. Son yıllarda, sürdürülebilir turist fikrine önemli sayıda kavramsal yaklaşımlar meydana

gelmiştir. Ancak, bu yaklaşımların hepsi kabul edilmemiştir. Yeşil, çevresel veya ekolojik turist, etik turist veya sürdürülebilir turist özel olarak incelenmeye degecek kavramlardır. Bunlara ek olarak, sürdürülebilirliğin farklı yönleriyle ilgili diğer kavramsallaştırmalar, doğa temelli turist, yavaş turist, sorumlu turist, toplum temelli turist, jeo-turist, önce insan turist, yoksul yanlısı turist ve sadece turist şeklinde sıralanmışlardır (Pulido-Fernández ve López-Sánchez, 2016: 4).

Turistlerin sürdürülebilirliğinin kavramsallaştırılmasında ilerleme kaydedilesinin yanı sıra bireylerin değerleri, tutumları ve davranışları arasındaki ilişkiyi analiz eden kapsamlı bir literatür yer almaktadır. Aslında önceki araştırmalar bireylerin değerleri, tutumları ve davranışları arasında mevcut bir ilişki olduğunu göstermiştir (Cerina, 2007: 557; Hansla, vd., 2008: 2; Kim ve Weiler, 2013: 603). Dahası, turist tüketici davranışları üzerine yapılan çok sayıda çalışma, turizm faaliyetinin yaratabileceği çevresel, sosyal ve kültürel etkilere ilişkin artan bir farkındalığın olduğunu göstermektedir (Weeden, 2013; Dwyer, vd., 2009: 65).

Genel olarak dünya gezgini adıyla adlandırılabilir sürdürülebilir turistler yüksek eğitim seviyesinde daha genç, interneti çok kullanan ve seyahatlerinden beklentileri olan insanlar olarak söylenebilir. Esnek çalışma saatlerine sahip bilişim ve hizmet sektörlerinin artış göstermesi, kadınların da çalışma hayatına katılmalarına kolaylık sağlamıştır. Bu eğilim, ekonomik olarak bağımsızlıklarını kazanan kadınların, bireysel olarak turizm sektörünün sağladığı hizmetlerden faydalanma oranının da artmasını sağlamıştır. Bu fırsatlar sürdürülebilir turizm için tedarikçilerin ürünlerini meydana getirirken sadece erkeklere yönelik etkinlikleri organize etmelerinin önüne geçerek kadınlara yönelik etkinlikler organize etmektedirler. Bekâr insanların sayısındaki yükseliş, turizm endüstrisinde bekârları sosyalleştirecek turistik ürünleri hazırlamaya yönelmektedir. Farklı milliyetten insanların, ortak beklentilerine göre hazırlanmış turizm ürünleri oldukça büyük bir tüketici potansiyeline sahiptir (Garda ve Temizel, 2016: 86).

1.5. Literatür Çalışması

Sürdürülebilirlik kelimesi; sürdürülebilir şehirler, sürdürülebilir binalar, sürdürülebilir projeler vb. gibi birçok bağlamın yanı sıra turizmde de kullanılmaktadır. Turizmin sürdürülebilir kalkınması ya da diğer bir ifade ile sürdürülebilir turizm şeklinde söz edilmektedir. Sürdürülebilir turizmin gelişimi, gelecek için fırsatlar sunarken ve geliştirirken, aynı zamanda mevcut turistlerin ve ev sahibi bölgelerin ihtiyaçlarını da karşılamaktadır. Tarihi ve kültürel değerler korunurken, ekonomik, sosyal ve çevresel ihtiyaçların karşılanabileceği bir şekilde tüm kaynakların yönetilmesine öncülük etmesi yönünden önem arz etmektedir (Magalhaes, vd., 2014: 397).

Ankara, turizm açısından sürdürülebilir bir düşüncenin benimsenmesi, tarihi, kültürel ve doğal kaynaklarının korunması ve gelecek nesillere aktarılması konusunda büyük bir öneme sahiptir. Turizminin sürdürülebilirliği ile ilgili ciddi potansiyele sahiptir. Tarihi ve kültürel değerlerini (Ankara Kalesi, Anıtkabir, Anadolu Medeniyeleri Müzesi vb.), doğal mekanlarını (Soğuk Su Milli Parkı vb.), kongre turizm potansiyelini, inanç turizmi (Hacı Bayram Veli Cami, Kocatepe Cami vb.), geleneksel yemek kültürünü saymak mümkündür. Ankara turizminin sürdürülebilirliği ile ilgili hazırlanan çalışmalara, Dündar (2014), Enes (2013), İlbey ve Boylu (2018), Ömer ve Cansu (2019), Tuna ve Özyurt (2018), Yazıcıoğlu ve Ark. (2018), Tansuslugil (2013), Erdal (2014), Uğur ve Türker (2019) örnek olarak verilebilir.

Dündar (2014), yapmış olduğu çalışmada Ankara'yı ziyaret eden turistlerin sosyo-demografik özellikleri bakımından algılamış oldukları destinasyon imajını incelemiştir. Yapmış olduğu bu araştırma sonuçlarına göre, turistlerin milliyetlerinin algılanan destinasyon imajı üzerinde fazlasıyla önemli bir etki sağladığı, cinsiyet değişkeninin ise hiçbir etkisi olmadığı, genel olarak Rus turistlerin diğer ülkelerden gelen turistlere oranla daha tatminkar ayrıldıkları, Ankara'nın retoran sayısı, kalitesi ve fiyatlarının uygunluğu açısından olumlu algıya sahip olduğu, yöre halkının eğitim düzeyinin ise olumsuz algıya sahip olduğu gibi önemli sonuçlara ulaşmıştır.

Enes (2013), Ankara ile ilgili hazırlamış olduğu çalışmada kongre turizmi potansiyelini incelemiştir. Bu kapsamda yaptığı araştırmalar sonucunda, Ankara'nın

alışveriş olanaklarının ve fiyatların uygunluğunun yeterli olmadığı ve doğal güzellikler, özgün kültürel kalıntılar ve alternatif rekreasyon seçeneklerinin bulgulara göre önemli olmaması Ankara'nın performansının düşük olduğu alanlar arasında yer almaktadır. Bunun yanında Ankara'nın performansının iyi olduğu alanlara örnek olarak; otellerdeki sunulan servis standartları, yiyecek kalitesi, bölgeye ulaşım olanakları, kişisel güvenliğin derecesi, insanların konukseverliği, uluslararası standartlara sahip kongre araçlarına sahip olmak ve bölgenin imajıdır.

İlbey ve Boylu (2018), Ankara'nın kongre turizmi potansiyelini araştırdıkları çalışmada, büyük bir kongre turizmi kapasitesine sahip olduğu görmüşlerdir. Başkent, eğitim, sağlık ve idarenin merkezi olmasına rağmen kongre turizminden aldığı payın kapasitesiyle orantılı olmadığı değerlendirilmiştir. Şehrin üst ve alt yapısının mevcut durumu ile senede on olan uluslararası kongre sayısının daha fazlasına ev sahipliği yapılacağı düşünülmektedir.

Öner ve Cansu (2019), hazırladıkları çalışmada Ankara'nın inanç turizmi potansiyelini tespit etmeyi amaçlamışlardır. Yaptıkları araştırmanın sonucunda, yerel halkın inanç turizmine bakış açısının demografik değişkenlere göre farklılık gösterdiği meydana çıkmıştır. Ankara'nın inanç turizmi kapsamında yeterli sayıda eser ve destinasyona sahip olduğu ancak tanıtımların yeterince yapılmadığı da araştırmanın sonuçları arasındadır.

Tuna ve Özyurt (2018), hazırladıkları çalışmada, Ankara şehrine ait yöresel yemeklerin Ankara'nın tanıtımındaki ve pazarlanmasındaki rolünü araştırmışlardır. Araştırmanın sonunda, Ankara'nın yöresel yemeklerinin tanıtımında eksikler olduğu, köylerinde günümüzde yapılmayan yemek çeşitlerinin listesinin çıkarılarak günümüz piyasasıyla özdeşleştirilmesi gerektiği, gastronomi eğitimi verilen kuruluşlarda Ankara yemeklerinin yer aldığı programlar konu alınarak yöresel yemeklerin ağırlığının artırılmasının gerekliliği, şehrin yöresel yemekleri konusunda çalıştay yapılması, sektör-akademisyen işbirliği ile üniversitelerin ilgili ders müfredatları içinde gerekli değişiklikleri ve ilçe belediyelerin bu konuda iletişim içinde olup halka yerel yemekleri öğreten kurslar açıp eğitim vermelerinin gereklilikleri sonuçlarına ulaşmışlardır.

Yazıcıoğlu, Özata ve Yarış (2018), hazırladıkları çalışmada Ankara'daki restoran yöneticilerinin çevresel sürdürülebilirlikle ilgili algılarını, tutumlarını ve

hangi uygulamaları hayata geçirdiklerini belirlemeyi amaçlamışlardır. Elde edilen veriler sonunda, yöneticilerin sürdürülebilirliğe karşı olumlu tutum sergilediklerini ancak sektörün çevresel etkiyle ilgili yeterli bilgiye sahip olmadıkları anlaşılmıştır. İşletmelerin bazı sürdürülebilir uygulamaları hayata geçirdiği ancak bunları tasarruf amaçlı yaptıkları görülmüştür. Başta sürdürülebilir gıda uygulamaları olmak üzere enerji tasarrufu, su tasarrufu, atık yönetimi ve kimyasal azaltımı uygulamalarının yapıldığı sonuçlarına ulaşmışlardır.

Keçe (2015), hazırladığı çalışmada Sosyal Bilgiler öğretmen adaylarının Ankara'nın tarihi ve kültürel turizm değerlerine ilişkin ilgi ve farkındalık düzeylerini belirlemeyi amaçlamışlardır. Araştırma sonunda, tarihi yerlere yönelik turizm çeşidini tercih eden öğretmen adaylarının diğer turizm çeşitlerini tercih edenlere göre Ankara'nın tarihi ve kültürel turizm değerlerine karşı daha ilgili oldukları görülmüştür. Ancak tarihi ve kültürel turizm değerlerine ilişkin tutumların yüksek olmasına rağmen bu durumun pratik yaşama yansıması konusunda öğretmen adaylarının tarihi ve kültürel turizm değerlerine ilişkin yeterli seviyede bilgi sahibi olmadıkları sonucuna ulaşılmıştır.

Tansuslugil (2013), hazırladığı çalışmada Ankara-Hamamönü'nü kültür turizmi ve uluslararası tanınırlık konuları ışığında incelemiştir. Hazırlanan çalışmanın sonucunda, Hamamönü'nün restorasyon çalışmaları ulusal düzeyde ilgi çekici bir destinasyon oluşturulmasına katkı sağladığı kabul edilmiş olsa da henüz uluslararası düzeyde beklenen turistik tanınırlık düzeyine ulaşamamıştır.

Erdal (2014), turizmde tanıtım faaliyetlerini belirlemek için yaptığı çalışmada, Ankara'da yer alan JW Marriot Oteli misafirlerine anket uygulamıştır. Araştırmacının çalışmasında yaptığı uygulama sonucunda, misafirlerin büyük çoğunluğunun otelin hizmetlerinden memnun olduğu ve otelde tekrar kalma konusunda olumlu görüş bildirmişlerdir. Misafirlerin birçoğu otelin web ve mobil iletişim sayfasını takip ettiği, özellikle eğitim düzeyi ile otelin web ve mobil iletişim sayfasının incelenmesi arasında direkt bir bağlantı yer aldığı görülmüştür.

Uğur ve Türker (2019), hazırladıkları çalışmada şehir otellerinde konaklayan ziyaretçilerin hizmet kalitesini belirlemeyi amaçlamışlardır. Bu amaç doğrultusunda online tüketici yorumlarından faydalanarak, Ankara'da bulunan dört ve beş yıldızlı otellerde konaklayan misafirlere anket uygulamışlardır. Araştırma sonunda,

misafirlerin Ankara’da işletilen şehir otellerinin hizmetlerinden menun olduklarını, algılanan hizmet kalitesinin yerli turistlerin sosyo-demografik özelliklerine ve otel özelliklerine göre anlamlı farkındalıklar olduğu sonuçlarına ulaşmışlardır.

Ankara’nın turizm sürdürülebilirliğini araştıran çalışmaların yanında turist profilini araştıran çalışmalarda mevcuttur. Bu amaç doğrultusunda aşağıdaki özelliklere sahip çalışmalara yer verilmiştir.

Buffa (2015), hazırlamış olduğu çalışmada, genç turistlerin sürdürülebilirliğe yönelik tutumlarını anlamayı ve gelecek talebe uygun bir yönde turizm gelişimini yönlendirmenin önemini vurgulamıştır. Bu amaç doğrultusunda elde edilen verilerin sonunda, gençlerin sürdürülebilirliğin belirli boyutlardaki ilgisini ve bu ilginin karar alma süreçleri, motivasyonları ve davranışları üzerinde etkisi olduğu sonuçlarına ulaşmıştır.

Daud ve Rahman (2011), hazırladıkları çalışmada, Taman Negara’da yer alan Malezya Milli Parkı’nı ziyaret eden turistlerin sürdürülebilir turizme yönelik tutumlarını belirlemeye çalışmışlardır. Yapılan analizler sonucunda üç turist çeşidi tespit edilmiştir. Bunlar; ilki doğa tutkunu turistler çoğunluğunu yabancı turistlerin oluşturduğu, ikincisi günübirlikçi yerli ve yabancı turistler, üçüncüsü ise sosyalist ağırlıklı kadın ve yerli turistlerdir.

Dona ve Pavel Nedeia (2017), hazırladıkları çalışmada, Tuna Deltası’ndaki turizm gelişimi ile ilgili turist algılarını değerlendirmeyi ve bu alanda seyahat eden turist tipolojisini belirlemeyi amaçlamışlardır. Araştırmanın temel sonuçları, Tuna Deltası Bölgesi’nin erişilebilirlik, misafirperverlik ve turistik konaklama konularındaki turistik tekliflere yönelik genel olarak olumlu bir tutum ortaya koymuştur. Diğer bir sonuç ise; tanıtım ve imaj, yerel dükkanların eksikliği (yiyecek ve hediyelik eşya), taşıma kapasitesi ve rekreasyon faaliyetlerinden doğan memnuniyetsizliktir.

Jiménez, Torre ve Rojas (2019), hazırladıkları çalışmada, Endülüs’te (Güney İspanya) İberya jambonunun turist profilini ve mevsimsel değişimi hareketlerinin ortalama modelleri ile jambon turizminin potansiyelini belirlemeyi amaçlamışlardır. Bu amaç doğrultusunda, jambon turistinin profilinin şarap ve petrol turisti gibi diğer tiplere benzediğini ve bu turizm teklifinin yeniliği nedeniyle talebin yavaş büyüdüğü sonucuna ulaşmışlardır.

Saayman ve Slabbert (2004), hazırladıkları çalışmada, Kruger Milli Parkı'nı ziyaret eden turist profilini belirlemeyi amaçlamışlardır. Bu kapsamda 2001-2002 Mayıs-Temmuz ayları arasında anket çalışması yapılmıştır. Yapılan analizler sonucunda Mayıs ayında Temmuz'dan daha çok turist geldiği görülmüştür. Parkı ziyaret eden turistlerin marka sadakatine sahiptir ve kaliteli bir hizmetin bu pazarı geleceğe sürdüreceğini ön görmekteyler. Elde edilen diğer sonuçlar ise; turistlerin daha fazla para harcyabilecekleri bir yerin nasıl oluşturulacağı ve çocuklar için daha fazla dinlenme tesislerinin geliştirilmesi gerektiğidir.

Nicholas ve Thapa (2010), hazırladıkları çalışmada, St. Lucia şehrinde yer alan Piton Yönetim Bölgesi'ni ziyaret eden turistlerin sürdürülebilir turizm gelişimine yönelik bakış açılarını ve destelerini incelemeyi amaçlamışlardır. Bu araştırmanın sonucunda, ziyaretçilerin tutumlarının genel olarak olumlu olduğu ve ilgili tutumların her biri arttığında, ziyaretçilerin bu bölgedeki sürdürülebilir turizm gelişimine verdiği destek düzenin de arttığını göstermiştir.

Tudoricu (2008), hazırladığı çalışmada, Romanya'da etkinlik turizmi turist profilini incelemeyi amaçlamıştır. Bu çalışma kapsamında Rumen etkinlik turistinin profili şu şekilde ortaya konmaktadır; yaş aralığı 18-35 arası, yüksek lisans ve doktora mezunu, düşük gelir grubu, ana bilgi kaynağı olarak interneti kullanan, kamp ve pansiyon tarzı yerlerde konaklayan, trenle seyahat eden, daha çok detaycı olan kişilerden oluşmaktadır.

Nafi ve Ahmed (2017), hazırladıkları çalışmada, Saint Martin Adası'nı ziyaret eden genç turistlerin sürdürülebilir turizm algılarını ve farkındalılarını, sosyal, ekonomik ve çevresel boyutlar altında incelemiştir. Çalışmanın sonuçlarına göre, genç turistlerin çoğu 19-22 yaş grubundadır. Turizmin ekonomik etkilerinin farkındadırlar. Ziyaretçilerin sosyal etkilere neden olan yerel kültürün farkında olmadıkları düşünülmektedir. Ziyaretçilerin ve yerel halkın adanın çevresel ve ekolojik dengesi ile ilgilenmediklerini ortaya koymuşlardır.

Doğan ve Yağmur (2017), hazırladıkları çalışmada, Antaya'nın Kemer ilçesinde turizm faaliyetlerinin sürdürülebilirliğine yönelik turist algılarını incelemiştir. Bu amaç doğrultusunda Fransız turistlere anket uygulamışlardır. Çalışmanın sonucunda; sürdürülebilir turizm boyutlarından çevresel ve sosyo-

kültürel boyutların turistlerin destinasyonun sürdürülebilirliği algılarına olumlu etki ettiğini göstermiştir.

Çuhadar ve Kervankıran (2015), hazırladıkları çalışmada, Marmaris'i ziyaret eden yabancı turistlerin, sürdürülebilir turizme yönelik tutum ve algılarını belirlemeyi amaçlamışlardır. Araştırma sonuçlarına göre, hazırlanan anket çalışmasında Marmaris'te turizmin sürdürülebilirliğine yönelik yer alan olumsuz ifadelere yüksek katılım sağlarken, olumlu ifadelere ise düşük katılım sağladıkları görülmüştür. Bu sonuçlar, Marmaris'i ziyaret etmekte olan yabancı turistlerin, Marmaris'te turizmin sürdürülebilirliğine yönelik kaygılarını ortaya koymaları açısından önem arz etmektedir.

Uslu (2017), Sürdürülebilir turizm kapsamında Kapadokya'ya gelen yabancı turistlerin Türkiye'ye bakışı ve güvenlik algısını ölçmeyi amaçlamıştır. Yapılan çalışmada, bölgeyi ziyaret eden turistlerin demografik özelliklerine göre potansiyel suç ve güvenlik algılarında anlamlı farklılıklar olduğu ve potansiyel suç ve güvenlik algılarının tekrar ziyaret niyetlerini etkilediği sonuçlarına ulaşılmıştır.

Çamlıca (2014), sürdürülebilir turizme ilişkin ziyaretçi tutumlarının ve tekrar ziyaret niyetlerinin pazar bölümlendirme kriteri olarak kullanılması adlı çalışmasının sonucunda, tüm paydaşlar için Kapadokya bölgesinin tüm turizm boyutlarına ve aynı zamanda tekrar ziyaret etme niyetine büyük oranda önem veren bir ziyaretçi hedef pazarı tespit edilmiştir. Kapadokya bölgesinin her açıdan sürdürülebilirliğin yerel firmaların özellikle bu hedef pazara odaklanmaları ile sağlanabileceği düşünülmüştür.

A. Uğur (2015), sürdürülebilir turizm, yerel değerler ile turist tatmini arasındaki yapısal ilişkilerin incelenmesi: bütünleşik bir yaklaşım adlı çalışmasında sürdürülebilir turizm, yerel değerler ve turist tatmini arasındaki yapısal ilişkileri analiz etmeyi amaçlamıştır. Bu amaç doğrultusunda, yapısal eşitlik modelinin araştırma bulgularına göre yerel değerler ile turist tatmini arasında pozitif yönlü bir ilişki olduğu sonucuna ulaşmıştır.

Şaman (2009), hazırladığı çalışmada, Mersin ili inanç turizmine katılan turistlerin profilini belirlemeyi amaçlamıştır. Araştırmanın sonuçlarına göre; turistlerin yüksek eğitim düzeyine sahip, en çok arkadaş grubuyla gelen, çoğunluğunun genç gruptan oluştuğu, %54 oranında kadın katılımının olduğu

sonuçlarına ulaşmıştır. Ulaşılan diğer bir sonuç ise, Mersin'e inanç turizmi amacıyla gelenlerin büyük çoğunluğunu %55 ile yabancı turistler oluşturmaktadır. Turistlerin en fazla ziyaret ettikleri yer olarak da Aziz Pavlus Kuyusu'nun olduğu görülmüştür.

Belber ve Erdoğan (2019), yaptıkları çalışmada Çekirdek Kapadokya diye adlandırılan Nevşehir'deki, atlı doğa yürüyüşü faaliyetlerini yapan işletmeri ziyaret eden yerli ve yabancı turistlerin profilini belirlemeyi amaçlamışlardır. Çalışmanın sonucunda, yerli turistlerin daha çok Ankara'dan yabancı turistlerin ise daha çok Çin'den geldiği tespit edilmiştir. Ayrıca yerli turistler çoğunlukla aileleriyle ya da yalnız olarak geldikleri, yabancı turistlerin ise arkadaşlarıyla birlikte, seyahat acentesi vasıtasıyla ya da yalnız ziyaret ettikleri tespit edilmiştir.

Çakıcı ve Özdamar (2013), hazırladıkları çalışmada, Şanlıurfa'yı kültür turizmi kapsamında ziyaret eden yerli turistlerin profilini belirlemeyi amaçlamışlardır. Yaptıkları araştırma sonrasında, Şanlıurfa'yı ziyaret eden yerli turistlerin yarısından çoğunun evli ve erkek turistlerden oluştuğu, yarısı kadarının genç ve yükseköğrenim mezunu oluştuğu tespit edilmiştir. Yerli turistlerin Şanlıurfa'yı ziyaret etme sebepleri, kültürel sebepler, bilinirlik ve ulaşımın kolay olması faktörleridir

Dereli ve Temizkan (2019), hazırladıkları çalışmada, Bolu'nun termal turizm potansiyelini ve termal turist profilini belirlemeyi amaçlamışlardır. Yapılan analizler sonucunda, Bolu'nun termal turizm potansiyelinin yüksek olduğu belirlenmiştir. Ulaşılan diğer bir sonuç ise, turistlerin Bolu'nun termal tesislerinden almış oldukları hizmetin yüksek bir memnuniyet ortaya koyduğu, ancak fiziki koşulların memnuniyetinin düşük olduğudur.

Belber (2011), hazırladığı çalışmada, Nevşehir'e gelen İspanyolca konuşan turistlerin profilini belirlemeyi amaçlamıştır. Yapılan analizler sonucunda, turistlerin yaşları ile seyahat şekilleri ve düzenleme şekilleri arasında anlamlı bir ilişki bulunmuştur. Diğer bir analiz sonucu ise, turistleri en çok Göreme, Göreme Açık Hava Müzesi ve halı dokuma atölyelerini ziyaret ettikleri belirlenmiştir.

Albayrak, vd. (2011), hazırladıkları çalışmada Antalya bölgesine gelen turistlerin profilini belirlemeyi amaçlamışlardır. Bu amaç doğrultusunda çeşitli analizler yapılmıştır. Analiz sonuçlarına göre; turistlerin 7904'ü kadın 5433'ü erkek, en fazla turistin 15-44 yaş arasında oldukları, çoğunluğunun lisans mezunu olduğu,

bařlıca iki meslek grubundan iřçi ve memurdan oluřtuđu, ziyaret eden turistlerden ilk sırasında Rus turistlerin yer aldıđı gibi çeřitli sonuřlara ulařılmıřtır.

Emen (2019), hazırladıđı alıřmada, turizm pazarlama stratejileri bađlamında İstanbul'u ziyaret eden yabancı turistlerinin profilini belirlemek, turistlerin seyahat motiflerini etkileyen faktörleri belirlemeyi amaçlamıřtır. Buna göre; ekonomik, sosyal, psikolojik ve diđer faktörlerin (tanıtım ve reklam) turistlerin seyahat etme kararlarını vermede etkili oldukları görülmüřtür. Arařtırmanın sonucuna göre, demografik deđiřkenlerin insanların seyahat etme düřünceleri üzerinde etkili olduđu belirlenmiř ve İstanbul'u ziyaret eden turistlerin büyük bir kısmının tatil amacıyla geldikleri sonucuna ulařılmıřtır.

İKİNCİ BÖLÜM

2. TURİZM BAKIMINDAN ANKARA İLİ

2.1. Ankara İlinin Özellikleri

2.1.1. Tarihi Özellikleri

Ankara ve yakın çevresinde yapılan araştırmalar ışığında, yörede yer alan yerleşmelerin tarih öncesi devirlere kadar dayandığı görülmektedir. M.Ö. 3000 yılında tarihlenen Tunç Çağı yerleşkeleri arasında bulunan Ahlatlıbel, Koçomeli, Etiyokuşu ve Karaoğlan bu çağın Orta Anadolu kültürünün özelliklerini fazlasıyla ortaya koyacak güçtedir (Acar, 2016: 1). Ankara, bulunduğu konum itibariyle birçok uygarlığa, imparatorluğa ev sahipliği yapmıştır. Şehir, ev sahipliği yaptığı medeniyetlerin birçoğuna başkentlik, bir kısmına ise uç bölge olarak ev sahipliği yapmış ve askeri üs olarak tarihte yerini almıştır. Bu dönemlerde Ankara için birçok farklı isim kullanılmıştır. Ankara'nın isminin tarihçesinden başlayarak, şehrin ev sahipliği yaptığı uygarlıklar ve imparatorluklar aşağıdaki başlıklar halinde incelenmiştir.

2.1.1.1. Ankara İsminin Tarihçesi

Ankara şehrine birçok çeşitli devirlerde, Ankyra, Ankras, Engürü, Engüriye, Angora gibi çeşitli isimler verilmiştir. Bu isimlerin ne anlama geldiği kesin olarak bilinmemektedir. Ankara'ya verilmiş bu isimlerden en eskisi Yunanca, 'Gemi Çapası' anlamına gelen Ankyra'dır (Kaya M. A., 2000). Birçok çağdaş bilim insanı, şehrin önceki adının Hitit tabletlerinde çok defa anılan, bir Hitit şehri 'Ankuwa' olabileceği düşünülmüştür ama kesinliği kanıtlanamamıştır. Büyük İskender, Galatlar ve Roma döneminde de Ankyra ismi kullanılmıştır. Roma döneminde, Nero Ankara'ya Tektosagların Sebaste'si Ankyra ismini vermiştir. Bizanslılar şehrin ismini her zaman Ankyra olarak adlandırmışlardır. Ankara'nın ismi, İslami dönemde Araplar tarafından Engürü, Engüriye şeklinde adlandırılmıştır. Bu şekilde adlandırmalarının sebebi, Müslüman halkın bu ismi Farsça engür (üzüm)'e benzetmelerinden kaynaklanmaktadır. Diğer yandan 8. yüzyılda Arap tarihçi ve coğrafyacılar şehre Ankyra ismine en yakın şekliyle Ankara ismini vermişlerdir.

Evliya Çelebi, vergi kayıtlarında sadece Ankara isminin kullanıldığını söylemiştir (Tezcan, 2011: 150). Evliya Çelebi gibi, Katip Çelebi de Cihannüma adlı eserinde şehre, Ankara ve Enguri isimleri vermiştir. Aynı şekilde Tournefort, seyahatnamesinde şehri Angora ya da Angori isimleriyle anlatmaktadır ve Türklerin şehri Engour olarak adlandırdıklarını söylemektedir. Avrupalılar bir zamanlar Ancyre dedikleri şehre, daha sonrasında Angora demişlerdir. Ayrıca Antikçağ'da, bir tanesi Anadolu'da Simav gölünün yakınında, diğeri Makedonya'da olmak üzere iki ayrı Ankyra, Güney Sicilya'da Ankyrai (veya Ankyrina), İtalya'da Parma yakınlarında bir Ankara ve Mısır'da bir Ankyron şehri ile Trakya'da bir Ankyraion burnunun bulunuyor olması bu ismin köklü bir geleneğe sahip olduğunu göstermektedir. 1923 yılından günümüze şehrin uluslararası remi ismi Ankara'dır (Mamboury, 1934: 75; Erdem, 1991; Ankara KTM, 2020; Bülbül ve Küçükergin, 2017: 1188).

2.1.1.2. Hititler Dönemi

Ankara'nın, Çubuk ovasının güneyinde, su ihtiyacını karşılayabileceği Hatip Çayı'nın (Bentderesi) kıyısında, savunma açısından oldukça uygun sarp kayalıklarla çevrili tepenin eteklerinde ve İlkçağ'ın en önemli yolları üzerinde kurulmuş olması, Anadolu'nun en eski şehirlerinden birisi olduğunu göstermektedir. Ancak Hititlerin merkezinden çok uzak olmayan bu bölgedeki yapılan arkeolojik kazılar, Ankara'nın çevresinde Gavurkale, Karaoğlan, Ahlatlıbel, Etiyokuşu (Ünal, 2002 : 50) gibi, yapıları Kalkolitik ve Bakırçağ dönemlerinde yapılan yerleri ortaya çıkarmıştır. Ankara'nın çevresindeki yapılan kazılarda bulunan bazaltlardan, bu yapıların Hititler tarafından yapıldığı düşünülmektedir (Erdem, 1991).

Hititler, Küçük Asya'nın merkezinde hükümlerini sürdürmüşlerdir ve başkentleri şu an Çorum il sınırları içerisinde yer alan Boğazköy (Hattuşa)'dır (Ünal, 2002 : 30). Boğazköy'de bilim insanları tarafından yapılan araştırmalarda bulunan yazıtlarda Ankuwa olarak geçen bölgenin Ankara olduğu düşünülmektedir. Ankuwa isminden, bulunan bu yazıtlarda on beş defa geçtiği söz edilmektedir. Ankara'nın eski Yunanca da kullanılan adı Ankyra olduğu için birçok bilim insanı ve uzman, bu ismin Ankuwa'dan türediğini öne sürmüşlerdir. Hitit İmparatorluğu Frigler

tarafından tamamen ortadan kaldırılmasından sonra, Ankara ve Orta Anadolu'ya otuz yüzyıl süresince hükmetmiş ve geriye gücünün ve sanat duygusunun unutulmaz eserlerini bırakmıştır (Mamboury, 1934: 55-62, Ankara KTM, 2020).

2.1.1.3. Frigler Dönemi

Frigler, Kızılırmak havzası boyunca bütün Anadolu'nun hakimi olmuştur. Eski Yunan yazarlarının çalışmalarında ve incelenen Asur tabletlerinde Frigler'in M.Ö. ikinci bin yılda kesin olmayan bir tarihte Boğaz'ı geçerek Anadolu'ya gelmişlerdir. Başkentleri Sakarya'nın güneydoğusunda bulunan Gordion'dur. Frigler, Sakarya havzasında oluşturdukları savunmasız denecek şekilde inşa edilen şehirler ve kalelerde yaşamlarını sürdürmüşlerdir. Tarım ve hayvancılıkla uğraşan halk, ne zorba ne de savaşçıdır. (Mamboury, 1934: 62-63; Bülbül C., 2009: 81).

Eski Ankara'yı temsil eden Hacı Bayram tepesi ve civarında yapılan kazılarda ilk şehrin Frigler tarafından kurulduğu (M.Ö. 8.-7. yüzyıllar) bulgusuna ulaşılmıştır (Günel ve Kılıcı, 2015: 90). Bu alanda yapılan kazılarda, Hititlerin ya da daha eski kavimlere ait herhangi bir iz rastlanmamıştır. Bunun yanında şehrin kurucusu Frigler olmasına rağmen kalede Frig izlerine rastlanmamıştır. Araştırmacılar, bunun sebebinin Frigler'in bir kale inşa etmeden, sadece tepenin eteklerinde ve yamaçlarında yaşamlarını sürdürmüş olabileceğine bağlamaktadırlar. Bunun yanı sıra ilk kalenin yine Frigler tarafından yapıldığı, fakat bu kalenin tarih boyunca geçirmiş olduğu onarımlar ve genişletme işlemleri sonucunda ortadan kalktığını, belki de ilk kurucularının tepeyi iskân eden Hititler olduğunu tahmin etmektedirler (Erdem, 1991).

M.Ö. 334'de Büyük İskender Gordion'un düğümünü kestikten sonra Ankyra'ya gelmiştir ve yoluna devam etmeden önce burada uzun süre kalmıştır. Bu durum, o dönemde Ankara'nın ne kadar büyük bir öneme sahip olduğunu göstermektedir. M.Ö. 323'de Büyük İskender'in ölümünden sonra, Ankara ve Anadolu'nun yüksek yerleri belli bir süreliğine Selevkoslar'ın himayesi altına girmiştir. Ankara ilk defa Romalı tarihçilerin yapıtlarında Galatlarla ilgili bölümlerde, bir Galat Kalesi olarak yer almaktadır (Mamboury, 1934: 62-63).

2.1.1.4. Galatlar Dönemi

Ankara M.Ö. 278 yılında Trakya bölgesinden gelen Galatlar'ın Tektosages kolunun başkenti olmuştur (Erdem, 1991; Gürgen, 2019: 242). Ankara'ya gelişlerinden 40 yıl sonra Galatyalılar yerleşik düzene geçmişlerdir. Yerleşik düzene geçtikten sonra, kendilerinden çok daha uygarlaşmış yerli halk tarafından benimsenmeye başlanmışlardır. Ankara'nın merkez olduğu bu dönemde Küçük Asya'nın bütün bu bölümü üç farklı kökene sahip halkı barındırmıştır. Bu halkları, başta Galyalılar, nüfusun temelini oluşturan Frigler ve Yunan Kolonileri oluşturmuştur. Bu dönem itibariyle, Gallo-Yunanlılar olarak adlandırılan ilginç bir topluluk olmuşlardır. Bu oluşan farklı grupların içinde, bütün sivil, siyasi ve dini kurumlar, kendilerini oluşturan halkların izlerini taşımaktadırlar. Buna rağmen yönetsel konuda öne çıkan topluluk Galatyalılar olmuştur. Galatyalılar, Ankara'yı şehre özgü 'oppida' adı verilen büyük taş yığınlarından oluşan, yuvarlak ya da eliptik bir surla çevirmişlerdir. Galatlar'ın oluşturdukları bu şehir surları yok olmasına rağmen, Ankara ovaya doğru gelişme göstermiş ve Kale'nin batısında yer alan günümüzdeki Balık Pazarı'nın olduğu yere kadar yayılmıştır. M.Ö. 189-25 yılları arasında Gallo-Yunanlılar ve Romalılar arasında birçok savaş meydana gelmiştir. Bu savaşların sonunda tahta çıkan Galatya hükümdarı Amyntas'ın ölümüyle birlikte Galatya, Roma İmparatoru Augustus tarafından Roma İmparatorluğuna dâhil edilmiştir. Böylece Lykaonia ile birlikte, Roma İmparatorluğuna bağlı genel bir valinin yönettiği bir şehir olmuştur (Mamboury, 1934: 64-66; Kaya, 2000; Yıldızturnan, 2020).

2.1.1.5. Roma Dönemi

Roma İmparatorluğu'nun başkenti Ankara, oluşumunun en parlak dönemini yaşamaya başlamıştır. Roma ve Augustus Tapınağı, hipodrom, pazar yeri, gymnasium ve hamamların bulunduğu yeni Roma Mahalleleri ve korunma amacıyla yapılan surlar, bu dönemde inşa edilmiş önemli eserlerdir. Ankara'da inşa edilen Roma eserlerinden Roma Hamamı, dünyadaki Roma hamamları arasında en büyüklerinden bir tanesidir (Erdem, 1991; Eyice, 1995: 247-248). Ankara, İmparator Augustus'un onuruna 'Sebaste' adını almıştır. Şehir, Nero'nun hakimiyeti altında yer

aldığı dönemde ‘metropol’ unvanını kazanmıştır. Şehir sakinleri ise Augustus-Tektosagları ismini almıştır. Şehrin simgesi, gemi çapasıdır. Gemi çapası simgesi aynı zamanda Roma parası ve madalyalarında da görülmektedir (Mamboury, 1934: 66-67, Özmehmet, 2008: 1855).

2.1.1.6. Bizans Dönemi

Roma'nın başkenti İstanbul'un Bizans İmparatorluğu'na geçmesiyle birlikte Ankara, Doğu Roma İmparatorluğu tarihine dâhil olmuştur. Şehir bu dönem itibariyle de gelişimine devam etmiştir. Ankara, 8. yüzyıla kadarki dönemde, 708 yılında başlayan Arap akınlarından büyük zarar görmüştür. Ankara bu dönemde uzun yıllar boyunca Arap akınları tarafından kuşatmalara uğramıştır. Şehir, bu kuşatmalara ve ele geçirme çabalarına rağmen Bizans'ta kalmıştır. Ankara, Bukellarionlar'dan oluşan Bizans topraklarının başkenti ve Bukellarionlar da aynı zamanda Optimaster ile Opsekyum bölgesini oluşturmaktadırlar. Ankara, konumu itibariyle Bizans ile Doğu Küçük Asya arasında iletişim merkezidir. Doğu sınırlarından oldukça uzaktaki şehir, ordu komutanının ve birçok askerin bulunduğu önemli ve güçlü bir merkezdi. Şehir yine de, 931 yılında Tarsus tarafından gelen Araplar tarafından tehdit edilmeye, kuşatılmaya çalışılmıştır. Ancak şehir, 1071'de Malazgirt yakınlarında, Selçuklu Hükümdarı Alp Arslan ve İmparator Romen Diyojen arasında cereyan eden, Bizanslılar adına yıkıcı savaş sonrasında ele geçirilmiş olmasına rağmen Bizans hakimiyetinde kalmıştır. (Mamboury, 1934: 68-69; Eyice, 1995: 255-256).

2.1.1.7. Selçuklu Dönemi

Tarihin en eski dönemlerinden itibaren Ankara birçok medeniyete ev sahipliği yapmıştır. Hitit Uygarlığı, Frigyalılar, Galatlar, Romalılar, Bizans İmparatorluğu belli dönemlerde Ankara'da hakimiyet kurmuşlardır. Türkler, 1071 Malazgirt Savaşı sonrasında hemen Ankara'ya girmiş olmalarına rağmen kesin olarak I. Kılıçarslan (1092-1107) zamanında, oğlu Melik Arab, Ankara ve halkı üzerinde hakimiyet kurmuştur. Şehir 1101 yılında Haçlı seferleri sırasında Bizans İmparatorluğu tarafından ele geçirilmiş ama bu hakimiyet çok sürmemiş ve Melik Arab burayı kısa süre sonra tekrar almıştır. Melik Arab, Ankara ve çevresi için kardeşi Sultan Mesud ile mücadele etmiş, 1142 yılında kesin olarak Anadolu Selçuklu Devleti'nin

topraklarına dâhil edilmiştir. Daha sonra II. Kılıçarslan döneminde toprak paylaşımı yapılırken Ankara Melik Muhiddin Mesud'a verilmiştir. Ankara bu dönem itibariyle Selçuklu Devleti'nin önemli bir uç merkezi haline gelmiştir. Önemli bir uç merkezi olmasının yanında şehir, bu dönemde kültür ve sanat merkezi olarak göze çarpmaktadır. Ankara 13. Yüzyılın başında Türk nüfusunun ağırlıklı olduğu büyük bir şehir haline gelmiştir. Alaeddin Keykubat döneminde ise önemli bir ticaret merkezi olmuştur (Özaydın, 1991; Hacıgökmen, 2002: 1455; Hacıgökmen, 2005: 188; H. Akyol, 2016: 760; Bostanoğlu, 2008: 92).

2.1.1.8. Ahiler

13. yüzyılın ortalarında, Anadolu'da ismi Babailer isyanı olarak gerçekleşen büyük bir isyan çıkmıştır. Ahiler bu isyanda tahribata uğramışlardır. Birçoğu Ankara bölgesi olmak üzere 'Uç' bölgelere göç etmek zorunda kalmışlardır. Daha sonra gerçekleşen Moğol istilasıyla birçok Ahi ağır katliama maruz kalmıştır. Bu durum sonucu Kayseri merkezli Ahi ve Bacı teşkilatı dağılmıştır. Ahiler'in bir bölümü Ankara ve çevresine yerleşmişlerdir (Hacıgökmen, 2002: 1456-1457).

Selçuklu Devleti, 1330 yılında Ankara'daki hakimiyetini kaybetmiştir. Selçukluların Ankara'daki hakimiyetini kaybetmesinden sonra sırasıyla Ankara'da İlhanlılar, Eretna ve zaman zaman da Karamanoğulları hüküm sürmüşlerdir. Bu dönemde Ankara'da yaşamlarını sürdüren Ahiler asayişini sağlamışlardır. Merkezi güç ile iyi geçinmişler ve şehrin yönetiminde direkt etkili olmuşlardır. Ankara'da Ahiler'in hükümlüğü, Osmanlılar'ın Ankara'yı 1356 yılında fethine kadar devam etmiştir. Bu süre zarfında Ahiler Ankara'da hem hükümet etmişler, hem asayişini sağlamışlar, hem de belediye hizmetlerini yerine getirerek ticari faaliyetlerde bulunmuşlardır. Bu dönemde, Ankara'da yapılan eserlerin birçoğunda Ahiler'in imzası bulunmaktadır (Hacıgökmen, 2005: 189; R. Ay, 2002: 25; Günel ve Kılıcı, 2015: 90-91).

2.1.1.9. Osmanlı Dönemi

Ankara 1356 senesinde Organ Gazi'nin oğlu Süleyman Paşa tarafından Osmanlı topraklarına katılmıştır, ancak asıl hakimiyet 1. Murad'ın gelişiyle başlamıştır (Günel ve Kılıcı, 2015: 91). Ankara'da Osmanlı hâkimiyetinin başlangıcından sonra, Osmanlı-Karaman otorite mücadelesinden etkilenmiş ve 1402 yılında Yıldırım Bayezid ile Timur arasında gerçekleşen savaşa ev sahipliği yapmıştır. Ankara, Timur'un Anadolu'dan çekilmesinden sonra Amasya'da hüküm süren Çelebi Mehmed'in hâkimiyetine girmiştir. Bu olayların devamında şehir, sürekli olarak gelişmiştir. Osmanlı, Bursa'yı başkent yaptığı dönemde Ankara, güneye doğru büyüme göstermiştir. Edirne'nin Osmanlı başkenti olduğu dönemde, Hacı Bayram Veli Cami, kendisiyle aynı adı taşıyan mahallede inşa edilmiştir. Kara Mustafa Paşa tarafından 1427-1428 yıllarında kendi adını taşıyan hamam ve İmaret Camii'ni inşa ettirmiş ve bu bölgeye halk yerleşmeye başlamıştır. İstanbul'un Osmanlı başkenti olduğu dönemde Ankara güney ve doğuya doğru gelişme göstermiştir. Bu bölgelere Mukaddem ve Cenabi Ahmed Paşa Camileri yaptırılmış ve çevresine yerleşen halk ile dolmuştur. 12. yüzyılda Ankara Kayabaşı Mahallesi büyük bir gelişme göstermiştir ve 1878 yılında gerçekleşen Balkan savaşı sonrasında, Boşnak Mahallesi ortaya çıkmıştır. 1453'de İstanbul'un fethinin hemen sonrasında, Fatih Sultan Mehmed'in veziri azamlığını yapan Mahmut paşa tarafından Kale'nin alt surlarının dış kısmına Bedesten ve Kurşunlu Han inşa ettirilmiştir. 19. yüzyılın başına kadar At Pazarı semtinde bir biri ardına birçok han yapılmıştır. At Pazarı semti böylece Ankara'nın ticaret merkezi haline gelmiştir. Osmanlı Bankası da At Pazarı semtinde yer almıştır (Özdemir, 1991).

27 Aralık 1919' yılında Mustafa Kemal Paşa'nın Ankara'ya gelmesiyle yeni bir devletin merkezi olmaya aday olmuştur. 23 Nisan 1920 yılında Türkiye Büyük Millet Meclisi, Mustafa Kemal Paşa başkanlığında Ankara'da toplanmıştır. 13 Ekim 1923 yılında yeni kurulan Türkiye Devleti'nin başkenti olmuştur. Türkiye Devleti'nin yönetim şekli Cumhuriyet 29 Ekim 1923 yılında Ankara'da ilan edilmiştir (Özdemir, 1991; Aytepe, 2004: 22; Bostanoğlu, 2008: 98).

2.1.1.10. 1916 Büyük Ankara Yangını

Yangınlar, her dönemde ve her coğrafi bölgede rastlanılabilecek, kazara ya da kasten gerçekleşen olaylardır. Osmanlı Devleti'nin son senelerinde meydana gelen yangınlar için de aynı durumlar geçerlidir (Kaya M. , 2017: 413). 1916 yılında Ankara'da çıkan büyük yangın da bunlardan bir tanesidir. 1916 yılı Eylül ayında meydana gelen bu yangında sadece 5 kişi ölmüştür. Bunun sebebi ise nüfusun çoğunluğunun o dönemde Esat'ta bulunan bağ evlerinde oturuyor olmaları ve yanan yerlerde yaşayan halkın bir kısmını oluşturan Ermenilerin isyan etmeleri sebebiyle (Kaya M. , 2017: 415), aylar öncesinden tehcir edilmiş olmalarına bağlanmaktadır (Esin ve Etöz, 2015).

1916 Büyük Ankara Yangını öncesinde Ankara'da 7 bin ev ve 2 bin üç yüz kadar dükkân bulunmaktaydı. O dönemde Ankara'da hâkim sıfatıyla bulunan Hayrettin Abidin'in ifadesiyle şehrin nüfusu 30 bin civarındaydı (Birinci, 2008: 2). Refik Halid ve Hayrettin Abidin tarafından ifade edildiğine göre yangında; İnebey, Hisaraltı, Debbağhane ve Şengül Hamamı, Ermeni ve Rumlar'a ait evler olmak üzere bin kadar ev kül olmuştur. (Birinci, 2008: 3; Kumsar, 2020: 395). Şehrin dörtte üçünün yok olmasına sebep bu yangın iki gece iki gün sürmüştür (Özmen, 2017: 61). Bu büyük yangının, Ankara'da nüfus, kültür ve sosyal kayba sebep olduğu kadar, kentsel doku ve mimari bellek yitimine sebep olmuştur. Ankara Kalesi'nden başlayarak, gayrimüslimler tarafından sürdürülen karma yaşam tarzının olduğu mahalleri ortadan kaldıran bu yangın, geleneksel dokunun yok olması sürecinin bir başlangıcı olmuştur (Tunçer, 2019: 116).

2.1.1.10.1. Yangınla İlgili Veriler

1916 yılında yaşanan bu büyük yangınla ilgili bilgi kaynağı oldukça azdır. Ulaşılan bilgi kaynaklarından edinilen bilgiler doğrultusunda yangına dair bilgileri aşağıdaki şekilde özetlemek mümkündür ((Esin, 2012; Esin ve Etöz, 2015).

- Ankara merkez mahallerinden 19 tanesinden 8 tanesi tamamen 11 tanesi ise kısmen yanmıştır. Tamamen yanan mahallelerde 735 ev küle dönmüştür. Kısmen yanan mahallelerde ise 298'dir. Tamamen yanan 8 mahallenin 7'sinde sadece Yahudi ya da Hristiyan halk yaşamaktadır.

- Yangın öncesinde Ankara’da 12 kilise ve 44 cami bulunmaktadır. Yangından 7 kilise ve 2 cami yanarak kül olmuştur.
- Yangından sonra devlet tarafından alınan ilk resmi önlem, şehirdeki polis ve hapishane sayısının artırılması olmuştur.
- Yangında evlerinden olan Hristiyan halk sayısı 8 bin ile 14 bin kişi arasında değişiklik göstermektedir. Yangın varlıklı Türk halkını da oldukça etkilemiştir.
- Yangının bu kadar büyük çaplı olmasına rağmen, 5 kişi hayatını kaybetmiştir.
- Yangında yanan yer, şehrin en görkemli semtlerinden Dış Kale-Hisarönü’dür.
- Yangında Mahmut Paşa Bedesteni, Uzunçarşı ve çevresindeki yer alan dükkânların bir kısmının yanması Tuz Han, Kapa Han gibi şehrin ticaret merkezlerinin bir kısmının da yanmasıyla birlikte ekonomik bir çöküş yaşanmıştır.
- Yangın sonrasında, At Pazarı ve çevresi önemini kaybetmiş, yanan hanlar ve bedesten Cumhuriyet Dönemine kadar onarılmamıştır. Şehrin ortasında sahipsiz kalan bu büyük alan ancak 1950’li yıllarda yeniden imar ve inşa edilmiştir.

2.1.1.11. Türkiye Cumhuriyeti Dönemi

Ankara görkemli bir geçmişe sahip olduğu görkemli bir geleceğe de sahip olmuştur. Çünkü Gazi Mustafa Kemal Hükümeti, Dünya Savaşı ve Kurtuluş Savaşı’ndan sonra Türkiye’nin dışardaki ve içerdeki bilançosunu yapmış, Osmanlı’nın eski başkenti İstanbul’un bundan sonra genç laik Cumhuriyet’in başkenti olamayacağını görmüştür. 13 Ekim 1923’de Ankara başkent olarak ilan edilmiş. 29 Ekim 1923’de de Cumhuriyet bu şehirde ilan edilmiştir. Devletin bütün kurumları Ankara’da toplanmıştır. (Mamboury, 1934: 74; Aytepe, 2004: 22; Bostanoğlu, 2008: 98)

Birinci Dünya Savaşı sonrasına doğru 1916 yılında büyük bir yangın geçiren Ankara, başkent olduğu dönemde harap bir haldeydi. Sıtma hastalığının kol gezdiği,

toz fırtınalarının olduğu, susuz, ağaçsız sönük ve sadece kalenin etrafına yayılmış bir kasaba durumundaydı. Cumhuriyet'in ilk yıllarından itibaren başkente yakışır bir şekilde Ankara'nın imarına başlanmıştır. Bu kapsamda Ankara Şehremaneti Kanunu çıkarılmış, şehrin imar edilmesi için yapı malzemeleri tesisleri kurulmuş ve gelişim yönü belirlenmiştir. 1928 yılında Ankara İmar Müdürlüğü kurulmuştur. Ankara İmar Planı yarışması yapılmış ve yarışmayı Prof. Hermann Jansen kazanmıştır. Jansen'in hazırladığı plan, 1932 yılında Bakanlar Kurulu tarafından onaylanmış ve 1950'li yıllara kadar şehrin büyümesine yön vermiştir. Bakanlıklar, Türkiye Büyük Millet Meclisi, yüksek tahsil kurumları, Hipodrom, Gençlik Parkı, Cebeci ve Yenışehir mahalleleri bu plan doğrultusunda yaptırılmıştır. Ankara, Jansen planıyla modern bir görünüm kazanmıştır. Ancak şehir nüfusunu barındırmak için yerleşim yerleri yetersiz kalmıştır. 1930'lu yıllarda ortaya çıkan gecekondulaşmanın hızla yayılmasıyla oluşan Altındağ semti 1953 yılında ilçe haline getirilmiştir (Yavuz, 1981: 27; Özdemir, 1991; Bostanoğlu, 2008: 95; Mikaeili, 2019: 2116-2119; Tunçer, 2019: 122; Hatipoğlu ve Mahmut, 2020: 219)

Hızlı nüfus artışı nedeniyle Jansen planı tamamıyla yetersiz kalmıştır. Bunun üzerine 1957 yeni bir yarışma açılarak, nüfusun 2000 yılında 750 bine ulaşacağı düşünüldükçe yeni bir plan oluşturulmuştur. Hedeflenen nüfus yoğunluğu beklenenden çok daha önce 1965 yılında aşmıştır ve plan 1970 yılına kadar yürürlükte kalabilmiştir. Ulus'ta yoğunlaşan iş merkezi Kızılay'a kaymasıyla bu bölge hızla büyüyüp gelişmiştir. 1969 yılının sonlarına doğru şehrin nüfusu 1 milyonu aşmıştır ve Ankara Metropolitan Alan Nazım Plan Bürosu'nun kurulmasına neden olmuştur. Bu büronun hazırladığı plan doğrultusunda şehir batı istikametine doğru gelişim göstermiş ve buna istinaden merkezde güneye doğru gelişmeye devam etmiştir. 1970'li senelerde başlayan banliyö sistemi, ilerleyen senelerde de hızla devam etmiştir. 1983 yılı itibarıyla Ankara metropoliten özelliğine sahip yeni bir idari yapı haline gelmiştir. Yapılan düzenlemelerle Ankara Büyükşehir Belediyesi ve merkez sınırları içerisinde Çankaya, Altındağ, Mamak, Keçiören ve Yenimahalle'den oluşan beş ilçe belediyesi kurulmuştur. Ankara'nın başken olması devletin idari birimlerinin, kamu kurumlarının, idare merkezlerinin, sosyal güvenlik kurumunun, askeri ve idari karar mercilerinin, meslek kuruluşlarının burada toplanması

sağlamıştır. Bunların dışında, sağlık, eğitim, sosyal hizmetler, bankacılık ve kültür merkezleri de yoğunlaşmıştır (Özdemir, 1991; Bostanoğlu, 2008: 96)

Ankara 1970 yılından sonra sanayi alanında da büyük gelişmeler göstermiştir. Makine ve Kimya Endüstrisi Kurumu ve birçok sanayi dalında tesis kurulmuş ve geliştirilmiştir. Büyük bir memur tabakasının Ankara'da toplanmasıyla birlikte, nüfus yönünden sürekli artış göstermiş ve İstanbul'dan sonra Türkiye'nin en kalabalık ikinci ili olmuştur. Ankara'nın nüfusu 1927 yılında 74.784 iken 1940 yılında 157.242 olmuş ve 1950-1975 yılları arasında şehirleşmenin de etkisiyle nüfus artışı çok daha hızlı olmuştur. 1945 yılından önce Ankara, İstanbul ve İzmir'den sonra Türkiye'nin üçüncü büyük ili konumunda iken 1945 yılında yapılan sayımda İzmir'i geçerek ikinci büyük şehir konumuna gelmiştir. 1975 yılına kadar, yılda %6'lık bir büyüme hızına sahipken, bu yıldan itibaren düşmüştür. 1985 yılında yapılan nüfus sayımına göre Ankara'nın nüfusu 2.235.035'tir. Şehrin nüfusu 2020 yılı itibariyle ise 5.503.985'tir. (Özdemir, 1991; Yenigül ve Çamur, 2013: 210; Ankara Valiliği, 2020).

2.1.2. Coğrafi Özellikleri

Ülkemizin İç Anadolu Bölgesinde yer alan başkent Ankara, güneyde Konya ve Aksaray, kuzeyde Çankırı, kuzeybatıda Bolu, batıda Eskişehir, doğuda Kırşehir ve Kırıkkale illeriyle çevrili bir konumdadır. Sakarya ve Kızılırmak nehirlerinin oluşturduğu ovada yer almaktadır. Bu bölgede 26.897 km²'lik bir alana sahiptir. Ankara'nın deniz seviyesinden yüksekliği ise ortalama 890 metredir. Şehrin kuzeyine doğru gidildiğinde Kuzey Anadolu dağlarının yükseldiği görülmektedir. Kuzeydoğu ve güneybatı doğrultusunda yer alan dağlar arasında kıvrımlardan dolayı oluşmuş ovalar yer almaktadır. Doğu-batı doğrultusunda uzanmış Ankara ovasının güneyinde Tuz Gölü yer almaktadır. Şehrin topraklarını Kızılırmak ve Sakarya nehirleriyle birlikte Çubuk, Ova ve İncesu çayları sulamaktadır. Şehir sınırları içerisinde Eymir, Mogan, Karagöl, Samsam ve Kurumcu doğal gölleri yer almaktadır. Bunların yanında ayrıca, Kesikköprü, Çamlıdere, Sarıyer ve Kurtboğazi adlı barajların kendileriyle aynı ada sahip yapay göller de yer almaktadır (Acar, 2016: 2).

2.1.3. Sosyal Özellikleri

Ankara, Cumhuriyetin ilanıyla birlikte Türkiye Cumhuriyeti'nin başkenti olmuştur. İdari organların Ankara'da toplanmasıyla ve şehirde sanayinin gelişmesiyle birlikte 1927-1935 ve 1950-1955 yılları arasında şehrin nüfusu oldukça hızlı bir şekilde artmıştır. Ankara, Cumhuriyet öncesinde küçük bir kasabayı andırıyordu. Bugün, Türkiye'nin nüfus yoğunluğu bakımından ikinci büyük ili ve modern bir başkentidir. 1923 senesinde Ankara yaklaşık 30.000 kişilik nüfusa sahip küçük bir Orta Anadolu şehriyken, 1927 yılında nüfusu yaklaşık 74.553'e, 1990 yılında 2.584.594'e, 2000 yılında yapılan nüfus sayımı sonuçlarına göre 3.356.877'e yükselmiştir. 2004 senesinde yürürlüğe konan 5216 sayılı Kanun ile büyükşehir belediyesi sınırlarının genişlemesi ile 2000 senesi verilerine göre yeni sınır içerisinde 3.593.473 kişi yaşamaktadır. 2020 yılı itibariyle ise Ankara'da yaşayan nüfus miktarı 5.503.985'tir. Ankara, başkent olduktan sonra yarım yüzyıl boyunca bir büyüme odağı içerisinde Türkiye'de nüfus çekim merkezi olmuş, daha sonrasında kısmen de olsa bu niteliği zayıflamıştır. 1935 senesinde şehirdeki nüfusun %53 kadarı Ankara'da dünyaya gelenlerden oluşmaktadır. Şehirde yaşayanlar arasında, Ankara dışında dünyaya gelenler içinde en fazla paya Çorum sahiptir. Çorum ilini sırasıyla Yozgat, Çankırı ve Kırşehir doğumlular takip etmektedirler. Ankara şehrine bağlı 1 Büyükşehir Belediyesi, 25 ilçe belediyesi, merkez ilçelerinde 165 köy ve 683 mahalle, taşra ilçelerde ise 628 köy ve 121 mahalle olmak üzere 672 köy ve 804 mahalle vardır (Yenigül ve Çamur, 2013: 210; Acar, 2016: 4; 2023 Başkent Ankara Nazım İmar Planı, 2019).

2.1.4. Ekonomik Özellikleri

Cumhuriyet öncesi dönemde Ankara, Ankara Kalesi ve çevresinde kurulmuş 30.000 nüfusa (Birinci, 2008: 2) sahip bir kentten ibaretti. Şehrin başlıca geçim kaynakları hayvancılık ve tarımdan ibaretti. Bundan dolayı hayvansal ve tarımsal ürünlerden oluşan bir ticaret sistemi bulunmaktaydı. Cumhuriyet döneminin ilk yıllarından itibaren Ankara'da süregelen bu durgunluk sona ermeye başlamıştır. Modern bir başkent olmanın gerekliliğinden meydana getirmesi gereken hizmetler için zorunlu olarak alt ve üst yapı hizmetleri ticari yaşamı canlandırmıştır. Buna

paralel olarak inşaat malzemeleri tedarik edilmesi için küçük çaplı işletmeler kurulmuştur. Makine Kimya Endüstrisi, Etibank gibi sanayi ve kamu kurumlarının ve bu kurumlara bağlı fabrikaların Ankara'da kurulmaları, bu fabrikalara yan sanayi vazifesinde iş gören küçük çaplı özel işletmelerin kurulmasına öncülük etmiştir. Bu gelişmelerin ışığında diğer şehirlerden Ankara'ya iş göçü başlamıştır. Bu sayede Ankara'da artan nüfus ve sanayileşme birbirinin hem sebebi hem sonucu olmuştur. Günümüzde Ankara, ülke çapındaki şehirlerin faaliyet alanlarındaki ağırlıklarına göre sanayi ağırlıklı şehirler arasında yer almaktadır. Ankara'da üretim faaliyetlerine bakıldığında; ahşap sanayiinde Türkiye çapında önemli bir yere sahip olduğu görülmektedir. Mobilyacılar, keresteciler, döşemeciler ve lakeçiler Ankara'nın Altındağ ilçesindeki Siteler semtinde 13.000'in üzerinde iş yerinde üretim yapmaktadırlar (ankara.ktb.gov.tr).

Cumhuriyet ilan edildikten sonra Ankara'da 1925'de kurulan bira fabrikası, 1926'da kurulan çimento fabrikası ve Elmadağ ilçesinde kurulan barut fabrikası gibi çok az sanayi kuruluşu bulunurken, yakın zamanda sanayi kuruluşlarının sayısı hızla artmış, çeşitlenmiştir. Ankara il sınırları içinde un, makarna, süt ürünleri, bitkisel yağ, şeker, şarap, bira gibi gıda sanayi kuruluşlarının yanı sıra traktör, çimento, tarım aletleri, motor, tuğla, boya, kiremit ve orman ürünleri, madeni eşya, mobilya, dokuma üretimi yapan kuruluşlar da yer almaktadır; (Özaydın 1991; Ankara Valiliği, 2020).

Ankara'da savunma sanayi ile ilgi çok önemli yatırımlar da yapılmıştır. 1984 yılında Türk-Amerikan işbirliği ile Türkiye'nin en büyük savuna sanayi projesinin yapımcısı Türkiye Havacılık ve Uzay Sanayi (TAI) kurulmuştur. TAI'nin görevleri arasında; Türkiye sınırları içerisinde modern bir havacılık ve uzay sanayi kurulması, işletilmesi ve devamını sağlamak için teknoloji geliştirmek, F-16 uçağını ortak bir şekilde üretmek ve bu uçağın Türk Hava Kuvvetleri için yenilenmesini sağlamak yer almaktadır (ankara.ktb.gov.tr).

Ankara'daki üretim faaliyetlerinden bazıları ürünlerinden dolayı Türkiye'de tek olma özelliği taşımaktadır. Örneğin, rulman ile seri dişli üretimi, yalnızca Ankara'da gerçekleştirilmektedir. Bunun haricinde ilaç ham maddesi olarak kullanılan morfin ve diyaliz makinesi üretimleri de yalnızca Ankara'da

yapılmaktadır. Başkent olması hasebiyle Ankara'ya sıklıkla yabancı heyetler gelmektedir. Bu heyetlerle yapılan karşılıklı görüşmeler sonucu dış ticaret faaliyetlerinde de önemli gelişmeler sağlanmaktadır. Ankara'nın, eğitim konusunda çok geniş imkanlara sahip olması da işgücünün mesleki yönden hareketliliğini artırmaktadır. (2023 Başkent Ankara Nazım İmar Planı, 2019).

2.1.5. Turistik Özellikleri

Ankara turistik özellikleri bakımından oldukça geniş bir yelpazeye sahiptir. Bu çeşitlilik içinde at biniciliği, bitki inceleme, doğa-kültür turizmi, inanç turizmi, kamp ve karavan turizmi, kış turizmi, kuş gözlemciliği, termal turizm, yayla turizmi, mağara turizmi, kongre turizmi sayılabilir. (ankara.ktb.gov.tr).

Ankara yukarıda sayılan turistik özelliklerinin yanında oldukça yüksek potansiyeli olan tarihi ve kültürel değerlere sahip bir başkenttir. En çok turist çeken tarihi ve kültürel değerlerini; Anıtkabir, Ankara Kalesi, Anadolu Medeniyetleri Müzesi, Etnografya Müzesi, Hacı Bayram Veli Camii ve Augustus Tapınağı, Roma Hamamı, Kurtuluş Savaşı Müzesi (1. TBMM), Cumhuriyet Müzesi (2. TBMM), Kocatepe Camii şeklinde sayabiliriz. Bu tarihi ve kültürel değerlerden Anıtkabir, Türkiye Cumhuriyeti Devleti'nin kurucusu Gazi Mustafa Kemal Atatürk'ün ebedi istirahatgâhı olması sebebiyle hem Türk milleti açısından hem de diğer milletler açısından önemli bir yere sahiptir. Bu sebeple yerli ve yabancı turistlerin, Ankara'ya geldiklerinde ilk ziyaret ettikleri yerler arasındadır. Etnografya Müzesi, Türkiye'de müze binası olarak yapılan ilk yapı olma özelliğine sahiptir. Bunun yanında Atatürk'ün naaşı Anıtkabir'e nakledilene kadar muvakkaten burada muhafaza edilmiştir. Hacı Bayram Veli Camii ve Augustus tapınağı, Ankara'nın inanç turizm merkezlerindedir. İnanç turizmi maksadıyla Ankara'ya gelen turistlerin ilk ziyaret ettiği yerlerden birisidir. Roma Hamamı, Ankara'nın Roma dönemi özelliklerini yansıtması sebebiyle tarihi açıdan önemlidir. Kurtuluş Savaşı Müzesi, TBMM'nin kurulduğu bina olması sebebiyle ayrıcalıklıdır. Kocatepe Camii, dört minaresiyle Selimiye Camii'ni, merkez kubbe ve yarım kubbeleriyle Sultanahmet Camii'ni andırır ve iç süslemeleri Klasik Osmanlı Dönemi'ni yansıtır.

2.1.6. Ankara Kale Bölgesi ve Turistik Özellikleri

Şehre hâkim bir tepe üzerine kurulu Ankara Kalesi, zaman içinde kentin en önemli simgelerinden birine dönüşmüştür. Kale'nin ilk yapım tarihi hakkında kesin bir bilgi bulunmamaktadır (Acar, 2016: 12; Günel ve Kılıcı, 2015: 91). Şehirde askeri birlik bulunduran Hititler tarafından yapıldığı düşünülmektedir. M.Ö II. yüzyılda Galatlar zamanında var olduğu bilinen Ankara Kalesi; Romalılar, Bizanslılar, Selçuklular ve Osmanlılar dönemlerinde pek çok kez onarılmış, günümüze kadar varlığını sürdürmüştür. Kale, tepenin yüksek bölümünü içine alan iç kale ve çevresini kaplayan dış kaleden oluşmaktadır. Dış kale kısmında 20'ye yakın kule bulunmakta olup eski Ankara şehrini çevrelemektedir. İç kale ise yaklaşık 43.000 kilometre karelik bir yer kaplamakta ve yüksekliği 14-16 metreyi bulan duvarların üstünde birçoğu beş köşeli 42 kule bulunmaktadır. Kalenin dış surları, kuzey-güney doğrultusunda yaklaşık olarak 350 metre, batı-doğu doğrultusunda ise yaklaşık olarak 180 metre uzanmaktadır. 'Dış Kale Kapısı' ve 'Hisar Kapısı' adıyla Ankara Kalesi'nin iki kapısı mevcuttur. Hisar Kapısı'nın üzerinde İlhanlılar dönemine ait 1330 tarihli Farsça bir kitabe yer almaktadır (Ergenç, 1980: 95-96; Erdoğan, 2005:251; Günel ve Kılıcı, 2015: 91).

M.Ö 2. yüzyılın başında Romalılar'ın Galatya'yı (Ankara Yöresi) işgal etmesinden sonra kent büyüyerek kalenin dışına taşmıştır. Roma İmparatoru Caracalla M.Ö. 217 yılında kalenin surlarını tamir ettirmiştir. (Mamboury, 1934: 153). 222-260 yılları arasında İmparator Severus Alexander ve Velerianus, Persler tarafından yenilgiye uğrayınca kale kısmen tahrip olmuştur. 7. yüzyılın ikinci yarısından sonra Romalılar kalenin onarımını yapmaya başlamışlardır. İmparator Konstantinos 688 yılında Dış Kale'yi yaptırmıştır. 4. Leon ise, 740 yılında kale duvarlarının onarımını yaptırmasının yanı sıra İç Kale surlarını da yükseltirmiştir. Ankara Kalesi 1073 yılında Selçuklular'ın hâkimiyeti altına girmiştir. 1101 yılında Haçlılar tarafından işgal edilen kale tekrar 1227 yılında Selçuklular'ın hâkimiyetine girmiştir. Selçuklu Sultanı 1. Alaeddin Keykubat tarafından onarım işlemi gören kaleye Sultan 2. Keykavus da 1249 yılında bazı ekler yaptırmıştır (Günel ve Kılıcı, 2015: 91). Osmanlılar döneminde muhtelif zamanlarda onarılan kale surları, Mısır Valisi M. Ali Paşa'nın oğlu İbrahim Paşa tarafından 1832 yılında bir kez daha tamir

ettirilmiştir. (Ergenç, 1980: 95-96; Erdoğan, 2005: 251). Surların bazı yerlerinde rastlanmış olan lahit ve heykel parçaları, sütun başlıkları, onarımların yapılmasında toplama malzemelerin kullanıldığını göstermektedir. Şekil olarak dikdörtgeni andıran İç Kale, kısmen Ankara taşı kısmen karışık bir malzemedden yapılmıştır. (Erdoğan, 2005: 252). Kale içinde 17. yüzyıl Osmanlı döneminden kalmış eski Ankara evleri ve Alaeddin Camii halen günümüzde varlıklarını sürdürmektedir. (Acar, 2016: 12). Bunların yanı sıra Ankara Kale Bölgesi'nde, Anadolu Medeniyetleri Müzesi, Ankara Rahmi M. Koç Müzesi, At Pazarı ve Koyun Pazarı gibi tarihi ve kültürel değerler yer almaktadır.

Ankara'nın en eski camilerinden olan Alaeddin Camii, özellikle minberi, son cemaat yerinin bulunduğu yerdeki antik sütun başlıkları ve kapısı üzerindeki onarım yazıtları ile önemli bir yere sahiptir. Eski Ankara evlerinin sayılı örnekleri 17.-18.-19. yüzyıldan kalmış ve bazıları günümüzde turistik amaçla kullanım göstermektedir (ankara.ktb.gov.tr).

Anadolu Medeniyetleri Müzesi, Ankara'nın ilk müzesi olma özelliğine sahiptir. Anadolu Medeniyetleri Müzesi, 1997 yılında 'Avrupa'da Yılın Müzesi' seçilmiştir. Kendine özgü olan koleksiyonlarıyla dünyanın sayılı müzeleri arasında yer alan müzedeki eserler, kronolojik sıraya göre ayrılmış bölümlerde sergilenmektedir. Müzenin üst salonunda; Paleolitik Çağ, Kalkolitik Çağ, Eski Tunç Çağı, Asur Ticaret Kolonileri Çağı, Eski Hitit ve Hitit İmparatorluk Çağı, Frig Krallığı, Geç Hitit Krallığı, Urartu Krallığı bölümleri, alt salonunda ise; Çağlar Boyu Ankara ve Klasik Devirler bölümleri bulunmaktadır (muze.gov.tr).

Rahmi M. Koç Müzesi, Ankara'nın ilk sanayi müzesi olma özelliğine sahip olarak 2005 yılında ziyarete açılmıştır. Eskiden At Pazarı olarak adlandırılan mevkide, Ankara Kalesi'nin ana giriş kapısının hemen karşısında yer almaktadır. Çengelhan ve Safranhan olmak üzere iki tarihi binadan meydana gelmektedir (rmk-museum.org.tr).

ÜÇÜNCÜ BÖLÜM

3. ANKARA KALE BÖLGESİNDE TURİZME KATILANLARIN PROFİLİNİN SÜRDÜRÜLEBİLİR TURİZM KAPSAMINDA İNCELENMESİ

3.1. Araştırmanın Amacı ve Önemi

Bu çalışmanın amacı; sürdürülebilir turizm kapsamında Ankara Kale Bölgesi'ne gelen turizm katılımcılarının sürdürülebilir turizm algıları ile Ankara'yı ziyaret etmekteki başlıca sebeplerine etkisinin Ankara Kale Bölgesi ziyaretleri sonrası görüşlerinin arasındaki ilişkiyi ele almaktır. Bu kapsamda turizm katılımcılarının profilinin belirlenerek bölge turizme katkı sağlaması amaç edilmektedir.

Buckley'e göre, dünya çapında 1990 ve 2012 yılları arasında sürdürülebilir turizm ile ilgili 5000'den fazla makale yayınlanmış (Buckley, 2012: 530). León-Gómez ve arkadaşlarına göre ise bu konuda 1990-2020 yılları arasında 9500'ün üzerinde makale yayınlanmıştır (León-Gómez, 2021:4). Bu durum da sürdürülebilir turizmin yaygınlığını araştırma konusu olarak ortaya koymaktadır. Bununla birlikte, akademik çalışmaların zamanında ve son derece gözden geçirilmesinin önemine rağmen, bu araştırma alanının kapsamlı ve sistematik bir analizi nadiren turizm akademisinde yapılmıştır. Bunun yanı sıra, sürdürülebilir turizm konusundaki araştırma sayısındaki artış ve bu alanda artan önem, bu alandaki önceki çalışmaların incelemesinin son derece önemli olduğunu göstermektedir (Qian, Shen ve Law, 2018: 2).

Literatürde belirtildiği üzere sürdürülebilir turizm konusunda son yıllarda çok fazla çalışma yapılmıştır. Bu çalışmalardan sürdürülebilirlik algıları üzerine yapılanların çoğunluğu yerel yönetim ve yerel halka yönelik yapılmıştır (Godfrey, 1998; Chris ve Sırakaya, 2005; Brokaj, 2014; Uğur A., 2015; Lopez, vd., 2018). Ziyaretçilerin sürdürülebilir turizme yönelik algılarıyla ilgili literatürde çok az sayıda çalışma yer almaktadır (Yan, 2008, Nicholas ve Thapa, 2010; Daud ve Rahman, 2011; Çamlıca, 2014; Çuhadar ve Kervankıran, 2015). Ancak, yerel yönetimlerin ve yerel halkın sürdürülebilir turizme yönelik algıları ne derece önemliyse, ziyaretçilerin de algıları sürdürülebilirliğin uygulanması ve devamlılığını sağlaması

için büyük önem arz etmektedir. Dolayısıyla sürdürülebilir turizmin uygulanabilmesi için, başta Ankara Kale Bölgesi olmak üzere diğer tarihi ve kültürel destinasyonları ziyaret eden ziyaretçilerin sürdürülebilir turizme yönelik algılarının olması gerekmektedir.

Bu çalışma, aracılık etkisini inceleyen çalışmalara rastlanmaması sebebiyle özgün bir çalışma olması ve literatüre sağladığı teorik katkısıyla önemli bir yere sahiptir. Bunun yanı sıra çalışmanın diğer önemli bir katkısı ise, turist profili ve sürdürülebilir turizme yönelik algılarının beraber ele alınmasıdır. Literatürde de belirttiği gibi genellikle çalışmalarda sürdürülebilir turizm ve turist profili ayrı ayrı ele alınmıştır.

Çalışma, başta Ankara Kale Bölgesi olmak üzere diğer tarihi ve kültürel destinasyonları ziyaret eden katılımcıların sürdürülebilir turizme yönelik algılarını belirleyerek profillerini ortaya koymaktadır. Böylece başkent Ankara'nın turizminin sürdürülebilirliğini sağlamak için ülkemizin turist hedef pazarını belirlemek konusunda da önem arz etmektedir.

3.2. Araştırma Sorusu ve Hipotezleri

Bu çalışmada, bir önceki 3.1. bölümünde referansları verilen sürdürülebilirlik ve destinasyon algısına ilişkin çalışmalar dikkate alınarak, sürdürülebilir turizm kapsamında Ankara Kale Bölgesine gelen turistlerin sürdürülebilir turizm algıları ile Ankara'yı ziyaret etmekteki başlıca sebepleri ve Ankara Kale Bölgesi ziyaretinin bu motivasyona dönük bir aracı etkisinin olup olmadığının tespiti yapılmaya çalışılacaktır. Bu doğrultuda çalışmanın ana konusu *“Yerli ve yabancı turistlerdeki sürdürülebilir turizm algısının, turistlerin Ankara'yı ziyaret etme sebeplerine, -Ankara Kale Bölgesi ziyaretleri sonrası görüşlerinin aracılık etkisi dikkate alınarak- etki edip etmediği”* nin araştırılmasıdır. Bu ana araştırma sorusu kapsamında oluşturulan araştırma modeli doğrultusunda yapılan Açıklayıcı ve Doğrulamalı faktör analizleri sonucu oluşan alt boyutlar arasındaki ilişki ve etkileşimler de söz konusu analizler kapsamında incelenecektir.

3.3. Araştırma Verilerinin Analizi

Araştırma kapsamında sürdürülebilir turizm algısının, ziyaretçilerin Ankara'yı ziyaret etme nedenleri üzerindeki etkisinde Ankara Kale Bölgesini ziyaretleri sonrası görüşlerinin aracı rolü incelenmektedir. Bu amaçla yapısal eşitlik modeli kullanılmıştır. Yapısal eşitlik modeli kapsamında Şekil 3.1'de yer alan model incelenmiştir.

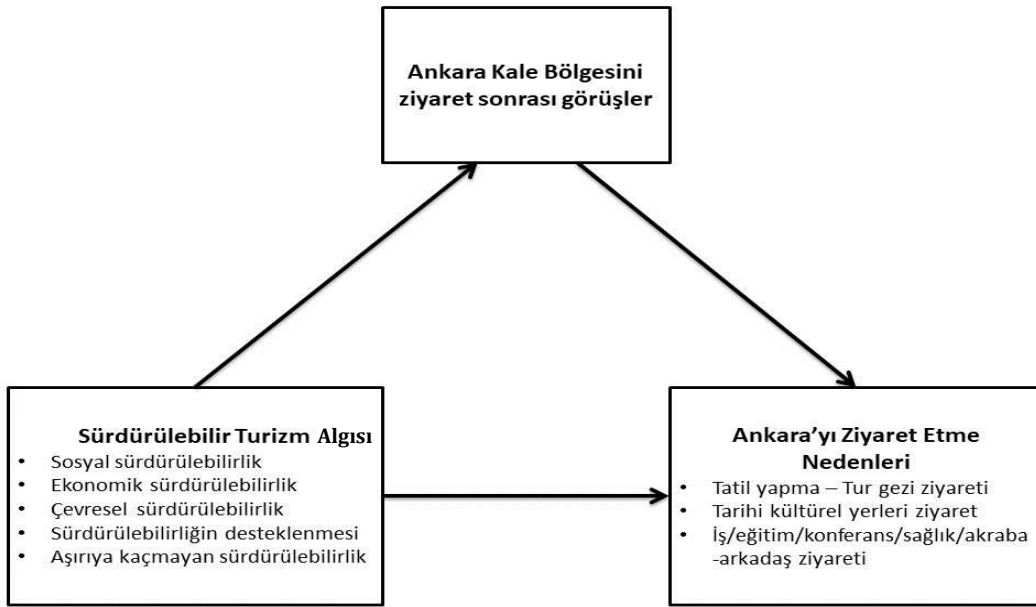

Şekil 3.1: Araştırma Modeli

Bu model kapsamında öncelikle sürdürülebilir turizm algısının, ziyaretçilerin Ankara'yı ziyaret etme nedenleri ve Ankara Kale Bölgesini ziyaretleri sonrası görüşlere olan doğrudan etkisi incelenmiştir. Daha sonra sürdürülebilir turizm algısının, ziyaretçilerin Ankara Kale bölgesini ziyaret sonrası görüşleri aracılığıyla Ankara'yı ziyaret etme nedenleri üzerindeki dolaylı etkisi incelenmiştir.

Ziyaretçilerin, Ankara Kale Bölgesini ziyaret sonrası görüşlerinin aracılık etkisini incelemek için Baron ve Kenny (1986) tarafından önerilen geleneksel yaklaşım yerine Preacher ve Hayes (2008) tarafından önerilen çağdaş yaklaşım kullanılmıştır. Çağdaş yaklaşım aracı rolü incelemek için dolaylı etkinin anlamlılığını incelemektedir. Dolaylı etkinin anlamlı olması, aracılık etkisinin anlamlı olduğunu ifade etmektedir. Dolaylı etkinin anlamlılığın için katı ve güvenilirliği

düşük olan Sobel testi yerine güven aralığı ile dolaylı etkinin anlamlılığını inceleyen Bootstrap yöntemi kullanılmıştır (Gürbüz, 2019: 48). Verilerin analizinde Yapısal Eşitlik Modeli (YEM) oluşturularak Doğrulayıcı Faktör Analizi (DFA) yapıldı (Arbuckle, 2016) ve dolaylı etkinin anlamlılığını Bootstrap yöntemi ile elde edilen güven aralığı incelenmiştir. Güven aralığının alt ve üst sınırının her ikisinin de pozitif veya her ikisinin de negatif olması, dolaylı etkinin anlamlı olduğunu ifade etmektedir (Gürbüz, 2019: 48).

3.4. Araştırma Verilerini Toplama Aracı

Araştırmanın amacı doğrultusunda ziyaretçilerin sürdürülebilir turizme yönelik algılarını, profillerini ve Ankara Kale Bölgesini ziyaretleri sonrası görüşlerini belirleyebilmek ve ihtiyaç duyulan verilere ulaşmak için ‘anket’ yöntemi kullanılmıştır. Araştırmanın verilerini toplamak için Ankara Kale Bölgesini ziyaret eden turistlerle yüz yüze görüşülerek, tur gruplarına rehber eşliğinde ve Google anket uygulaması aracılığıyla bölgeyi ziyaret edilen turistlere çevrimiçi yollarla ulaşılarak anket uygulanmıştır.

Yapılan bu çalışma nicel bir çalışmadır. Çalışmanın anket formu Türkçe olarak hazırlanmış olup İngilizce, Çince, Korece ve Rusça dillerine çevirmen yardımı ile çevrilerek uygulanmıştır. Hazırlanan anket formu toplamda 8 bölümden ve 82 sorudan oluşmaktadır. Çalışmanın ilk bölümünde, Şaman (2009) ve Emir (2010) çalışmalarda kullandıkları, ziyaretçilere yönelik tanımlayıcı bilgiler ve seyahat özelliklerinin bulunduğu ölçekten yararlanılarak oluşturulan sorular yer almaktadır. Bu bölümde tanımlayıcı ve seyahat özellikleriyle ilgili 15 soru yer almaktadır. Çalışmanın ikinci bölümde ziyaretçilerin sürdürülebilir turizme yönelik tutumları belirlemek amaçlanmıştır. Bunun için Nicholas ve Thapa (2010), Daud ve Rahman (2011) ve Yan (2008)’in çalışmalarında inceledikleri boyutlardan yararlanarak Çamlıca (2014), tarafından ziyaretçilerin sürdürülebilir turizme ilişkin tutumlarının ele aldığı çalışmadaki boyutlardan (ekonomik, çevresel, sosyal, sürdürülebilirliğin desteklenmesi ve aşırıya kaçmayan sürdürülebilir gelişim) yararlanılmıştır. Ziyaretçilerin sürdürülebilir turizme yönelik tutumlarının belirlendiği bu bölümde 25 soru yer almaktadır. Çalışmanın üçüncü bölümünde ziyaretçilerin Ankara Kale Bölgesine yönelik görüşlerine ilişkin 7 soruya yer verilmiştir. Çalışmanın dördüncü

bölümünde ziyaretçilerin Ankara'yı ziyaret etmekteki başlıca sebepleri ele alınmıştır. Bu bölüm, Emir (2010) tarafından hazırlanan çalışmadaki ölçek kullanılarak bu çalışmaya uyarlanmıştır. Çalışmanın beşinci bölümünde ziyaretçilerin Ankara Kale Bölgesi hariç başka nereleri ziyaret ettiklerine ilişkin 11 seçeneğin bulunduğu soru yer almaktadır. Çalışmanın altıncı bölümünde ziyaretçilerin Ankara'da ziyaret etmiş oldukları yerlere yönelik genel tatmin düzeylerinin belirlendiği 11 soru seçeneği yer almaktadır. Bu bölüm, Şaman (2009) tarafından çalışmasında kullanılan tatmin düzeyi ölçeği uyarlanarak oluşturulmuştur. Çalışmanın yedinci bölümüne ziyaretçilerin Ankara turizmi ile ilgili geliştirilmesi gereken şeylere yönelik hazırlanan 10 soru seçeneği yer almaktadır. Çalışmanın sekizinci ve son bölümünde ise ziyaretçilerin genel olarak Ankara ile ilgili düşüncelerini belirtebileceklerini ifade eden soru yer almaktadır.

3.5. Araştırmanın Evren ve Örneklemi

Bilimsel çalışmalarda örneklem uygulamanın temel amacı, araştırmacıya evren ile ilgili genellemeler yapabileceği bilgiyi, evrenin tamamını tek tek araştırmasına gerek olmadan sağlamasıdır. Çalışma kapsamında oluşturulan amaçlar doğrultusunda seçilen birimler grubun bütün evrenini oluşturmaktadır. Evrenin sınırları oluşturulduktan sonrasında örneklem yapılmaktadır. Örneklem, evreni en uygun şekilde temsil eden ve evrenden seçilen küçük bir kümeyi ifade etmektedir (Taşçı, 2020: 71).

Tablo 3.1: Bilimsel Çalışmalarda Kullanılan Örneklem Büyüklükleri

Evren Büyüklüğü	± 0.03 örnekleme hatası (d)			±0.05 örnekleme hatası (d)			±0.10 örnekleme hatası (d)		
	p=0.5	p=0.8	p=0.3	p=0.5	p=0.8	p=0.3	p=0.5	p=0.8	p=0.3
	q=0.5	q= 0.2	q= 0.7	q= 0.5	q= 0.2	q= 0.7	q= 0.5	q= 0.2	q= 0.7
100	92	87	90	80	71	77	49	38	45
500	341	289	321	217	165	196	81	55	70
750	441	358	409	254	185	226	85	57	73
1000	516	406	473	278	198	244	88	58	75
2500	748	537	660	333	224	286	93	60	78
5000	880	601	760	357	234	303	94	61	79
10000	964	639	823	370	240	313	95	61	80
25000	1023	665	865	378	244	319	96	61	80
50000	1045	674	881	381	245	321	96	61	81
100000	1056	678	888	383	245	322	96	61	81
1 Milyon	1066	682	896	384	246	323	96	61	81
100 Milyon	1067	683	896	384	245	323	96	61	81

p: gerçekleşme olasılığı

q: gerçekleşmeme olasılığı

Kaynak: Sekaran (2003: 294)

Tablo 3.2: 500.000 Kişiden Büyük Evren İçin Hata Payları Ve Güven Düzeyleri

Kabul Edilebilir Hata Düzeyleri	Güven Düzeyleri	
	%95	%99
%1	9423	16056
%2	2390	4113
%3	1065	1836
%4	600	1035
%5	384	663

Kaynak: Sekaran (2003: 294)

Bu çalışmada, tesadüfi olmayan örnekleme tekniklerinden ‘kolayda örnekleme’ tekniği kullanılmıştır. Bu teknik, evrendeki tüm birimlerin örnekleme alınma olasılığını eşik oranda göstermektedir. Bu durumda çalışma konusuyla ilgili seçilen katılımcıların birbirinden bağımsız seçilmesine ilişkin olasılık aynı değerdedir. Ayrıca, bu örnekleme tekniğinin diğer örnekleme tekniklerine göre daha güçlü temsil yeteneğine sahip olduğu ifade edilmektedir. Kolayda örnekleme tekniğinin uygulanabilmesi için öncelikle evren büyüklüğünün bilinmesi gerekmektedir. Sonra ise, belirlenen örneklem büyüklüğüne ulaşana kadar evrenden bir üye seçimi yapılmazdır (Taşçı, 2020: 72).

Araştırmanın evrenini Ankara’daki tarihi ve kültürel destinasyonları ziyaret eden katılımcılar oluşturmaktadır. Bu kapsamda araştırmanın örneklemini ise Ankara Kale Bölgesini ziyaret eden turizm katılımcıları oluşturmaktadır. Ankara turizm istatistiklerine göre 2020 yılında yerli ve yabancı ziyaretçilerin sayısı 2,7 milyon olmuştur (KTB, 2020).

Bu doğrultuda ≤ 0.05 örnekleme hatası için çalışmanın örneklem büyüklüğü 420 olarak belirlenmiştir. Bu şekilde belirlenen araştırmanın örneklem büyüklüğü %95 güven aralığında (1.96 tolerans ve 0.05 örneklem hatası ile) evreni temsil edecek niteliktedir.

3.6. Katılımcıların Tanımlayıcı Özelliklerine Yönelik Bulgular

Çalışmaya katılan ziyaretçilerin cinsiyet, yaş, medeni durumu, eğitim durumu, meslek durumu, aylık geliri şeklinde yer alan ve diğer tanımlayıcı bilgilerini içeren bulgulara ait tablolar bu başlık altında incelenmiştir.

Tablo 3.3: Katılımcıların Demografik Özelliklerine İlişkin Bulgular

Cinsiyet	Frekans (N)	Yüzde (%)
Kadın	206	49,0
Erkek	214	51,0
Total	420	100,0
Yaş	Frekans (N)	Yüzde (%)
16-25 Yaş	129	31,7
26-35 Yaş	164	40,3
36-45 Yaş	62	15,2
46-55 Yaş	29	7,1
56 Yaş ve Üzeri	23	5,7
Total	407	100,0
Medeni Durum	Frekans (N)	Yüzde (%)
Evli	156	37,3
Bekâr	262	62,7
Total	418	100,0
Eğitim Durumu	Frekans (N)	Yüzde (%)
İlköğretim	12	2,9
Lise	81	19,3
Üniversite	229	54,7
Lisansüstü	97	23,2
Total	419	100,0
Meslek Durumu	Frekans (N)	Yüzde (%)
Öğretmen/ Akademisyen	68	16,2
Öğrenci	67	15,9
Kamu Çalışan/Yönetici	42	10,0
Özel Sektör Çalışan/Yönetici	165	46,0
Emekli	11	2,6
Ev Hanımı	10	2,4
Diğer	29	6,9
Total	420	100,0
Aylık Gelir	Frekans (N)	Yüzde (%)
2000 TL ve altı	98	25,3
2001-4000 TL	130	33,6
4001-6000 TL	86	22,2
6001 TL ve üzeri	73	18,9
Total	387	100,0

Tablo 3.3'te yer alan demografik özelliklerine göre:

Katılımcıların %49'unu kadınlar, %51'ini erkekler oluşturmaktadır. Katılımcılar, en fazla %40 oranla 26-35 yaş aralığındaki yer alan kişilerden oluşurken, en az ise %5,7 oranla 56 yaş ve üzeri kişilerden oluşmaktadır. Katılımcıların medeni durumlarına ilişkin ifadelerle bakıldığında, %37,3'ü evli, %62,7'si ise bekârdır. Eğitim durumları incelendiğinde katılımcılar, en fazla %54,7 oranla üniversite mezunlarından oluşurken, en az ise %2,9 oranla ilköğretim mezunları oluşturmaktadır. Meslek gruplarına bakıldığında katılımcılar, en fazla %46 oranla özel sektör çalışanı/yönetici, en az ise % 2,6 oranla emekli ve %2,4 oranla ev hanımı olan kişilerden oluşmaktadır. Katılımcıların ortalama aylık gelirlerine bakıldığında en fazla %33,6 oranla 2001-4000 TL arası gelire sahip olan kişilerden oluşurken, en az ise %18,9 ile 6001 TL ve üzeri gelire sahip kişilerden oluşmaktadır.

Tablo 3.4: Katılımcıların Uyruklarına İlişkin Bulgular

Uyruklar	Frekans (N)	Yüzde (%)
Afgan	1	,2
Brunean	2	,5
Çin	20	4,8
Kore	7	1,7
Makedon	1	,2
Moğolistan	1	,2
Nijerya	1	,2
Özbek	1	,2
Polonya	1	,2
Rus	17	4,0
Tayvan	25	6,0
Türkiye Cumhuriyeti	339	80,7
Türkmenistan	1	,2
Ukrayna	2	,5
Uygur Türkü	1	,2
Total	420	100,0

Tablo 3.4'te yer alan katılımcıların uyruklarına ilişkin veriler incelendiğinde, katılımcılar en fazla %80,7 oranla Türkiye Cumhuriyeti vatandaşlarından, %6,0 Tayvan uyruklu kişilerden, %4,8 oranla Çin uyruklu kişilerden, 4,0 oranla Rus uyruklu kişilerden ve %1,7 oranla Kore uyruğuna sahip kişilerden oluşmaktadır.

Tablo 3.5: Katılımcıların İkamet Yerlerine (Ülke) İlişkin Bulgular

İkamet Yeri (Ülke)	Frekans (N)	Yüzde (%)
Amerika	1	,2
Brunei Sultanlığı	2	,5
Çin	8	1,9
Güney Kore	6	1,4
Hong Kong	11	2,6
KKTC	2	,5
Makedonya	1	,2
Polonya	1	,2
Rusya	17	4,0
Tayvan	26	6,2
Türkiye	343	81,7
Ukrayna	2	,5
Total	420	100,0

Tablo 3.5'de yer alan katılımcıların ikamet yerlerine ilişkin bulgular, yurt dışından gelen ziyaretçiler ikamet yerlerini ülke olarak belirttikleri için tüm katılımcıların ikamet yerleri ülke olarak verilmiştir.

Tablo 3.5'de yer alan katılımcıların ikamet yerlerine ilişkin veriler incelendiğinde, katılımcılar en fazla %81,7 oranla Türkiye, %6,2 oranla Tayvan, %4,0 oranla Rusya, %2,6 oranla Hong Kong ve %1,9 oranla Çin, %1,4 oranla Güney Kore'de ikamet ettikleri görülmüştür.

3.7. Katılımcıların Seyahat Özelliklerine İlişkin Bulgular

Katılımcıların Ankara'yı ziyaretlerine ilişkin seyahat özelliklerinin yer aldığı bulgular tablo 3.6'da yer almaktadır.

Tablo 3.6: Katılımcıların Seyahat Özelliklerine İlişkin Bulgular

Ankara'yı ziyaret sayısı	Frekans (N)	Yüzde (%)
İlk kez	86	20,8
2. defa	29	7,0
3. defa	22	5,3
4 ve daha fazla	277	66,9
Total	414	100,0
Ankara'ya kiminle geldiniz	Frekans (N)	Yüzde (%)
Yalnız	92	22,2
Eşimle	39	9,4
Ailemle	155	37,3
Arkadaşlarımla	129	31,1
Total	415	100,0
Ankara'da konaklama olanakları	Frekans (N)	Yüzde (%)
Kendi evim/ akraba arkadaş yanı	225	53,6
Misafirhane	15	3,6
1-2-3 yıldızlı otel	13	3,1
4-5 yıldızlı otel	150	35,7
Öğrenci Yurdu	9	2,1
Günübirlik	8	1,9
Total	420	100,0
Ankara'da konaklama süresi	Frekans (N)	Yüzde (%)
Günübirlik	47	11,4
1-2 gece	120	29,1
3-4 gece	41	10,0
5 ve daha fazla	204	49,5
Total	412	100,0
Ankara'da kültürel ve tarihi varlıkları gezmek için ayrılan süre	Frekans (N)	Yüzde (%)
1 gün	179	43,2
2 gün	79	19,1
3 gün ve üzeri	156	37,7
Total	414	100,0
Ankara Hakkında Bilgi Topladınız mı?	Frekans (N)	Yüzde (%)
Evet	277	66,9
Hayır	137	33,1
Total	414	100,0
Ankara Hakkında Bilgi Toplama Kaynakları	Frekans (N)	Yüzde (%)
İnternet	230	31,1%
Arkadaş-Akraba	205	27,7%
TV-Medya	123	16,6%
Turizm Kaynakları	107	14,5%
Meslektaş	75	10,1%
Total	740	100,0%

Tablo 3.6’da yer alan katılımcıların seyahat özelliklerine ilişkin bulgular incelendiğinde: Katılımcıların Ankara’yı ziyaret etme sayılarına bakıldığında, en fazla %66,9 oranla 4 ve daha fazla ziyaret edenler yer alırken, en az %5,3 oranla 3. defa ziyaret eden kişiler oluşturmaktadır. Günübürlük ziyaret edenlerin oranı ise %20,8’dir. Katılımcıların Ankara’yı ziyaretleri sırasında, en fazla %33,7 oranla aileleriyle, %31,1 oranla arkadaşlarıyla oldukları, en az ise %9,4 oranla eşleriyle oldukları görülmüştür. Ankara’da konaklama olanaklarına bakıldığında, en fazla %53,6 oranla kendi evim/akraba-arkadaş yanı ve %35,7 oranla 4-5 yıldızlı oteller olurken, en az ise %1,9 oranla günübürlük ve %2,1 oranla öğrenci yurdu olmuştur. Konaklama sürelerine bakıldığında, %49,5’i 5 gün ve üzeri, %29,1 1-2 gece, %10,0’u 3-4 gece ve %11,1’i günübürlük olduğu görülmüştür. Katılımcıların Ankara’da tarihi ve kültürel değerleri ziyaret etmek için ayırdıkları süreye bakıldığında, %43,2’si 1 gün, %37,7’si 3 gün ve üzeri, %19,1’i ise 2 gün yanıtlarını vermişlerdir. Ankara’ya gelmeden önce bilgi topladınız mı sorusuna, %66,9’u evet, %33,1’i hayır yanıtını vermiştir. Katılımcıların Ankara hakkında bilgi toplama kaynaklarına bakıldığında, en fazla bilgi toplama kaynağı %31 oranla internet olurken, en az ise %10,1 ile meslektaşlar olmuştur.

3.7.1. Katılımcıların Ziyaret Ettikleri Yerlere İlişkin Bulgular

Ziyaretçilerin Ankara Kale Bölgesi hariç Ankara’da ziyaret ettikleri yerlere ilişkin bulgular Tablo 3.7’de yer almaktadır.

Tablo 3.7: Katılımcıların Ankara Kale Bölgesi Hariç En Çok Ziyaret Ettikleri Yerlere İlişkin Bulgular

Ankara Kale Bölgesi Hariç En Çok Ziyaret Edilen Yerler	Frekans (N)	Yüzde (%)
Anıtkabir	354	15,7%
Alışveriş Mekânları/Bölgeleri	293	13,0%
Eğlence Mekânları/Parklar	260	11,5%
Anadolu Medeniyetleri Müzesi	234	10,4%
Hacı Bayram Veli Camii Ve Augustus Tapınağı	220	9,8%
Kurtuluş Savaşı Müzesi (1.TBMM)	213	9,4%
Kocatepe Camii	212	9,4%
Etnografya Müzesi	181	8,0%
Cumhuriyet Müzesi (2. TBMM)	180	8,0%
Roma Hamamı	107	4,7%
Total	2254	100,0%

Tablo 3.7’de yer alan katılımcıların Ankara Kale Bölgesi hariç en fazla ziyaret ettikleri yerlere ilişkin bulgular incelendiğinde, en fazla ziyaret edilen yerlerin başında %15,7 oranla Anıtkabir gelmektedir. Diğer ziyaret edilen yerlere bakıldığında Anıtkabir’den sonra en fazla %13,0 oranla Alışveriş mekanları/bölgeler ve %11,5 oranla Eğlence Mekanları/parklar yer almaktadır. En az ziyaret edilen yerlere bakıldığında ise %4,7 oranla Roma Hamamı ilk sıradadır.

3.7.2. Katılımcıların Ankara’da Ziyaret Ettikleri Yerlere İlişkin Tatmin Düzeylerine Ait Bulgular

Katılımcıların Ankara’da ziyaret ettikleri yerlerle ilgili genel tatmin düzeylerine ilişkin bulgular Tablo 3.8’de yer almaktadır.

Tablo 3.8: Katılımcıların Ankara’da Ziyaret Ettikleri Yerlere İlişkin Genel Tatmin Düzeyleri

Ankara'da Ziyaret Edilen Yerler	N	Minim um	Maksimum	Ortalama	Standart Sapma
Anıtkabir	361	1,00	5,00	4,5956	,77630
Anadolu Medeniyetleri Müzesi	300	1,00	5,00	4,3200	,79143
Etnografya Müzesi	242	1,00	5,00	4,2231	,88311
Kurtuluş Savaşı Müzesi (1. TBMM)	265	1,00	5,00	4,1887	,88883
Cumhuriyet Müzesi (2. TBMM)	251	1,00	5,00	4,1275	,88976
Hacı Bayram Veli Camii ve Augustus Tapınağı	277	1,00	5,00	3,9531	,99344
Kocatepe Camii	276	1,00	5,00	3,9239	,99344
Alışveriş Merkezleri/Bölgeleri	315	1,00	5,00	3,7683	1,12878
Eğlence Mekânları/Parklar	294	1,00	5,00	3,7347	1,01070
Ankara Kale Bölgesi	383	1,00	5,00	3,6527	1,00888
Roma Hamamı	214	1,00	5,00	3,5794	1,05294

Tablo 3.8’de katılımcıların Ankara’da ziyaret ettikleri yerlere ilişkin genel tatmin düzeyi ortalama değerleri yer almaktadır. Tablo incelendiği, tatmin düzeyleri puan ortalaması olarak en yüksek 4,59 ile Anıtkabir olmuştur. Ankara Kale Bölgesi ise 3,65 puan ortalaması ile en düşük ikinci puanı almıştır.

3.7.3. Katılımcıların Ankara Turizminin Geliştirilmesi Gereken Yönlerine İlişkin Bulgular

Katılımcıların Ankara’da ziyaret ettikleri, konakladıkları, zaman geçirdikleri yerlerden yola çıkarak Ankara turizminin geliştirilmesi gereken yönlerine ilişkin ifadeleri Tablo 3.9’da yer almaktadır.

Tablo 3.9: Katılımcıların Ankara Turizminin Geliştirilmesi Gereken Yönlerine İlişkin İfadeler

Ankara Turizmi İçin Geliştirilmesi Gereken Yönler	N	Minimum	Maksimum	Ortalama	Standart Sapma
Tarihi ve kültürel yapıların korunması	384	1,00	5,00	4,5755	,77461
Ziyaret edilen yerlerin temizliği	382	1,00	5,00	4,4948	,83161
Ziyaret edilen yerlerin güvenliği	382	1,00	5,00	4,3796	,90197
Esnafların davranış ve tutumları	380	1,00	5,00	4,3316	,94746
Konaklama olanakları	381	1,00	5,00	4,2703	,97489
Ziyaret edilen yerlerin pahalılığı	379	1,00	5,00	4,1187	,99424
Yeme içme mekânlarının sayısı	380	1,00	5,00	4,0211	,95247
Trafik yoğunluğu	380	1,00	5,00	3,9711	1,02048
Ziyaret edilen yerlerin çok kalabalık olması	378	1,00	5,00	3,7619	1,06122

Tablo 3.9’da Ankara turizminin geliştirilmesi gereken yönlerine ilişkin ifadelerin ortalama değerleri yer almaktadır. Tabloda yer alan ortalama değerler incelendiğinde, 4.57 ile en yüksek ortalama tarihi kültürel yapıların korunması ifadesinde bulunmaktadır. Geliştirilmesi gereken yönlerden en düşük ortalama değer ziyaret edilen yerlerin çok kalabalık olmasında bulunmaktadır. Bu veriler ışığında Ankara turizminin geliştirilmesi gereken öncelikli yönü tarihi kültürel yapıların korunması olmaktadır.

3.8. Araştırmanın Bulguları

3.8.1. Ölçeklere İlişkin Bulgular

Bu bölümde araştırmada kullanılan ölçeklere ilişkin veriler yer almaktadır. Bu kapsamda ölçeklere ilişkin bulgular; Açıklayıcı Faktör Analizi, güvenilirlik analizi, kullanılan ölçeklerin geçerliliği, sürdürülebilir turizm algısı ölçeği, Ankara'yı ziyaret etme nedenleri ölçeği ve Ankara Kale Bölgesini ziyaret sonrası görüşleri ölçeği başlıkları altında incelenmiştir.

3.8.1.1. Açıklayıcı Faktör Analizine Ait Bulgular

Bu bölümde araştırmada kullanılan Doğrulayıcı Faktör Analizinin yapı geçerliği için yapılan Açıklayıcı Faktör Analizi bulguları yer almaktadır.

Tablo 3.10: Sürdürülebilir Turizm Algısı Açıklayıcı Faktör Analizine İlişkin Bulgular

Sürdürülebilir Turizm Algısı Boyutları	Sürdürülebilir Turizm Algısına İlişkin İfadeler	Faktör Yükleri
Sürdürülebilirliğin Desteklenmesi	Turizm, başka ülkeden turistlerle tanışmak, onların kültürlerini ve toplumlarını anlamak için önemli bir deneyimdir.	,726
	Turizm gelişim planları sürekli bir şekilde güncellenmelidir.	,705
	Turizmde söz sahibi olan kişiler çevresel koruma için çaba göstermelidir.	,654
	Turizm, gelecek nesiller için çevreyi geliştirmelidir.	,606
	Turistik gelişmenin olumsuz etkilerini azaltmak için katı çevre kurallarının düzenlenmesi gerekmektedir.	,568
	Bir turizm bölgesine gittiğimde, bölgeyi temiz tutmayı ve hiçbir şeye zarar vermemeyi kendime görev edinirim.	,466
Aşırıya Kaçmayan Sürdürülebilir Gelişim	Tarihi-kültürel veya doğa güzelliğine sahip önemli destinasyonlar için planladığımdan daha fazla para ödemeyi kabul edebilirim.	,864
	Turistik bir bölgede yer alan tesislerin çevreye yarar sağladığından emin olursam, bu gibi tesislere daha fazla para ödemekten kaçınmam.	,820
	Sürdürülebilir turizm hakkında yeterli bilgiye sahibim.	,415
Ekonomik Sürdürülebilirlik	Turistler doğa ile deneyim/kültür/manzara vs. etkinlikler için daha fazla para ödemek zorunda bırakılmamalıdır.	,836
	Turistik bölgelerde ürün ve hizmet fiyatları turizmden dolayı artmaktadır.	,690
	Tarihi-kültürel veya doğa güzelliğine sahip bir destinasyonun mutlaka daha pahalı olması gerekmez.	,540

Çevresel Sürdürülebilirlik	Doğanın çeşitliliği korunmalı ve doğaya değer verilmelidir.	,757
	Bitki ve hayvanlar için yaşam alanlarını korumak, insanlar için gezi/eğlence fırsatları sağlamaktan daha önemlidir.	,732
	Doğal ve kültürel çevre her zaman ve her şartta korunmalıdır.	,728
	Kültürel bilgilendirme, ziyaretçilerin deneyimlerinin önemli bir parçasıdır.	,546
Sosyal Sürdürülebilirlik	Turizm, yerleşik ve yaşayan kültürel miras ile geleneksel değerlerin korunmasına yardımcı olur.	,851
	Turizm, tarihi binaların restorasyonu ve doğal kaynakların korunması açısından fırsatlar sunmaktadır.	,670
	Turizm, topluma daha fazla park ve rekreasyon alanları sunmaktadır.	,642
	Turizm, kültürlerarası anlayış ve hoşgörüyü katkıda bulunur.	,506
	Turizm, yerel halka gelir getiren fırsatlar sunarak ve gelir seviyesinin artmasına katkı sağlar.	,469
	Turizm, ulaşım imkânlarını toplu hareket edilmesi sayesinde ucuzlatmaktadır.	,427

Tablo 3.10’da sürdürülebilir turizm algılarına ilişkin boyutlar, ifadeleri ve faktör yükleri yer almaktadır. Sürdürülebilir turizm algısına ilişkin 25 soru yer almaktadır. Ancak yapılan Açıklayıcı Faktör Analizi sonuçlarına göre faktör yükleri düşük olduğu için Tablo 3.11’de yer alan 3 madde çıkartılmıştır. Sürdürülebilirliğin desteklenmesi boyutu 6 maddeden, aşırıya kaçmayan sürdürülebilir gelişim boyutu 3 maddeden, ekonomik sürdürülebilirlik boyutu 3 maddeden, çevresel sürdürülebilirlik boyutu 4 maddeden ve sosyal sürdürülebilirlik boyutu 6 maddeden oluşmaktadır. DFA analizleri Tablo 3.10’da yer alan boyutlara ilişkin 22 madde çerçevesinde yapılmıştır.

Tablo 3.11: Sürdürülebilir Turizm Algısı Açıklayıcı Faktör Analizi Faktör Yükleri Düşük Olan Maddelere İlişkin Bulgular

Sürdürülebilir Turizm Algısına İlişkin İfadeler	Faktör Yükleri
Turizmin neden olduğu olumsuz çevresel etkiler uzun vadeli bir devlet politikası ile kontrol edilmelidir.	,405
Turistler, yerel halkın kültürüne ve değerlerine saygı duymalıdır.	,348
Turizmden dolayı yollar ve çeşitli kamu hizmetleri en yüksek standartlarda tutulmalıdır.	,311

Tablo 3.12: Ankara'yı Ziyaret Etmekteki Başlıca Sebepler Açıklayıcı Faktör Analizine İlişkin Bulgular

Ankara'yı Ziyaret Etmekteki Başlıca Sebep Boyutları	Ankara'yı ziyaret etmekteki başlıca sebeplere ilişkin ifadeler	Faktör yükleri
Tarihi Kültürel Nedenlerle Ziyaret	Anadolu Medeniyetleri Müzesi'ni ziyaret etmek	,844
	Diğer Tarihi ve Kültürel mekânları ziyaret etmek	,763
	Anıtkabir'i ziyaret etmek	,718
	Ankara Kalesi'ni ziyaret etmek	,536
İş/Eğitim/Konferans/Sağlık Akraba/Arkadaş Ziyareti	İş/Eğitim/Konferans sebebiyle	,755
	Sağlık sebebiyle	,720
	Akraba/Arkadaş ziyareti	,714
Tatil/Tur, Gezi Programı	Tur/Gezi programında olduğu için	-,785
	Tatil yapmak	-,784
	Hacı Bayram Veli Camii'ni ziyaret etmek	-,471

Tablo 3.12'de katılımcıların Ankara'yı Ziyaret Etme Başlıca Sebeplerine ilişkin boyutlar, ifadeleri ve faktör yükleri yer almaktadır. Tarihi kültürel nedenlerle ziyaret boyutu 4 maddeden, İş/egitim/konferans/sağlık/akraba/arkadaş ziyareti boyutu 3 maddeden ve tatil tur gezi programı boyutu 3 maddeden oluşmaktadır. DFA analizi bu tabloda yer alan boyutlara ilişkin 10 madde çerçevesinde yapılmıştır.

Tablo 3.13: Ankara Kale Bölgesi Ziyaret Sonrası Görüşler Açıklayıcı Faktör Analizine İlişkin Bulgular

Ankara Kale Bölgesi Ziyaret Sonrası Görüşler Boyutuna İlişkin İfadeler	Faktör Yükleri
Ankara Kale Bölgesi'ndeki mekânlar oldukça temizdi.	,806
Ankara Kale Bölgesi'ndeki esnafların davranış ve tutumlarını olumlu buldum.	,803
Ankara Kale Bölgesi'ni gezerken kendimi güvende hissettim.	,764
Ankara Kale Bölgesi'nin tarihi ve kültürel yapısı iyi korunmuştur.	,745
Ankara Kalesi'nin restorasyonu kalenin orijinalliğini korumuştur.	,741
Ankara Kale Bölgesi'ndeki yeme içme mekânlarının sayısı yeterlidir.	,697
Ankara Kale Bölgesi'ndeki mekânların fiyatları uygundu.	,639

Tablo 3.13'de Ankara Kale Bölgesini ziyaret sonrası görüşler boyutuna ilişkin ifadeler ve faktör yükleri yer almaktadır. Ankara Kale Bölgesi ziyaret sonrası görüşlere ilişkin 7 madde bulunmaktadır. DFA analizi bu tabloda yer alan ifadelerle ilişkin 7 madde çerçevesinde yapılmıştır.

3.8.1.2. Güvenirlik Analizine Ait Bulgular

Çalışmada kullanılan ölçeklerin güvenirliliği ve geçerliliğinin belirlenmesine yönelik olarak söz konusu ölçeklerin Cronbach's Alpha katsayıları tablo 3.14'te hesaplanmıştır.

Tablo 3.14: Güvenirlik Analizi Sonuçları

Sürdürülebilir Turizm Algısı Ölçeği	Cronbach's Alpha	Soru Sayısı
	,879	25
Ankara Kale Bölgesi Ziyaret Sonrası Görüşler Ölçeği	Cronbach's Alpha	Soru Sayısı
	,864	7
Ankara'yı Ziyaret Etmekteki Başlıca Nedenler Ölçeği	Cronbach's Alpha	Soru Sayısı
	,783	10
Ankara'da Ziyaret Edilen Yerler İçin Genel Tatmin Düzeyi	Cronbach's Alpha	Soru Sayısı
	,843	11
Ankara Turizmi İle İlgili Görüşler	Cronbach's Alpha	Soru Sayısı
	,861	9

Tablo 3.14'te yer alan güvenirlik analizi sonuçlarına göre; sürdürülebilir turizm algısı ölçeğini oluşturan anket sorularının güvenirliliği 0,879, Ankara Kale Bölgesi ziyaret sonrası görüşler ölçeği anket soruları güvenirliliği 0,864 ve Ankara'yı ziyaret etmekteki başlıca nedenler ölçeği anket soruları güvenirliliği 0,783 olarak belirlenmiştir. Bu haliyle çalışmada kullanılan anketin 'çok iyi' seviyede güvenilir olduğu değerlendirilmektedir.

3.8.1.3. Ölçeklerin Geçerliğine Ait Bulgular

Bu bölümde araştırmada kullanılan ölçeklerin yapı geçerliği için yapılan Doğrulayıcı Faktör Analizi (DFA) bulguları yer almaktadır.

Tablo 3.15: DFA’da Kullanılan Uyum İyiliği İndeksleri ve Normal Değerleri

İndeksler	İyi Uyum	Kabul Edilebilir Değer
X^2/sd	$0 < X^2/df \leq 2$	$2 < X^2/df \leq 3 \leq X^2/df \leq 5$
GFI	$0.95 \leq GFI \leq 1.00$	$0.90 \leq GFI < 0.95$
SRMR	$SRMR < 0.05$	$SRMR < 0.10$
RMSEA	$0 < RMSEA < 0.05$	$0.05 < RMSEA < 0.08$

Kaynak: (Munro, 2005; Hooper, Coughlan, ve Mullen, 2008; Yılmaz ve Çelik, 2010; Çokluk, Şekercioğlu, ve Büyüköztürk, 2010; Schumacker ve Lomax, 2010; Waltz, Strickland, ve Lenz, 2010; Wang ve Wang, 2012)

Tablo 3.15’de, DFA’da kullanılan normal değerleri ve uyum iyiliği indeksleri yer almaktadır. Tabloda yer alan verilere göre Ki-karenin serbestlik derecesine bölünmesiyle oluşan X^2/df değeri 2 ve altında olduğunda mükemmel uyum sağlanmış olurken 5 ve daha az bir değer aldığı anda ise kabul edilebilir uyum sağlanmaktadır. GFI (Uyum İyiliği İndeksi), varsayılan modelde hesaplanan ve gözlenen değişkenler arasındaki genel kovaryans miktarını gösterir. 0.95 ile 1.00 arasında normal değer, 0.90 ve 0.95’den küçük olduğunda kabul edilebilir uyum sağlanmaktadır. SRMR (Standartlaşmış Ortalama Hatalar Karekökü), değeri sıfıra yaklaştıkça test edilen modelin daha iyi uyum iyiliği gösterdiği anlaşılmaktadır. SRMR 0.05’den küçük ise normal değer, 0.10’dan küçük ise kabul edilebilir uyum sağlanmaktadır. RMSEA (Tahminin Kök Hata Kareler Ortalaması), ana kütledeki yaklaşık uyumun ölçülerinden biridir. Yaklaşık ortalamanın karekökü anlamına gelmektedir. RMSEA değer 0.05’in altında olduğunda normal değer, 0.08’in altında olduğunda kabul edilebilir uyum olarak görülmektedir. RMSEA değerinin 0,10’dan küçük olmasını kabul edilebilir kılan çalışmalar da bulunmaktadır (Forza ve Filippini 1998; Schermelleh-Engel, Moosbrugger ve Müller, 2003).

3.8.1.4. Sürdürülebilir Turizm Algısı Ölçeği

Şekil 3.2’de Sürdürülebilir Turizm Algısı Ölçeği yapı geçerliği için yapılan birinci düzey ilişkili DFA’ya ait yapısal model yer almaktadır.

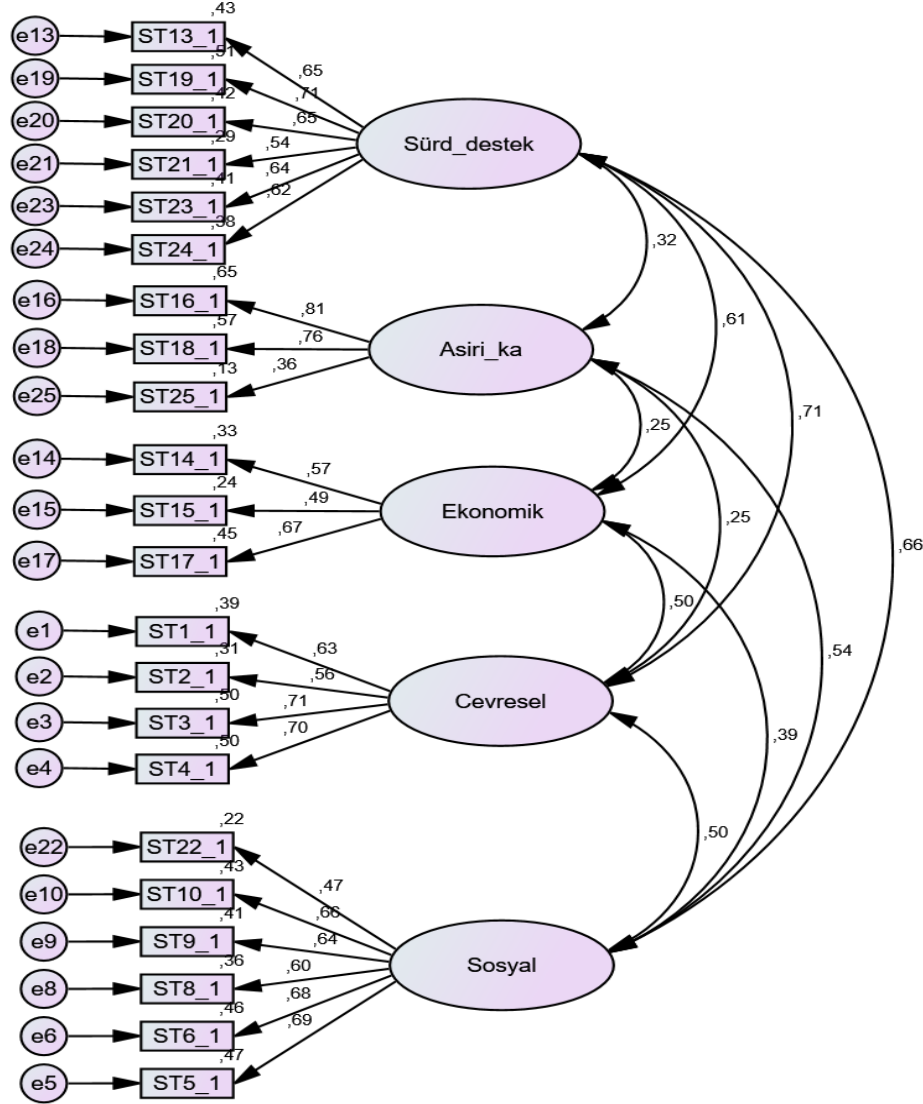

Şekil 3.2: Sürdürülebilir Turizm Algısı Ölçeği Yapısal Modeli

Şekil 3.2’de yer alan sürdürülebilir turizm algısı ölçeği yapısal modeline ait uyum indeksleri Tablo 3.16’da yer almaktadır. Yapılan DFA sonucunda; $\chi^2/df < 5$ kabul edilebilir uyum, $0.90 \leq GFI \leq 0.95$ kabul edilebilir uyum sınırı, $SRMR < 0.10$ kabul edilebilir uyum, $0.05 < RMSEA \leq 0.08$ iyi uyum değerlerine ulaşılmıştır.

Tablo 3.16: Sürdürülebilir Turizm Algısı Ölçeği DFA Uyum İndeksleri

	χ^2/df	GFI	SRMR	RMSEA
Model Uyumu	3.293	0.874	0.068	0.074

Tablo 3.17’de DFA sonrasında elde edilen madde faktör yükleri, standart hata (SH), t ve p değerleri yer almaktadır. Madde faktör yüklerinin 0.363 ile 0.807 arasında olduğu ve maddelere ait tüm t değerlerinin anlamlı olduğu görülmektedir ($p < 0.001$).

Tablo 3.17: Sürdürülebilir Turizm Algısı Ölçeği Madde Faktör Yükleri

	Faktör Yüğü	SH	T	P
ST24	.618	.024	12.851	0.000
ST23	.641	.021	12.642	0.000
ST21	.541	.038	13.391	0.000
ST20	.647	.026	12.581	0.000
ST19	.711	.019	11.772	0.000
ST13	.654	.016	12.503	0.000
ST25	.363	.074	13.860	0.000
ST18	.756	.073	7.385	0.000
ST16	.807	.087	5.662	0.000
ST17	.673	.058	8.510	0.000
ST15	.486	.061	12.291	0.000
ST14	.574	.062	10.897	0.000
ST4	.704	.021	10.673	0.000
ST3	.709	.017	10.565	0.000
ST2	.560	.035	12.736	0.000
ST1	.627	.025	11.986	0.000
ST5	.688	.034	11.795	0.000
ST6	.681	.040	11.904	0.000
ST8	.599	.052	12.814	0.000
ST9	.641	.023	12.398	0.000
ST10	.657	.025	12.214	0.000
ST22	.468	.076	13.648	0.000

3.8.1.5. Ankara'yı Ziyaret Etme Nedenleri Ölçeği

Şekil 3.3'de ziyaretçilerin, Ankara'yı Ziyaret Etme Nedenleri Ölçeği yapı geçerliği için yapılan birinci düzey ilişkili DFA'ya ait yapısal model yer almaktadır.

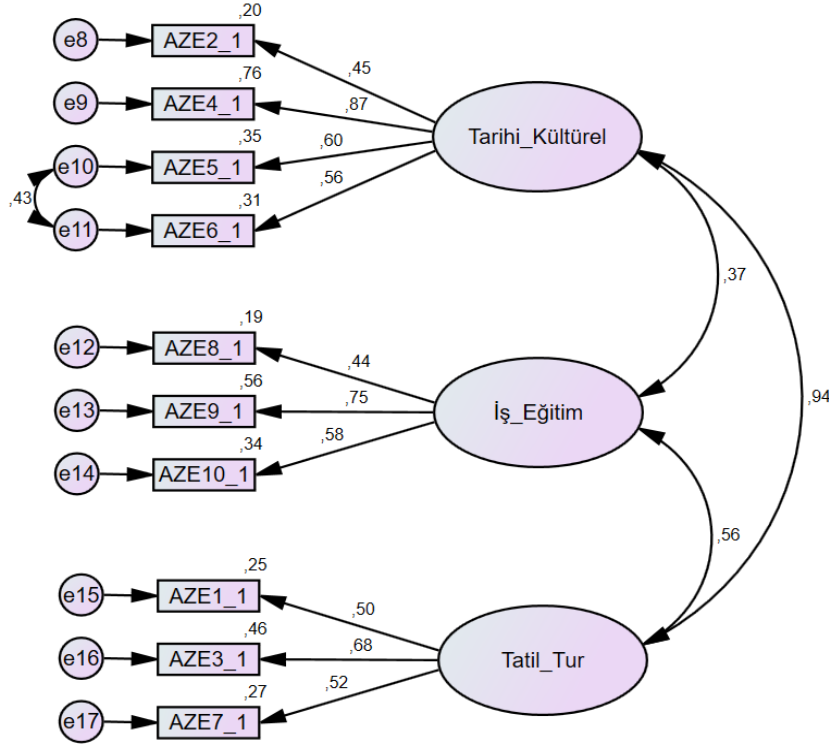

Şekil 3.3: Ankara'yı Ziyaret Etme Nedenleri Ölçeği Yapısal Model

Şekil 3.3'de yer alan modele ait uyum indeksleri Tablo 3.18'de yer almaktadır. Yapılan DFA sonucunda kabul edilebilir uyum değerlerini ulaşamamıştır ve bu nedenle modifikasyon indeksleri incelenmiştir. Modifikasyon indeksleri maddelerin hata terimleri ve aralarındaki ilişkiyle ilgili bir kavramdır. Maddeler arasında yapılan modifikasyon, o maddeler büyük oranda birlikte hareket ettiğinin bir göstergesidir. Birlikte hareket eden bu maddeler arasında modifikasyon yapmak model uyumunu artırmaktadır (Çapık, 2014). Modifikasyon indekslerinden hareketle 1 adet (e10-e11) modifikasyon yapılmış ve modifikasyon sonrası; $\chi^2/df < 5$ kabul edilebilir uyum, $0.95 \leq GFI \leq 1.00$ mükemmel uyum, $SRMR < 0.08$ iyi uyum, $0.05 < RMSEA \leq 0.08$ iyi uyum değerlerine ulaşılmıştır.

Tablo 3.18: Ankara'yı Ziyaret Etme Nedenleri Ölçeği DFA Uyum İndeksleri

	χ^2/df	GFI	SRMR	RMSEA
Modifikasyon Öncesi	5.391	0.924	0.057	0.102
Modifikasyon Sonrası	3.605	0.951	0.052	0.079

Tablo 3.19'da DFA sonrasında elde edilen madde faktör yükleri, standart hata (SH), t ve p değerleri yer almaktadır. Madde faktör yüklerinin 0.438 ile 0.874 arasında olduğu ve maddelere ait tüm t değerlerinin anlamlı olduğu görülmektedir ($p < 0.001$).

Tablo 3.19: Ankara'yı Ziyaret Etme Nedenleri Ölçeği Madde Faktör Yükleri

	Faktör Yüğü	SH	T	P
AZE1	.503	.093	13.286	0.000
AZE2	.447	.054	13.761	0.000
AZE3	.676	.070	10.713	0.000
AZE4	.874	.049	5.046	0.000
AZE5	.595	.046	12.720	0.000
AZE6	.558	.042	13.027	0.000
AZE7	.523	.090	13.125	0.000
AZE8	.438	.085	12.777	0.000
AZE9	.745	.142	5.761	0.000
AZE10	.579	.097	10.386	0.000

3.8.1.6. Ankara Kale Bölgesi Ziyaret Sonrası Görüşler Ölçeği

Şekil 3.4'te Ankara Kale Bölgesi Ziyaret Sonrası Görüşler Ölçeği yapı geçerliği için yapılan birinci düzey ilişkili DFA'ya ait yapısal model yer almaktadır.

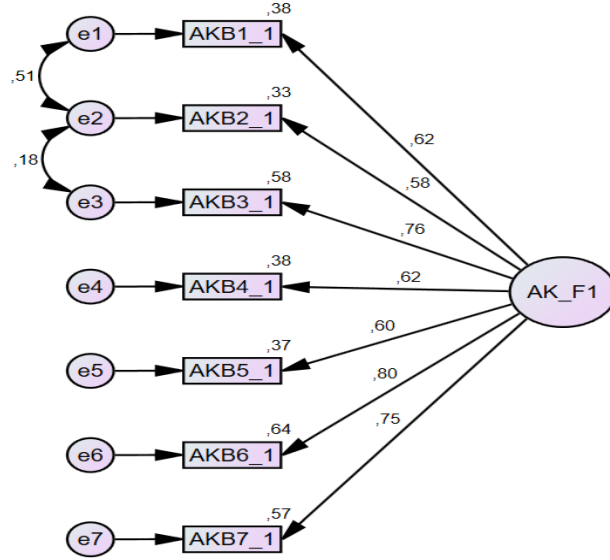

Şekil 3.4: Ziyaret Sonrası Görüşler Ölçeği Yapısal Modeli

Şekil 3.4'te yer alan modele ait uyum indeksleri Tablo 3.20'de yer almaktadır. Yapılan DFA sonucunda kabul edilebilir uyum değerlerini ulaşılamamıştır ve bu nedenle modifikasyon indeksleri incelenmiştir. Modifikasyon indekslerinden hareketle 2 adet (e1-e2, e2-e3) modifikasyon yapılmış ve modifikasyon sonrası; $\chi^2/df < 5$ kabul edilebilir uyum, $0.95 \leq GFI \leq 1.00$ mükemmel uyum, $SRMR < 0.05$ mükemmel uyum, $0.05 < RMSEA \leq 0.08$ kabul edilebilir uyum değerlerine ulaşılmıştır.

Tablo 3.20: Ziyaret Sonrası Görüşler Ölçeği DFA Uyum İndeksleri

	χ^2/df	GFI	SRMR	RMSEA
Modifikasyon öncesi	11.506	0.901	0.062	0.158
Modifikasyon sonrası	3.998	0.970	0.037	0.085

Tablo 3.21'de DFA sonrasında elde edilen madde faktör yükleri, standart hata (SH), t ve p değerleri yer almaktadır. Madde faktör yüklerinin 0.579 ile 0.802 arasında olduğu ve maddelere ait tüm t değerlerinin anlamlı olduğu görülmektedir ($p < 0.001$).

Tablo 3.21: Ziyaret Sonrası Görüşler Ölçeği Madde Faktör Yükleri

	Faktör Yüğü	SH	T	P
AKB7	.754	.057	11.358	0.000
AKB6	.802	.032	10.203	0.000
AKB5	.604	.045	13.134	0.000
AKB4	.618	.051	13.036	0.000
AKB3	.760	.040	11.229	0.000
AKB2	.579	.046	13.363	0.000
AKB1	.617	.051	13.038	0.000

3.8.2. Yapısal Eşitlik Modeli

Sürdürülebilir turizm algısının, ziyaretçilerin Ankara'yı ziyaret etme nedenleri üzerindeki etkisinde Ankara Kale Bölgesini ziyaretleri sonrası görüşlerin aracı rolünü incelemek amacıyla oluşturulan yapısal eşitlik modeli Şekil 3.5'de yer almaktadır.

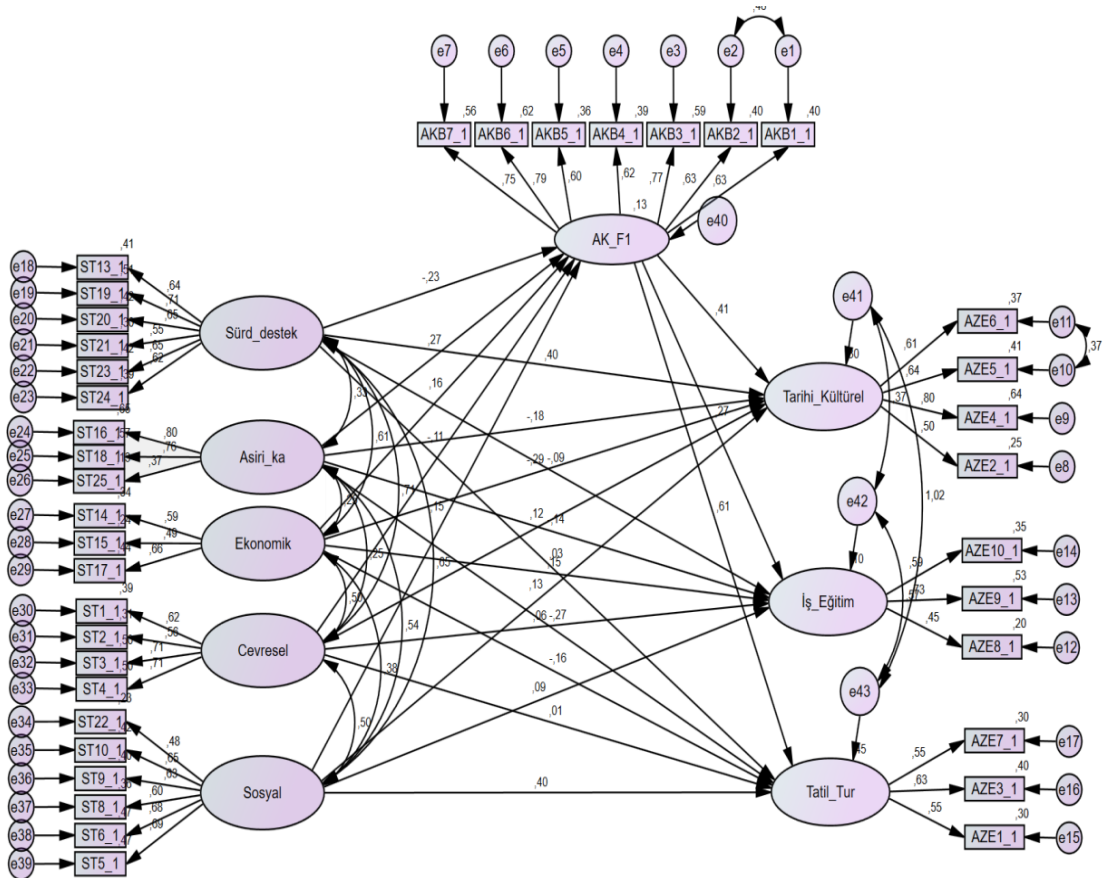

Şekil 3.5: Yapısal Eşitlik Modeli

Tablo 3.22’de görüldüğü gibi Şekil 3,5’de yer alan yapısal eşitlik modeline ait uyum indekslerinin kabul edilebilir sınırlarda olduğu görülmektedir. Tablodaki indekslere göre, $\chi^2/df \leq 3$ iyi uyum, $0.90 \leq GFI \leq 0.95$ kabul edilebilir uyum, $SRMR < 0.08$ iyi uyum, $0.05 < RMSEA \leq 0.08$ iyi uyum değerlerine sahip olduğu görülmektedir.

Tablo 3.22: Yapısal Eşitlik Modeli Uyum İndeksleri

	χ^2/df	GFI	SRMR	RMSEA
Model Uyumu	2.389	0.854	0.061	0.058

Şekil 3.5’de yer alan yapısal eşitlik modeli üzerinde yer alan doğrudan etkilere ait Standardize Beta (β) katsayıları, standart hata (SH), t ve p değerleri Tablo 3.23’de yer almaktadır. Standardize Beta (β) katsayısının (-) değer alması ve $p < 0.05$ olması değişkenler arasındaki ilişkinin anlamlı ve negatif yönlü olduğunu, Standardize Beta (β) katsayısının (+) değer alması ve $p < 0.05$ olması ise değişkenler arasındaki ilişkinin anlamlı ve pozitif yönlü olduğunu göstermektedir. Değişkenler arasındaki ilişki $p > 0.05$ değerini aldığı anda doğrudan etkilerin anlamlı olmadığını göstermektedir.

Tablo 3.23: Yapısal Eşitlik Modeli Doğrudan Etkiler

Bağımlı Değişken	Bağımsız Değişken	Standardize Beta (β)	SH	T	P
Ziyaret Sonrası G.	<--- Sürdürülebilirliğin D.	-1.996	1.813	-2.293	0.022
Ziyaret Sonrası G.	<--- Aşırıya Kaçmayan S.	-0.048	0.55	-0.199	0.842
Ziyaret Sonrası G.	<--- Ekonomik S.	1.793	1.463	2.319	0.02
Ziyaret Sonrası G.	<--- Çevresel S.	-0.188	0.48	-0.759	0.448
Ziyaret Sonrası G.	<--- Sosyal S.	0.685	0.551	1.879	0.06
Tarihi Kültürel N.	<--- Ziyaret Sonrası G.	0.941	0.175	3.213	0.001
İş Eğitim N.	<--- Ziyaret Sonrası G.	0.603	0.139	3.403	0.000
Tatil Tur N.	<--- Ziyaret Sonrası G.	1.279	0.273	3.642	0.000

Tarihi Kültürel N.	<---	Sürdürülebilirliğin D.	3.341	1.462	2.844	0.004
Tarihi Kültürel N.	<---	Aşırıya Kaçmayan S.	0.187	0.464	0.55	0.582
Tarihi Kültürel N.	<---	Ekonomik S.	-2.965	1.139	-2.943	0.003
Tarihi Kültürel N.	<---	Çevresel S.	0.301	0.458	0.764	0.445
Tarihi Kültürel N.	<---	Sosyal S.	-0.799	0.484	-1.492	0.136
İş Eğitim N.	<---	Sürdürülebilirliğin D.	1.706	1.119	2.496	0.013
İş Eğitim N.	<---	Aşırıya Kaçmayan S.	0.078	0.357	0.394	0.694
İş Eğitim N.	<---	Ekonomik S.	-1.559	0.875	-2.653	0.008
İş Eğitim N.	<---	Çevresel S.	0.161	0.354	0.694	0.487
İş Eğitim N.	<---	Sosyal S.	-0.477	0.372	-1.522	0.128
Tatil Tur N.	<---	Sürdürülebilirliği D.	3.726	2.256	2.677	0.007
Tatil Tur N.	<---	Aşırıya Kaçmayan S.	0.186	0.709	0.467	0.641
Tatil Tur N.	<---	Ekonomik S.	-3.551	1.783	-2.934	0.003
Tatil Tur N.	<---	Çevresel S.	0.24	0.7	0.519	0.604
Tatil Tur N.	<---	Sosyal S.	-0.78	0.738	-1.244	0.213

Tablo 3.23'deki anlamlı olan doğrudan etkiler incelendiğinde:

- Ziyaretçilerin Ankara Kale Bölgesini ziyaret sonrası görüşleri, ekonomik sürdürülebilirlik boyutunu pozitif yönde ($\beta=1.793$, $p<0.05$), Sürdürülebilirliğin desteklenmesini negatif yönde ($\beta=-1.996$, $p<0.05$) etkilemektedir.
- Ziyaretçilerin Ankara Kale Bölgesini ziyaret sonrası görüşleri, tarihi kültürel nedenlerle ($\beta=0.941$, $p<0.01$), iş eğitim amacıyla ($\beta=0.603$, $p<0.001$) ve tatil tur amacıyla ($\beta=1.279$, $p<0.001$) ziyaret etmeyi pozitif yönde etkilemektedir.
- Sürdürülebilirliğin desteklenmesi, tarihi ve kültürel nedenlerle ($\beta=3.341$, $p<0.01$), iş eğitim nedenleriyle ($\beta=1.706$, $p<0.05$) ve tatil tur nedenleriyle ($\beta=3.726$, $p<0.01$) ziyaret etmeyi pozitif yönde etkilemektedir.
- Ekonomik sürdürülebilirlik, tarihi ve kültürel nedenlerle ($\beta= -2.965$, $p<0.01$), iş eğitim nedenleriyle ($\beta= -1.559$, $p<0.05$) ve tatil tur nedenleriyle ($\beta= -3.551$, $p<0.01$) ziyaret etmeyi negatif yönde etkilemektedir.

Şekil 3.5’de yer alan yapısal eşitlik modeli üzerinde yer alan dolaylı etkilere ait katsayılar, standart hata (SH), %90 BCI Bootstrap güven aralığı alt ve üst sınır değerleri Tablo 3.24’de yer almaktadır. %90 Bootstrap Güven Aralığındaki (BCI) alt sınır üst sınır değerlerinin her ikisi de pozitif ya da negatif ise ve sıfırı kapsamıyorsa çıkan sonuçlar anlamlı, sıfırı kapsıyorsa çıkan sonuçların anlamlı olmadığını göstermektedir.

Tablo 3.24: Yapısal Eşitlik Modeli Dolaylı Etkiler

Bağımsız Değişken	Araç Değişken	Bağımlı Değişken	Nokta tahmini	SH	%90 Bootstrap Güven Aralığı (BCI)	
					Alt sınır	Üst sınır
Sosyal Sürdürülebilirlik	ZSG	Tatil Tur N.	0,877	2,636	0,098	16,102
Sosyal Sürdürülebilirlik	ZSG	İş Eğitim N.	0,413	1,204	0,053	7,512
Sosyal Sürdürülebilirlik	ZSG	Tarihi Kültürel N.	0,645	1,788	0,06	10,27
Ekonomik Sürdürülebilirlik	ZSG	Tatil Tur N.	2,294	4,738	0,465	27,309
Ekonomik Sürdürülebilirlik	ZSG	İş Eğitim N.	1,081	1,921	0,205	10,73
Ekonomik Sürdürülebilirlik	ZSG	Tarihi Kültürel N.	1,687	2,835	0,268	14,744
Çevresel Sürdürülebilirlik	ZSG	Tatil Tur N.	-0,24	2,956	-6,083	0,865
Çevresel Sürdürülebilirlik	ZSG	İş Eğitim N.	-0,113	1,325	-2,732	0,338
Çevresel Sürdürülebilirlik	ZSG	Tarihi Kültürel N.	-0,177	2,039	-4,127	0,633
Sürdürülebilirliği Destekleme	ZSG	Tatil Tur N.	-2,554	6,311	-33,273	-0,395
Sürdürülebilirliği Destekleme	ZSG	İş Eğitim N.	-1,203	2,686	-14,036	-0,195
Sürdürülebilirliği Destekleme	ZSG	Tarihi Kültürel N.	-1,878	4,007	-19,629	-0,235
Aşırıya Kaçmayan Sürd.	ZSG	Tatil Tur N.	-0,061	1,455	-9,857	0,276
Aşırıya Kaçmayan Sürd.	ZSG	İş Eğitim N.	-0,029	0,628	-4,829	0,123
Aşırıya Kaçmayan Sürd.	ZSG	Tarihi Kültürel N.	-0,045	0,964	-6,199	0,208

ZSG: Ziyaret Sonrası Görüşler

Tablo 3.24'deki anlamlı olan dolaylı etkiler incelendiğinde:

Sosyal sürdürülebilirliğin Ziyaret sonrası görüşler aracılığıyla, Tatil tur amacıyla ziyaret etme (Nokta tahmini=0.877, %90 BCI [0.098, 16.102]), İş eğitim nedeniyle ziyaret etme (Nokta tahmini=0.413, %90 BCI [0.053, 7.512]) ve Tarihi kültürel nedenlerle ziyaret etme (Nokta tahmini=0.645, %90 BCI [0.06, 10.27]) üzerindeki dolaylı etkisi anlamlıdır. Yani sosyal sürdürülebilirliğin Tatil tur amacıyla, İş/eğitim/konferans/sağlık/arkadaş-akraba ziyareti nedeniyle ve tarihi kültürel nedenlerle ziyaret etme üzerindeki etkisinde ziyaret sonrası görüşlerin aracı rolü vardır.

Ekonomik sürdürülebilirliğin Ziyaret sonrası görüşler aracılığıyla, Tatil tur amacıyla ziyaret etme (Nokta tahmini=2.294, %90 BCI [0.465, 27.309]), İş eğitim nedeniyle ziyaret etme (Nokta tahmini=1.081, %90 BCI [0.205, 10.73]) ve Tarihi kültürel nedenlerle ziyaret etme (Nokta tahmini=1.687, %90 BCI [0.268, 14.744]) üzerindeki dolaylı etkisi anlamlıdır. Yani ekonomik sürdürülebilirliğin Tatil tur amacıyla, İş/eğitim/konferans/sağlık/arkadaş-akraba ziyareti nedeniyle ve tarihi kültürel nedenlerle ziyaret etme üzerindeki etkisinde ziyaret sonrası görüşlerin aracı rolü vardır.

Sürdürülebilirliğin desteklenmesinin Ziyaret sonrası görüşler aracılığıyla, Tatil tur amacıyla ziyaret etme (Nokta tahmini=-2.554, %90 BCI [-33.273, -0.395]), İş eğitim nedeniyle ziyaret etme (Nokta tahmini=-1.203, %90 BCI [-14.036, -0.195]) ve Tarihi kültürel nedenlerle ziyaret etme (Nokta tahmini=-1.878, %90 BCI [-19.629, -0.235]) üzerindeki dolaylı etkisi anlamlıdır. Yani sürdürülebilirliğin desteklenmesinin Tatil tur amacıyla, İş/eğitim/konferans/sağlık/arkadaş-akraba ziyareti nedeniyle ve tarihi kültürel nedenlerle ziyaret etme üzerindeki etkisinde ziyaret sonrası görüşlerin aracı rolü vardır.

DEĞERLENDİRME

Araştırmanın amacı doğrultusunda katılımcıların profillerinin belirlenmesi için, frekans ve yüzde analizleri yapılmıştır. Yapılan frekans ve yüzde analizleri sonrasında, çalışmaya katılanların tanımlayıcı özellikleri ve seyahat özellikleri belirlenerek, ziyaretçilerin profilleri ilişkin veriler elde edilmiştir.

Araştırma verilerinin analizi için oluşturulan hipotezler doğrultusunda, Yapısal Eşitlik Modeli (YEM) oluşturulmuştur. Bu model doğrultusunda öncelikle sürdürülebilir turizm algısının ziyaretçilerin Ankara'yı ziyaret etme nedenleri ve Ankara Kale Bölgesini ziyaretleri sonrası görüşlerine olan doğrudan etkisi incelenmiştir. Daha sonra sürdürülebilir turizm algısının, ziyaretçilerin Ankara Kale bölgesini ziyaretleri sonrası görüşleri aracılığıyla Ankara'yı ziyaret etme nedenleri üzerindeki dolaylı etkisi incelenmiştir. Ziyaretçilerin Ankara Kale Bölgesini ziyaretleri sonrası görüşlerinin aracılık etkisini incelemek için Preacher ve Hayes (2008) tarafından önerilen çağdaş yaklaşım modeli kullanılmıştır. Çağdaş yaklaşım modeli, aracı rolü incelemek için dolaylı etkinin anlamlılığını incelemektedir. Dolaylı etkinin anlamlı olması aracılık etkisinin de anlamlı olduğunu ifade etmektedir. Dolaylı etkinin anlamlılığı için, güven aralığı ile dolaylı etkinin anlamlılığını inceleyen Bootstrap yöntemi kullanılmıştır (Gürbüz, 2019). Dolaylı etkinin anlamlılığını Bootstrap yöntemi ile elde edilen güven aralığı incelenmiştir. Güven aralığı alt ve üst sınırın her ikisinin de pozitif ya da her ikisinin de negatif olması, dolaylı etkinin anlamlı olduğunu ifade etmektedir (Gürbüz, 2019).

Çalışmanın hipotezleri doğrultusunda Açıklayıcı Faktör Analizi yapılmıştır. Bu doğrultuda oluşturulan Yapısal Eşitlik Modeli (YEM) bulgular kısmında yapılan Doğrulayıcı Faktör Analizi (DFA) Uyum İndeksleri incelenmiştir. Sürdürülebilir Turizm Algısı Ölçeği DFA Uyum İndeksi sonuçlarına göre, kabul edilebilir uyum değerlerine ulaşılmıştır. Ziyaretçilerin Ankara'yı Ziyaret Etme Nedenleri Ölçeği yapısal modeli doğrultusunda, yapılan DFA sonucu kabul edilebilir uyum değerlerine ulaşamamış ve bu nedenle modifikasyon indeksleri incelenmiştir. Modifikasyon indeksleri maddelerin hata terimleri ve aralarındaki ilişkiyle ilgili bir kavramdır. Maddeler arasında yapılan modifikasyon, o maddeler büyük oranda birlikte hareket ettiğinin bir göstergesidir. Birlikte hareket eden bu maddeler arasında

modifikasyon yapmak model uyumunu artırmaktadır (Çapık, 2014). Modifikasyon indekslerinden hareketle ziyaretçilerin Ankara'yı Ziyaret Etme Nedenleri Ölçeği yapısal modelinde 1 adet modifikasyon yapılmış ve modifikasyon sonrası kabul edilebilir uyum değerlerine ulaşılmıştır. Ziyaretçilerin Ankara Kale Bölgesini Ziyaretleri Sonrası Görüşleri Ölçeği yapısal modeli doğrultusunda, yapılan DFA sonucunda kabul edilebilir uyum değerlerine ulaşamamıştır. Bu nedenle modifikasyon indeksleri incelenmiştir. İncelenen modifikasyon indekslerinden hareketle 2 adet modifikasyon yapılmış ve modifikasyon sonrası kabul edilebilir uyum değerlerine ulaşılmıştır. Sürdürülebilir turizmin algısının, ziyaretçilerin Ankara'yı ziyaret etme nedenleri üzerindeki etkisinde Ankara Kale Bölgesini ziyaretleri sonrası görüşlerin aracı rolünü incelemek amacıyla oluşturulan Yapısal Eşitlik Modeline ait uyum indekslerinin, model uyumu kabul edilebilir sınırdaki olduğu sonucuna ulaşılmıştır.

Çalışmanın bulgularında ulaşılan doğrudan etkilere ilişkin sonuçlar incelendiğinde: Ziyaret sonrası görüşler ile ekonomik sürdürülebilirlik, sürdürülebilirliğin desteklenmesi, tarihi kültürel nedenlerle ziyaret, iş/egitim/konferans/arkadaş-akraba ziyareti ve tatil tur amacıyla ziyaret arasında anlamlı ilişkiye rastlanmıştır. Bunun yanı sıra sürdürülebilirliğin desteklenmesi ve ekonomik sürdürülebilirlik ile tarihi kültürel nedenlerle ziyaret, iş/egitim/konferans/arkadaş-akraba ziyareti ve tatil tur amacıyla ziyaret arasında anlamlı ilişkiye rastlanmıştır. Ziyaret sonrası görüşlerin aşırıya kaçmayan sürdürülebilir gelişim, çevresel sürdürülebilirlik ve sosyal sürdürülebilirlik arasında anlamlı bir ilişkiye rastlanmamıştır. Ayrıca, aşırıya kaçmayan sürdürülebilir gelişim, çevresel sürdürülebilirlik ve sosyal sürdürülebilirliğin tarihi kültürel nedenlerle, iş/egitim/konferans/sağlık/arkadaş-akraba ziyareti ve tatil tur amacıyla ziyaret arasında da anlamlı ilişkiye rastlanmamıştır.

Sürdürülebilir turizm algısının, ziyaretçilerin Ankara'yı ziyaret etme nedenleri üzerindeki etkisinde Ankara Kale Bölgesini ziyaretleri sonrası görüşlerini aracı rolünü incelemek için oluşturulan yapısal eşitlik modelinde anlamlı çıkan doğrudan etkiler incelendiğinde elde edilen verilere göre aşağıdaki sonuçlara ulaşılmıştır:

Ankara Kale Bölgesini Ziyaret sonrası görüşleri, Ekonomik sürdürülebilirlik pozitif yönde ($\beta=1.793$, $p<0.05$), Sürdürülebilirliğin desteklenmesi negatif yönde ($\beta=-1.996$, $p<0.05$) etkilemektedir. Bu sonuca göre, ziyaretçilerin ekonomik sürdürülebilirliğe karşı olumlu tutumları arttıkça bölgeyi ziyaret sonrası görüşleri de aynı derecede olumlu artış gösterecektir. Bölgenin ziyaretçiler için ekonomik açıdan tatmin edici olması ziyaret sonrası görüşlerinin olumlu olmasını sağlayacaktır. Sürdürülebilirliğin desteklenmesi katılımcıların bölgeyi ziyaret sonrası görüşlerini olumsuz yönde etkilemektedir.

Ankara Kale Bölgesini Ziyaret sonrası görüşler tarihi kültürel nedenlerle ($\beta=0.941$, $p<0.01$), iş eğitim amacıyla ($\beta=0.603$, $p<0.001$) ve tatil tur ($\beta=1.279$, $p<0.001$) amacıyla ziyaret etmeyi pozitif yönde etkilemektedir. Bu sonuçtan yola çıkarak katılımcıların ziyaret sonrası görüşleri olumlu yönde ne kadar artarsa, tarihi kültürel nedenlerle, iş/eğitim/konferans/sağlık/arkadaş-akraba ziyareti amacıyla ve tatil tur amacıyla ziyaret etme görüşleri de o derece olumlu yönde artış gösterecektir.

Sürdürülebilirliğin desteklenmesi, tarihi ve kültürel nedenlerle ($\beta=3.341$, $p<0.01$), iş eğitim nedenleriyle ($\beta=1.706$, $p<0.05$) ve tatil tur nedenleriyle ($\beta=3.726$, $p<0.01$) ziyaret etmeyi pozitif yönde etkilemektedir. Katılımcıların Tarihi kültürel nedenlerle, iş/eğitim/konferans/sağlık/arkadaş-akraba ziyareti amacıyla ve tatil tur amacıyla ziyaretlerine karşı olumlu tutum sergilemeleri sürdürülebilirliğin desteklenmesine karşı olan olumlu tutumlarının da artış göstermesini sağlayacaktır.

Ekonomik sürdürülebilirlik, tarihi ve kültürel nedenlerle ($\beta= -2.965$, $p<0.01$), iş eğitim nedenleriyle ($\beta= -1.559$, $p<0.05$) ve tatil tur nedenleriyle ($\beta= -3.551$, $p<0.01$) ziyaret etmeyi negatif yönde etkilemektedir. . Ekonomik sürdürülebilirlik puanının artış göstermesi, tarihi/kültürel nedenlerle ziyaret, iş/eğitim/konferans/sağlık/akraba-arkadaş ziyareti nedenleriyle ve tatil tur nedenleriyle ziyaretin puanlarının azalmasına sebep olacaktır.

Çalışmanın bulgularında ulaşılan dolaylı etkilere ilişkin sonuçlar incelendiğinde: sosyal sürdürülebilirlik, ekonomik sürdürülebilirlik ve sürdürülebilirliğin desteklenmesi boyutlarının Ziyaret sonrası görüşler aracılığıyla, Tatil tur amacıyla ziyaret etme, İş/eğitim/konferans/sağlık/akraba-arkadaş ziyareti

nedeniyle ziyaret etme ve Tarihi kültürel nedenlerle ziyaret etme üzerindeki dolaylı etkilerinin anlamlı olduğuna rastlanmıştır. Bunun yanı sıra çalışmada, çevresel sürdürülebilirlik ve aşırıya kaçmayan sürdürülebilirliğin Ziyaret sonrası görüşler aracılığıyla, Tatil tur amacıyla ziyaret etme, İş/egitim/konferans/sağlık/akraba-arkadaş ziyareti nedeniyle ziyaret etme ve Tarihi kültürel nedenlerle ziyaret etme üzerindeki dolaylı etkilerinin anlamlı olmadığına rastlanmıştır.

Sürdürülebilir turizm algısının, ziyaretçilerin Ankara'yı ziyaret etme nedenleri üzerindeki etkisinde Ankara Kale Bölgesini ziyaretleri sonrası görüşlerini aracı rolünü incelemek için oluşturulan yapısal eşitlik modelinde anlamlı çıkan dolaylı etkiler incelendiğinde elde edilen verilere göre aşağıdaki sonuçlara ulaşılmıştır:

Sosyal sürdürülebilirliğin Ziyaret sonrası görüşler aracılığıyla, Tatil tur amacıyla ziyaret etme (Nokta tahmini=0.877, %90 BCI [0.098, 16.102]), İş eğitim nedeniyle ziyaret etme (Nokta tahmini=0.413, %90 BCI [0.053, 7.512]) ve Tarihi kültürel nedenlerle ziyaret etme (Nokta tahmini=0.645, %90 BCI [0.06, 10.27]) üzerindeki dolaylı etkisi anlamlıdır. Yani sosyal sürdürülebilirliğin Tatil tur amacıyla, İş-egitim nedeniyle ve tarihi kültürel nedenlerle ziyaret etme üzerindeki etkisinde ziyaret sonrası görüşlerin aracı rolü vardır. Sosyal sürdürülebilirlik ilk olarak ziyaret sonrası görüşleri etkilemekte, daha sonrasında ziyaret sonrası görüşler tatil tur amacıyla ziyareti etkilemektedir. Ziyaret sonrası görüşler burada köprü görevi görmekte ve etki onun üzerinden gerçekleşmektedir. Sosyal sürdürülebilirlik, tatil tur amacıyla ziyareti arttırmakta ama bu arada ziyaret sonrası görüşler de çok önem arz etmektedir. Yani ziyaret sonrası görüşleri önemsenmeden sadece sosyal sürdürülebilirlik incelenmemelidir. Sosyal sürdürülebilirlik ziyaret sonrası görüşleri daha olumlu hale getirdiği için tatil tur amacıyla ziyaretleri arttırmaktadır. Sosyal sürdürülebilirlik ziyaret sonrası görüşleri olumlu hale getirerek iş/egitim/sağlık/akraba-arkadaş ziyaretlerini ve tarihi/kültürel nedenlerle ziyaretleri de arttırmaktadır.

Ekonomik sürdürülebilirliğin Ziyaret sonrası görüşler aracılığıyla, Tatil tur amacıyla ziyaret etme (Nokta tahmini=2.294, %90 BCI [0.465, 27.309]), İş eğitim nedeniyle ziyaret etme (Nokta tahmini=1.081, %90 BCI [0.205, 10.73]) ve Tarihi

kültürel nedenlerle ziyaret etme (Nokta tahmini=1.687, %90 BCI [0.268, 14.744]) üzerindeki dolaylı etkisi anlamlıdır. Yani ekonomik sürdürülebilirliğin Tatil tur amacıyla, İş-egitim nedeniyle ve tarihi kültürel nedenlerle ziyaret etme üzerindeki etkisinde ziyaret sonrası görüşlerin aracı rolü vardır. Ekonomik sürdürülebilirlik, ziyaret sonrası görüşleri daha olumlu hale getirerek, tatil tur amacıyla ziyareti, iş/egitim/konferans/sağlık/akraba-arkadaş ziyaretini ve tarihi/kültürel nedenlerle ziyaretlerde artış olmasını sağlamaktadır.

Sürdürülebilirliğin desteklenmesinin Ziyaret sonrası görüşler aracılığıyla, Tatil tur amacıyla ziyaret etme (Nokta tahmini=-2.554, %90 BCI [-33.273, -0.395]), İş eğitim nedeniyle ziyaret etme (Nokta tahmini=-1.203, %90 BCI [-14.036, -0.195]) ve Tarihi kültürel nedenlerle ziyaret etme (Nokta tahmini=-1.878, %90 BCI [-19.629, -0.235]) üzerindeki dolaylı etkisi anlamlıdır. Yani sürdürülebilirliğin desteklenmesinin Tatil tur amacıyla, İş-egitim nedeniyle ve tarihi kültürel nedenlerle ziyaret etme üzerindeki etkisinde ziyaret sonrası görüşlerin aracı rolü vardır. Sürdürülebilirliğin desteklenmesi, ziyaret sonrası görüşleri negatif yönde etkilediği için, tatil tur amacıyla ziyaretleri, iş/egitim/konferans/sağlık/akraba-arkadaş ziyaretlerini ve tarihi/kültürel nedenlerle ziyaretleri de olumsuz yönde etkileyerek bu şekilde yapılacak ziyaretlerin sayısını azaltmaktadır.

Literatürdeki benzer çalışmalardan elde edilen verilerin karşılaştırılması için aşağıda yer alan bulgular ışığında karşılaştırmalar yapılmış, benzer ve farklı yönlerine ilişkin bulgular değerlendirilmiştir.

Nicholas ve Thapa (2010), tarafından hazırlanan çalışmada, bu çalışmada benzer olarak ziyaretçi tutumları ve ekonomik sürdürülebilirlik arasında anlamlı ilişkiye rastlanmıştır. Nicholas ve Thapa (2010)'un çalışmasında ziyaretçi tutumlarının sosyal sürdürülebilirlik ve çevresel sürdürülebilirlik arasında anlamlı ilişkiye rastlanmış, ama bu çalışmada anlamlı bir ilişkiye rastlanmamıştır. Nicholas ve Thapa (2010)'un çalışmalarından farklı olarak bu çalışmada ziyaretçi tutumlarının, sürdürülebilirliğin desteklenmesi ve ekonomik sürdürülebilirliğin tarihi kültürel nedenlerle, iş/egitim/konferans/arkadaş-akraba ziyareti ve tatil tur amacıyla ziyaret arasında anlamlı ilişkiye rastlanmıştır.

Çamlıca (2014), tarafından hazırlanan çalışmada, ziyaret sonrası görüşlerin, çevresel sürdürülebilirlik, ekonomik sürdürülebilirlik, sosyal sürdürülebilirlik, sürdürülebilirliğin desteklenmesi ve aşırıya kaçmayan sürdürülebilir gelişim arasında anlamlı ilişkiye rastlanmıştır. Bu çalışmada ise benzer olarak, ziyaret sonrası görüşlerin ekonomik sürdürülebilirlik ve sürdürülebilirliğin desteklenmesi arasında anlamlı ilişkiye rastlanmıştır. Sosyal sürdürülebilirlik, çevresel sürdürülebilirlik ve aşırıya kaçmayan sürdürülebilir gelişim arasında anlamlı ilişkiye rastlanmamıştır. Çamlıca (2014), bu çalışmadan farklı olarak, ziyaret sonrası görüşlerin gelecek fırsatların kaybedilmesi endişesi, şüpheli tutum ve tekrar ziyaret etme arasında anlamlı ilişkiye rastlanmıştır. Bu çalışmada Çamlıca (2014)'ün çalışmasından farklı olarak, ziyaret sonrası görüşlerin, sürdürülebilirliğin desteklenmesi ve ekonomik sürdürülebilirliğin tarihi kültürel nedenlerle, iş/egitim/konferans/arkadaş-akraba ziyareti ve tatil tur amacıyla ziyaret arasında anlamlı ilişkiye rastlanmıştır.

A. Uğur (2015), tarafından hazırlanan çalışmada ziyaretçi tutumlarının ekonomik sürdürülebilirlik ve sosyal sürdürülebilirliğin arasında anlamlı ilişkiye rastlanmıştır. Bu çalışmada benzer olarak, ziyaretçi tutumları ve ekonomik sürdürülebilirlik arasında anlamlı ilişkiye rastlanırken, farklı olarak ise, sosyal sürdürülebilirlikle arasında anlamlı ilişkiye rastlanmamıştır. A. Uğur (2015), çalışmasında bu çalışmadan farklı olarak, yerel yönetimler ve turist tatmini arasında anlamlı ilişkiye rastlanmıştır. Bu çalışmada ise A. Uğur (2015)'in çalışmasından farklı olarak, ziyaret sonrası görüşlerin, sürdürülebilirliğin desteklenmesi ve ekonomik sürdürülebilirliğin tarihi kültürel nedenlerle, iş/egitim/konferans/arkadaş-akraba ziyareti ve tatil tur amacıyla ziyaret arasında anlamlı ilişkiye rastlanmıştır.

Nafi ve Ahmed (2017), tarafından hazırlanan çalışmada, bu çalışmaya benzer olarak ziyaretçi tutumlarının ekonomik sürdürülebilirlik üzerindeki etkisinin anlamlı olduğuna rastlanmıştır. Diğer bir benzer yanı ise, ziyaretçi tutumları ve çevresel sürdürülebilirlik arasındaki olumsuz ilişkiye rastlanmasıdır. Hazırlanan çalışmadan farklı olarak ise, Nafi ve Ahmed (2017)'nin çalışmasında ziyaretçi tutumları ve sosyal sürdürülebilirlik arasında anlamlı ilişkiye rastlanmıştır.

Doğan ve Yağmur (2017), tarafından hazırlanan çalışmada, bu çalışmadan farklı olarak ziyaretçi tutumları ile çevresel sürdürülebilirlik ve sosyo-kültürel

sürdürülebilirlik boyutları arasında anlamlı ilişkiye rastlamıştır. Bunun yanında diğer bir farklılık ise, bu çalışmada ziyaretçi tutumları ile ekonomik sürdürülebilirlik arasında olumlu anlamlı ilişkiye raslanmış, ama Doğan ve Yağmur (2017) tarafından hazırlanan çalışmada anlamlı bir ilişkiye rastlanmamıştır.

Buffa (2015), tarafından hazırlanan çalışmada ziyaretçi tutumları ile sürdürülebilirliğin desteklenmesi ve çevresel sürdürülebilirlik arasında olumlu tutum sergilediği görülmüştür. Aynı şekilde bu çalışmada da ziyaretçi tutumları ile sürdürülebilirliğin desteklenmesi arasında anlamlı ilişkiye rastlanmıştır. Buffa (2015)'in hazırladığı çalışmadan farklı olarak ziyaretçi tutumları ile çevresel sürdürülebilirlik arasında anlamlı bir ilişkiye rastlanmamıştır.

Tablo 3.25: Araştırma Hipotezlerinin Kabul/Red Durumları

Hipotezler	Kabul	Red
H1. Sosyal sürdürülebilirliğin ‘tatil yapma/ tur gezi programı’ üzerindeki etkisinin Ankara Kale Bölgesi’ni ziyaret sonrası görüşlerinin aracılık etkisi vardır.	✓	
H2. Sosyal sürdürülebilirliğin ‘tarihi/kültürel yerleri ziyaret’ üzerindeki etkisinin Ankara Kale Bölgesi’ni ziyaret sonrası görüşlerinin aracılık etkisi vardır.	✓	
H3. Sosyal sürdürülebilirliğin ‘iş/ eğitim/ konferans/ sağlık/ akraba-arkadaş ziyareti’ üzerindeki etkisinin Ankara Kale Bölgesi’ni ziyaret sonrası görüşlerinin aracılık etkisi vardır.	✓	
H4. Ekonomik sürdürülebilirliğin ‘tatil yapma/ tur gezi programı’ üzerindeki etkisinin Ankara Kale Bölgesi’ni ziyaret sonrası görüşlerinin aracılık etkisi vardır.	✓	
H5. Ekonomik sürdürülebilirliğin ‘tarihi/kültürel yerleri ziyaret’ üzerindeki etkisinin Ankara Kale Bölgesi’ni ziyaret sonrası görüşlerinin aracılık etkisi vardır.	✓	
H6. Ekonomik sürdürülebilirliğin ‘iş/ eğitim/ konferans/ sağlık/ akraba-arkadaş ziyareti’ üzerindeki etkisinin Ankara Kale Bölgesi’ni ziyaret sonrası görüşlerinin aracılık etkisi vardır.	✓	
H7. Çevresel sürdürülebilirliğin ‘tatil yapma/ tur gezi programı’ üzerindeki etkisinin Ankara Kale Bölgesi’ni ziyaret sonrası görüşlerinin aracılık etkisi vardır.		✓
H8. Çevresel sürdürülebilirliğin ‘tarihi/kültürel yerleri ziyaret’ üzerindeki etkisinin Ankara Kale Bölgesi’ni ziyaret sonrası görüşlerinin aracılık etkisi vardır.		✓
H9. Çevresel sürdürülebilirliğin ‘iş/ eğitim/ konferans/ sağlık/ akraba-arkadaş ziyareti’ üzerindeki etkisinin Ankara Kale Bölgesi’ni ziyaret sonrası görüşlerinin aracılık etkisi vardır.		✓
H10. Sürdürülebilirliğin desteklenmesinin ‘tatil yapma/ tur gezi programı’ üzerindeki etkisinin Ankara Kale Bölgesi’ni ziyaret sonrası görüşlerinin aracılık etkisi vardır.	✓	
H11. Sürdürülebilirliğin desteklenmesinin ‘tarihi/kültürel yerleri ziyaret’ üzerindeki etkisinin Ankara Kale Bölgesi’ni ziyaret sonrası görüşlerinin aracılık etkisi vardır.	✓	

H12. Sürdürülebilirliğin desteklenmesinin ‘iş/ eğitim/ konferans/ sağlık/ akraba-arkadaş ziyareti’ üzerindeki etkisinin Ankara Kale Bölgesi’ni ziyaret sonrası görüşlerinin aracılık etkisi vardır.	✓	
H13. Aşırıya kaçmayan sürdürülebilir gelişimin ‘tatil yapma/ tur gezi programı’ üzerindeki etkisinin Ankara Kale Bölgesi’ni ziyaret sonrası görüşlerinin aracılık etkisi vardır.		✓
H14. Aşırıya kaçmayan sürdürülebilir gelişimin ‘tarihi/kültürel yerleri ziyaret’ üzerindeki etkisinin Ankara Kale Bölgesi’ni ziyaret sonrası görüşlerinin aracılık etkisi vardır.		✓
H15. Aşırıya kaçmayan sürdürülebilir gelişimin ‘iş/ eğitim/ konferans/ sağlık/ akraba-arkadaş ziyareti’ üzerindeki etkisinin Ankara Kale Bölgesi’ni ziyaret sonrası görüşlerinin aracılık etkisi vardır.		✓

Tablo 3,25’de görüldüğü üzere, çalışmanın bulgularından yola çıkarak, sosyal sürdürülebilirliğin, ekonomik sürdürülebilirliğin ve sürdürülebilirliğin desteklenmesi boyutlarının ‘tatil yapma/tur gezi programı’, ‘tarihi/kültürel yerleri ziyaret’ ve ‘iş/eğitim/konferans/sağlık/arkadaş-akraba ziyareti’ üzerindeki etkisinin Ankara Kale Bölgesini görüşlerinin aracılık etkisi vardır hipotezleri kabul edilmiştir. Çalışmanın verilerinin analizi ve değerlendirilmesi sonucunda çevresel sürdürülebilirlik ve aşırıya kaçmayan sürdürülebilir gelişim boyutlarının ‘tatil yapma/tur gezi programı’, ‘tarihi/kültürel yerleri ziyaret’ ve ‘iş/eğitim/konferans/sağlık/arkadaş-akraba ziyareti’ üzerindeki etkisinin Ankara Kale Bölgesini görüşlerinin aracılık etkisi vardır hipotezleri reddedilmiştir.

SONUÇ VE ÖNERİLER

Bu çalışmada, Ankara Kale Bölgesini ziyaret eden ziyaretçilerin sürdürülebilir turizme ilişkin algıları ve profilleri incelenmiştir. Bunun yanı sıra çalışmada, Sürdürülebilir turizmin, turistlerin Ankara'yı ziyaret etmekteki başlıca sebeplerine etkisinin Ankara Kale Bölgesi ziyaretleri sonrası görüşlerine aracılık etkisi incelenmiştir. Bu kapsamda, Açımlayıcı faktör analizi, doğrulayıcı faktör analizi ve yapısal eşitlik modeli uygulaması yapılmıştır.

Sürdürülebilir turizme ilişkin algıları, ekonomik sürdürülebilirlik, çevresel sürdürülebilirlik, sosyal sürdürülebilirlik, sürdürülebilirliğin desteklenmesi ve aşırıya kaçmayan sürdürülebilir gelişim çerçevesinde incelenerek ölçüm yapılmıştır. Ziyaretçilerin Ankara'yı ziyaret etmekteki başlıca sebeplerini, tatil/tur programı, tarihi ve kültürel yerleri ziyaret, iş/eğitim/sağlık/arkadaş-akraba ziyareti boyutları çerçevesinde incelenerek ölçüm yapılmıştır. Ziyaretçilerin Ankara Kale Bölgesi ziyaretleri sonrası görüşleri de tek boyut olarak incelenerek ölçüm yapılmıştır.

Çalışmanın ilk bölümünde, sürdürülebilirlik kavramı, ilkeleri, sürdürülebilirliğin ilkeleri, sürdürülebilir kalkınma kavramı, sürdürülebilir turizm kavramı, sürdürülebilir turizmin ilkeleri ve 5 boyutu, sürdürülebilir turist profili kavramı açıklanmıştır ve son olarak ilgili literatüre yer verilmiştir. Çalışmanın ikinci bölümünde, Ankara'nın tarihi, coğrafı, sosyal, ekonomik, turistik özellikleri ve Ankara Kale Bölgesi ve turistik özelliklerine yer verilmiştir. Çalışmanın üçüncü bölümünde, öncelikle araştırmanın önemi ve amacı açıklanmıştır. Yine üçüncü bölüm kapsamında hipotezlere, araştırma verilerinin toplanması yöntemine, araştırmanın kapsamına, katılımcıların tanımlayıcı ve seyahat özelliklerine ait bulgulara, araştırma verilerinin analiz yöntemine ilişkin bilgilere yer verilmiştir.

Çalışmanın amacı doğrultusunda, Ankara Kale Bölgesini ziyaret eden turistlerin profilini belirlemeye ilişkin demografik özellikleri incelendiğinde ulaşılan sonuçlara göre: çoğunluğu erkek, en fazla katılımcı 26-35 yaş aralığında, en çok bekâr, en çok üniversite mezunu fazla katılımcı özel sektör çalışanı/yönetici, çoğunluğu 2001-4000 TL arası ortalama gelire sahip kişilerden oluşmaktadır. Katılımcıların uyruklarına ve ikamet ettikleri yerlere bakıldığında en fazla Türkiye

Cumhuriyeti vatandaşı kişilerden oluştuğu, bunun yanında yurt dışından gelen kişilere bakıldığında en fazla Tayvan, Çin, Rus ve Kore vatandaşlarından oluştuğu sonuçlarına ulaşılmıştır.

Ankara Kale Bölgesini ziyaret eden turistlerin profilini belirlemeye ilişkin seyahat özellikleri incelendiğinde ulaşılan sonuçlara göre: ziyaretçilerin Ankara'yı ziyaret etme sayılarında ilk sırada 5 gün ve üzeri yer almaktadır. Ankara'yı ziyaretleri sırasında çoğunluğu aileleriyle seyahat etmeyi tercih etmişlerdir. Ziyaretçilerin Ankara'da konaklama olanakları incelendiğinde, en fazla kendi evim/arkadaş akraba yanı ve 4-5 yıldızlı otellerde konkladıkları sonuçlarına ulaşılmıştır. Ankara'daki konaklama sürelerine bakıldığında çoğunluğu 5 gecedenden fazla konkladıklarını belirtmişlerdir. Ankara hakkında bilgi toplama kaynaklarına bakıldığında en fazla bilgi toplama kaynağı olarak internet kullanılmıştır. Ankara Kale Bölgesi hariç ziyaretçiler tarafından en fazla ziyaret edilen yerlerin başında Anıtkabir gelmektedir. Ziyaretçilerin Ankara'da ziyaret etmiş oldukları yerlere ilişkin genel tatmin düzeylerine bakıldığında, en fazla tatmin düzeyine sahip yer Anıtkabir olmuştur. Ankara turizminin geliştirilmesine ilişkin ifadelerde en fazla geliştirilmesi yön olarak tarihi ve kültürel yapıların korunması olmuştur.

Ziyaretçilerin Ankara ile ilgili genel olarak görüşlerine göre, Ankara turizm anlamında oldukça fazla olanağa sahip olmasına rağmen, yeterli tanıtım yapılmadığından dolayı turistler tarafından az rağbet görmektedirler. Özellikle Ankara Kale Bölgesinin aslına uygun olarak restorasyonu yapılarak güvenlik seviyesinin artırılması gerekmektedir ve insanların daha fazla vakit geçirebilecekleri olanaklar sağlanmalıdır. Bu sayede bölgeye daha fazla ziyaretçi gelmesinin önü açılmış olacaktır. Bunun yanında esnafların davranış ve tutumlarının geliştirilmesi gerekmektedir. Özellikle yabancı turistler ile bire bir etkileşim içinde olan esnafların yabancı dil konusunda eğitimi olmaları gerekmektedir.

Sürdürülebilir turizm algısının, katılımcıların Ankara'yı ziyaret etme nedenlerinin Ankara Kale Bölgesini ziyaretleri sonrası görüşlerinin aracı rolü incelendiğinde anlamlı çıkan doğrudan etkilerin sonuçlarına göre;

Ankara Kale Bölgesini ziyaret sonrası görüşleri, ekonomik sürdürülebilirliği pozitif yönde etkilemiş, sürdürülebilirliğin desteklenmesini ise negatif yönde etkilemiştir. Ekonomik sürdürülebilirliğin ziyaret sonrası görüşlerini pozitif yönde etkilemesi her ikisine belirtilen görüşlerin olumlu olduğunu göstermektedir. Bölgeyi ziyaret eden katılımcıların ekonomik olarak bölgeden tatmin ayrıldıklarını gösterir. Sürdürülebilirliğin desteklenmesi ziyaret sonrası görüşleri negatif yönde etkilemesi ise sürdürülebilirliğin desteklenmesine verilen olumsuz ifadelerin bölgeyle ilgili tatmin düzeylerinin düşük olmasından kaynaklanmaktadır. Sürdürülebilirliğin desteklenmesine karşı olumlu tutumların artması için bölgedeki tarihi ve kültürel değerlerinin korunmasına ve oluşturulan planlara destek verilmeli, katılımcıların bölgenin çekiciliği için kendilerinin sorumlu bir birey olarak hissetmeleri, yerel halkında diğer paydaşlar gibi bölgenin gelişiminde pay sahibi olmaları, bölgeyi koruma hissine sahip olmaları ve kültürel ve tarihi değerlerinin korunmasını destekleyici olmaları gerekmektedir.

Ankara Kale Bölgesini ziyaret sonrası görüşler, tarihi kültürel nedenlerle ziyaret, iş/egitim/konferans/sağlık/arkadaş-akraba ziyareti ve tatil tur amacıyla ziyaretleri pozitif yönde etkilemektedir. Bölgeyi ziyaret eden katılımcıların ziyaret sonrası görüşlerini daha fazla artırmak için, bölgenin tarihi kültürel değerlerini koruyarak, restorasyonunu yaparak, esnafların tutum ve davranışlarını en üst düzeye çıkararak ve insanların burada daha fazla zaman geçirmeleri sağlayacak aktivite alanları yapılabilir. Bu konuda da yerel yönetime, bölge turizm paydaşlarına, sivil toplum örgütlerine önemli görevler düşmektedir. Başkent Ankara'nın en önemli tarihi ve kültürel değerlerinden biri olan bölgenin gelişimi önem arz etmektedir.

Sürdürülebilirliğin desteklenmesi, tarihi kültürel nedenlerle ziyaret, iş/egitim/konferans/sağlık/arkadaş-akraba ziyareti ve tatil tur amacıyla ziyaretleri pozitif yönde etkilemektedir. Ankara'yı tarihi kültürel nedenlerle ziyaret, iş/egitim/konferans/sağlık/arkadaş-akraba ziyareti ve tatil tur amacıyla ziyaret eden katılımcıların sürdürülebilirliğin desteklenmesi yönünde tatminkar oldukları görülmüştür. Ziyaretçilerin tatmin düzeyinin daha fazla artırılması için, Ankara turizmi için planlar oluşturulmalı, yerel yönetimler, yerel halk ve ziyaretçilerin bu

planlara destek vermelidirler. Bu sayede olumlu tutum sergileyerek bölge turizminin sürdürülebilir olarak desteklenmesi ve gelişmesi sağlanabilir.

Ekonomik sürdürülebilirlik, tarihi kültürel nedenlerle ziyaret, iş/eğitim/konferans/sağlık/arkadaş-akraba ziyareti ve tatil tur amacıyla ziyaretleri negatif yönde etkilemektedir. Tarihi kültürel nedenlerle ziyaret, iş/eğitim/konferans/sağlık/arkadaş-akraba ziyareti ve tatil tur amacıyla ziyaretlerini ekonomik sürdürülebilirliğin negatif yönde etkilemesi, bölgeyi ziyaret eden katılımcıların ekonomik olarak tatmin düzeylerinin düşük olmasından kaynaklanmaktadır. Ziyaretçilerin ekonomik olarak tatmin düzeylerini artırmak için, destinasyondaki maliyetleri en aza indirerek faydaların en üst düzeye çıkarılması gerekmektedir. bu durumun gerçekleşebilmesi içinde, konaklama maliyetlerinin, tur programı düzenleyen seyahat acentelerinin, ücretli olarak ziyaret edilen tarihi ve kültürel yerlerin, yeme içme mekanlarının ücretlerinin makul seviyelerde olması sağlanmalıdır.

Sürdürülebilir turizm algısının, katılımcıların Ankara'yı ziyaret etme nedenlerinin Ankara Kale Bölgesini ziyaretleri sonrası görüşlerinin aracı rolü incelendiğinde anlamlı çıkan dolaylı etkilerin sonuçlarına göre;

Sosyal sürdürülebilirliğin ziyaret sonrası görüşler aracılığıyla, tatil tur amacıyla ziyaret etme, iş/eğitim/konferans/sağlık/akraba-arkadaş ziyareti nedeniyle ve Tarihi kültürel nedenlerle ziyaret etme üzerindeki dolaylı etkisi anlamlılığı pozitif yönlü olduğu görülmüştür. Bu sonuç, sosyal sürdürülebilirliğin ziyaret sonrası görüşleri aracılığıyla Ankara'yı ziyaret etme nedenleri arasında eşit bir fayda dağılımı olduğunu göstermektedir. Bu eşit faydaların dağılımı artırmak için, yerel sakinlerin turizmin gelişimine katılımını daha fazla sağlayarak turizmden elde edilen faydaların eşit dağılımı teşvik edilebilir. Turizm sektörü, turistler, tedarikçiler, yerel halk ve seyahat araçları bu konunun gelişiminin devamlılığını sağlamak için dürüst bir şekilde çalışılabilir.

Ekonomik sürdürülebilirliğin Ziyaret sonrası görüşler aracılığıyla, Tatil tur amacıyla ziyaret etme, İş/eğitim/konferans/sağlık/akraba-arkadaş ziyareti nedeniyle ve Tarihi kültürel nedenlerle ziyaret etme üzerindeki dolaylı etkisi anlamlılığı pozitif

yönlü olduğu görülmüştür. Katılımcıların ziyaret sonrası görüşlerinin ekonomik yönden tatmin olmaları ve bu sayede Ankara'yı başlıca ziyaret etme nedenlerini yönünden de tatminkar olmalarını sağlamaktadır. Ziyaret sonrası görüşlerin ekonomik tatmin düzeyini daha fazla artırmak için, katılımcıların ziyaret ettikleri yerlerin ekonomik açıdan daha cazip hale getirilmeli, konaklama, yeme içme, seyahat maliyetleri düşürülerek hem katılımcıların ekonomik tatmin düzeylerinin artması sağlanabilir hem de bu sayede talep artması sağlanarak ekonomik faydayı en üst düzeye çıkararak turizm endüstrisinin gelişmesine katkıda bulunulabilir.

Sürdürülebilirliğin desteklenmesinin ziyaret sonrası görüşler aracılığıyla, tatil tur amacıyla ziyaret etme, iş/egitim/konferans/sağlık/akraba-arkadaş ziyareti nedeniyle ve tarihi kültürel nedenlerle ziyaret etme üzerindeki dolaylı etkisi anlamlılığı negatif yönlü olduğu görülmüştür. Bu sonuca göre, sürdürülebilirliğin destekleme ziyaret sonrası görüşleri düşürerek, Ankara'yı ziyaret etmekteki başlıca nedenler olan tatil tur, iş/egitim/konferans/sağlık/akraba-arkadaş ziyareti ve tarihi kültürel nedenlerle ziyaret etme oranını azaltmaktadır. Sürdürülebilirliğin desteklenmesinin olumlu hale getirilmesi için ilk olarak, yerel yönetimlerin ve yerel halkın sürdürülebilirliği tam anlamıyla algılayıp benimsemeleri ve bu yönde tutum ve davranış geliştirmeleri gerekmektedir. Bunun yanında sürdürülebilirliğin desteklenmesi için politikalar oluşturulmalı ve bölgeyi ziyaret eden katılımcıların ve yerel halkın bu politikalar ışığında bölgenin sürdürülebilirliğine destek vermeleri gerekmektedir. Hazırlanan bu politikalar da sürekli bir şekilde güncel tutulmalıdır. Bu sayede bölgeyi ziyaret etme oranlarında artışların sağlanması öngörülebilir.

Çalışmanın hipotezi doğrultusunda incelenen yapısal eşitlik modeline göre, daha önce hazırlanan çalışmalarda bu değişkenler üzerinde aracılık etkisini inceleyen çalışmaya rastlanmadığı için, bu çalışmanın özgün olması, literatüre teorik katkısını ortaya koymaktadır. Bu katkıya rağmen çalışmanın bazı sınırlılıkları da bulunmaktadır. Çalışmanın sadece Ankara Kale Bölgesini ziyaret eden turistler üzerinde incelenmesi, ilk sınırlılığını oluşturmaktadır. Gelecek araştırmalarda farklı bölgelerde de ziyaretçilerin sürdürülebilir turizm tutumlarına ilişkin çalışmalar yapılabilir. Ayrıca bu çalışmada sürdürülebilir turizm algısının başlıca ziyaret etme nedenlerinin ziyaret sonrası görüşlerinin aracılık etkisi incelenmiştir. Ama gelecek

çalıřmalarda alternatif turizm çeřitleri gibi farklı alanlarda Ankara'yı bařlıca ziyaret etme nedenlerinin Ankara Kale Bölgesini ve diđer önemli tarihi kültürel yerleri (Anıtkabir, Ankara müzeleri, inanç turizm merkezler vb.) ziyaret sonrası görüşleri incelenebilir. Bunun yanı sıra gelecek çalıřmalarda ziyaret sonrası görüşlerinden ziyade bölgeyi ziyaret etmek isteyen turistlerin ziyaret öncesi görüşleri, tanıtım faaliyetleri aracılık etkisi incelenebilir. Bu sayede turizm yöneticilerine bölge turizmi açısından yol gösterici bir çalıřma ortaya konmuř olacaktır.

KAYNAKÇA

- ACAR**, Doğan (2016). *Kültürlerin Harmanlandığı Türkiye Cumhuriyeti'nin Başkenti Ankara....* Ankara: Kültür ve Turizm İl Müdürlüğü. Hazar Reklam
- AKYOL**, Hasan (2016). Ankara'nın Türk Hâkimiyetine Girişi ve Şehrin İlk Türk Fatihi. *Bellekten*, 80 (289), 757-772.
- ALBAYRAK**, Tahir, Mustafa Gülmez, Saliha Başak Erdiñ, Boran Toker, ve Akın Aksu (2011). *Antalya Yöresi Turist Profili Araştırması 2011*. (Proje) Antalya. Akdeniz Üniversitesi Turizm İşletmeciliği ve Otelcilik Yüksekokulu
- ALPASLAN**, İrem (2015). UNESCO, Sürdürülebilir Kalkınma ve Kültür: Somut Olmayan Kültürel Miras (SOKÜM) Örneği. (UNESCO Uzmanlık Tezi) Ankara. UNESCO Türkiye Millî Komisyonu
- ALTINTAŞ**, Volkan, ve Yağmur Aslan (2015). "Dark Tourism" As Special Interest Tourism. M. Dinu, N. Hacıođlu, C. Avcıkurt, R. Efe, & A. Soykan içinde, *Tourism, Environment and Sustainability* (s. 268-277). Sofia: St. Kliment Ohridski University Press.
- ARBUCKLE**, James L. (2016). *IBM SPSS Amos User's Guide*. United States. New York. IBM
- ATAMHENWAN**, Edobor (2015). What is Sustainable Tourism? (Possibility and Impossibility of Sustainable Tourism). Edinburgh. MBA, Heriot-Watt University
- AVCIKURT**, Cevdet (2017). *Turizm Sosyolojisi*. Ankara: Detay Yayıncılık.
- AY**, Resul (2002). XIII-XIV. Yüzyıl Anadolu'sunda Kentsel Yönetim ve Kent Toplumunda Otorite İlişkileri. *Ankara Üniversitesi Dil ve Tarih-Coğrafya Fakültesi Tarih Bölümü Tarih Araştırmaları Dergisi*, 20(32), 21-46.
- AY**, Sema, Elif Karakurt Tosun, ve Hilal Yıldırım Keser (2015). The Impact of Tourism on the Economic Development and the Environment: The Case Study of Uludağ Winter Tourism. M. Dinu, N. Hacıođlu, C. Avcıkurt, R. Efe, & A. Soykan içinde, *Tourism, Environment and Sustainability* (s. 301-314). Sofia: St. Kliment Ohridski University Press.
- AYDIN**, Zehra Berna, vd. (2015). Urban Housing Regeneration in the Context of a Sustainable City: Case Study of Yıldırım in Bursa. M. Dinu, N. Hacıođlu, C. Avcıkurt, R. Efe, & A. Soykan içinde, *Tourism, Environment and Sustainability* (s. 592-605). Sofia: St. Kliment Ohridski University Press.
- AYTEPE**, Oğuz (2004). Ankara'nın Merkez ve Başkent Olması. *Ankara Üniversitesi Türk İnkılâp Tarihi Enstitüsü Atatürk Yolu Dergisi*, sayı: 33-34, 15-22.
- BARON**, Ruben M. ve David A. Kenny (1986). The moderator–mediator variable distinction in social psychological research: Conceptual, strategic, and statistical considerations. *Journal of personality and social psychology*, 51(6), 1173-1182.

- BELBER**, Burcu Gülsevil (2011). Nevşehir'e Gelen "İspanyolca Konuşan" Turistlerin Profilini Belirlemeye Yönelik Bir Araştırma. *Eskişehir Osmangazi Üniversitesi Sosyal Bilimler Dergisi*, 12(2), 31-60.
- BELBER**, Burcu Gülsevil, ve Yakup Erdoğan (2019). Çekirdek Kapadokya Bölgesinde Atlı Doğa Yürüyüşü Faaliyetine Katılan Turistik Tüketicilerin Profilini Belirlemeye Yönelik Bir Çalışma. *Business & Management Studies: An International Journal*, 7(4), 1155-1172.
- BİRİNCİ**, Ali (2008). Meşrutiyet Ankara'sında Bir Yangın. *Türk Yurdu Dergisi*, sayı: 251, s. 1-6.
- BOSTANOĞLU**, Özer (2008). Ankara-İstanbul Başkentlik Çekişmesi: Cumhuriyet Ankara'sından Gökçek Ankara'sına. *Mülkiye Dergisi*, 32(261), 89-117.
- BOZKURT**, Alper (2015). Sustainable Tourism: An Environmental Approach. M. Dinu, N. Hacıoğlu, C. Avcıkurt, R. Efe, & A. Soykan içinde, *Tourism, Environment and Sustainability* (s. 9-23). Sofia: St. Kliment Ohridski University Press.
- BROKAJ**, Rezarta (2014). Local Government`S Role In The Sustainable Tourism Development of A Destination. *European Scientific Journal*, 10(31), 103-117.
- BUCHANAN**, David, ve Louise Fitzgerald (2005). No Going Back: A Review of the Literature on Sustaining Organizational Change. *International Journal of Management Reviews*, 7(3), 189-205.
- BUCKLEY**, Ralf (2012). Sustainable Tourism: Research And Reality. *Annals of Tourism Research*, 39(2), 528-546.
- BUFFA**, Federica (2015). Young Tourists and Sustainability. Profiles, Attitudes, and Implications for Destination Strategies. *Sustainability*, 7 (10), 14042-14062.
- BUTLER**, Richard W. (1999). Sustainable tourism: A state-of-the-art review. *Tourism Geographies*, 1(1), 7-25.
- BÜLBÜL**, Cemil (2009). Eski Anadolu Tarihinde Frigler. *Sosyal Bilimler Enstitüsü Dergisi*, 1(27), 79-94.
- BÜLBÜL**, Sevil, ve Fulden Nuray Küçükergin (2017). Ankara From Past to the Future. H. Arapgirlioğlu, A. Atık, R. L. Elliott, & E. Turgeon içinde, *Researches on Science and Art in 21st Century Turkey* (s. 1188-1195). Ankara: Gece Kitaplığı.
- CANTALLOPS**, Antoni Serra (2004). Policies Supporting Sustainable Tourism Development in the Balearic Islands: The Ecotax. *Anatolia: an International Journal of Tourism and Hospitality Research*, 15(1), 1-22.
- CERİNA**, Fabio (2007). Tourism Specialization and Environmental Sustainability in a Dynamic Economy. *Tourism Economics*, 13 (4), 553-582.
- CHRIS**, Hwan-Suk, ve Ercan Sırakaya (2005). Measuring Residents' Attitude toward Sustainable Tourism: Development of Sustainable Tourism Attitude Scale. *Journal of Travel Research*, 43(4), 380-394.

- ÇAKICI, A. Celil, ve Murat Özdamar (2013).** Şanlıurfa'ya Kültür Turizmi Kapsamında Gelen Yerli Turistlerin Profili, Şanlıurfa'yı Tercih Nedenleri ve Karşılaştıkları Sorunlar Üzerine Bir Araştırma. *Seyahat ve Otel İşletmeciliği Dergisi*, 10(2), 43-52.
- ÇAMLICA, Koray (2014).** Sürdürülebilir Turizme İlişkin Ziyaretçi Tutumlarının ve Tekrar Ziyaret Niyetlerinin Pazar Bölümlendirme Kriteri Olarak Kullanılması: Kapadokya Bölgesi Örneği. (Yüksek Lisans Tezi). Ankara. Hacettepe Üniversitesi Sosyal Bilimler Enstitüsü
- ÇAPIK, Cantürk (2014).** Geçerlik ve Güvenirlik Çalışmalarında Doğrulayıcı Faktör Analizinin Kullanımı. *Anadolu Hemşirelik ve Sağlık Bilimleri Dergisi*, 17(3), 196-205.
- ÇOKLUK, Ömay, Güçlü Şekercioğlu, ve Şener Büyükoztürk (2010).** *Sosyal Bilimler için Çok Değişkenli İstatistik: Spss ve Lisrel Uygulamalar*. Ankara: Pegem Akademi.
- ÇUHADAR, Murat, ve İsmail Kervankıran (2015).** Turizmin Sürdürülebilirliğine Yönelik Yabancı Turistlerin Algı ve Tutumları: Marmaris Örneği. *SDÜ Fen Edebiyat Fakültesi Sosyal Bilimler Dergisi*, sayı: 36, 139-166.
- DAUD, Normala, ve Sofiah Abdul Rahman (2011).** Tourist Attitudes towards Sustainable Tourism: Empirical Evidence From Malaysian National Park, Taman Negara. *2010 International Conference on E-business, Management and Economics IPEDR* (s. 254-258). Hong Kong: IACSIT Press.
- DENİZ, Mehmet (2015).** Analysis of Sustainable Tourism and Cittaslow Potential of Ulubey (Uşak). M. Dinu, N. Hacıoğlu, C. Avcıkurt, R. Efe, & A. Soykan içinde, *Tourism, Environment and Sustainability* (s. 219-238). Sofia: St. Kliment Ohridski University Press.
- DERELİ, Nergis, ve Rahman Temizkan (2019).** Bolu'nun Termal Turizm Potansiyeli ve Termal Turist Profili. *Eskişehir Osmangazi Üniversitesi Sosyal Bilimler Dergisi*, 20(2), 321-347.
- DİNÇER ŞEN, Saadet (2010).** Turizmin Çevresel Etkileri ve Bir Çözüm Olarak Ekoturizm. (Yüksek Lisans Tezi). Mersin. Mersin Üniversitesi Sosyal Bilimler Enstitüsü
- DOĞAN, Oğuz, ve Yenel Yağmur. (2017).** Yabancı Turistlerin Sürdürülebilir Destinasyon Algıları: Kemer Destinasyonuna Yönelik Bir Araştırma. *Uluslararası Yönetim İktisat ve İşletme Dergisi*, 13(2), 487-506.
- DOLNİCAR, Sara, Geoffrey I. Crouch, ve Patrick Thomas Long (2008).** Environment-friendly Tourists: What Do We Really Know About Them? *Journal of Sustainable Tourism*. 16(2), 197-210.
- DONA, Ion, ve Anca Pavel Nedeia (2017).** Assesment Of The Touristic Demand In The Danube Delta By Profile And Motivation Of Tourists. *Scientific Papers Series Management, Economic Engineering in Agriculture and Rural Development*, 17(3), 283-286.

- DÜNDAR**, Yusuf (2014, Eylül). Turistlerin Sosyo-Demografik Özelliklerinin Algıladıkları Destinasyon İmajına Etkisi: Ankara'da Bir Uygulama. (Yüksek Lisans Tezi). Ankara. Gazi Üniversitesi Eğitim Bilimleri Enstitüsü
- DWYER**, Larry, vd. (2009). Destination and Enterprise management for a Tourism Future. *Tourism Management*, sayı 30, 63-74.
- EMEN**, Mehmet (2019, Mayıs). Turizm Pazarlama Stratejileri Bağlamında İstanbul'a Gelen Yabancı Turist Profili Ve Seyahat Motiflerinin Belirlenmesine Yönelik Bir Araştırma. (Yüksek Lisans Tezi). İstanbul. İstanbul Ticaret Üniversitesi Sosyal Bilimler Enstitüsü
- ENES**, Kemal (2013). Ankara'nın Kongre Turizm Potansiyeli. (Yüksek Lisans Tezi). Ankara. Gazi Üniversitesi Eğitim Bilimleri Enstitüsü
- ERDAL**, Fehmi Buğra (2014). Turizmde Tanıtım Faaliyetleri ve Ankara'da Bir Uygulama. (Yüksek Lisans Tezi). Ankara. Gazi Üniversitesi Eğitim Bilimleri Enstitüsü
- ERDEMİR**, Burak (2018). Sürdürülebilir Turizm Kapsamında Destinasyonların Fiziksel ve Psikolojik Taşıma Kapasitesi Analizi: Pamukkale Hierapolis Ören Yeri Örneği. (Yüksek Lisans Tezi). Balıkesir. Balıkesir Üniversitesi Sosyal Bilimleri Enstitüsü
- ERDOĞAN**, Emine (2005). Tahrir Defterlerine Göre Ankara Şehri Yerleşmeleri. *Gazi Üniversitesi Kırşehir Eğitim Fakültesi Dergisi*, 6(1), 249-262.
- ERGENÇ**, Özer (1980). XVII. Yüzyılın Başlarında Ankara'nın Yerleşim Durumu Üzerine Bazı Bilgiler. H. İnalçık, N. Göyünç, & H. W. Lowry içinde, *Osmanlı Araştırmaları 1* (s. 85-108). İstanbul: Türkiye Diyanet Vakfı İslam Ansiklopedisi Kütüphanesi.
- ESİN**, Taylan (2012). Yunanca Kaynaklara Göre 1916 Ankara Yangını. *20. Yüzyıl Osmanlı Tarihi: Toplumsal Tarih*, sayı: 227, 22-34.
- ESİN**, Taylan, ve Zeliha Etöz. (2015). *1916 Ankara Yangını Felaketin Mantiği*. İstanbul: İletişim Yayınları.
- EYİCE**, Semavi (1995). Bizans Döneminde Ankara. *Anadolu Araştırmaları*, sayı: 14, 243-264.
- FORZA**, Cipriano ve Roberto Filipinli (1998). TQM impact on quality conformance and customer satisfaction: a causal model. *International Journal of Production Economics*, 55(1), 1-20.
- GARDA**, Betül, ve Metehan Temizel (2016). Sürdürülebilir Turizm Çeşitleri. *Selçuk Üniversitesi Sosyal ve Teknik Araştırmalar Dergisi*, sayı: 12, 83-103.
- GİLG**, Andrew, Stewart Barr, ve Nicholas Ford (2005). Green consumption or sustainable lifestyles? Identifying the sustainable consumer. *Futures*, sayı: 37, 481-504.
- GODFREY**, Kerry B. (1998). Attitudes Towards 'Sustainable Tourism' in the UK: A View From Local Government. *Tourism Management*, 19(3), 213-224.

- GÖSSLING**, Stefan, Colin Michael Hall, Frida Ekström, Agnes Brudvik Engeset, ve Carlo Aall (2012). Transition management: A tool for implementing sustainable tourism scenarios? *Journal of Sustainable Tourism*, 20(6), 899-916.
- GÖSSLING**, Stefan, Daniel Scott, C. Michael Hall, Jean-Paul Ceron, ve Ghislain Dubois (2012). Consumer Behaviour And Demand Response Of Tourists To Climate Change. *Annals of Tourism Research*, 39(1), 36-58.
- GÜNEL**, Gökçe, ve Ali Kılıcı. (2015). Ankara Şehri 1924 Haritası: Eski Bir Haritada Ankara'yı Tanımak. *Ankara Araştırmaları Dergisi*, 3(1), 78-104.
- GÜNEŞ**, Saniye Gül (2018). Experiences on Sustainable Tourism Development in Turkey. *ICOEST-International Conference on Environmental Science and Technology* (s. 199-207). Kiev-Ukraine: Book of Proceedings.
- GÜRGEN**, İlknur (2019). Galatların Anadolu'ya Geçiş Süreci ve Bithynia ile İlişkileri. *Celal Bayar Üniversitesi Sosyal Bilimler Dergisi*, 17(3), 234-245.
- HACIGÖKMEN**, Mehmet Ali (2002). Ankara'da Ahi Hakimiyeti (1330-1361). H. C. Güzel, K. Çiçek, & S. Koca içinde, *Türkler-Cilt 6* (s. 1455-1469). Ankara: Yeni Türkiye Yayınları.
- HACIGÖKMEN**, Mehmet Ali (2005). Ankara Ahilerinin Ticarî Faaliyetleri ve Baciyân-i Rûm Hakkında Bir Araştırma. *Ankara Üniversitesi Osmanlı Tarihi Araştırma ve Uygulama Merkezi Dergisi*, 18(18), 185-211.
- HANSLA**, Andre, Amelie Gamble, Asgeir Juliusson, ve Tommy Gärling. (2008). The relationships between awareness of consequences, environmental concern, and value orientations. *Journal of Environmental Psychology*, sayı: 28, 1-9.
- HASSAN**, Salah S. (2000). Determinants of Market Competitiveness in an Environmentally Sustainable Tourism Industry. *Journal of Travel Research*, sayı: 38, 239-245.
- HATİPOĞLU KALFAOĞLU**, Hatice, ve Seher Beyza Mahmut (2020). Reflection Of Fortified Segregation On Urban Spaces/ Neighbourhoods A Critical Approach To The Thresholds In Ankara. *Theory and Research in Architecture, Planning and Design II*, Gece Kitaplığı / Gece Yayıncılık, 214-226.
- HOLDEN**, Andrew (2008). *Environment and Tourism*. Oxon- New York: Routledge- Taylor & Francis Group.
- HOOPER**, Daire, Joseph Coughlan, ve Michael Mullen (2008). ; Structural Equation Modelling: Guidelines for Determining Model Fit. *Electronic Journal of Business Research Methods*, 6(1), 53-60.
- İLBEY**, Nail, ve Yasin Boylu (2018). Ankara'nın Kongre Turizmi Potansiyeli Üzerine Bir İnceleme. *Yönetim, Ekonomi ve Pazarlama Araştırmaları Dergisi*, 2(6), 62-80.
- JIMÉNEZ**, José Antonio Cava, María Genoveva Millán Vázquez de la Torre, ve Ricardo Hernández Rojas (2019). Analysis of the Tourism Demand for

- Iberian Ham Routes in Andalusia (Southern Spain): Tourist Profile. *Sustainability*, sayı: 11, 1-21.
- KARABIÇAK**, Mevlüt, ve Müge Burcu Özdemir (2015). Sürdürülebilir Kalkınmanın Kavramsal Temelleri. *Süleyman Demirel Üniversitesi Vizyon Dergisi*, 6(13), 44-49.
- KAYA**, Mevlüt (2017). Anadolu Yangınları Bütünleminde Esin Ve Etöz'ün İddialarının Eleştirisi:1916 Ankara Yangını Örnekleme. *Uluslararası Sosyal Araştırmalar Dergisi*, 10(52), 413-421.
- KAYA**, M. Ali (2000). Ankyra (Ankara) ve Galatlar. *Kebikeç*, sayı: 9, 77-96.
- KEÇE**, Murat (2015). Sosyal Bilgiler Öğretmen Adaylarının Ankara'nın Tarihi ve Kültürel Turizm Değerlerine Yönelik İlgi ve Farkındalıkları. *Ahi Evran Üniversitesi Kırşehir Eğitim Fakültesi Dergisi*, 16(1), 131-149.
- KERVANKIRAN**, İsmail (2011). Afyonkarahisar İlinin Başlıca Doğal,Tarihi ve Kültürel Kaynaklarının Sürdürülebilir Turizm Açısından Değerlendirilmesi.(Doktora Tezi). Afyonkarahisar. Afyon Kocatepe Üniversitesi Sosyal Bilimler Enstitüsü
- KILIÇ**, Selim (2012). Sürdürülebilir Kalkınma Anlayışının Ekonomik Boyutuna Ekolojik Bir Yaklaşım. *İstanbul Üniversitesi Siyasal Bilgiler Fakültesi Dergisi* , sayı: 47, 201-226.
- KİM**, Aise KyoungJin, ve Betty Weiler (2013). Visitors' attitudes towards responsible fossil collecting behaviour: An environmental attitude-based segmentation approach. *Tourism Management*, sayı: 36, 602-612.
- KİRK**, David (1996). *Environmental Management for Hotels: A Student's Handbooks*. Oxford: Butterworth-Heinemann.
- KOEMAN**, Annalisa (1998). Sustainable Tourism and Eco-Tourism. Bsc (Geog.), M EMD, 1-7.
- KUMSAR**, İsmail Alper (2020). Ercüment Ekrem Talu'nun Yazılarında Ankara. *Ankara Araştırmaları Dergisi*, 8(2), 389-402.
- LAMERS**, Machiel, Jeroen Nawijn, ve Eke Eijgelaar (2018). Political Consumerism for Sustainable Tourism: A Review. M. Boström, M. Micheletti, & P. Oosterveer içinde, *The Oxford Handbook of Political Consumerism*. Oxford University Press.
- LEÓN-GÓMEZ**, Ana, Daniel Ruiz-Palomo, Manuel A. Fernández-Gámez, ve Mercedes Raquel García-Revilla (2021). Sustainable Tourism Development and Economic Growth: Bibliometric Review and Analysis. *Sustainability*, 13(4), 1-19.
- LİU**, Zhenhua (2003). Sustainable Tourism Development: A Critique . *Journal of Sustainable Tourism*, 11(6), 459-475.
- LOPEZ**, María Francisca Blasco, Nuria Recuero Virto, Joaquín Aldas Manzano, ve Jesús García-Madariaga Miranda (2018). Residents' Attitude as Determinant

- of Tourism Sustainability: The Case of Trujillo. *Journal of Hospitality and Tourism Management*, sayı: 35, 36-45.
- LOULANSKI**, Tolina, ve Vesselin Loulanski (2011, March 9). The Sustainable Integration of Cultural Heritage and Tourism: a Meta-Study. *Journal of Sustainable Tourism*, 19(7), 837-862.
- MAGALHAES**, Ana Lucia, vd. (2014). The Economy of Sustainable Tourism. *International Journal of Environment and Sustainable Development*, 13(4), 395-407.
- MAMBOURY**, Ernest (1934, Ağustos). Ankara Gezi Rehberi. 1-335. Ankara: Ankara Üniversitesi Yayınları.
- MAMHOORI**, Ali, ve Saboohi Nasim (2015). Sustainable Tourism Development in India: A Stakeholders' Analysis with Special Reference to Tour Operators. Aligarh, India.
- MARTİN**, Muscoe (1995). A Sustainable Community Profile. *Places Journal*. 9(3), 30-37
- MİKAEİLİ**, Maḥşid (2019). Ankara'nin İlk İmar Planlarında Bahçe Kent Kavramı. *History Studies* , 11(6), 2105-2124.
- MUNRO**, Barbara Hazard (2005). *Statistical Methods for Health Care Research*. Philadelphia: Lippincott Williams & Wilkins.
- NAFİ**, Shohel M, ve Tanvir Ahmed (2017). Sustainable Tourism in Saint Martin Island: An Observation on Young Tourist Perception and Awareness Level. *IOSR Journal Of Humanities And Social Science*, 22(10), 73-80.
- NETO**, Frederico (2003). *A New Approach to Sustainable Tourism Development: Moving Beyond Environmental Protection*. United Nations: DESA Discussion Paper Series. sayı: 9, 1-12
- NİCHOLAS**, Lorraine, ve Brijesh Thapa (2010). Visitor perspectives on sustainable tourism development in the Pitons Management Area World Heritage Site, St. Lucia. *Environment Development Sustainability*, 12(5), 839-858.
- ÖNER**, Sedat, ve Emrullah Cansu (2019). Ankara'nın İnanç Turizmi Potansiyeli Ve Yerel Halkın İnanç Turizmi Bakış Açısına Yönelik Çıkarımsal Analizi. *Turizm ve Araştırma Dergisi*, 8(1), 84-105.
- ÖZMEHMET**, Ecehan (2008). Türkiye'de ve Dünyada Sürdürülebilir Kalkınma Yaklaşımları. *Journal of Yasar University*, 3(12), 1853-1876.
- ÖZMEN**, Taner (2017). Bir Okurun Not Defteri: Refik Halid'in "Ankara"sı. *Türk Dili*, 67(787), 58-65.
- PARAMANATHAN**, Subashini, Clare Farrukh, Rob Phaal, ve David Probert (2004). Implementing Industrial Sustainability The Research Issues in Technology Management. *Published in R&D Management Journal*, 34(5), 527-537.
- PİGA**, Claudio A.G. (2003). Territorial Planning and Tourism Development Tax. *Annals of Tourism Research*, 30(4), 886-905.

- PREACHER**, Kristopher J., ve Andrew F. Hayes (2008). Asymptotic and resampling strategies for assessing and comparing indirect effects in multiple mediator models. *Behavior Research Methods*, 40(3), 879-891.
- PULIDO-FERNÁNDEZ**, Juan Ignacio, ve Yaiza López-Sánchez (2016). Are Tourists Really Willing to Pay More for Sustainable Destinations? *Sustainability*, sayı: 8, 1-20.
- QIAN**, Jianwei, Huawen Shen, ve Rob Law (2018). Research in Sustainable Tourism: A Longitudinal Study of Articles between 2008 and 2017. *Sustainability*, sayı: 10, 1-13.
- SAARINEN**, Jarkko (2006). Traditions of Sustainability in Tourism Studies. *Annals of Tourism Research*, 33(4). 1121-1140.
- SAAYMAN**, Melville, ve Elmarie Slabbert (2004). A profile of tourists visiting the Kruger National Park. *Koedoe*, 47(1), 1-8.
- SARIŞIK**, Mehmet, ve Koray Genç (2017). Sürdürülebilir Turizm Konusunda Yapılan Bilimsel Çalışmalar Üzerine Nicel Bir Değerlendirme (2000-2016). *4. International Congress of Tourism & Management Researches*, (s. 59-72). Girne-KKTC.
- SASSI**, Paola (2006). *Strategies for Sustainable Architecture*. New York: Taylor & Francis.
- SCHERMELLEH-ENGEL**, Karin, Hefried Moosbrugger, ve Hans Müller, (2003). Evaluating the fit of structural equation models: Tests of significance and descriptive goodness-of-fit measures. *Methods of Psychological Research Online*, 8(2), 23-74.
- SCHUMACKER**, Randall E., ve Richard G. Lomax. (2010). *A Beginner's Guide to Structural Equation Modeling*. New York : Taylor & Francis Group.
- SEKARAN**, Uma (2003). *Research methods for business: A skill building approach*. John Wiley & Sons.
- SERÇEK**, Sadık (2015). Sürdürülebilir Turizm Kalkınması Kapsamında Marka Kentler ve Diyarbakır'ın Marka İmajı. (Doktora Tezi). Diyarbakır. Dicle Üniversitesi Sosyal Bilimler Enstitüsü
- SHARPLEY**, Richard (2014). Host perceptions of tourism: A review of the research. *Tourism Management*, sayı: 42, 37-49.
- SIMONA**, Fernando J. Garrigos, Yeamduan Narangajavanab, ve Daniel Palacios Marques (2004). Carrying capacity in the tourism industry: a case study of Hengistbury Head. *Tourism Management*, sayı 25, 275-283.
- ŠTETIĆ**, Snežana S., Sanja B Pavlović, ve Dario Šimičević (2015). Sustainable Tourism and Strategic Documents on the Danube River Basin in Serbia. M. Dinu, N. Hacıoğlu, C. Avcıkurt, R. Efe, & A. Soykan içinde, *Tourism, Environment and Sustainability* (s. 341-358). Sofia: St. Kliment Ohridski University Press.

- SUGGETT**, Dahle, ve Greg Baker (1995). Kemcor Australia and the Principles of Sustainability. *Review of European Community and International Environmental Law*, 4(2), 168-171.
- SUNGUR**, Zerrin (2012). Sürdürülebilir Ekoturizmin Toplumsal Etkileri: Türkiye'den Örnekler. *International Conference on Eurasian Economies* (s. 338-344). Almaty-Kazakhstan: Turan University Press.
- ŞAMAN**, Ebru (2009). Mersin İli Turizmi Potansiyelinin Değerlendirilmesi: Mersinde İnanç Turizmine Katılanların Profili Üzerine Bir Araştırma. (Yüksek Lisans Tezi). Mersin. Mersin Üniversitesi Sosyal Bilimler Enstitüsü
- TANSUSLUGİL**, Gamze (2013). Kültür Turizmi ve Uluslararası Tanınırlık: Ankara-Hamamönü Örneği. (Yüksek Lisans Tezi). Ankara. Atılım Üniversitesi Sosyal Bilimler Enstitüsü
- TAŞÇI**, Merve Nur (2020). Destinasyon Performansının Turizmde Rekabet Gücüne Etkisi; Sille Destinasyonu Üzerine Bir Araştırma. (Yüksek Lisans Tezi). Konya. Necmettin Erbakan Üniversitesi Sosyal Bilimler Enstitüsü
- TEZCAN**, Nuran (2011). Evliya Çelebi'nin Ankara'sı . *T.C. Kültür ve Turizm Bakanlığı*. 148-156
- TUDORİCU**, Anca (2008). Event Tourism in Romania - A Tourist Profile. *Journal of Studies and Research in Human Geography*, sayı: 2, 95-100.
- TUNA**, Muammer (2007). *Turizm, Çevre ve Toplum (Marmaris Örneği)*. Ankara: Detay Yayıncılık.
- TUNA**, Muharrem, ve Başak Özyurt (2018). Ankara'da Gastronomi Turizminin Değerlendirilmesi: Nitel Bir Araştırma. *Journal of Tourism and Gastronomy Studies*, 6(3), 73-87.
- TUNÇER**, Mehmet (2019). Ankara'nın Kaybolan Doğal Ve Kültürel Değerleri. *Türkiye Peyzaj Araştırmaları Dergisi*, 2(2), 108-138.
- UĞUR**, Ayşegül (2015). Sürdürülebilir Turizm, Yerel Değerler İle Turist Tatmini Arasındaki Yapısal İlişkilerin İncelenmesi: Bütünleşik Bir Yaklaşım. (Yüksek Lisans Tezi). Nevşehir. Nevşehir Hacı Bektaş Veli Üniversitesi Sosyal Bilimler Enstitüsü
- UĞUR**, İsa, ve Nuray Türker (2019). Şehir Otellerinde Hizmet Kalitesi Algısının Belirlenmesi: Ankara İlinde Bir Uygulama. *Yönetim, Ekonomi ve Pazarlama Araştırmaları Dergisi*, 3(3), 1-20.
- UNEP, ve WTO** (2005). *Making Tourism More Sustainable: A Guide For Policy Makers*. Paris, Madrid: UNEP; WTO.
- UNWTO**, (2013). *Sustainable Tourism for Development Guidebook- Enhancing capacities for Sustainable Tourism for development in developing countries*. Madrid, Spain.
- USLU**, Sinan (2017). Sürdürülebilir Turizm Kapsamında Kapadokya'ya Gelen Yabancı Turistlerin Türkiye'ye Bakışı ve Güvenlik Algısı. (Yüksek Lisans Tezi). Konya. Necmettin Erbakan Üniversitesi Sosyal Bilimler Enstitüsü

- ÜNAL**, Ahmet (2002). *Hititler Devrinde Anadolu 1*. İstanbul : Arkeoloji ve Sanat Yayınları.
- WALL**, Geoffrey (2007). Sustainable Development, Sustainable Tourism and Sustainable Livelihoods. *International Tourism Biennial in Çanakkale*, (s. 1-17). Çanakkale.
- WALTZ**, Carolyn Feher, Ora Lea Strickland, ve Elizabeth R. Lenz (2010). *Measurement in Nursing and Health Research*. New York: Springer Publishing Company.
- WANG**, Jichuan, ve Xiaoqian Wang (2012). *Structural Equation Modeling Applications Using Mplus*. West Sussex: John Wiley & Sons.
- WCED**, (1987). *Report of the World Commission on Environment and Development*. Our Common Future. United Nations
- WEEDEN**, Clare (2013). *Responsible Tourist Behaviour*. London- New York Routledge- Taylor & Francis Group.
- WEHRLİ**, Roger, Hannes Egli, Martin Lutzenberger, Dieter Pfister, Jürg Schwarz, ve Jürg Stettler (2011). Is There Demand for Sustainable Tourism? *Working Papers Series Tourism*, 1-153. Lucerne, Switzerland: Lucerne University of Applied Sciences and Arts.
- YAN**, Jiong (2008). *Cultural and Attitudinal Influences on Destination Choice: Preferences of Chinese Domestic Tourists*. (Doctoral Thesis). Göttingen. Georg-August-University Faculty of Agricultural Sciences.
- YAVUZ**, Fehmi (1981). Başkent Ankara ve Jansen. *ODTÜ Mimarlık Fakültesi Dergisi*, 7(1), 25-33.
- YAZICIOĞLU**, İrfan, Esra Özata, ve Ahmet Yarış (2018). Sürdürülebilir Yiyecek ve İçecek İşletmeciliği: Ankara İlinde Bir Araştırma. *Journal of Tourism and Gastronomy Studies*, 6(2), 350-368.
- YENİGÜL**, Sevinç Bahar, ve Kübra Cihangir Çamur (2013). Saçaklanma Dinamiklerinin Yerleşimlerin Dönüşümüne Etkisi: Kırsaldan Kentsele Ankara/Pursaklar. *İdealKent*, sayı: 9, 198-231.
- YENİPİNAR**, Uysal, ve Erşan Yıldız (2015). Historical Cultural Heritage of the Silk Route: Cappadocia and Isfahan. M. Dinu, N. Hacıoğlu, C. Avcıkurt, R. Efe, & A. Soykan içinde, *Tourism, Environment and Sustainability* (s. 435-467). Sofia: St. Kliment Ohridski University Press.
- YILDIZTURAN**, Deniz (2020). Galatia'nın Tarihi Coğrafyası. (Yüksek Lisans Tezi). Konya. Selçuk Üniversitesi Sosyal Bilimler Enstitüsü
- YILMAZ**, İbrahim A., Aydın Ünal, ve Gülay Çakır (2015). Sürdürülebilir Turizm Literatürü Üzerine Bir Değerlendirme: Türkiye Bağlamı. *Mesleki Bilimler Dergisi*, 4(2), 55-83.
- YILMAZ**, Veysel, ve H. Eray Çelik (2010). Lisrel: Ölçüm Modeli Ve Yapısal Modelin Oluşturulması. *Yapısal Eşitlik Modellemesi LISREL Çalışmayı*. 11. Ekonometri ve İstatistik Sempozyumu.

ZEHİR TOPKAYA, Ece (2006). Yıldırım, Ali ve Şimşek, Hasan Sosyal Bilimlerde Nitel Araştırma Yöntemleri Güncelleştirilmiş Geliştirilmiş 5. Baskı. *Eğitimde Kuram ve Uygulama*, 2(2), 113-118.

İnternet Kaynakları

2023 Başkent Ankara Nazım İmar Planı (2019). Ankara Büyükşehir Belediyesi: <http://www.ankara.bel.tr/files/3113/4726/7225/5-sosyodemografi.pdf> (Erişim Tarihi: 04.05.2020)

2023 Başkent Ankara Nazım İmar Planı (2019). Ankara Büyükşehir Belediyesi: <http://www.ankara.bel.tr/files/2713/5056/3051/6-ekonomi.pdf> (Erişim Tarihi: 11.05.2020)

ankara.gov.tr (2020). T.C. Ankara Valiliği: <http://www.ankara.gov.tr/ilcelerimiz> (Erişim Tarihi: 30.04.2020)

Ankara Tarihçe ve Diğer Bilgiler (2020). Ankara İl Kültür ve Turizm Müdürlüğü: <https://ankara.ktb.gov.tr/TR-152389/ankara-tarihce-ve-diger-bilgiler.html> (Erişim Tarihi: 19.04.2020)

ankara.ktb.gov.tr (2021). <https://ankara.ktb.gov.tr/TR-152963/tarihi-ve-kulturel-degerler.html> (Erişim Tarihi: 02.05.2021)

ankara.ktb.gov.tr (2021). <https://ankara.ktb.gov.tr/TR-152389/ankara-tarihce-ve-diger-bilgiler.html> (Erişim Tarihi: 02.02.2021)

ankara.gov.tr (2020). T.C. Ankara Valiliği: <http://www.ankara.gov.tr/ekonomik-durum> (Erişim Tarihi: 09.05.2020)

ERDEM, Sargon (1991). *TDV İslam Araştırmaları Merkezi*. TDV İslam Ansiklopedisi: <https://islamansiklopedisi.org.tr/ankara#1> (Erişim Tarihi: 19.04.2020)

GİLMAN, Robert (1992). *Sustainability*. Context Institute: <https://www.context.org/about/definitions/> (Erişim Tarihi: 10.05.2021)

muze.gov.tr (2020). <https://muze.gov.tr/muze-detay?SectionId=AMM01&DistId=AMM> (Erişim Tarihi: 02.03.2021)

ÖZAYDIN, Abdülkerim (1991). *TDV İslâm Araştırmaları Merkezi*. TDV İslâm Ansiklopedisi: <https://islamansiklopedisi.org.tr/ankara#2-islami-donem> (Erişim Tarihi: 19.04.2020)

ÖZDEMİR, Rıfat (1991). *TDV İslâm Araştırmaları Merkezi*. TDV İslâm Ansiklopedisi: <https://islamansiklopedisi.org.tr/ankara#3> (Erişim Tarihi: 25.04.2020)

rmk-museum.org.tr (2020). <http://www.rmk-museum.org.tr/ankara/hakkimizda/rahmi-m-koc-muzeleri> (Erişim Tarihi: 12.03.2021)

Sustainable Development of Tourism (2019). UNWTO: <http://sdt.unwto.org/content/about-us-5> (Erişim Tarihi: 05.03.2019)

SWARBROOKE, John (1999). *Sustainable Tourism Management*. Google Books: <https://books.google.com.tr/books?id=1WQtIOqVT3gC&printsec=frontcover&hl=tr#v=onepage&q=social&f=false> (Erişim Tarihi: 28.11.2020)

Turizm İstatistikleri (2020). Kültür ve Turizm Bakanlığı: <https://yigm.ktb.gov.tr/Eklenti/81939,3103turizmistatistikleri2020-4pdf.pdf?0> (Erişim Tarihi: 11.06.2021)

EKLER

Ek1. Türkçe Anket Formu

Sayın İlgili,

Bu araştırma, Necmettin Erbakan Üniversitesi Sosyal Bilimler Enstitüsü, Turizm İşletmeciliği Eğitimi alanında yapılmakta olan “**Ankara Kale Bölgesinde Turizme Katılanların Profilinin Sürdürülebilir Turizm Kapsamında İncelenmesi**” adlı yüksek lisans tezinde veri olarak değerlendirilmek üzere yapılmaktadır. Araştırmaya göstereceğiniz ilgi ve hassasiyet oldukça önem arz etmektedir. Bu araştırmadaki cevaplar başka bir amaçla kullanılmayacaktır. Yardımlarınızdan dolayı şimdiden teşekkür ederiz.

Necmettin Erbakan Üniversitesi

Turizm İşletmeciliği Yüksek Lisans Öğrencisi

Fazlı BEKTAŞ

1. Cinsiyetiniz: Kadın Erkek
2. Yaşınız :
3. Medeni Durumunuz: Evli Bekâr
4. Eğitim Durumunuz:
 İlköğretim Lise Üniversite Lisansüstü
5. Mesleğiniz: (Belirtiniz
6. Aylık Geliriniz:
 -2000 TL 2001-4000 TL 4001-6000 TL 6001 TL ve üstü
7. Uyuşunuz: (Belirtiniz
8. İkamet yeriniz: Ankara Diğer: (Belirtiniz.....)
9. Ankara'yı kaçınıcı kez ziyaret ediyorsunuz:
 İlk Kez 2.Defa 3. Defa 4 veya daha fazla
10. Ankara'ya kiminle geldiniz?
 Yalnız Eşimle Ailemle Arkadaşım- Arkadaşlarımla
11. Ankara'da nerede kalıyorsunuz:
 Kendi evimde/ Akraba-Arkadaş yanı Misafirhane 1-2-3 Yıldızlı Otel
 4-5 Yıldızlı Otel Diğer: (Belirtiniz
12. Ankara'da kaç gece konaklayacaksınız?
 Günübürlük 1-2 3-4 5 ve daha fazla
13. Seyahatinizde Ankara'da kültürel ve tarihi varlıkları görmek için ayırdığınız süre:
 1 gün 2 gün 3 gün ve üzeri
14. Ankara'ya gelmeden önce, Ankara hakkında bilgi topladınız mı? Evet Hayır
(Cevabınız 'Evet' ise 15. Soruyu cevaplayınız, 'Hayır' ise 16. Soruya geçiniz.)
15. Ankara hakkında hangi bilgi kaynaklarından yararlandınız? (Birden fazla seçenek işaretleyebilirsiniz.)
 TV/ Medya İnternet Turizm Kaynakları Arkadaşlar / Akrabalar
 Meslektaşlar Diğer: (Belirtiniz.....)

Bu bölümde ‘Sürdürülebilir Turizm’ kapsamındaki tutumlarınızı ve tekrar ziyaret etme niyetinizi belirlemek amacıyla çeşitli sorulara yer verilmiştir.

İfadelerin sağında bulunan rakamlar yukarıda belirtilen katılım düzeylerini ortaya koymaktadır. Size uygun olan seçeneği ‘X’ işareti ile işaretleyiniz.

(1) Hiç Katılmıyorum (2) Katılmıyorum (3) Kısmen Katılıyorum (4) Katılıyorum (5) Tamamen Katılıyorum						
	İFADELER	1)	2)	3)	4)	5)
16.	Doğanın çeşitliliği korunmalı ve doğaya değer verilmelidir.					
17.	Bitki ve hayvanlar için yaşam alanlarını korumak, insanlar için gezi/eğlence fırsatları sağlamaktan daha önemlidir.					
18.	Doğal ve kültürel çevre her zaman ve her şartta korunmalıdır.					
19.	Kültürel bilgilenme, ziyaretçilerin deneyimlerinin önemli bir parçasıdır.					
20.	Turizm, tarihi binaların restorasyonu ve doğal kaynakların korunması açısından fırsatlar sunmaktadır.					
21.	Turizm, yerleşik ve yaşayan kültürel miras ile geleneksel değerlerin korunmasına yardımcı olur.					
22.	Turistler, yerel halkın kültürüne ve değerlerine saygı duymalıdır.					
23.	Turizm, topluma daha fazla park ve rekreasyon alanları sunmaktadır.					
24.	Turizm, yerel halka gelir getiren fırsatlar sunarak ve gelir seviyesinin artmasına katkı sağlar.					
25.	Turizm, kültürlerarası anlayış ve hoşgörüyü katkıda bulunur.					
26.	Turizmden dolayı yollar ve çeşitli kamu hizmetleri en yüksek standartlarda tutulmalıdır.					
27.	Turizmin neden olduğu olumsuz çevresel etkiler uzun vadeli bir devlet politikası ile kontrol edilmelidir.					
28.	Bir turizm bölgesine gittiğimde, bölgeyi temiz tutmayı ve hiçbir şeye zarar vermemeyi kendime görev edinirim.					
29.	Turistler doğa ile deneyim/kültür/manzara vs. etkinlikler için daha fazla para ödemek zorunda bırakılmamalıdır.					
30.	Turistik bölgelerde ürün ve hizmet fiyatları turizmden dolayı artmaktadır.					
31.	Tarihi-kültürel veya doğa güzelliğine sahip önemli destinasyonlar için planladığımdan daha fazla para ödemeyi kabul edebilirim.					
32.	Tarihi-kültürel veya doğa güzelliğine sahip bir destinasyonun mutlaka daha pahalı olması gerekmez.					
33.	Turistik bir bölgede yer alan tesislerin çevreye yarar sağladığından emin olursam, bu gibi tesislere daha fazla para ödemekten kaçınmam.					
34.	Turizmde söz sahibi olan kişiler çevresel koruma için çaba göstermelidir.					
35.	Turizm, gelecek nesiller için çevreyi geliştirmelidir.					
36.	Turistik gelişmenin olumsuz etkilerini azaltmak için katı çevre kurallarının düzenlenmesi gerekmektedir.					
37.	Turizm, ulaşım imkânlarını toplu hareket edilmesi sayesinde ucuzlatmaktadır.					
38.	Turizm, başka ülkeden turistlerle tanışmak, onların kültürlerini ve toplumlarını anlamak için önemli bir deneyimdir.					
39.	Turizm gelişim planları sürekli bir şekilde güncellenmelidir.					
40.	Sürdürülebilir turizm hakkında yeterli bilgiye sahibim.					

Ankara Kale Bölgesi ile ilgili görüşleriniz:		1)	2)	3)	4)	5)
41.	Ankara Kale Bölgesi'nin tarihi ve kültürel yapısı iyi korunmuştur.					
42.	Ankara Kalesi'nin restorasyonu kalenin orijinalliğini korumuştur.					
43.	Ankara Kale Bölgesi'ndeki esnafların davranış ve tutumlarını olumlu buldum.					
44.	Ankara Kale Bölgesi'ndeki yeme içme mekânlarının sayısı yeterlidir.					
45.	Ankara Kale Bölgesi'ndeki mekânların fiyatları uygundu.					
46.	Ankara Kale Bölgesi'ndeki mekânlar oldukça temizdi.					
47.	Ankara Kale Bölgesi'ni gezerken kendimi güvende hissettim.					
	Ankara'yı ziyaret etmekteki başlıca sebepleriniz: Önem sırasına göre 1-5 arası seçim yapabilirsiniz. (1) Hiç Önemi Yok (2) Önemi Yok (3) Kısmen Önemli (4) Önemli (5) Çok Önemli	1)	2)	3)	4)	5)
48.	Tatil yapmak					
49.	Anıtkabir'i ziyaret etmek					
50.	Hacı Bayram Veli Camii'ni ziyaret etmek					
51.	Ankara Kalesi'ni ziyaret etmek					
52.	Anadolu Medeniyetleri Müzesi'ni ziyaret etmek					
53.	Diğer Tarihi ve Kültürel mekânları ziyaret etmek					
54.	Tur/Gezi programında olduğu için					
55.	İş/Eğitim/Konferans sebebiyle					
56.	Sağlık sebebiyle					
57.	Akraba/Arkadaş ziyareti					
58.	Diğer: (Belirtiniz.....)					

59. Ankara'da Kale Bölgesi hariç başka nereleri ziyaret ettiniz? (Birden fazla seçenek işaretleyebilirsiniz.)

- Anıtkabir
- Anadolu Medeniyetleri Müzesi
- Etnografya Müzesi
- Hacı Bayram Veli Camii ve Augustus Tapınağı
- Roma Hamamı
- Kurtuluş Savaşı Müzesi (1. TBMM Binası)
- Cumhuriyet Müzesi (2. TBMM Binası)
- Kocatepe Camii
- Eğlence Mekânları/Parklar
- Alışveriş Mekânları/Bölgeleri
- Diğer.....

Ankara’da ziyaret ettiğiniz yerler için genel tatmin düzeyinizi belirtiniz. (1) Hiç Tatminkâr Değil (2) Tatminkâr Değil (3) Kısmen Tatminkâr (4) Tatminkâr (5) Çok Tatminkâr		1)	2)	3)	4)	5)
60.	Anıtkabir					
61.	Anadolu Medeniyetleri Müzesi					
62.	Ankara Kale Bölgesi					
63.	Hacı Bayram Veli Camii ve Augustus Tapınağı					
64.	Kocatepe Camii					
65.	Roma Hamamı					
66.	Kurtuluş Savaşı Müzesi (1. TBMM Binası)					
67.	Cumhuriyet Müzesi (2. TBMM Binası)					
68.	Etnografya Müzesi					
69.	Eğlence Mekânları/Parklar					
70.	Alışveriş Merkezleri/Bölgeleri					
71.	Diğer: (Belirtiniz.....)					
Sizce Ankara turizmi ile ilgili geliştirilmesi gereken şeyler nelerdir: Önem sırasına göre 1-5 arası seçim yapabilirsiniz. (1) Hiç Önemi Yok (2) Önemi Yok (3) Kısmen Önemli (4) Önemli (5) Çok Önemli		1)	2)	3)	4)	5)
72.	Trafik yoğunluğu					
73.	Ziyaret edilen yerlerin çok kalabalık olması					
74.	Ziyaret edilen yerlerin güvenliği					
75.	Ziyaret edilen yerlerin pahalılığı					
76.	Esnafların davranış ve tutumları					
77.	Yeme içme mekânlarının sayısı					
78.	Ziyaret edilen yerlerin temizliği					
79.	Tarihi ve kültürel yapıların korunması					
80.	Konaklama olanakları					
81.	Diğer: (Belirtiniz.....)					

82. Genel olarak Ankara’yla ilgili düşüncelerinizi belirtebilirsiniz.....

Ek2. İngilizce Anket Formu

Dear Authorized,

This research is carried out to evaluate the data in the master thesis titled Investigation of the **“Profile of Participants in Tourism in Ankara Kale Region in the Scope of Sustainable Tourism”** which is being carried out in the field of Tourism Management Education of Necmettin Erbakan University Social Sciences Institute. Your interest and sensitivity to the research is very important. The answers in this study will not be used for any other purpose. Thank you in advance for your help.

Necmettin Erbakan University
Graduate Student in Tourism Management
Fazlı BEKTAŞ

1. Gender : Female Male
2. Age :
3. Marital Status: Marry Single
4. Graduation: Pre-School High School University Postgraduate
5. Your job: (Please specify
6. Salary per months:
 - i. -350 \$ 351\$-700\$ 751-1050\$ 1051 \$ and up
7. Citizen: (Please specify
8. Where are you living?: Ankara Other: () (Please specify
9. How many times to visit Ankara?
 - i. 1 2 3 4 and more
10. Who did you come to Ankara with?
 - i. Single Wife/ Husband Family Friend or friends
11. Where are you stay in Ankara:
 - i. My home or with my family/friends Guesthouse 1-2-3 Stars hotels
 - ii. 4-5 Stars hotels Other (Please specify
12. Are you stay in Ankara at how many nights?
 - i. Daily 1-2 3-4 5 and more
13. Did you reserve how much times for visiting historical and cultural locations? :
 - i. 1 day 2 days 3 days and more
14. Did you to gather information for Ankara, before the coming here? Yes No
 - i. (If you answer is “Yes” please answer to question 15., If your answer is “No” please answer to question 16..)
15. What informations sources did you use about Ankara? (You can choose more than 1 option.)
 - i. TV/ Media İnternet Tourism resources Friend/ Parent Colleague Other: (Please specify

<p>This section includes various questions to determine your attitudes under Sustainable Tourism ve and your intention to visit again. The figures to the right of the statements indicate the levels of participation mentioned above. Select the appropriate option with the 'X' mark.</p> <p>(1) Most Disagree (2) Disagree (3) Partially Agree (4) Agree (5) Totally Agree</p>						
	EXPRESSIONS	1)	2)	3)	4)	5)
16.	The diversity of nature must be preserved and should not be harmed.					
17.	Protecting habitats for plants and animals is more important than providing leisure / entertainment opportunities for people.					
18.	The natural and cultural environment must be protected at all times and under all circumstances.					
19.	Cultural information is an important part of visitors' experiences.					
20.	Tourism offers opportunities for the restoration of historical buildings and the conservation of natural resources.					
21.	Tourism helps to preserve traditional values with established and living historical and cultural heritage.					
22.	Tourists should respect the culture and values of the local people.					
23.	Tourism offers the community more parks and recreation areas.					
24.	Tourism contributes to the income level by providing income opportunities to local people.					
25.	Tourism contributes to intercultural understanding and tolerance.					
26.	Due to tourism, roads and various utilities should be kept to the highest standards.					
27.	Negative environmental impacts caused by tourism should be controlled through a long-term government policy.					
28.	When I go to a tourist area, I take it upon myself to keep the area clean and not to harm anything.					
29.	Tourists experience with nature / culture / landscape etc. should not be forced to pay more money for events.					
30.	Product and service prices in touristic regions are increasing due to tourism.					
31.	For major destinations with historical-cultural or natural beauty, I can agree to pay more than I planned.					
32.	A destination with historical-cultural or natural beauty does not necessarily have to be more expensive.					
33.	If I make sure that facilities in a touristic area benefit the environment, I would not avoid paying more for such facilities.					
34.	Those who have a say in tourism should strive for environmental protection.					
35.	Tourism should improve the environment for future generations.					
36.	Strict environmental rules need to be regulated in order to reduce the negative effects of touristic development.					
37.	Tourism makes transportation opportunities cheaper thanks to collectivies action.					
38.	Tourism is an important experience for meeting tourists from other countries and understanding their cultures and communities.					
39.	Tourism development plans should be continuously updated.					
40.	I have enough knowledge about sustainable tourism.					

	What about your things for about Ankara Castle Area?	1)	2)	3)	4)	5)
41.	The historical and cultural structure of Ankara Castle Region is well preserved.					
42.	The restoration of Ankara Castle has preserved its originality.					
43.	I found the attitudes and behaviors of the artisans in the Ankara Kale region to be positive.					
44.	The number of eating and drinking places in Ankara Castle Region is sufficient.					
45.	The prices of the places in Ankara Castle Region were suitable.					
46.	The locations in the Ankara Castle District were very clean.					
47.	I felt safe while visiting Ankara Castle Region.					
	Your main reasons fr visiting Ankara: You can choose between 1-5 in order of importance. (1) Most None Important (2) None Important (3) Partially Important (4) Important (5) Very Important	1)	2)	3)	4)	5)
48.	Take a holiday					
49.	To be visit Anitkabir					
50.	To be visit Haci Bayram Veli Mosque					
51.	To be visit Ankara Castle					
52.	To be visit Anatolian Civilizations Museum					
53.	To be visit another historical and cultere region					
54.	For inside of tour programs					
55.	Cause for business, education and conference					
56.	For health reasons					
57.	Relatives / Friends to visit					
58.	Other: (Please specify)					

59. Where else did you visit in Ankara except the Castle District? (You can select multiple options.)

- Anitkabir
- Anatolian Civilizations Museum
- Ethnography Museum
- Haci Bayram Veli Mosque and Temple of Augustus
- Roma bath
- War of Independence Museum (1.TBMM Building)
- Republic Museum (2.TBMM Building)
- Mosque of Kocatepe
- Entertainment Venues / Parks
- Shopping / Areas
- Other

Please indicate your overall satisfaction level for the places you visit in Ankara. (1) Not Satisfying At All (2) Not Satisfying (3) Partially Satisfying (4) Satisfying (5) Very Satisfying		1)	2)	3)	4)	5)
60.	Anitkabir					
61.	Anatolian Civilization Museum					
62.	Ankara Castle Region					
63.	Haci Bayram Veli Mosque and Temple of Augustus					
64.	Kocatepe Mosque					
65.	Roma Bath					
66.	War of Independence Museum (1.TBMM Building)					
67.	Republic Museum (2.TBMM Building)					
68.	Ethnography Museum					
69.	Entertainment Venues / Parks					
70.	Shopping Centers / Regions					
71.	Other: (Please specify)					
What do you think about Ankara tourism and what's your recommended forshould be improved: You can choose between 1-5 in order of importance. (1) Most None Important (2) None Important (3) Partially Important (4) Important (5) Very Important		1)	2)	3)	4)	5)
72.	Traffic jam					
73.	Very crowded places visited					
74.	Security of visited places					
75.	Cost of visiting places					
76.	The behavior tradesmes and attitudes of tradesmen					
77.	Number of eating and drinking places					
78.	Cleanliness of places visited					
79.	Preservation of historical and cultural structures					
80.	Accommodation options					
81.	Other: (Please specify)					

82. In general, you can tell us what you think about Ankara

Ek3. Rusça Anket Formu

Уважаемый С уважением,

Это исследование проводится для оценки в качестве данных в магистерской диссертации под названием «Изучение профиля участников туризма в регионе Анкара Кале в рамках устойчивого туризма» в области образования управления туризмом в Институте социальных наук Университета им Necmettin Erbakan. Ваш интерес и чувствительность в исследовании очень важны. Ответы в этом исследовании не будут использоваться для каких-либо других целей. Спасибо за вашу помощь заранее.

Necmettin Erbakan университет им
Аспирант по управлению туризмом
Fazlı BEKTAŞ

1. Ваш пол: Женский Мужской
2. Ваш возраст :
3. Ваше семейное положение: Женат Холост
4. Ваше образование :
 Начальное образование Высшая школа Университет Выпускник
5. Ваша профессия: (Пожалуйста, укажите:
6. Ваш ежемесячный доход:
 -350 \$ 351\$-700\$ 751-1050\$ 1051 \$ и выше
7. Национальность : (пожалуйста, укажите
8. Вашеместо жительства: Анкара Другое: (указать
9. Сколько раз вы посещаете Анкару :
 Первый раз 2-й раз 3-й раз 4 или более
10. С кем ты приехал в Анкару ?
 Один С моим супругом С семьей С другом - С друзьями
11. Где вы остаетесь в Анкаре:
 В моем собственном доме / Родственник Гостевой дом 1-2-3 звездочный отель 4-5 звездочный отель Другое: (Пожалуйста, укажите
12. Сколько ночей вы останетесь в Анкаре?
 Ежедневно 1-2 3-4 5 и более
13. Ваше время, чтобы увидеть культурные и исторические ценности в Анкаре во время вашей поездки :
 1 день 2 дня 3 дня и выше
14. Вы собирали информацию об Анкаре до приезда в Анкару? Да Нет
(Если ваш ответ «Да», 15. Ответьте на вопрос: «Нет» 16. Перейти к вопросу.)
15. Какие источники информации вы использовали об Анкаре? (Вы можете выбрать более одного варианта.)
 ТВ / СМИ Интернет Туристические ресурсы Друзья / Родственники Коллеги Другое : (Пожалуйста, укажите

В этот раздел включены различные вопросы, чтобы определить ваше отношение к «Устойчивому туризму» и ваше намерение посетить его снова. Цифры справа от заявлений показывают уровни участия, упомянутые выше. Пожалуйста, отметьте соответствующую опцию знаком «X». (1) Не согласен вообще (2) Не согласен (3) Частично согласен (4) Я согласен (5) Я полностью согласен

	ВЫРАЖЕНИЯ	1)	2)	3)	4)	5)
16.	Природное разнообразие должно быть сохранено, а природа должна быть оценена.					
17.	Защищает среды обитания для растений и животных , для людей , осмотр достопримечательностей / развлекательных возможностей важнее обеспечить					
18.	Природная и культурная среда должна быть защищена всегда и при любых обстоятельствах.					
19.	Культурная информация является важной частью опыта посетителей.					
20.	Туризм предлагает возможности для восстановления исторических зданий и сохранения природных ресурсов.					
21.	Туризм помогает сохранить традиционные ценности с устоявшимся и живым культурным наследием.					
22.	Туристы должны уважать культуру и ценности местных жителей.					
23.	Туризм предлагает сообществу больше парков и зон отдыха.					
24.	Туризм способствует повышению уровня доходов, предоставляя возможности дохода местным жителям.					
25.	Туризм способствует межкультурному взаимопониманию и терпимости.					
26.	Благодаря туризму дороги и различные общественные службы должны быть на самом высоком уровне.					
27.	Негативное воздействие туризма на окружающую среду должно контролироваться долгосрочной государственной политикой.					
28.	Когда я отправляюсь в туристическую зону, я считаю своей обязанностью содержать ее в чистоте и ничего не вредить.					
29.	Туристы знакомятся с природой / культурой / пейзажами и т. Д. Вам не нужно платить больше за события.					
30.	Цены на товары и услуги в туристических зонах растут благодаря туризму.					
31.	Я могу согласиться заплатить больше за свои важные направления с историко-культурной или природной красотой, чем я планировал.					
32.	Место с историко-культурной или природной красотой не обязательно должно быть дороже.					
33.	Если бы я позаботился о том, чтобы объекты, расположенные в туристическом районе, приносили пользу окружающей среде, я без колебаний заплатил бы больше за такие объекты.					
34.	Люди, имеющие право голоса в туризме, должны стремиться к защите окружающей среды.					
35.	Туризм должен улучшить окружающую среду для будущих поколений.					
36.	Строгие экологические правила должны регулироваться, чтобы уменьшить негативные последствия развития туризма.					
37.	Туризм удешевляет транспортные возможности благодаря коллективным действиям.					
38.	Туризм - важный опыт для встречи туристов из другой страны и понимания их культуры и общества.					
39.	Планы развития туризма должны постоянно обновляться.					
40.	У меня достаточно информации об устойчивом туризме.					

Ваше мнение о районе замка Анкары:		1)	2)	3)	4)	5)
41.	Историческая и культурная структура района Анкара Кале хорошо сохранилась.					
42.	Реставрация замка Анкары сохранила подлинность замка.					
43.	Я нашел поведение и отношение торговцев в районе Анкара Кале положительным.					
44.	Количество мест для еды и напитков в районе Анкара Кале достаточно.					
45.	Цены на объекты в районе Анкара Кале были разумными.					
46.	Пространства в районе замка Анкары были очень чистыми.					
47.	Я чувствовал себя в безопасности, совершая поездку по району замка Анкары.					
Ваши основные причины посетить Анкару: Вы можете выбрать от 1 до 5 в порядке важности. (1) Нет материи (2) Нет материи (3) Частично важно (4) Важно (5) Очень важно		1)	2)	3)	4)	5)
48.	уходить в отпуск					
49.	Посещение Аниткабира					
50.	Посещение мечети Хаджи Байрам Вели					
51.	Посещение замка Анкары					
52.	Посещение Музея Анатолийских Цивилизаций					
53.	Посещение других исторических и культурных объектов					
54.	Как входит в программу Tour / Travel					
55.	Благодаря бизнесу / образованию / конференции					
56.	По состоянию здоровья					
57.	Визит родственников / друзей					
58.	Другое: (просьба указать)					

59. Какие еще места вы посетили в Анкаре, кроме Замкового района? (Вы можете выбрать более одного варианта.)

- Аниткабира
 Музей Анатолийских Цивилизаций
 Этнографический музей
 Мечеть Хаджи Байрам Вели и храм Августа
 Римская баня
 Музей войны за независимость (1-е здание парламента)
 Республиканский музей (2-е здание парламента)
 Мечеть Кочатепе
 Развлекательные центры / парки Торговые площади / Регионы
 Другое:.....

	Пожалуйста, укажите свой общий уровень удовлетворенности местами, которые вы посещаете в Анкаре. (1) Неудовлетворительно вообще (2) Неудовлетворительно (3) Частично удовлетворительно (4) Удовлетворительно (5) Очень удовлетворительно	1)	2)	3)	4)	5)
60.	Аниткабира					
61.	Музей Анатолийских Цивилизаций					
62.	Замок Анкары					
63.	Мечеть Хаджи Байрам Вели и храм Августа					
64.	Мечеть Кочатепе					
65.	Римская баня					
66.	Музей войны за независимость (1-е здание парламента)					
67.	Республиканский музей (2-е здание парламента)					
68.	Этнографический музей					
69.	Развлекательные центры / парки					
70.	Торговые площади / Регионы					
71.	Другое: (просьба указать)					
	По вашему мнению, что следует улучшить в туризме в Анкаре: вы можете выбрать 1-5 в порядке важности. (1) Нет материи (2) Нет материи (3) Частично важно (4) Важно (5) Очень важно	1)	2)	3)	4)	5)
72.	Плотность движения					
73.	Посещенные места очень многолюдны					
74.	Безопасность посещаемых мест					
75.	Стоимость посещенных мест					
76.	Поведение и отношение торговцев					
77.	Количество мест для еды и питья					
78.	Уборка посещенных мест					
79.	Защита историко-культурных сооружений					
80.	Возможности размещения					
81.	Другое: (просьба указать)					

82. В общем, вы можете высказать свои мысли об Анкаре.....

Ek4. Çince Anket Formu

亲爱的参与者,

这项研究的目的是评估Necmettin Erbakan大学社会科学研究所正在进行的题为旅游管理教育“**可持续旅游范围内的安卡拉羽衣甘蓝地区旅游参与者概况**”的硕士论文中的数据。您对研究的兴趣和敏感性非常重要。本研究中的答案将不会用于任何其他目的。预先感谢您的帮助。

Necmettin Erbakan大学

旅游管理硕士生

Fazlı BEKTAŞ

1. 您的性别是: 女子 男人
2. 你的年龄:
3. 您的婚姻状况: 已婚 未婚
4. 你的教育: 小学教育 中学 大学 硕士
5. 你的工作是什么:(.....)
6. 月收入:
 -350 \$ 351\$-700\$ 751-1050\$ 1051 \$ 及以上
7. 你的国籍:(请注明.....)
8. 居住地: 安卡拉 其他:()(请注明.....)
9. 您访问过安卡拉多少次:
 第一次 第二次 第三次 4以上
10. 你和谁一起来安卡拉的?
 孤独 丈夫 家庭 和朋友一起-和朋友一起
11. 您住在安卡拉哪里:
 在我自己的家中/ 亲朋好友 宾馆 1-2-3 星级酒店
 4-5 星级酒店 其他:(请注明.....)
12. 您将在安卡拉住几晚?
 日常 1-2 3-4 5以上
13. 您在旅行中花了几天的时间来查看安卡拉的文化和历史资产:
 1天 2天 3天 以上
14. 来安卡拉之前, 您是否收集过有关安卡拉的信息? 是 否
(如果是, 请回答问题15。如果您的回答为“否”, 请转到问题16.)
15. 您使用了哪些有关安卡拉的信息来源?(您可以选择多个选项.)
 电视/媒体 因特网 旅游资源 朋友 / 亲戚 同事们
 其他: (请注明.....)

本部分包含各种问题, 这些问题可用来确定您在“可持续旅游业”下的态度以及您打算再次访问的意图. 声明右边的数字表示上述参与程度。选择带有“X”标记的适当选项.

(1) 我完全不同意 (2) 我不同意 (3) 部分同意 (4) 我同意 (5) 完全同意						
	表达式	1)	2)	3)	4)	5)
16.	保护和重视自然的多样性.					
17.	保护动植物栖息地比为人们提供休闲/娱乐机会更为重要.					
18.	必须始终在任何情况下保护自然和文化环境.					
19.	文化信息是游客体验的重要组成部分.					
20.	旅游业为恢复历史建筑和保护自然资源提供了机会.					
21.	旅游业有助于通过建立和活泼的文化遗产保护传统价值.					
22.	游客应尊重当地人的文化和价值观.					
23.	旅游业为社区提供了更多的公园和休闲区.					
24.	旅游业通过向当地人提供收入机会来促进增加收入水平.					
25.	旅游业有助于跨文化的理解和宽容.					
26.	由于旅游业的原因, 公路和各种公共服务应保持最高标准.					
27.	旅游业所造成的负面环境影响应通过政府的长期政策加以控制.					
28.	当我去旅游区时, 我要自己负责保持该区的清洁, 并且不伤害任何东西.					
29.	游客对自然/文化/风景等的体验不应被迫为事件支付更多的钱					
30.	由于旅游业, 旅游地区的产品和服务价格正在上涨.					
31.	对于具有历史文化或自然美景的主要目的地, 我可以同意支付比原计划多的费用.					
32.	具有历史文化或自然美景的目的地并不一定要更昂贵.					
33.	如果我确定旅游区的设施对环境有利, 那么我可以为此类设施支付更多费用.					
34.	那些在旅游业有发言权的人应该争取环境保护.					
35.	旅游业应为子孙后代改善环境.					
36.	为了减轻旅游业发展的负面影响, 需要对严格的环境规则进行监管.					
37.	由于集体行动, 旅游业使交通机会便宜.					
38.	旅游业是结识来自其他国家的游客并了解其文化和社区的重要体验.					
39.	旅游发展计划应不断更新.					
40.	我对可持续旅游业有足够的了解.					

您对安卡拉城堡地区的看法:		1)	2)	3)	4)	5)
41.	安卡拉城堡地区的历史和文化结构得到了很好的保存.					
42.	安卡拉城堡的修复保留了其独创性.					
43.	我发现安卡拉羽衣甘蓝地区的工匠的态度和行为是积极的.					
44.	安卡拉城堡地区的饮食场所足够.					
45.	安卡拉城堡地区方的价格是合适的.					
46.	安卡拉城堡地区的地方很干净.					
47.	我在游览安卡拉城堡地区时感到安全.					
您访问安卡拉的主要原因：您可以按重要性顺序在1-5之间进行选择。 (1) 完全不重要 (2) 不重要 (3) 部分重要 (4) 重要 (5) 非常重要		1)	2)	3)	4)	5)
48.	度假					
49.	参观阿尼特卡比尔					
50.	Hacı Bayram Veli 清真寺 拜访					
51.	参观安卡拉堡					
52.	参观安纳托利亚文明博物馆					
53.	参观其他历史文化景点					
54.	旅游 / 观光计划					
55.	商业 / 教育 / 会议					
56.	出于健康原因					
57.	亲属 / 朋友拜访					
58.	其他：(请注明.....)					

59. 除了城堡区，您还去过安卡拉的其他地方吗？(您可以选择多个选项.)

- 阿尼特·卡比尔(Anitkabir)
- 安纳托利亚文明博物馆
- 民族志博物馆
- Hacı Bayram Veli清真寺和奥古斯都神庙
- 罗马浴
- 独立战争博物馆 (国民议会第一大楼)
- 共和国博物馆 (2.大国民议会大楼)
- 科卡特佩清真寺
- 娱乐场所/公园
- 购物中心 / 地区
- 其他.....,

	请指出您对安卡拉旅游景点的总体满意度。(1) 一点都不满意 (2) 不满意 (3) 部分满意 (4) 满意的 (5) 非常满意	1)	2)	3)	4)	5)
60.	阿尼特·卡比尔(Anitkabir)					
61.	安纳托利亚文明博物馆					
62.	安卡拉城堡					
63.	HacıBayram Veli清真寺和奥古斯都神庙					
64.	科卡特佩清真寺					
65.	罗马浴					
66.	独立战争博物馆 (国民议会第一大楼)					
67.	共和国博物馆 (2.国民议会大楼)					
68.	人种学博物馆					
69.	娱乐/公园					
70.	购物中心/地区					
71.	其他：(请注明.....)					
	关于安卡拉旅游业，需要开发哪些内容： 您可以按重要性顺序在1-5之间进行选择 (1) 完全不重要 (2) 不重要 (3) 部分重要 (4) 重要 (5) 非常重要	1)	2)	3)	4)	5)
72.	交通强度					
73.	到访地点的密度					
74.	参观地点的安全					
75.	参观地点的费用					
76.	人们的行为和态度					
77.	饮食场所数 / 饮酒场所数					
78.	参观过的地方的清洁度					
79.	保存历史文化建筑					
80.	住宿设施					
81.	其他：(请注明.....)					

82. 您可以告诉我们您对安卡拉的看法

Ek5. Korece Anket Formu

존경하는 여러분,

본 연구는 Necmettin Erbakan University 사회 과학 연구소의 관광 경영 교육 분야에서 수행되고있는 지속 가능한 관광 의 범위에서 앙카라 케일 지역 관광에 대한 참가자 프로파일 조사라는 제목의 석사 논문의 데이터를 평가하기 위해 수행됩니다. 연구에 대한 귀하의 관심과 민감성은 매우 중요합니다. 이 연구의 답변은 다른 목적으로 사용되지 않습니다. 도움을 주셔서 감사합니다.

Necmettin Erbakan University
관광 경영 대학원생
Fazlı BEKTAŞ

1. 성별: 여자 남자
2. 나이:
3. 결혼 여부: 결혼 미혼의
4. 교육: 초등 교육 고등학교 대학 대학원 박사
5. 직업 : (지정하십시오))
6. 월 소득:
 - 350 \$ 351\$-700\$ 751-1050\$ 1051 \$ 이상
7. 국적 : (지정하십시오))
8. 어디 사나: 앙카라 기타: () (지정하십시오))
9. 앙카라를 몇 번 방문하십니까?
 - 처음 두 번째 시간 세 번째 시간 4 이상
10. 누구와 앙카라에 왔습니까?
 - 고독한 파트너와 함께 가족과 함께 친구와 함께
11. 앙카라에 머무는 곳은 어디입니까?
 - 내 집에서 / 친척-친구 게스트 하우스 1-2-3 스타 호텔
 - 4-5 스타 호텔 기타 : (지정하십시오))
12. 앙카라에 몇 일을 머무를 것입니까?
 - 당일 치기 여행 1-2일 3-4일 5 이상
13. 앙카라의 문화 및 역사적 자산을보기 위해 여행에 얼마나 많은 시간을 보냈습니까 :
 - 1일 2일 3 이상
14. 앙카라에 오기 전에 앙카라에 관한 정보를 수집하십니까? 예 아니오
(답이 '예 15'이면 15 번째 질문에 답하고 '아니요'이면 16 번 문제로 가십시오.)
15. 앙카라에 대한 정보를 수집하기 위해 어떤 정보 소스를 사용 했습니까?
(여러 옵션을 선택할 수 있습니다.) TV / 미디어 인터넷 관광 자원
 친구 / 친척 동료 기타 : (지정하십시오))

이 섹션에는 '지속 가능한 관광'에서의 태도와 다시 방문하려는 의도를 결정하기 위한 다양한 질문이 포함되어 있습니다.

진술의 오른쪽에있는 숫자는 위에서 언급 한 참여 수준을 나타냅니다. 'X'표시가있는 적절한 옵션을 선택하십시오. (1) 전혀 동의하지 않는다 (2) 동의하지 않는다 (3) 부분적으로 동의 (4) 나는 동의 (5) 완전히 동의

	표현				
--	----	--	--	--	--

		1)	2)	3)	4)	5)
16.	자연의 다양성은 보호되고 가치가 있어야합니다.					
17.	인간에게 레크리에이션 기회를 제공하는 것보다 식물과 동물의 서식지를 보호하는 것이 더 중요합니다.					
18.	자연 및 문화 환경은 항상 그리고 모든 상황에서 보호되어야합니다.					
19.	문화 정보는 방문객 경험의 중요한 부분입니다.					
20.	관광은 역사적인 건물의 복원과 천연 자원의 보존 기회를 제공합니다.					
21.	관광은 확립되고 살아있는 문화 유산으로 전통적인 가치를 보존하는 데 도움이 됩니다.					
22.	관광객들은 현지 사람들의 문화와 가치를 존중해야 합니다.					
23.	관광은 지역 사회에 더 많은 공원과 레크리에이션 지역을 제공합니다.					
24.	관광은 지역 주민들에게 소득 기회를 제공함으로써 소득 수준을 높이는 데 기여합니다.					
25.	관광은 문화 간 이해와 관용에 기여합니다.					
26.	관광 때문에 도로와 다양한 공공 서비스는 최고 수준으로 유지되어야 합니다.					
27.	관광으로 인한 부정적인 환경 영향은 장기적인 정부 정책을 통해 통제되어야 합니다.					
28.	내가 관광 지역에 갈 때, 나는 그 지역을 깨끗하게 유지하고 아무것도 해치지 않을 책임이 있습니다.					
29.	자연 / 문화 / 경치 등 방문객의 경험이 행사 비용을 더 많이 지불해서는 안 됩니다.					
30.	관광 지역에서는 관광으로 인해 제품 및 서비스 가격이 상승하고 있습니다.					
31.	역사적인 문화적 또는 자연의 아름다움을 가진 주요 목적지의 경우 계획보다 많은 비용을 지불하기로 동의 할 수 있습니다.					
32.	역사적인 문화적 또는 자연의 아름다움을 가진 목적지가 반드시 더 비쌀 필요는 없습니다.					
33.	관광 지역의 시설이 환경에 도움이 된다고 확신하면 그러한 시설에 대해 더 많은 비용을 지불 할 수 있습니다.					
34.	관광에 대해 말하는 사람들은 환경 보호를 위해 노력해야 합니다.					
35.	관광은 미래 세대를 위한 환경을 개선해야 합니다.					
36.	여행 개발의 부정적인 영향을 줄이려면 엄격한 환경 규칙을 규제해야 합니다.					
37.	관광은 집단 행동 덕분에 운송 기회를 더 저렴하게 만듭니다.					
38.	관광은 다른 국가의 관광객을 만나고 그들의 문화와 지역 사회를 이해하는 데 중요한 경험입니다.					
39.	관광 개발 계획은 지속적으로 업데이트되어야 합니다.					
40.	지속 가능한 관광에 대해 충분히 알고 있습니다.					

앙카라 성 지역에 대한 의견 :		1)	2)	3)	4)	5)
41.	앙카라 성 지역의 역사적 문화적 구조는 잘 보존되어 있습니다.					
42.	앙카라 성의 복원은 독창성을 보존했습니다.					
43.	앙카라 케일 지역의 장인들의 태도와 행동이 긍정적이라는 것을 알았습니다.					
44.	앙카라 성 지역의 식당 수는 충분합니다.					
45.	앙카라 성 지역의 상점 가격이 적당했습니다.					
46.	앙카라 성 지역의 식사 장소는 매우 깨끗했습니다.					
47.	앙카라 성 지역을 방문하는 동안 나는 안전하다고 느꼈다.					
앙카라를 방문한 주요 이유: 중요도 순서대로 1-5 중에서 선택할 수 있습니다. (1) 완전히 중요하지 않은 (2) 중요하지 않은 부분적으로 중요 (4) 중요 (5) 매우 중요		1)	2)	3)	4)	5)
48.	휴가를 위해					
49.	아 니트 카비르 방문 (Anitkabir)					
50.	Hacı Bayram Veli 모스크 방문					
51.	앙카라 성 방문					
52.	아나톨리아 문명 박물관 방문					
53.	다른 역사 및 문화 유적지 방문					
54.	투어 / 관광 프로그램					
55.	비즈니스 / 교육 / 회의로 인해					
56.	건강상의 이유로					
57.	상대 방문 / 친구 방문					
58.	기타 : (지정하십시오)					

59. 케슬 디스트릭트를 제외하고 앙카라에서 어디를 방문 했습니까? (여러 옵션을 선택할 수 있습니다.)

- 아 니트 카비르 (Anitkabir 아나톨리아 문명 박물관 민족 지학
 Hacı Bayram Veli 모스크와 아우구스투스 사원 로마 목욕
 구원 전쟁 박물관(1. TBMM 빌딩 공화국 박물관(2. TBMM 빌딩)
 코 카테 페 모스크 엔터테인먼트 / 공원 쇼핑 센터 / 지역
 기타 : (지정하십시오)

	양카라에 방문한 장소에 대한 전반적인 만족도를 알려주십시오. (1) 전혀 만족하지 않음 (2) 만족하지 않음 (3) 부분적으로 만족함 (4) 만족함 (5) 매우 만족함	1)	2)	3)	4)	5)
60.	아 니트 카비르 (Anitkabir)					
61.	아나톨리아 문명 박물관					
62.	앙카라 성					
63.	Hacı Bayram Veli 모스크와 아우구스투스 사원					
64.	코 카데 페 모스크					
65.	로마 목욕					
66.	구원 전쟁 박물관(1. TBMM 빌딩)					
67.	공화국 박물관 (2. TBMM 빌딩)					
68.	민족 지학 박물관					
69.	엔터테인먼트 / 공원					
70.	쇼핑 센터 / 지역					
71.	기타 : (지정하십시오)					
	앙카라 관광에 대해 개선해야 할 사항은 무엇입니까? 중요도 순서대로 1-5 중에서 선택할 수 있습니다. (1) 완전히 중요하지 않은 (2) 중요하지 않은 (3) 부분적으로 중요 (4) 중요 (5) 매우 중요	1)	2)	3)	4)	5)
72.	교통량					
73.	방문한 장소의 밀도					
74.	방문한 장소의 보안					
75.	방문한 장소의 비용					
76.	소매상인의 행동과 태도					
77.	식사 장소 수 / 음주 장소 수					
78.	방문한 장소의 청결도					
79.	역사적, 문화적 건물 보존					
80.	숙박					
81.	기타 : (지정하십시오)					

82. 일반적으로 앙카라에 대해 어떻게 생각하는지 알려주세요.....