



T.C.
NECMETTİN ERBAKAN ÜNİVERSİTESİ
EĞİTİM BİLİMLERİ ENSTİTÜSÜ



Türkçe ve Sosyal Bilimler Eğitimi Anabilim Dalı

Sosyal Bilgiler Eğitimi Bilim Dalı

Yüksek Lisans Tezi

**ORTAOKUL ÖĞRENCİLERİNİN SİVİL TOPLUM KURULUŞLARINA YÖNELİK
BİLİŞSEL YAPILARININ KELİME İLİŞKİLENDİRME TESTİ YOLUYLA
İNCELENMESİ**

Veli AKDOĞAN
ORCID: 0000-0002-0162-788X

Danışman
Doç. Dr. Tuğba Cevriye ÖZKARAL
ORCID: 0000-0003-4595-816X

Konya – 2022

TEŐEKKÜR

Covid-19 sürecine denk gelen zorlu ve bir o kadar da meŐakkatli geçen tez sürecim boyunca anlayiŐıyla her zaman desteklerini hissettiđim danıŐmanım Sayın Doç. Dr. Tuđba Cevriye ÖZKARAL'a, Hatay İl Milli Eğitim Müdürlüđü ve Reyhanlı İlçe Milli Eğitim Müdürlüđü çalıŐanlarına ve araŐtırmanın çalıŐma grubunda bulunan ortaokullardaki Müdür, Müdür Yardımcıları, Zümre MeslektaŐlarına ve Deđerli Öğrencilerine, araŐtırma sürecinde Covid-19 hastalıđına yakalandıđımız ve bu hastalıđı beraber atlattıđımız baŐta Annem, Babam, ve KardeŐlerime sonsuz minnet ve teŐekkürlerimi iletmeyi bir borç bilirim.

Veli AKDOĐAN

Mayıs 2022

İÇİNDEKİLER

TEŞEKKÜR.....	ii
İÇİNDEKİLER.....	iii
TEZ ÇALIŞMASI ORJİNALLİK RAPORU	vi
BİLİMSEL ETİK BEYANNAMESİ	vii
SİMGELER VE KISALTMALAR.....	viii
Kısaltmalar	viii
ÖZET	ix
ABSTRACT	x
1. GİRİŞ.....	1
1.1. Problem Durumu.....	1
1.3. Araştırmanın Amacı	3
1.4. Araştırmanın Önemi	3
1.5. Sayıtlar (Varsayımlar).....	3
1.6. Sınırlılıklar.....	4
1.7. Tanımlar	4
2. ALAN YAZIN.....	6
2.1. Sosyal Bilgilerin Tanımı	6
2.1.1. Sosyal Bilgiler Eğitimi	6
2.2. Sosyal Bilgilerde Öğrenme-Öğretme Strateji, Yöntem ve Teknikleri	7
2.2.1. Sunuş Yoluyla Öğrenme-Öğretme Stratejisi	7
2.2.2. Buluş Yoluyla Öğrenme-Öğretme Stratejisi	8
2.2.3. Araştırma-İnceleme Yoluyla Öğrenme- Öğretme Stratejisi.....	8
2.3. Kavram ve Kavram Öğretimi	9
2.3.1. Kavram Yanılgısı	9
2.3.2. Kavram Haritası	9
2.3.3. Kavram Karikatürü.....	10
2.3.4. Kavram Bulmacası	11
2.3.5. Kavramsal Değişim Metinleri	12
2.3.6. Zihin Haritası.....	12
2.3.7. Bilgi Haritası	12
2.3.8. Anlam Çözümleme Tablosu (AÇT)	13
2.3.9. Tanılayıcı Dallanmış Ağaç	14
2.3.10. Yapılandırılmış Grid (Izgara).....	14
2.3.11. Balık Kılıcı	15
2.3.12. Kelime İlişkilendirme Testi (KİT).....	15
2.3.13. Kavram Ağları (KA-Semantik Ağ)	17

2.3.14. Kesme Noktası (KN)	18
2.4. Sivil Toplum.....	18
2.4.1 Osmanlı Devleti ve Türkiye Cumhuriyeti'nde Sivil Toplum.....	19
2.5. Günümüzde Türkiye'de Faaliyet Gösteren Sivil Toplum Kuruluşları	19
2.5.1. Tema Vakfı.....	19
2.5.2. Lösev	20
2.5.3. Kızılay	21
2.5.4. Yeşilay	22
2.5.5. TEGV	23
2.5.6. ÇEVKO	23
2.5.7. Mehmetçik Vakfı.....	24
2.5.8. Darüşşafaka Cemiyeti.....	24
2.5.9. Darülaceze	25
2.6. İlgili Araştırmalar	25
2.6.1. Tezler.....	25
2.6.2. Makaleler.....	29
3. YÖNTEM.....	32
3.1. Araştırmanın Modeli	32
3.2. Araştırmanın Çalışma Grubu.....	32
3.3. Veri Toplama Araç ve/veya Teknikleri.....	33
3.4. Verilerin Toplanması.....	34
3.5. Verilerin Çözümlemesi.....	34
4.BULGULAR	36
4.1. Anahtar Kavramlara Verilen Cevap Kavramların Sayı ve Cevap Kelime Toplamlarına İlişkin Bulgular	36
4.2. Anahtar Kavramlara Verilen Cevap Kavramlara Göre Oluşturulan Kavram Ağlarına İlişkin Bulgular.....	37
4.2.1. TEMA Anahtar Kavramına İlişkin Bulgular ve Yorumlar.....	37
4.2.2 KIZILAY Anahtar Kavramına İlişkin Bulgular ve Yorumlar.....	40
4.2.3. ÇEVKO Anahtar Kavramına İlişkin Bulgular ve Yorumlar	44
4.2.4 DARÜŞŞAFAKA Anahtar Kavramına İlişkin Bulgular ve Yorumlar	47
4.2.5. LÖSEV Anahtar Kavramına İlişkin Bulgular ve Yorumlar	50
4.2.6. YEŞİLAY Anahtar Kavramına İlişkin Bulgular ve Yorumlar.....	53
4.2.7. MEHMETÇİK Vafkı Anahtar Kavramına İlişkin Bulgular ve Yorumlar.....	56
4.2.8. TEGV Anahtar Kavramına İlişkin Bulgular ve Yorumlar	58
4.2.9. DARÜLACEZE Anahtar Kavramına İlişkin Bulgular ve Yorumlar	60
5. SONUÇLAR VE TARTIŞMA, ÖNERİLER.....	64
5.1. Sonuçlar ve Tartışma.....	64
5.2. Öneriler.....	69
KAYNAKLAR.....	70



TEZ ÇALIŞMASI ORJİNALLİK RAPORU

Ortaokul Öğrencilerinin Sivil Toplum Kuruluşlarına Yönelik Bilişsel Yapılarının Kelime İlişkilendirme Testi Yoluyla İncelenmesi başlıklı tez çalışmamın toplam **93** sayfalık kısmına ilişkin, 6/07/2022 tarihinde tez danışmanım tarafından **Turnitin** adlı intihal tespit programından aşağıda belirtilen filtrelemeler uygulanarak alınmış olan orijinallik raporuna göre, tezimin benzerlik oranı **%16** olarak belirlenmiştir.

Uygulanan filtrelemeler:

1. Tez çalışması orijinallik raporu sayfası hariç
2. Bilimsel etik beyannamesi sayfası hariç
3. Önsöz hariç
4. İçindekiler hariç
5. Simgeler ve kısaltmalar hariç
6. Kaynaklar hariç
7. Alıntılar dahil
8. 7 kelimedenden daha az örtüşme içeren metin kısımları hariç

Necmettin Erbakan Üniversitesi Tez Çalışması Orijinallik Raporu Uygulama Esaslarını inceledim ve tez çalışmamın, bu uygulama esaslarında belirtilen azami benzerlik oranının (%30) altında olduğunu ve intihal içermediğini; aksinin tespit edileceği muhtemel durumda doğabilecek her türlü hukuki sorumluluğu kabul ettiğimi ve yukarıda vermiş olduğum bilgilerin doğru olduğunu beyan ederim.

6/07/2022

Veli AKDOĞAN

Doç. Dr. Tuğba Cevriye ÖZKARAL

BİLİMSEL ETİK BEYANNAMESİ

Bu tezin tamamının kendi çalışmam olduğunu, planlanmasından yazımına kadar tüm aşamalarında bilimsel etiğe ve akademik kurallara özenle riayet edildiğini, tez içindeki bütün bilgilerin etik davranış ve akademik kurallar çerçevesinde elde edilerek sunulduğunu, ayrıca tez hazırlama kurallarına uygun olarak hazırlanan bu çalışmada başkalarının eserlerinden yararlanılması durumunda bilimsel kurallara uygun olarak atıf yapıldığını ve bu kaynakların kaynaklar listesine eklendiğini beyan ederim.

6/07/2022

Veli AKDOĞAN

SİMGELER VE KISALTMALAR

Kısaltmalar

Akt. : Aktaran

ÇEVKO: Çevre Koruma ve Ambalaj Atıklarının Değerlendirme Vakfı

F: Frekans/ Tekrar Sıklığı

KİT: Kelime İlişkilendirme Testi

KN: Kesme Noktası

LÖSEV: Lösemili Çocukları Vakfı

STK: Sivil Toplum Kuruluşu

TC: Türkiye Cumhuriyeti

TEGV: Türkiye Eğitim Gönüllüleri Vakfı

TEMA: Türkiye Erozyonla Mücadele Ağaçlandırma ve Doğal Varlıkları Koruma Vakfı

TV: Televizyon

ÖZET

Necmettin Erbakan Üniversitesi, Eğitim Bilimleri Enstitüsü

[Türkçe ve Sosyal Bilimler Eğitimi Anabilim Dalı]

[Sosyal Bilgiler Eğitimi Bilim Dalı]

[Yüksek Lisans Tezi]

[ORTAOKUL ÖĞRENCİLERİNİN SİVİL TOPLUM KURULUŞLARINA YÖNELİK BİLİŞSEL YAPILARININ KELİME İLİŞKİLENDİRME TESTİ YOLUYLA İNCELENMESİ]

[Veli AKDOĞAN]

Sivil Toplum Kuruluşlarının, günümüzde siyasi mekanizmanın yanı sıra toplumda etkin bir rol oynamakta olduğu yadsınamaz bir gerçektir. Osmanlı Devleti'nin sona ermesinden sonra kurulan Yeni Türk Devleti ile beraber Kızılay, Yeşilay, Darülaceze, Darüşşafaka gibi köklü kurumların varlığı devam ve entegre ettirilmiş ve bundan sonrasında da yeni STK'lerin kuruluşu ve işleyişi ön plana çıkmıştır. Birlik ve beraberliğin, yardımlaşmanın somut hali olarak teşekkül eden bu kurumlar dünyada ve ülkemizde verilmesi gereken önemi günümüzde yaşanan savaş, doğal afetler gibi olaylar bağlamında her zamankinden daha fazla hak etmektedir. Bu araştırmanın amacı Kelime İlişkilendirme Testi (KİT) aracılığı ile anahtar kavramlar olarak verilecek olan TEMA, LÖSEV, KIZILAY, YEŞİLAY, TEGV, ÇEVKO, Mehmetçik Vakfı, Darüşşafaka Cemiyeti ve Darülaceze gibi STK'lere ilişkin katılımcı öğrencilerin zihinlerindeki bilişsel yapılarını tespit etmektir.

Araştırma nitel araştırma olup veri toplama tekniği olarak da Kelime İlişkilendirme Testi (KİT) kullanılmıştır. Araştırmanın çalışma grubunu Hatay İli, Reyhanlı İlçesinde bulunan 9 ortaokulda öğrenim görmekte olan 5., 6. ve 7. sınıf öğrencilerinden oluşan 509 katılımcı oluşturmaktadır. Kelime İlişkilendirme Testinde, Sosyal Bilgiler Öğretim Programı ve 5., 6., 7. sınıf ders kitaplarında bulunan 9 STK seçilerek anahtar kavram olarak verilmiş ve öğrencilere bu STK'lerin isimlerini gördüklerinde kelimelerin yanlarında bulunan boşluklara akıllarına gelen kelimeleri yazmaları istenmiştir.

Araştırma bulgularına bakıldığında katılımcı öğrencilerin azımsanamayacak kısmının toplumda ve günlük hayatta bilinen kuruluşlara “ KIZILAY, TEMA, YEŞİLAY, ÇEVKO” daha fazla cevap kelime ürettikleri; gerekli tanıtımı yapılmamış veyahut toplum tarafından ilgisi çekilmeyen aynı zamanda Türkçe isimli olmayan STK'lere az sayıda cevap kelime ürettikleri görülmüştür. Gene azımsanamayacak sayıda öğrencinin de test başlamadan önce “STK nedir ?” sözlü sorusuna bir süre düşündükten sonra cevap verdikleri veya cevap veremedikleri araştırmacı tarafından tespit edilmiştir. Bulgulara göre bir değerlendirme yapıldığında ise; gerek sosyal medya gerekse sosyal faaliyetlerde ve etkinliklerde bulunan STK'lerin katılımcıların zihninde kalıcı olduğu ve söz konusu diğer STK'lere verilen cevap kelimelerin azlığının sebepleri ortaya çıkmıştır.

Tüm bu sonuçlara bakıldığında toplumumuzda özellikle geleceğin bilinçli bireyleri olarak yetiştirilmeye çalışılan öğrencilerimizin, gelişmiş toplumlarda olduğu gibi STK'ler hakkında daha fazla bilgiye sahip olmalarının yanı sıra Sivil Toplum bilincinin oluşması açısından ilgili kurum, kuruluş ve mekanizmaların, eğitim kurumlarında görev alan öğretmenlerin ve yöneticilerin, işbirliği sağlandığı takdirde de aile bireylerinin bu doğrultuda daha fazla çalışma yapmaları aynı zamanda bu kurumlar hakkında verilecek bilginin ezberden öteye gitmesi yönünde de önerilerde bulunulmuştur.

Anahtar Kelimeler: Sivil toplum kuruluşu, Kelime ilişkilendirme testi, Ortaokul.

ABSTRACT

Necmettin Erbakan University, Graduate School of Educational Sciences
Department of Turkish and Social Sciences Education
Social Studies Education Program
Master Thesis

EXAMINING THE COGNITIVE STRUCTURES OF SECONDARY SCHOOL STUDENTS TOWARDS NON-GOVERNMENTAL ORGANIZATIONS THROUGH WORD ASSOCIATION TEST

Veli AKDOGAN

It is an undeniable fact that Non-Governmental Organizations are playing an active role in society as well as the political mechanism. With the New Turkish State established after the end of the Ottoman Empire, the existence and integration of deep-rooted institutions such as the KIZILAY, YEŞİLAY, Darülaceze, Darüşşafaka continued and after that, the establishment and functioning of new NGOs came to the fore. These institutions, which are the concrete form of unity and solidarity, deserve the importance that should be given in the world and in our country more than ever in the context of events such as war and natural disasters. The aim of this research is to determine the cognitive structures in the minds of participant students about NGOs such as TEMA, LÖSEV, KIZILAY, YEŞİLAY, TEGV, ÇEVKO, Mehmetçik Foundation, Darüşşafaka Cemiyeti and Darülaceze, which will be given as key concepts through the Word Association Test (WAT).

The research is a qualitative research and the Word Association Test (WAT) was used as the data collection technique. The study group of the research consists of 509 participants consisting of 5th, 6th and 7th grade students studying in 9 secondary schools in Hatay Province, Reyhanlı District. In the Word Association Test, 9 NGOs were given as key concepts and students were asked to write the words that came to mind in the spaces next to the words when they saw the names of these NGOs.

Produced more answer words "KIZILAY, TEMA, YEŞİLAY, ÇEVKO" for the organizations known in the society and in daily life ; It has been observed that the NGOs that are not properly promoted or attracted by the society, and that are not named in Turkish, produce a small number of response words. Again, a substantial number of students also said, "What is an NGO ? It was determined by the researcher that they answered the verbal question "" after thinking for a while or could not answer it. When an evaluation is made according to the findings ; It has been revealed that the NGOs involved in both social media and social activities and events are permanent in the minds of the participants and the reasons for the scarcity of the words given to the other NGOs in question.

Considering all these results, our students, who are trying to be educated as conscious individuals of the future in our society, have more information about NGOs as in developed societies, as well as the cooperation of relevant institutions, organizations and mechanisms, teachers and administrators in educational institutions, in terms of creating Civil Society awareness. If provided, it has been suggested that family members do more work in this direction, and that the information to be given about these institutions goes beyond memorization.

Keywords: Non-governmental organization, Word association test, Secondary school.

BÖLÜM 1

1. GİRİŞ

Bu bölümde araştırmanın problem durumu, önemi, sınırlılıkları ve varsayımlarına yer verilmiştir.

1.1. Problem Durumu

Birey, yapısı itibariyle sosyal bir varlıktır. Bu özelliğinden dolayı bazı eylemleri tek başına yapması ayrı bir önem taşırken diğer insanlarla yaptığı hızla ve etkili sonuçlara ulaşması kaçınılmazdır. Toplumsal yardımlaşma ve dayanışmanın eylemsel anlamda vücut bulmuş hali olan sivil toplum kuruluşları, günümüzde devlet kurumlarından ayrı olarak hayatın bir parçası haline gelmiş; her alanda ve toplumsal olayda katkısı gözle görülür bir hal almıştır. Küresel çapta etkinliklerde de bulunan STK'lerin önemi günden güne artmaktadır.

Sivil toplum kuruluşları (STK) insan haklarına dayalı toplum hizmeti veren, hukuksal bağlamda kurulan ve çalışan; herkesi ilgilendiren konularda bilgiye dayalı bir şekilde kamu hizmeti veren kuruluşlardır (Kuçuradi, 2003). Öte yandan feodalitenin çözülmeye başlanması ve burjuvazinin gelişmeye başlaması sürecinde, Batı Avrupa'da 1100'lerin başından itibaren şehirler yeniden önem kazanmış, kent yaşamını idare eden Roma Hukuku yeniden yürürlüğe girmiştir. Bu doğrultuda "sivil toplum" kavramı "şehir adabı" anlamını içermektedir. Sivil Toplum kavramındaki "sivil" şehir yaşamı ile gelen hak ve sorumlulukları ifade etmektedir (Bayhan, 2002). Osmanlı Devleti'nde sivil toplum konusuna bakıldığında ise sivil toplumu oluşturacak etkenler genelde merkeze bağlı kalmış, bu bağlılık siyasal, ekonomik, idari ve kültürel temellere dayanmıştır. Batı Avrupa'nın aksine Osmanlı Devleti'nde sivil toplum unsurları özerk, kendi kuralları olan bir yapıda değil kısmi özerkliğe sahip yapıda oluşumlardır. Bu unsurlar bir şekilde devlet otoritesinin bir parçası olmaktan sıyrılamamıştır (Çaha, 1994). 21.yy'da savaşlar, göçler ve doğal afetler ile önemi daha da artan STK'ler küreselleşen dünyada daha önemli bir konuma gelmekte yeri geldiğinde devlet organizasyonlarından daha aktif görevler almaktadırlar.

Günümüzde sivil toplum olgusu ekonomiden siyasete, kültürden sosyal hayata kadar bir yayılım alanı bulmuştur. Öyle ki bu örgütler ülkelerde iktidarı belirleyen ve

onların devamlılığını sağlayan etkenlerden biri olarak rol oynamaktadırlar (Talas, 2011).

Ülkemizde mevcut duruma bakıldığında birçok kuruluş bulunmakta gerek eğitim gerekse toplum yaşamında bu kurumlar önemli rol oynamaktadırlar. TEMA, LÖSEV, KIZILAY, YEŞİLAY, TEGV, ÇEVKO Mehmetçik Vakfı, Darüşşafaka Cemiyeti, Darülaceze gibi STK'ler ülkemizde başlıca kuruluşlar olarak faaliyetlerini sürdürmektedirler.

Eğitim sistemimizde STK'lerin yeri ve önemine baktığımızda yapılacak ilk iş öğretim programına özellikle de “Sosyal Bilgiler Dersi Öğretim Programına” bakmak olacaktır. Araştırmaya konu olan STK'ler güncel (2018) Sosyal Bilgiler Dersi Öğretim Programından ve ders kitaplarından seçilmiştir.

Öncelikle Sosyal Bilgiler Dersi Öğretim Programı **5.sınıf** kazanımlarında STK'ler ile ilgili kazanım “**Etkin Vatandaşlık**” öğrenme alanında; “**SB.5.6.1. Bireysel ve toplumsal ihtiyaçlar ile bu ihtiyaçların karşılanması için hizmet veren kurumları ilişkilendirir**” kazanımını altında “**Çevresindeki kamu kurum ve kuruluşları ile sivil toplum kuruluşlarının faaliyetlerinin araştırılması sağlanır**” şeklinde belirtilmektedir (MEB, 2018).

Diğer yandan Sosyal Bilgiler Dersi Öğretim Programı **6.sınıf** kazanımlarında STK'ler ile ilgili kazanım yine “**Etkin Vatandaşlık**” öğrenme alanında; “**SB.6.6.3. Yönetimin karar alma sürecini etkileyen unsurları analiz eder**” kazanımını altında “**Konu siyasi partiler, sivil toplum kuruluşları, medya ve bireyler (kamuoyu) kapsamında ele alınır**” şeklinde belirtilmektedir (MEB, 2018).

Sosyal Bilgiler Dersi Öğretim Programı **7.sınıf** kazanımlarında STK'ler ile ilgili kazanıma ilginç bir şekilde “**Üretim, Dağıtım ve Tüketim**” öğrenme alanında rastlanılmaktadır. Bu öğrenme alanında ilgili kazanım “**SB.7.5.3. Kurumların ve sivil toplum kuruluşlarının çalışmalarına ve sosyal yaşamdaki rollerine örnekler verir.**” kazanımını altında “**Kızılay ve Yeşilay gibi kamu yararına çalışan yarı resmî kurumlar ile vakıf ve derneklerin çalışmalarına değinilir**” şeklinde belirtilmektedir (MEB, 2018).

Öte yandan 8.Sınıf Türkiye Cumhuriyeti İnkılap Tarihi Dersi öğretim programına bakıldığında ise STK'ler ile ilgili bir kazanıma rastlanılmamaktadır. Bu sebeple araştırmanın alana katkı sağlaması beklenmekte ve ortaokul öğrencilerinin STK'lere yönelik bilişsel yapılarının ortaya çıkarılmasının bundan sonraki araştırmalara ve eğitim programı yazarlarına ilgili konuda bilgi sağlayacağı düşünülmektedir.

1.3. Araştırmanın Amacı

Araştırmanın amacı, ortaokul öğrencilerinin Kelime İlişkilendirme Testi (KİT) aracılığı ile anahtar kavramlar olarak verilecek olan 2018 Sosyal Bilgiler Öğretim Programında ve 5., 6., 7. sınıf ders kitaplarında yer alan TEMA, LÖSEV, KIZILAY, YEŞİLAY, TEGV, ÇEVKO, Mehmetçik Vakfı, Darüşşafaka Cemiyeti, Darülaceze adlı STK'lere ilişkin zihinlerindeki bilişsel yapıları belirlemektir.

1.4. Araştırmanın Önemi

Türkiye Cumhuriyeti, Osmanlı Devletinden miras kalmış olan denetimci düşünceyi uçlara taşımış ve kendi yoluyla sivil toplumu kurma yoluna gitmiştir. Ancak sivil toplum devlet eliyle kurulacak bir yapı değildir. Devlet istediği kadar güçlü olsun, demokrasi temellerini oluşturan değerleri kendisi empoze edemez. Kaldı ki bu değerler de devlet güdümünde olan sivil toplum içerisinde gelişme imkanı bulamaz (Aslan, 2010).

Öte yandan alan yazına bakıldığında STK'ler ile ilgili iki adet çalışma mevcuttur. İlk çalışma "*Sosyal bilgiler öğretim programlarındaki değerlerin kazandırılmasında sivil toplum kuruluşlarının üstlenebilecekleri roller*" adındaki çalışmadır. Diğer çalışma ise "*Sosyal Bilgiler Öğretmen Adaylarının Etkin Vatandaşlık Deneyimleri: Sivil Toplum Kuruluşları Örneği*" adlı çalışmadır. Diğer yandan çalışmamızla aynı doğrultuda ve aynı zamanda Kelime İlişkilendirme Testi (KİT) aracılığıyla yapılan çalışma ya da çalışmaların olmaması, araştırmanın yapıldığı coğrafi bölge, sosyo-ekonomik ve demografik durum da araştırmayı önemli kılmaktadır.

1.5. Sayıtlar (Varsayımlar)

Araştırma aşağıdaki varsayımlar üzerine kurulmuştur.

1. Veri toplama araçlarının, araştırma konusuna, amacına uygun olduğu varsayılmaktadır.

2. Çalışma grubundaki öğrencilerin Kelime İlişkilendirme Testindeki sorulara verdikleri cevapların doğruyu yansıtacağı varsayılmaktadır.

1.6. Sınırlılıklar

1. Araştırma verileri, kullanılan veri toplama aracı olan Kelime İlişkilendirme Testi ile sınırlandırılmıştır.

2. Araştırma, 2021-2022 Eğitim Öğretim Yılında Hatay İli Reyhanlı İlçesinde bulunan Milli Eğitim Bakanlığı'na bağlı 9 Ortaokulda öğrenim gören 5, 6 ve 7. Sınıf öğrencileri ile sınırlandırılmıştır.

1.7. Tanımlar

Sivil: “Askeri olmayan” anlamına gelmektedir (TDK, 2020).

Toplum: Bir kara parçası üstünde bir ve beraber aynı zamanda birbirlerinin faydalarını güden insanların tamamıdır (TDK, 2022).

Sivil Toplum: Aristoteles'in tanımı ile sivil toplum “PolitikeKoinoina” şeklinde ilk olarak ortaya çıktığı düşünülmeyle beraber 14.yy'da Padova'lı Marsilius bu kavramı düşünürce iyi yaşamı sağlamak olarak ele almış, 18.yy'da Toplum Sözleşmecileri tarafından doğa düzeninin karşıtı şeklinde ele alınmıştır. 18.yy'ın ortasından sonra tekrar ele alınan bu kavram artık devletten ayrı özerk bir yapısı ve ilkeleri olan bir alan olarak ele alınmaya başlanmıştır (Şahin, 2013).

Sivil Toplum Kuruluşu (STK): Devlet veya hükümet dışı olup, maddi çıkar sağlamayan örgütlerdir (Akdemir, 2006).

Kelime İlişkilendirme Testi (KİT): Öğrencinin belli bir süre içinde (genelde 30 saniye) bir konu ile ilgili anahtar kavramdan yola çıkarak aklına gelen kavramları cevap olarak verdiği ve bu kavramlar arasında ilişki kurduğu yöntemdir (Bahar & Özatlı, 2003).

Kavram Ağı: Öğrencinin düşünce ve izlenimlerini yazılı bir biçimde sergilemelerine olanak sağlayan grafiksel bir araçtır (Bilen ve Aydoğdu, 2012).



2. ALAN YAZIN

2.1. Sosyal Bilgilerin Tanımı

Sosyal Bilgiler, evrensel ve milli değerlerle donatılmış, programın öngördüğü becerileri hayata geçirebilen, farklı disiplinlerden elde ettiği çıkarımlar ile yaşamına dair kendi başına yol çizebilen insan yetiştirme hedefiyle ortaya çıkarılmış; halen kendini yenileyebilen aktif ve tümleşik bilim alanıdır(Şimşek, 2020).

Kapsamlı bir yapıya sahip olmasından ötürü genel geçer bir tanımı olmayan sosyal bilgiler, bir disiplin olmasının yanı sıra çok disiplinli ve disiplinler arası bir yapısı bulunmaktadır. Bundan dolayı da literatürde, uzlaşılan ortak bir tanımı bulunamaktadır. Fakat bazı uzmanlarca yapılan tanımlamaları bulunmaktadır; (Keskin, 2019)

- Sosyal bilgileri insan örgütlenmesini ve gelişimini ilgilendiren konular olarak nitelendiren tanım
- Etkin vatandaş için bir araya getirilen toplumsal ve insani bilimlerin bir araya gelmesinden oluşan çalışma alanı olarak nitelendiren tanım
- Bir takım disiplinlerin vatandaşlık eğitimi hedefiyle bir arada toplanması olarak nitelendiren tanım
- Diğer disiplinlerin yöntem ve içeriklerinden yararlanma yoluyla bireyin toplumsal ve fiziksel çevresi ile temasını, yine etkin vatandaş yetiştirme amacıyla çalışmalar yapan bir alan olarak açıklayan tanım
- Kişinin sosyal varoluşunu gerçekleştirmesine yardımcı olmasıyla diğer disiplinlerin konularını aktaran; bir ilköğretim dersi olarak açıklayan tanım.

2.1.1. Sosyal Bilgiler Eğitimi

Dünyada sosyal bilgiler kavramı ilk olarak 1913 yılında ABD’de kullanılmakla beraber, 1916 yılında ders olarak ortaokul müfredatında yer alması istenmiş; Türkiye Cumhuriyeti’nde de 1924 ilkokul programı hazırlanmış sonrasında da 1926, 1936 yıllarında kapsamı genişletilerek ve ülke şartlarına uygun hale getirilmeye çalışılan program üzerindeki düzenlemeler ve yenilikler 2004-2005 yıllarına kadar devam etmiştir (Çatak, 2016).

Sosyal Bilgiler dersinin tanımı MEB Sosyal Bilgiler Öğretim Programında şöyle tanımlanmaktadır:

-Sosyal Bilgiler dersi; bireye toplumsal ve vatandaşlık yeterlilikleri kazandırmak maksadıyla, tematik bir yaklaşım benimseyen ve diğer sosyal bilimlerin birleştirilmesiyle oluşturulan bir ilköğretim dersidir. Yine bireyin, şahsi ve ailevi, yerel, ulusal ve evrensel temalarla ilgili, değer ve becerileri kazanmasına katkı sağlar. Nihai tanımlama ise; aktif ve yaratıcı bireyler yetiştirmek amacıyla sosyal bilimlerin bir araya gelmesiyle oluşmuş bir ilköğretim dersi olarak tanımlanmasıdır(MEB, 2005).

Sözer (1998)'e göre Sosyal Bilgiler; Sosyal Bilimlerin keşiflerinin toplumun bütünü için lazım olan öğelerini içermesidir. Bu ders kültür öğelerinin, diğer alanlardan elde edilen bulgular da dahil edilerek tematik yaklaşım ile yoğrulması sonucu oluşturulan bilgileri bir bütün haline getirip, ilkokul düzeyine ve bireyin evrensel algılamaya gibi niteliklerine uygun hale getirilmiş derstir.

Bilindiği üzere en son yenilenen Sosyal Bilgiler Öğretim Programı 2018 yılında uygulamaya konmuştur. Ülkemizde öğretim programlarına girdiği yıllardan itibaren genel amacı dünyada olduğu gibi ülkemizde de rejimi benimseyen etkin vatandaş yetiştirmek olmuştur.

2.2. Sosyal Bilgilerde Öğrenme-Öğretme Strateji, Yöntem ve Teknikleri

Konu alanı sözel bir vasa sahip olduğundan, öğretilecek içerik kümülatif bir özellik gösteriyorsa özellikle birey için öğrenme aşamasında ezberle gidilmesine yol açmaktadır. Halbuki bazı öğrenme-öğretme yöntemlerinden yararlanıldığı takdirde ders anlamlı hale gelmekte ve öğrenme eylemi kolaylaşmaktadır (Sözer, 1998). Çok sayıda strateji olduğundan burada özellikle belirli stratejiler üzerinde duracağız.

2.2.1. Sunuş Yoluyla Öğrenme-Öğretme Stratejisi

Bilginin öğrenciye sunularak kazandırıldığı, ilke-kavram ve genellemelerin verilip ayrıntılı şekilde kazandırılmaya çalışıldığı bu en eski öğrenme stratejisi; “alış yolu ile öğrenme” olarak da bilinir. Öğretmen, öğretimin merkezinde olup; öğrenci alıcı konumdadır. Bu yönüyle eleştirilse de birçok bilginin, kısa zamanda aktarılmasından dolayı savunucuları tarafından desteklenmektedir (Dirik, 2015).

2.2.2. Buluş Yoluyla Öğrenme-Öğretme Stratejisi

Bruner'in geliştirdiği buluş yoluyla öğrenme- öğretme stratejisi, öğrenenin merkezde olduğu ve problemlerin çözümünü ipuçlarının analizi yoluyla ulaşılmaya çalışıldığı yöntemdir. Ana amaç öğrenciye direkt bilgi vermektense öğrencinin öğrenmeye kendisinin ulaşmasını sağlamaktır. Aynı zamanda öğretmenin yönlendiriciliği yani rehberliği öğrenci başarısı üzerinde etkilidir (Yıldızlar, 2019).

2.2.3. Araştırma-İnceleme Yoluyla Öğrenme- Öğretme Stratejisi

Günümüz koşullarının gerektirdiği bilgi ve beceriler doğrultusunda belirlenen hedefler tümüyle alışlagelmiş yöntemlerle gerçekleştirilemeyebilir. Öğrenme etkinliklerini olabildiğince öğrencinin düşünmesi ve araştırmasına aynı zamanda sorun çözmesine yöneltecek teknik ve yöntemler hayata geçirilmelidir (MEB, 2005).

Bu doğrultuda öğrenenin, öğretenden daha aktif olduğu, hem sınıf içi hem de sınıf dışında problemlere çözüm yolu aradıkları bu stratejide öğrenciler, önce problemi açıklar ve sırasıyla; hipotez yani denence oluşturur. Sonrasında hipotez için bilgi toplayıp analiz eder ve problemin çözümüne ulaşırlar. Öğretmen rehber görevindedir ve stratejiyi yerinde ve zamanında kullanırsa etkili olur (Aykaç, 2018).

Bu bağlamda Sosyal Bilgiler dersinde kullanılan yöntem-tekniklerden bazıları şunlardır;

- Soru – Cevap Yöntemi
- Gösteri Yöntemi
- Anlatım Yöntemi
- Örnek Olay Yöntemi
- Gezi Yöntemi
- Beyin Fırtınası Tekniği
- Drama ve Rol Yapma Tekniği
- Bireysel-Grup Çalışması Yöntemi
- Tartışma (Forum-Panel) Yöntemi

- Problem Çözme Tekniđi
- Kaynak Kişiden Yararlanma
- Proje Yöntemi
- Benzeşim Tekniđi (Aydemir, 2012).

2.3. Kavram ve Kavram Öğretimi

Kavramlar, nesnelerin ve zihin ürünlerinin aynılık ve ayırcılık özelliklerine göre oluşturulmuş sınıflandırmalara verilen isimlerdir. Bir terimin veya sözcüğün kavram olup olmadığını belirlemek için kavram açıklama testlerinden istifade etmek mümkün olabilir. Bir sözcük veyahut terim genel, soyut ya da bir iki sözcük ile tanımlanabiliyorsa, pratikte genel geçerse, zamana bağlı değil, aynı özelliklere sahip ancak değişik özellikleri bünyesinde barındırıyorsa kavram olarak nitelendirilebilir. Bu noktada ilköğretim çağındaki öğrencilerin en temel zihinsel yapılarının oluşması ve öğrendikleri bilgileri anlamlı bir yapıya dönüştürmeleri kavramlar sayesinde olmaktadır. Bu sebeple ilköğretim öğrencileri karşılaştıkları sosyal meseleleri çözebilmek adına sosyal bilgilere özgü temel ilke ve kavramları anlamlandırabilmelidir (Öztürk, 2015).

2.3.1. Kavram Yanılgısı

Kavram yanılgısı, öğrenim-öğretim sürecinde çözüme kavuşturulması gereken ve bu sürecin anlamlı bir bileşeni olmasının yanı sıra bireyin kendi dünyasına anlam kazandırması, karşılaştığı olgular karşısında bir açıklama yapabilmesi açısından da önemlidir. Bu minvalde kavram yanılgısı ya da kavram yanılgılarını ortadan kaldırmak için öğrencilere yardımcı olunmalı ve yaşadıkları dünyayı anlamlandırma eylemlerine hız kazandırılmalıdır (Yağbasan ve Gülçiçek, 2003).

Tanıma istinaden kavram yanılgılarını gidermek üzere bazı tekniklerin ne anlama geldiğini belirtmek gerekmektedir.

2.3.2. Kavram Haritası

Ausebel ve Piaget'in kuramlarına dayalı olarak gelişen kavram haritaları eski öğrenimler ile yeni öğrenmeler arasında bağlantı kuran (Tokcan, 2015) bireylerin nasıl

öğrendikleriyle öğrenme konuları arasında adeta bir köprü görevi gören bu strateji, kavramlar arası ilişkiyi gösteren iki boyutlu bir şemadır (Kaptan, 1998).

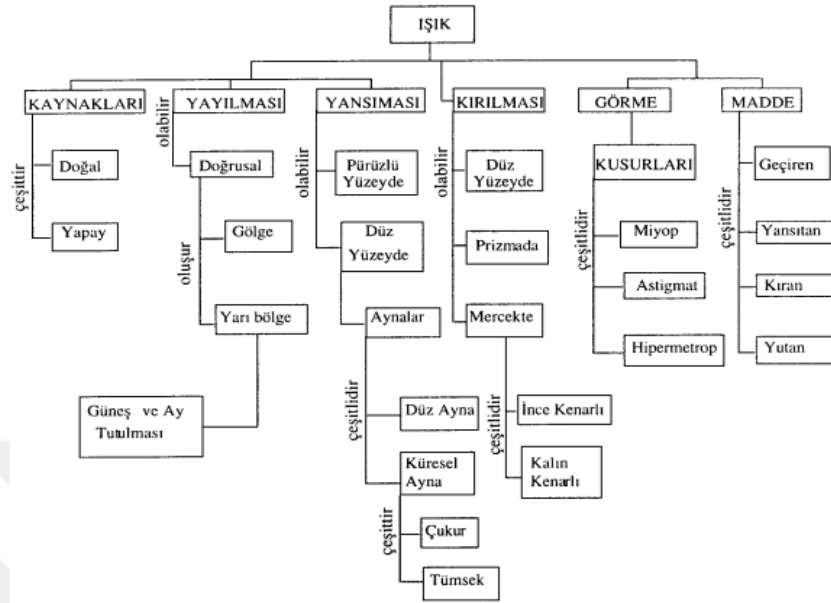

Görsel 2.1. Kavram Haritası Örneği (Kaptan, 1998).

2.3.3. Kavram Karikatürü

Yapılandırıcı bir öğretim yöntemi olarak tanımlanan kavram karikatürü, üç veya daha fazla sayıda karakterin tartışmalarının resme, grafiğe dökülmesidir. Her kişilik farklı bir düşünceyi temsil etmekle beraber, doğru ve yanlış olarak kabul edilen fikirler bilimsel ve bilimsel olmayan, öğrencinin kişisel düşüncesini ortaya koymaktadır (Kabapınar, 2005). Kavram karikatürü aynı zamanda öğrencilere görsel üzerinde bilimsel olan ve olmayan düşünceleri tartışma ve bu düşüncelerini gerekçelendirme fırsatı da verir. Öğretmen, karikatürleri yarı yapılandırılmış yani bir kısmı boş şekilde verebilir ya da öğrencilerden karikatürler hazırlamalarını isteyebilir. Sonunda ise öğrencilerin düşünme biçimleri ortaya çıkar ve hep beraber tartışarak bir fikre ulaşılır (Gökalp, 2019).



Görsel 2. 2. Kavram Karikatürü Örneğın (www.nedir.org).

2.3.4. Kavram Bulmacası

Dersi daha aktif ve zevkli bir hale dönüştürebilen bulmacalar, kare ve çengel olmak üzere öğretmenler tarafından da hazırlanabilir. Bulmacalar; öğrenciler arası işbirliğini artırmada, kavram gelişimi sağlamada, konuyu basite indirgemede ve nihayetinde değerlendirme aracı olarak kullanabilmeye zaman ve pratik açısından kolaylık sağlayabilmektedir (Gürdal ve Baysal, 1996).

Ön test ve son test olarak da uygulanabilen, aynı zamanda işbirlikli öğrenmeyi de geliştiren kavram bulmacası tekniğinin uygulanışında öğretmen, öğrencileri heterojen gruplara ayırarak ön test uygular ve bilgi düzeylerini test eder. Bireysel puanlar, grup puanı olarak ortaya çıkar. Öğretmen, kaynaklardan öğrencileri yararlandırarak kavramları bulmalarına rehberlik eder ve bulmaca sonunda son test yapılarak yine bireysel puanlar, grup puanına dönüşür. Ön testle son test arasındaki farklılık belirlenerek anlamlandırılmaya çalışılır. Öğrenciler ise bulmaca içindeki kavramları bularak anlamlarını araştırıp o kavrama ait örnek ve örnek olmayanları yazar ve grup üyeleri eksiklerini tamamlayarak bulmacayı bitirir (Gödek vd., 2019).

5. Türkçenin ilk yazılı kaynakları
6. Bilge Kağan ve Külügün Abideleri'ni yazan kişi
7. Kök Türklere ait destan
8. Adına yazıt dikilen Bilge Kağan'ın kardeşinin adı
9. Orhun Müzesi'ni inşa ettiren kuruluş

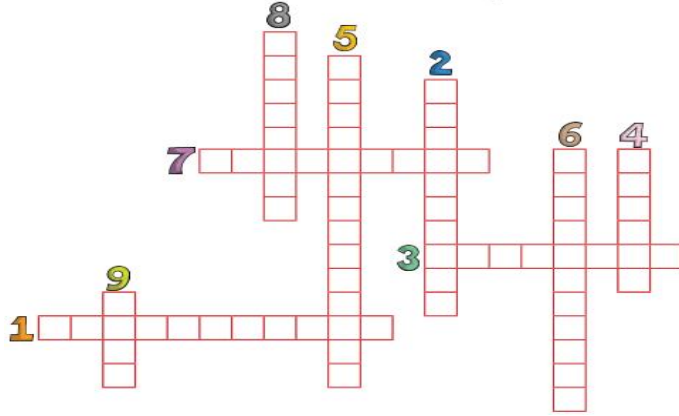

Görsel 2.3. Kavram Bulmacası Örneği (MEB, 2019)

2.3.5. Kavramsal Değişim Metinleri

Posner, Gertzong, Strike ve Hewson tarafından 1982 yılında geliştirilen KDM tekniği, öğrencilerin ön bilgileri temel alınarak hazırlanır. Öğrenenin, kavram yanılgısından arındırılıp doğru kavramları öğrenmesi hususunda pekiştiren bir tekniktir (Uyanık ve Dindar, 2016).

2.3.6. Zihin Haritası

Buzan, tarafından 1960'lar sonunda not alma yöntemi olarak geliştirilse de günümüzde hatırlamayı kolaylaştırma, akılda tutma, öğrenmeyi kolaylaştırma ve ön bilgileri yoklama aracı gibi özellikleriyle de ortaya çıkmış görsel bir tekniktir (Evrekli ve Balım, 2010).

2.3.7. Bilgi Haritası

İki boyutlu şematik yapıya sahip olan bilgi haritaları ile kavram haritaları arasındaki farklılık şemalardaki bilgiler açısından değerlendirilmekte, kavrama dair bilgi verilirse o harita bilgi haritası olarak adlandırılmaktadır (Güngör, 2004). Yukarıda açıklaması yapılan kavram, zihin ve bilgi haritası gibi teknikler hem öğretmen hem de öğrenciler açısından faydalıdır. Öğrenmelerin somut olarak ortaya çıkarıldığı bu yöntemler, öğrenenin yaratıcılık ve üreticilik becerilerini geliştirmesinde de fayda sağlamaktadır (Tan, 2019).

2.3.8. Anlam Çözümleme Tablosu (AÇT)

Öğrenme faaliyeti olarak kullanılabilceği üzere bir değerlendirme aracı olarak da özelliği bulunan bu teknik öğrencinin öğrenme düzeylerinde (bilgi, kavrama, anlama, sınıflandırma, analiz, sentez vb.) hangi kazanımlara sahip olduğunu gösteren aynı zamanda konu içerisinde kavramlar arasında bulunan ilişkileri gösteren tanımlama ve ayırt edici özelliği bulunan bir tekniktir (Tuncel, 2012). Öğretim yönünden öğrenileni somutlaştırmasının yanı sıra kalıcı öğrenmeyi sağlayan bu teknikte anlam çözümleme tablosuna nesnelere ve özellikleri yerleştirilir. Öğrencilerden nesnelere karşılık gelen özellikleri işaretlemeleri istenir. Öğrenci bu sayede öğrendiği konudaki bilgilerinin farkına varır (Ocak, 2020).

	Mutasyon	Modifikasyon
Dna 'nın kendini eşlemesi sırasında nükleotidlerin diziliminde meydana gelen değişikliklere denir.	★	★
Çevreye faktörleri etkisiyle genlerin işleyişinde meydana gelen, geçici, kalıtsal olmayan özelliklere denir.	★	★
Kalıtsal değildir; nesilden nesile aktarılamazlar	★	★
Radyasyon, bazı kimyasal maddeler, ilaçlar, güneş ışığı ve ateşli hastalıklar ,alkol ve sigara neden olur.	★	★
Hem vücut hem de üreme hücreleri de oluşturabilir.	★	★
Üreme hücrelerinde görülen değişiklikler dölden döle geçme özelliğine sahiptir.	★	★

Görsel 2.4. Anlam Çözümleme Tablosu Örneği (www.girisimciogretmen.com).

2.3.9. Tanılayıcı Dallanmış Ağaç

Öğrencinin zihin yapısındaki bilgi şemasını ve kavram yanılgılarını tespit etmek ve gidermek amacıyla ağaç çizeneğine yerleştirilmiş, birbirleriyle ilişkisi bulunan, yine öğrencinin doğru-yanlış cevapları sonucunda, neticeye ulaştığı bir değerlendirme tekniğidir (Kocaarslan,2012).

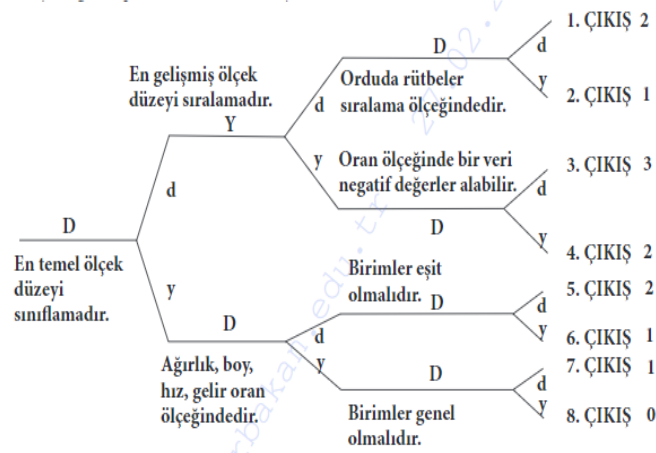

Görsel 2.5. Tanılayıcı Dallanmış Ağaç Örneği (Biol, 2019).

2.3.10. Yapılandırılmış Grid (Izgara)

Çoktan seçmeli testlerin sınırlılıklarını minimize etmek üzere geliştirilen 9, 12 ve 16 kutucuktan oluşan, hazırlanan sorudan sonra cevabın rastgele kutulara yerleştirildiği ve öğrencinin seçimde bulunduğu bir değerlendirme tekniğidir (Büyükturan ve Demirtaşlı, 2013).

1	2	3	4	5
Çok Partili Hayata Geçiş.	Tevhid-i Tedrisat Kanunu.	"Kuva-i Milliyeyi amil, İrade-i Milliyeyihâkim kılmak esastr."	Sümerbank'ın Kurulması.	TBMM' nin Açılması.
6	7	8	9	10
Kadınlara Seçme ve Seçilme Hakkı'nın Verilmesi.	Planlı Ekonomiye Geçiş.	"Egemenliğe sahip olmayan bir insan veya bir toplum hiçbir zaman iradesini kullanamaz. Egemenliğini herhangi birisine emanet eden bir insan kendi iradesinin kullanılıp kullanılmayacağına güven duymaz."	Cumhuriyetin İlanı.	Medeni Kanunun Kabulü.
11	12	13	14	15
İzmir İktisat Kongresinin Toplanması.	Kabotaj Kanununun Kabulü.	Yeni Türk Alfabesinin (Latin Alfabesi) kabulü.	Saltanatın Kaldırılması.	Soyadı Kanununun Kabulü.
16	17	18	19	20
Türk Tarih Kurumunun Açılması.	Aşar vergisinin Kaldırılması.	"Bir toplumun ilerlemesi gaybi fikirlerle değil, ilim ve fenle olur. Kadınlarda erkekler gibi sosyal ve kültürel imkânlardan eşit olarak yararlanabilmelidir."	Kapitülasyonların Kaldırılması.	Halifeliğin Kaldırılması.

Yukarıdaki kutucuklardan hangisi yada hangileri Cumhuriyetçilik ilkesi ile ilgilidir?.....
Yukarıdaki kutucuklardan hangisi yada hangileri Halkçılık ilkesi ile ilgilidir?.....
Yukarıdaki kutucuklardan hangisi yada hangileri Milliyetçilik ilkesi ile ilgilidir?.....
Yukarıdaki kutucuklardan hangisi yada hangileri Devletçilik ilkesi ile ilgilidir?.....

Görsel 2.6. Yapılandırılmış Grid (Izgara) Örneği (Taşdere, 2018).

2.3.11. Balık Kılıcı

İshikawa diyagramı olarak bilinen bu teknik, Kaoru İshikawa tarafından kalite yönetimi alanında sebep, sonuç ve bunların temelinde yatan etmenlerin tanımlanmasını sağlayan teknik olarak ortaya çıkarılmıştır. İshikawa ya da balık kılıcı diyagramı olarak adlandırılır (Liliana, 2016).

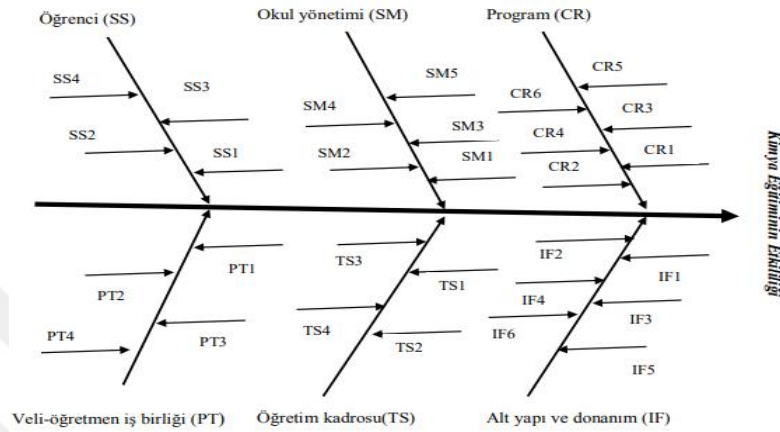

Görsel 2. 7. Balık Kılıcı/İshikawa Diyagramı Örneği (Yüksel, 2018).

2.3.12. Kelime İlişkilendirme Testi (KİT)

Öğrencilerin verilen kelimeler ile zihinlerinde ilişkilendirdikleri karşılıkları ölçme aracı yazdıkları, cevapların analiz edilip; kavram ağlarının oluşturulduğu ve kesme noktalarının da ortaya çıkmasıyla değerlendirmeye varılan bir tekniktir (Varol, 2020).

Öğrencinin bilişsel öğrenmelerini ve kavramlar arası ilişkileri açığa çıkarmaya yarayan; uzun süreli bellekteki kavramlar arası ilişkilerin anlamlı ve yeterli olup olmaması konusunda yardımcı olan alternatif ölçme araçlarından biri olan KİT, bir ölçme aracı olarak kullanılmasının yanı sıra bir tanı aracı olarak da kullanılabilir. Öğretmen ders başında hazırbulunuşluk ölçümü için KİT'i bir ön test, dersin sonunda ise son test olarak kullanabilir. Çıkan sonuçlara göre öğretmen metodunu değiştirebilir, eksiklerini görebilir (Bahar vd.'den (2006) akt. Safran, 2014).

KİT içerisinde bir tanı aracı olarak kullanılabilen bir yöntem de "Kavram Ağı"dır. Bu yöntem de öğretmen KİT içerisinde her bir anahtar kelime için verilen cevapların kaç kez kullanıldığını tespit edebilir ve frekans tablosu hazırlayabilir. Hazırlanan bu tabloya göre ise bir kavram haritası hazırlanarak öğrencilerin kavramlar

arası bağları, ilişkileri ne şekilde gördükleri ortaya çıkarılmış olur ve yeni ilişkileri ortaya çıkarmaya yardımcı olur. Yine öğretmen bu haritadan yola çıkarak kendi yöntemini tartışır ve eksikler üzerinde düşünür (Bahar 2006; Akt. Safran, 2014).

Hava..... Bulut
Hava..... Yağmur
Hava..... Oksijen
Hava..... Karbon dioksit
Hava..... Ateş
Hava..... Hava Kirliliği
Hava..... Kar
Hava..... Rüzgar
Hava..... Akım
Hava..... Temizlik
1. Cümle..... Havaın..... büyüte..... kısma..... Ateş..... Oksijen.....

Görsel 2.8. Kelime İlişkilendirme Testi Örneği (Kaya ve Akiş, 2015).

Kelime İlişkilendirme Testi, önceden belirlenen kelimelerin bireyde yarattığı çağrışımları doğrudan inceleme fırsatı sunan bir teknik olmasının yanı sıra öğrencinin yaratıcılık becerisinin geliştirilmesini sağlayan, yine öğrencileri tanımaya fırsat veren bir tekniktir. Uygulanışı; kelime ilişkilendirme testlerinde öğrencilere verilecek kelimeler öğretmen tarafından uygulama öncesinde hazırlanır. Öğrencilerin testi cevaplama süresi tek bir kelimeye cevap verecek cevabı olmayana dek veyahut öğretmenin öğrencileri bir sonraki kelimeye geçmeleri yönündeki uyarısı ile sınırlıdır (Safran, 2014).

KİT'in kullanımındaki avantajlar;

- Öğrencinin kişisel düşünceleri, bakış açıları öğrenilir.

-Çok maliyet gerektirmediği için uygulayışın hızına bağlı olarak da ekonomik olarak değerlendirilebilir.

-Öğrencilerin zihinlerindeki kavram bağıntıları, ilişkileri ortaya çıkartılır.

Dezavantajı ise; Anahtar kavram tekrar edilmezse cevap kelimeler birbirlerine uyarıcı haline gelir. (Gödek vd., 2019).

2.3.13. Kavram Ağları (KA-Semantik Ağ)

Öğretmenlerin, öğrencilerin bilişsel yapılarındaki kavramlar arası ilişkileri görebildiği ve Kelime İlişkilendirme Testi verileriyle oluşturulabildiği bir teknik ve stratejidir. Ulaşılamayan verilerde öğretmene yol gösterici olabilen bir tekniktir (Uyduran, 2019).

Semantik ağ da denilerin Kavram Ağları, öğrencilerin düşüncelerini, derslerde kullanılan yazılı kaynaklarda bulunan ilke ve kavramlarla uyumlu bir şekilde ortaya çıkaran araçlardır. Kavram ağlarının sınıfça geliştirilme aşamaları şu şekilde sıralanabilir (Safran, 2014):

-Derste işlenecek konunun merkez kavram veya cümlesi tahtaya yazılır.

-Öğrenciden bu kavramla ilgili sözcükler bulmaları istenir ve bir kenara liste halinde not edilir.

- Tüm sözcüklerin anlam ve ilişkilerine göre gruplanması istenir ve her grup minimum bir sözcüğü içermelidir.

-Her gruba bir “isim” verilmeli ve bir ilişki ağını gösteren grafik haline getirilmelidir. Sözcükler bu gruplardan hiçbirine uymuyor ise etkinlik grupları genişletme ve ad verme şeklinde devam etmelidir.

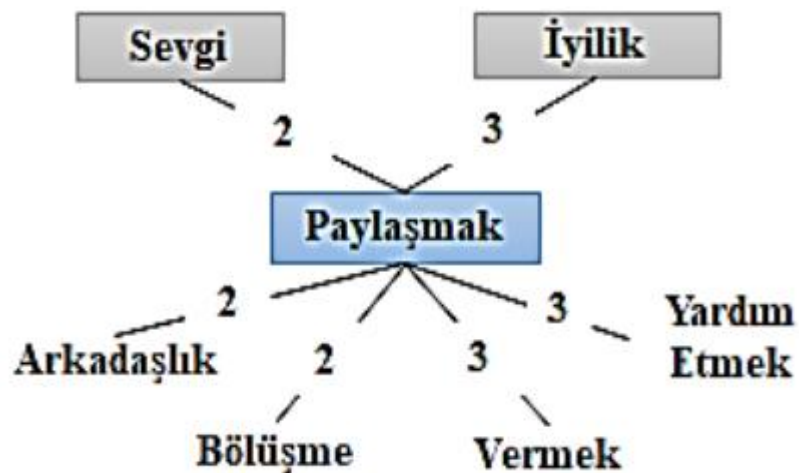

Görsel 2. 9. Kavram Ağı Örneği (Şahin ve Kılıç, 2021).

Semantik ağlar, özellikle dersin başında öğrencinin ön bilgilerini tespit etmede bir nevi hazırbulunuşluklarını gözden geçirmede, ders işlenişi sırasında da ön örgütleyici görevde ve kavramsal çerçeveyi oluşturmada kullanılabilir. Öğrencilerin derse katılımlarını sağlama amacıyla da kullanılabilen kavram ağları, bilgileri organize biçimde gösterme, ara değerlendirme ve kavram ağlarına dayalı çalışma yapmak için de ve ders sonunda da alternatif bir değerlendirme aracı olarak da kullanabilen bir öğretim aracıdır (Akbaş, 2020).

2.3.14. Kesme Noktası (KN)

Belli frekansın üstünde bulunan cevap kelimeler kavram ağının ilk kısmına yazıldıktan sonra KN, çok yüksek ve çok düşük olmamak üzere aşağı çekilir. Cevap olarak yazılan kelimeler kavram ağı grafiğinde görünene kadar işlem sürer (Bahar ve Özatlı, 2003).

2.4. Sivil Toplum

STK'lerin dünya tarih sahnesine çıkışını bir olay veya nedene bağlamak pek de uygun olmayacaktır.

Gönüllülük esasına dayalı, kar amacı gütmeyen, siyaset ve ekonomiden bağımsız, bürokratik işleyişe dayanmayan, ahlaklılık, açıklılık, dürüstlük, yardımsever ve hoşgörülü hizmet anlayışına dayalı olan STK'lerin gelişimine bir göz atmak gerekmektedir (Uğur, 2013).

Sosyoloji alanında da dikkat çeken bir kavram olan sivil toplum kavramı, bireysel istek ve arzuların oluşturduğu ortak yaşam alanları olmasının yanı sıra, Latince “civis” kökünden türemiş “yurttaş” anlamına gelmekte; Sivil toplum kavramı ise Fransızca “societe civile” kelimelerinden gelmektedir (Talas, 2011).

Batı uygarlığında sivil kavramı ise hükümet, devlet karşısındaki -karşı gelme manası taşımamaktadır- kişileri ve toplumu kastetmekte ve belirtmektedir. Sivil kelimesi, köken olarak “uygar” anlamına gelmektedir. Amerikan literatüründe ise “Non Government Organization” Hükümet dışı örgütler olarak belirtilegelmektedir (Öztürk, 2015).

Sivil Toplum ve STK'ler, hayatın her bölgesinde özel ve devletsel sektörlerle birleşik hatta bütünlük içerisindedir. Dolayısıyla sivil toplum denilince neyi kapsayıp,

kapsamadığı önemlidir ve bir nevi devlet ile özel teşebbüsün hem içinde, hem dışında ve onlarla birleşik hatta paradoks içerisine girmiş bir hali özetleyebilir (Şahin, 2008).

2.4.1 Osmanlı Devleti ve Türkiye Cumhuriyeti'nde Sivil Toplum

Osmanlı Devletindeki politik yapı ast-üst ilişkisi şeklinde olduğundan dolayı Avrupai manada bir sivil toplum kurumu ve kültürü ve yapılanması pek mümkün olmamıştır. Neticede kendi başına ve özerk bir toplumsal örgütlenme gerçekleşmemiştir. Öte yandan Yeni Türkiye Cumhuriyeti'nde ise Osmanlı Devletinden kalan alışkanlıklar ve kültürler devam etmiş, örgütlenmelere pek müsaade edilmemiştir. Yakın Türkiye tarihinde yani 80'ler başında ve sonrasında ise sivil toplum örgütlerinin kuruluşu açısından bir milat olmuştur denilebilir. 28 Şubat süreci bu örgütlenmeleri yavaşlatsa da sivil toplum alanı genişlemeye devam etmiştir. Günümüzde de gönüllülük esasına dayalı görev alınan bu kurumlar vakıf, dernek çatısı altında faaliyet göstermekte ve birçoğunun yardım ve hayır hasebiyle meydana geldikleri bilinmektedir (Uğur, 2013).

2.5. Günümüzde Türkiye'de Faaliyet Gösteren Sivil Toplum Kuruluşları

2.5.1. Tema Vakfı

Türkiye'de topluma hizmet uygulamalarında ilk akla gelen kuruluşlardan olan TEMA Vakfı amaç ve kapsamı sınırları belirlenmiş ve sınırlanmıştır. Amacı ülkemizde erozyonun yaratmış olduğu tahribat ve kayıplar hakkında toplumu bilinçlendirmek, biyoçeşitlilik ve ekosistemi korumayı kavramış olan bir kamuoyu oluşturmaktır. Vakıf bizzat çevre sorunları için kendi başında değil diğer sivil toplum ve devlet kuruluşları ile birlikte işbirliği yaparak erozyon problemine çareler aramaktadır. Amaçları şu şekilde özetlenebilir:



Görsel 2.10. TEMA Vakfı Logosu (tema.org.tr).

Ülke doğal varlıkları ve çevre sağlığının zarar görmesinin engellenmesi, erozyon ile mücadele, toprağın ve toprak örtüsünün koruma altına alınması, ağaçlandırmanın önemi hakkında kamuoyunu eğitmek ve bilinçlendirmek.

Erozyonun ortaya çıkaracağı sonuçlar, alınacak olan önlemler konusunda toplumu bilinçlendirmek, bilgilendirmek ve böylece bir bilinç oluşturmak ve bunun sonucunda hükümetleri erozyon konusunda pratiğe geçirilebilecek ve gerçekçi politikalar ortaya koymaya cesaretlendirmek.

Doğa, orman, ağaç sevgisini halka mal etmek. Hayvancılıkta önemli rol oynayan çayır ve meraları korumak.

Ülkenin geleceğini güvence altına alarak, çölleşme ile mücadele Türkiye'yi dünyaya örnek göstermek.

Bu hedeflerin gerçekleşmesi içinse lazım olan teşkilatlanma, kanunların çıkarılmasını sağlama, gönüllü kuruluşlarla birlikte ve toplumun bütününe desteğiyle erozyon ile savaşta adeta bir İkinci İstiklal Savaşı kabul ederek mücadele edilmesinin gerekliliği vakfın amaçlarından (Coşkun, 2011).

2.5.2. Lösev

Açılımı Lösemili Çocuklar Sağlık ve Eğitim Vakfı anlamına gelen kurum 1998 yılından kurulmuş olup, SSK Ankara Çocuk Hastanesindeki sağlık çalışanlarının, hastanede lösemi tedavisi gören çocukların ihtiyaçlarına hastane yönetiminden olumsuz cevap almaları üzerine bir araya gelerek televizyon, yol parası, okul ihtiyaçlarını karşılamak üzere başlamaları neticesinde bugün daha çok proje, etkinlik geliştirerek üye ve etki alanını artırmaktadır. Ayrıca ilk lösemili çocuk hastanesi olan LÖSANTE ve kolej eğitimi alabilecekleri Lösemili Çocuklar Okulu, çocuklarının tedavisi için Ankara dışından gelen aileler için Lösemili Çocuklar Köyünü hayata geçirmişler ve 2015 yılında ise insanlık ve insanlar da ölmesin diyerek Avrupa'nın ilk, ülkemizin en donanımlı Lösemili Çocuklar Kenti ve Multidisipliner hastanesini kurmuşlardır.

Bugün yüzlerce çalışanı, on binlerce hasta ve aileleri, milyonlarca gönüllüsü olan kurumun yönetim kurulu ve mütevelli heyeti üyeleri hiçbir ücret ve diğer hakları almamaktadır (LÖSEV, 2020).



Görsel 2.11. LÖSEV Logosu (www.losev.org.tr).

2.5.3. Kızılay

İsviçre/ Cenevre’de düzenlenen bir kongrede 1864 yılında katılımcı devletlerin imzalarıyla Uluslararası Kızılhaç Komitesi kurulmuştur. İmzalayan devletler arasında Osmanlı Devleti de bulunmaktadır. Fakat Devlet-i Ali Kızılhaç simgesinin Müslüman bir topluma uygun olmadığından yola çıkarak 1877 yılına kadar Hilal-i Ahmer Cemiyetini kuramamış hatta tam teşekküllü yapısı ise 1911 yılında gerçekleşmiştir. Nihayetinde Uluslararası Kızılhaç Cemiyeti, Osmanlı Devleti’nin başvurusu üzerine Kızılhaç’a riayet edilmesi şartı ile Kızılay işaretinin kullanılmasını kabul etti. Teşkilat kurucuları 2 Nisan 1877’de toplandılar ve idare heyetini seçtiler. Sultan II.Abdülhamid, Osmanlı Hilal-i Ahmer Cemiyetini (Kızılay) himayelerine aldığını belirtti. 14 Nisan 1877 yılında da Beşiktaş Sarayında yapılan toplantı ile teşkilat bu tarihte resmen kurulmuş oldu. Günümüzde de savaşta, barışta, doğal afetlerde faaliyetlerini sürdürmektedir (Çapa, 2010).



Görsel 2.12. Türk Kızılay Logosu (www.kizilay.org.tr).

Türk Kızılay TDV ve TİKA tarafından başta gıda, sağlık ve barınma alanlarında insani yardımlarını, hiçbir ayırım gözetmeksizin devam ettirmektedir (Aktaş, 2017).

2.5.4. Yeşilay

Çalışma alanları alkol, tütün, madde, kumar ve teknoloji bağımlılığı olan değerleri insan onuru için bağımlılıkla mücadele, ayırım gözetmemek, bağımsızlık, halk sağlığı, bilimsellik, küresellik ve toplumsallık olan Yeşilay Teşkilatı 1920’li İstanbul’un işgal yıllarında İngilizlerin, İstanbul Limanına getirdikleri binlerce alkollü ürünü Türk gençlerine ücretsiz dağıtması neticesinde dönemin Şeyhülislam’ı İbrahim Haydarizade’nin öncülüğünde, Doktor Mazhar Osman Uzman ve yakınları tarafından Padişahın da oluruyla 5 Mart 1920 yılında İstanbul’da Hilal-ı Ahdar adıyla kurularak çalışmalarına başlamıştır (Çorum Valiliği,2019).



Görsel 2.13. YEŞİLAY Logosu (www.yesilay.org.tr/tr).

2.5.5. TEGV

Amacı devlet tarafından verilen temel eğitime destek olmak olan vakıf, 23 Ocak 1995'te Suna Kıraç ve eğitimin her alanda önemli olduğuna inanan; iş adamı, yönetici ve akademisyenlerin bir araya gelmesiyle kurulmuştur. Vakıf aynı zamanda ülkemiz problemlerinin birçoğunun altında temel eğitimdeki yetersizlik olduğu ve bunları çözmeden gelişme ve ilerlemenin mümkün olmayacağı görüşünü benimseyen elli beş kişilik bir mütevelli heyetinden meydana gelmektedir (TEGV, 2020).



Görsel 2.14. TEGV Logosu (www.tegv.org).

2.5.6. ÇEVKO

1 Kasım 1991 yılında ileri gelen 14 sanayi kuruluşunun girişimi ile kurulan ve kar amacı gütmeyen bir vakıf olan ÇEVKO yani Çevre Koruma Ve Ambalaj Atıkları Değerlendirme Vakfı amacı itibariyle ülkemizde ambalaj atıklarının ekonomik ve düzenli geri kazanımı için tüm paydaşlarla (yönetim, sanayi, tüketici,) süregelen geri kazanım sistemini sürdürülebilir hale getirmektir. AB uyum sürecinde, Çevre Bakanlığı ÇEVKO'yu yetkilendirilmiş kuruluş statüsüne kavuşturmuştur (ÇEVKO, 2020).



Görsel 2.15. ÇEVKO Logosu (www.cevko.org.tr).

2.5.7. Mehmetçik Vakfı

Türk Silahlı Kuvvetleri Mehmetçik Vakfı, devletimizin ve milletimizin güvenliğini korumak için canını veren ve cansiperane görev yapan er ve erbaşlarımızdan şehit düşen veya başka sebeplerle hayatını kaybedenlerin ailelerine aynı zamanda gazi ve engelli Mehmetçiklerimize sosyal ve maddi destek sağlama amacı ile 17 Mayıs 1982 tarihinde Genel Kurmay Personel Daire Başkanı Korgeneral Fuat Avcı'nın önerisi ile kurulmuştur (Mehmetçik Vakfı, 2020).



**MEHMETÇİK
VAKFI**

Görsel 2. 16. Mehmetçik Vakfı Logosu (www.mehmetcik.org.tr/).

2.5.8. Darüşşafaka Cemiyeti

Temeli 1863 yıllarında atılan ve eğitim alanında ilk sivil kuruluş olan ve eğitimde fırsat eşitliği amacıyla varlığı devam eden Darüşşafaka Cemiyeti'nin temelleri 1863 yılında Yusuf Ziya Paşa ve dört arkadaşı tarafından atılmıştır. Eğitim imkanı olmayan çocuklara ve bu hakkı onlara ulaştırma amacıyla girişim başlatan bu kişiler sayesinde kurulan cemiyet 1873'te okula babası olmayan ve parasal açıdan yetersiz çocuklara yatılı eğitim vermeye başladı. 2012 yılında yaptığı değişiklik ile artık annesi hayatta olmayan öğrencilere de kapılarını açmaya başladı. Darüşşafaka kelime anlamı ile Şefkat Yuvası anlamına gelmektedir (Darüşşafaka, 2020).



Görsel 2.17. Darüşşafaka Logosu (www.darussfaka.org).

2.5.9. Darülaceze

1895 tarihinde Padişah II. Abdülhamid tarafından kurulan ve günümüze kadar varlığını devam ettiren kurum otuz bini çocuk olmak üzere yetmiş iki bin kişiye ev sahipliği yapmıştır. Şu an altı yüze yakın insanı barındırmakta ve hiçbir ayırım (dil,din,ırk,cinsiyet) gözetmemektedir. Geçmişten bugüne tüm ihtiyaçlarını hayırseverlerin bağışları ile karşılamış, devlete bağlı bir kurum olduğu halde devlete yük olmamıştır. Kurum İstanbul, Şişli’de bulunmaktadır (Darülaceze,2020).



Görsel 2.18. DARÜLACEZE Logosu (www.darulaceze.gov.tr).

2.6. İlgili Araştırmalar

2.6.1. Tezler

Altay (2014), *Sosyal Bilgiler Öğretim Programlarındaki Değerlerin Kazandırılmasında Sivil Toplum Kuruluşlarının Üstlenebilecekleri Roller* adlı yüksek lisans tezi çalışmasında sosyal bilgiler programındaki ahlaki değerlerin kazandırılmasında STK’lerin üstlenebilecekleri rolleri ortaya koymayı amaçlamıştır. 21.yy’daki teknoloji dönüşümün bazı ahlaki değerleri dejenere ettiği sonucuna ulaşmıştır. Böyle bir neticede en büyük görevin eğitim camiasına düştüğü sonucuna ulaşan araştırmacı, güçlü bir ahlaki eğitime, buna sahip öğretmenlere ve moral eğitimine ihtiyaç olduğunu belirtmiştir. Araştırmacının diğer önerileri ise; değerler eğitimi konusunda daha çok araştırma yapılmalı, STK’ler uluslararası kuruluşlarla işbirliği içerisinde olmalı, ailenin eğitimdeki önemi ve rolleri gözden geçirilmeli, değerler eğitimine önem veren STK’lere maddi destek verilmeli, değerler eğitimi içerisinde sadece dini ya da ahlaki değerler değil tüm değerleri kapsayan eğitim

verilmeli, kitle iletişim araçlarının önemi kavranarak değerleri kazandırma amaçlı program yapan programlara pozitif ayrımcılık yapılmalı şeklindedir.

Aydemir (2014), *Ortaokul 7.Sınıf Öğrencilerinin Beşeri Coğrafya Kavramlarına İlişkin Algılarının Kelime İlişkilendirme Testi Aracılığıyla İncelenmesi* adlı yüksek lisans tezi çalışması beşeri coğrafya kavramlarına yönelik öğrencilerin algıları ve kavram yanılgıları incelenmiş ve yine KİT ile desteklenmiş bir çalışmadır. Beşeri coğrafya ile ilgili 14 kavrama ilişkin algıların incelendiği araştırmada öğrenci algılarının birbirinden farklı olduğu sonucuna ulaşılmış verilen 14 kavrama ilişkin algılar kesme noktaları, kavram ağları gibi görsellerle belirtilmiştir. Öneriler kısmında ise kavram eğitiminin önemli olduğu, kavram yanılgısının tespiti için öğrencilerin hazırbulunuşluklarının tespitinin yapılabileceği ve eğitim-öğretim içeriğinin bu doğrultuda düzenlenebileceği tavsiye edilmiştir. Kavram yanılgılarını gidermeye yönelik çalışma yaprakları, kavramsal değişim metinleri, kavram karikatürleri, V diyagramı, balık kılıcı gibi tekniklerin kullanılması önerilmiştir. Diğer çalışmalarda olduğu gibi yine KİT'in eğitimciler arasında yaygınlaştırılması önerilmiştir.

Karaca (2018), *Yedinci Sınıf Öğrencilerinin Çeşitli Meslek Grupları Hakkındaki Algılarının Kelime İlişkilendirme Testi (Kit) Aracılığıyla İncelenmesi ve Öğrencilerin Gelecekte Meslek Seçiminde Rol Oynayan Faktörlerin Belirlenmesi* adlı yüksek lisans çalışmasında bazı meslek kolları hakkında öğrencilerin algılarını ve meslek seçmeleri sırasında hangi faktörlerin etkili olduğunu ortaya koymayı amaçlamış nihayetinde de öğrencilerin cevap üretmekte zorlanmadığı tespit edilmiştir. Bunun yanı sıra öğrencilerin bazı meslekler hakkında bilgisi olmadığı halde o meslekleri seçtiği tespit edilmiş öneri olarak da bu meslekler hakkında öğrencilere bilgilendirme yapılması gerektiği önerilmiştir. Öte yandan ders kitapları zenginleştirilmeli, meslekler çeşitli etkinlikler ile sınıf ortamına getirilmeli, öğrenci mesleğe yönlendirilirken aile ile işbirliği içinde olunmalı, kaynak kişilere yönlendirilme yapılmalı, mesleklere dair yanlış algılamaların nedenleri araştırılmalı ve meslek konusu farklı ölçme ve değerlendirme teknikleri kullanarak ele alınmalıdır.

Balcı (2019), *Sosyal Bilgiler Öğretmen Adaylarının İlk Türk Devletleri Hakkındaki Algılarının Kelime İlişkilendirme Testi (KİT) Aracılığıyla İncelenmesi* adlı yüksek lisans tezi çalışmasında adayların devletlere dair bilgileri yoklandığında bu devletlere dair bilgilerinin yeterli oldukları görülmüş, cevap yazma oranının en fazla

KPSS etkisi altındaki son sınıflar ve üniversite hazırlanma süreci geçiren ilk sınıflar olduğu tespit edilmiştir. Önerilere gelindiğinde ise devlet bilgilerinin öğrencilere net bir şekilde verilmesi gerektiği belirtilmiş, sosyal bilgiler ders kitaplarında bu devletlere daha fazla yer verilmesi gerekliliği ifade edilerek, kavram yanlışlarının net bir şekilde anlaşılmasının sağlanması gerektiği bunun yanı sıra tarihi dizilerin artırılması, ilk Türk devletleri ile ilgili görüş ve algıları farklı ölçme değerlendirme teknikleri kullanılarak ortaya çıkarılmalıdır denilmektedir.

Gençoğlu (2019) *6. Sınıf Öğrencilerinin Doğal Afetlere Yönelik Bilişsel Yapılarının Kelime İlişkilendirme Testi (KİT) Yoluyla İncelenmesi* adlı yüksek lisans tezi çalışmasında 6.sınıf öğrencilerinin doğal afetlere yönelik bilişsel yapılarını KİT yoluyla incelemeyi amaçlamış kullandığı Kelime İlişkilendirme Testi ile verilen 8 doğal afet kavramından 8039 cevap kavrama ulaşmıştır. Öneriler kısmında ise sosyal bilgilerde yer alan farklı konularda ve daha fazla okulda da KİT uygulaması yapılması, farklı çalışmalarda da ön test-son test olarak kullanılabilmesi, öğrencilerin sadece kavram yanlışlarını tespit etmek için de KİT kullanılabilmesi, ders kitaplarında doğal afetlerle ilgili daha fazla bilgiye yer verilmesi ve görsel zenginliğin olması gerektiği, KİT'lerin öğretmenler arasında kullanımının yaygınlaştırılması ve öğrencilerin bu testte verilen kelimeler ile hikaye yazmaları ve cümle kurmaları istenebilir şekilde önerilere yer verilmiştir.

Koçak (2019), *Sosyal Bilgiler Öğretiminde Öğrenme Stiline Göre Yapılan Eğitim Faaliyetlerinin Öğrencilerin Kavramsal Gelişim Sürecine Etkisi* adlı Kelime İlişkilendirme Testinin (KİT) ön test ve son test olarak kullanıldığı araştırmada öğrencilerin öğrenme stilleri dikkate alınarak eğitim faaliyetlerinin öğrencinin kavramsal gelişimlerine etkisi olup olmadığı araştırılmıştır. Deney ve kontrol grubunun bulunduğu ve bu gruplara uygulanan Ön test ve son test sonuçlarına göre deney grubunun lehine anlamlı bir farklılık tespit edilmiştir. Öğrenme stillerine göre düzenlenen program sonucu elde edilmiş veriler sonucunda öğrencilerin derslerine karşı olumlu bakmalarının yanı sıra motivasyonlarının arttığı ve başarı seviyelerinin arttığı ortaya çıkmıştır. Önerilere değinecek olursak; sosyal bilgiler dersi öğrenme stiline uygun olarak hazırlanan ders programı ile işlenebilir, bu program diğer derslere de uygulanabilir, öğrencilerin öğrenme stilleri belirlenerek bireysel çalışma planı hazırlanabilir, öğretmenlere bu yönde hizmet içi eğitim verilebilir, KİT sosyal bilgiler dersinde daha etkili şekilde kullanılabilir ve eksik kavramsal gelişimleri tespit edilerek

eksiklikleri giderilebilir ve ders kitaplarında öğrenme stillerine yönelik faaliyetler olmalı bu stiller doğrultusunda öğrencilere etkili ve düzenli çalışma konusunda yardımcı olunabilir.

Yılmaz (2019), *5.Sınıf Öğrencilerinin Türkiye'nin Bölgelerine Yönelik Bilişsel Yapılarının Kelime İlişkilendirme Testi (Kit) Yoluyla İncelenmesi* adlı yüksek lisans tezi çalışmasında yine Kelime İlişkilendirme Testi uygulanmış, Türkiye'nin yedi bölgesi anahtar kelime olarak kullanılmıştır. İki yüz üzeri cevap elde edilen testte en çok cevabı İç Anadolu bölgesi almıştır. Test sonucunda öğrencilerin bilişsel yapılarında ülkemiz bölgeleri hakkında giriş ve geliştirme düzeyine dair bilgilerin mevcut olduğu sonucuna ulaşılmıştır. Bu bağlamda KİT bilişsel yapıları ortaya çıkarmada etkili bir tekniktir. Önerilere değinecek olursak; KİT farklı sosyal bilgiler konularında da uygulanabilir, yerel bir çalışma olmasının yanı sıra daha fazla okulda ve kademedede de uygulanabilir. KİT, farklı çalışmalarda ön test-son test olarak da kullanılabilir. Bunun yanı sıra KİT'te güvenilirliği artırmak adına anahtar kavramlar ile ilgili cümleler kurdurulabilir ve yine pratik olması açısından KİT, alternatif değerlendirme araçlarından biri olarak öğretmenler arasında yaygınlaştırılabilir.

Çavuş (2019), *Ortaokul Öğrencilerinin Çocuk Hakları Kavramına İlişkin Bilişsel Yapılarının İncelenmesi* adlı yüksek lisans tezi çalışmasında Kelime İlişkilendirme Testi ile 159 öğrencinin çocuk haklarına yönelik bilişsel yapıları ortaya çıkarılmaya çalışılmış bu minvalde en fazla oyun ve eğitim haklarının çocukların bilişsel yapılarında yer ettiği devamında ise beslenme, yaşama, barınma, gibi hakların yer ettiği belirtilmiştir. Güvenlik, katılım, düşünme gibi haklar bilişsel yapılarda çok az yer işgal ederken; vatandaşlık, dernek kurma, kimlik, toplantı vb. hakların ise öğrencilerin bilişsel yapılarında yer etmediği sonucu ortaya çıkmıştır. Önerilere değinecek olursak; öğrencilerin haklarının neler olup olmadığı konusunda bunların farkına varacağı eğitim ortamları düzenlenmeli, öğrencilerin bilişsel yapılarında az yer edinen kavramlara ders kitaplarında daha fazla yer verilmeli, öğrencinin özgüvenini ve onu bir birey olarak kabul edildiği ortamlar sağlanmalıdır. Çocuk haklarına sosyal bilgiler dersinde alt kademededen itibaren yer verilmeli, aile ve okul iş birliği güçlendirilmeli, kulüp çalışmaları, okul meclisi gibi öğrencinin önemsendiği faaliyetler artırılmalıdır. Sosyal Bilgiler Öğretim Programında diğer alanlarda da "Çocuk Hakları" ile ilgili kazanımlara yer verilmelidir.

Dođan (2020), *Ortaokul 6. Sınıf Öğrencilerinin Hukuk Ve Adalet Kavramlarına İlişkin Algularının İncelenmesi* adlı yüksek lisans tezi çalışmasında “Hukuk ve Adalet Kelime İlişkilendirme Testi” kullanılmış ve öğrencilerin “Hukuk ve Adalet” kavramlarına yönelik bilişsel algularının ortaya çıkarılması amaçlanmıştır. Bu iki kavramdan “2751” cevap frekansına ulaşılmış olup yine bu iki kavramdan en çok tekrar eden kavram 1388 tekrar ile “Adalet” kavramı olmuştur. Nihayetinde öğrencilerin bu iki kavrama ilişkin algularının birbirine yakın olduğu sonucuna ulaşılmış ve öğrenciler bu iki kavramı doğru kavramlarla ilişkilendirmişlerdir. Öneriler kısmında ise ortaokulda seçmeli olarak okutulan Hukuk ve Adalet dersindeki farklı kavramlara yönelik de KİT uygulanabilir. Bunun yanı sıra yerel bir çalışma olup genele yayılan bir çalışma yapılabilir. KİT tamamlayıcı bir ölçme değerlendirme aracı olarak kullanılabilmesinin yanı sıra ön test ve son test olarak öğrenci bilişsel yapısındaki değişikliğin ortaya konulmasında da yarar sağlayabilir denilmektedir. Kavram öğretiminde “Kelime Bulutundan” yararlanılabilir, öğretmenler arasında KİT alternatif bir ölçme aracı olarak yaygınlaştırılabilir, sadece kavram yanılgıları için de KİT kullanılabilir. Son olarak bu derste sınıfa uzman davet edilebilir, kavram eğitimine gereken önem verilebilir, bu ders diğer derslerle de desteklenebilir ve rol model olan öğretmenin bu kavramlara uygun davranması daha çok etkili olabilir denilmektedir.

2.6.2. Makaleler

Ersoy (2014), *Sosyal Bilgiler Öğretmen Adaylarının Etkin Vatandaşlık Deneyimleri: Sivil Toplum Kuruluşları Örneği* adlı çalışmasında sosyal bilgiler öğretmen adaylarının STK’lerde gerçekleştirdikleri etkin vatandaşlık deneyimlerini incelemeyi amaçlamıştır. Araştırmada öğretmenlerin sosyal ve ahlaki sorumluluklarının yanında toplumsal katılım becerilerinin, siyasal okuryazarlıklarından daha fazla arttığı belirtilmiş, edilgen ve devlete karşı sorumlu öğretmen modelinin yerini etken ve demokratik vatandaşlık algısının almaya başladığından bahsetmiştir. Araştırma neticesinde STK’ler etkin vatandaş yetiştirme konusunda okullarla işbirliği içerisine girilmeli, birimler oluşturulmalı, öğrencilere yönelik etkinlikler yaptırılmalı, etkin vatandaşlık uygulaması öncesi etkin STK’ler belirlenip iletişime geçilmeli ve uygulama sürecinde öğretim elemanları öğretmen adaylarını gözlemlemelidir şeklinde önerilere ulaşılmıştır.

İnel ve diğeri (2016), *Ortaokul 8. Sınıf Öğrencilerinin Yönetim Biçimleri Kavramlarına Yönelik Algularının Kelime İlişkilendirme Testi Aracılığıyla Tespiti* adlı çalışmalarında sosyal bilgiler öğretim programında yer alan yönetim biçimleri kavramlarına yönelik 8.sınıf öğrencilerinin bilişsel yapılarını belirlemek amacıyla 7 kavram verdikleri KİT kullanmışlardır. 339 cevabın verildiği araştırma neticesinde öğrencilerin yönetim biçimlerine dair en sık ilişkilendirdikleri kavram “yönetim” olmuştur. Bu kavramları sırasıyla halk, Atatürk, özgürlük, kral ve padişah kavramları takip etmiştir. Sonuç olarak KİT, öğrencilerin bilişsel yapılarını belirlemede etkili bir değerlendirme aracıdır. Fen bilimleri ile özdeşleşen KİT, sosyal bilimlerde de kullanılabilir. Ayrıca kavram algısı ve kavramlar arasındaki ilişkilerin teşhisinde de kullanılabilir. Öğretmenler kavram öğretiminde yeni ve değişik yöntemler uygulayabilir ve Kelime İlişkilendirme Testleri öğretmenlerin ölçme ve değerlendirme faaliyetlerine katkı sağlayabilir.

Öztürk ve Özcan (2017), *Sosyal Bilgiler Dersi “Bölgemizi Tanıyalım” Ünitesinde Öğrencilerin Kavramsal Gelişim Sürecinin İncelenmesi* adlı çalışmada 5.sınıf öğrencilerinin “Bölgemizi Tanıyalım” ünitesinde yer alan kavramlara ilişkin bilişsel yapılarını belirleme amacıyla KİT kullanarak ön test ve son test yapılan bir çalışmadır. Ön testte Bölgemizi Tanıyalım ünitesinde bulunan 16 adet kavram öğrencilere KİT vasıtasıyla sunulmuş ancak öğrenciler bu kavramlara ilişkin, ilgisiz cümleler kurulmuştur. Yanılgılar tespit edilmiş kavramsal değişim sürecinin izlenmesi amaçlanmıştır. Nihayetinde ön test ile son test arasındaki süreçte bu yanılgılar büyük ölçüde giderilmiştir.

Ünal ve Er (2017), *Öğretmen Adaylarının Sosyal Bilgiler Dersinde Öğretimi Zor Olan Soyut Kavramlara İlişkin Bilişsel Yapılarının İncelenmesi* adlı çalışmada KİT kullanılarak öğretmen adaylarının sosyal bilgiler dersinde öğretimi zor olan soyut kavramlara ilişkin bilişsel yapılarının izlenmesi amaçlanmıştır. Bu doğrultuda Bartın Üniversitesi Eğitim Fakültesi son sınıf Sosyal Bilgiler Öğretmen adayları çalışma grubudur. Araştırma sonucunda öğretmen adaylarının sosyal bilgiler dersinde öğretimi kolay olmayan soyut kavramlara ilişkin verdikleri cevaplar, görüşler bir farklılığın olmadığı ve benzer cevaplar verdikleri gözlemlenmiştir. Nihayetinde soyut kavramların öğretiminde materyal geliştirme, kullanma ve uygulamaya yönelik çalışmalar yaptırılabilir önerisi getirdiği görülmüştür.

Tuna (2018), *Tarih Ve Sosyal Bilgiler Öğretmen Adaylarının Atatürk İlkelerine İlişkin Bilişsel Yapılarının Kelime İlişkilendirme Testi Aracılığı İle Belirlenmesi* adlı çalışmasında GOP Üniversitesi Eğitim Fakültesinde Tarih ve Sosyal Bilgiler Öğretmen Adaylarının Atatürk İlkelerine ilişkin bilişsel yapılarını KİT aracılığı ile belirlemeyi amaçlamıştır. Araştırma sonucunda Tarih öğretmeni adaylarının Atatürk ilkeleri hakkında doğru ve anlamlı örüntüler kurduğu sonucuna ulaşılmış fakat ilkeler arası bağdaştırma yapamamış ve çoklu ilişki kuramamışlardır. Sosyal Bilgiler öğretmen adayları ise Atatürk ilkeleri hakkında anlamlı ve doğru ilişkiler kurmuş ve ilkeleri kendi aralarında kuvvetli bir şekilde bağdaştırdıklarını göstermişlerdir.

Turgut ve Kaymakçı (2019), *Sosyal Bilgiler Öğretmen Adaylarının Türk Dünyasına İlişkin Bilişsel Yapılarının İncelenmesi* adlı çalışmalarında KİT aracılığı ile Sosyal Bilgiler Öğretmen adaylarının bilişsel yapılarını belirlemeyi ve meydana gelen değişimi amaçlamışlardır. Araştırma nihayetinde öğretmen adaylarının Türk Dünyası ülkeleri hakkında türettikleri kelime sayılarında artış gözlemlenmiş, kurdukları cümlelerin yüzeysel olduğu belirlenmiş ve bu ülkelerin manevi açıdan birlikteliğine yönelik cümleler olduğu tespit edilmiştir. Vatanseverlik ve kardeşlik vurguları ön planda olmakla birlikte bu ülkeler ve Türk Dünyasına ilişkin olumlu bir algı olduğu görülmüştür. Sonuç olarak Sosyal Bilgiler Dersi Öğretim Programında (2005) Türk Dünyası ile ilgili kazanımlar azdır. Öğretmen adaylarının Türk dünyasına ilişkin bilişsel yapılarını artırıcı bir takım eylem araştırması yapılabilir. Adayların meslek hayatına başladıktan sonraki değişimi incelenebilir, diğer üniversitelerdeki öğretmen adayları ile karşılaştırmalı bir çalışma yapılabilir.

BÖLÜM 3

3. YÖNTEM

Bu bölümde kullanılan araştırma modeli, çalışma grubu, veri toplama araçları, verilerin toplanması ve analiz süreçleri anlatılmıştır.

3.1. Araştırmanın Modeli

Ortaokul öğrencilerinin STK'lere yönelik bilişsel yapılarının Kelime İlişkilendirme Testi (KİT) yoluyla belirlenmesi amacıyla yapılan bu çalışmada nitel araştırmaya dayalı olgubilim/ fenomenoloji deseni kullanılmıştır.

Çalışmada kullanılan Nitel araştırma, ele alınan konularda derin bir kavrayışa ulaşma çabası olan; bu yönüyle araştırmacının bir kaşif gibi hareket ettiği ve sorduğu sorularla muhatabının kişisel bakış açısına önem verdiği araştırmadır (Karataş, 2015). Olgubilim yani fenomenolojiye varlığını bildiğimiz fakat hakkında detaylı bilgi sahibi olmadığımız olguları derin bir şekilde anlamamızı sağlayan nitel araştırma desenidir (Yıldırım ve Şimşek, 2021).

3.2. Araştırmanın Çalışma Grubu

Bu araştırma 2021-2022 eğitim-öğretim yılında Milli Eğitim Bakanlığı'na bağlı, Hatay İli Reyhanlı İlçesinde bulunan 9 ortaokulda öğrenim görmekte olan 509 katılımcı öğrenci ile yapılmıştır. Okul seçiminde; Amaçlı Örneklem çeşitlerinden “Kolay Ulaşılabilir veya Elverişli Örneklem” olarak adlandırılan örneklem seçilmiştir. Söz konusu örneklem, araştırmacının hedeflediği evrenden örneklemi oluşturması amacıyla ulaşabileceği en kolay unsurlara yöneldiği yöntemdir (Baltacı, 2018). Katılımcı öğrencilerin öğrenim gördükleri okullar ve özellikleri Tablo 1'de verilmiştir. Çalışma kapsamındaki okullar; merkez, merkeze yakınlık, merkezden uzak şeklinde belirlenmiştir. Merkezde bulunan okullar: Reyhanlı Ortaokulu, Fatih Aliye Müderris Ortaokulu. Merkeze yakın okullar; Toki Şehit Sezer Uçar Ortaokulu, Vali Utku Acun Ortaokulu, Reyhanlı İ.H.O. Merkezden uzak okullar: Şehit Bilal Kurtoğlu İ.H.O, Toki Abdülkadir İşcan Ortaokulu, Kavalcık Ertuğrul Gazi Ortaokulu, Gazi Mürsel Ortaokulu.

Tablo 1. Çalışma Grubu Okulları ve Katılımcı Öğrenci Mevcutları

Okul İsmi	Kız Öğrenci	Erkek Öğrenci
TOKİ Şehit Sezer Uçar Ortaokulu	79	80
Reyhanlı İmam Hatip Ortaokulu	81	-
Şehit Bilal Kurtoğlu İmam Hatip Ortaokulu	-	13
Vali Utku Acun Ortaokulu	13	8
Gazi Mürsel Ortaokulu	21	23
Reyhanlı Ortaokulu	29	40
Kavalcık Ertuğrul Gazi Ortaokulu	27	20
Fatih Aliye Müderris Ortaokulu	28	35
TOKİ Abdülkadir İşcan Ortaokulu	2	10
TOPLAM	280	229

Tablo 1’de Hatay İli Reyhanlı İlçe sınırları dahilinde bulunan merkez, merkeze yakınlık, sosyal ve ekonomik seviyeleri birbirinden farklı 9 okul görülmektedir. Araştırma yapılan okullardan 5. 6 ve 7. Sınıf öğrencilerinden toplam 509 öğrenci katılmıştır. Kavalcık Ertuğrul Gazi Ortaokulu hariç diğer okullar Reyhanlı İlçe genelinde bulunmaktadır. Kavalcık Ertuğrul Gazi Ortaokulu eskiden köy şimdi mahalle olan Harran Mahallesi’nde İlçe Merkezine 6 km mesafede bulunmaktadır. Reyhanlı Ortaokulu ve Fatih Aliye Müderris Ortaokulları da İlçenin tam merkezinde bulunmaktadır. Diğer okullar ilçe geneline dağıtılmıştır. Katılımcı sayısı en fazla okul 159 katılımcı öğrenci ile (eski ismi TOKİ İstiklal Ortaokulu) TOKİ Şehit Sezer Uçar Ortaokulu olmuş; en az katılımcı ise 12 katılımcı öğrenci ile araştırmacının şu an görev yaptığı TOKİ Abdülkadir İşcan Ortaokulu olmuştur. Araştırmada Kız ve Erkek öğrenci katılımı da dikkati çekmekle beraber katılımcı Kız öğrenci sayısının fazla olması Reyhanlı İmam Hatip Ortaokulunda Kız öğrencilerin eğitim görmesinden kaynaklanmaktadır.

3.3. Veri Toplama Araç ve/veya Teknikleri

Veri toplama aracı olarak, araştırmacı tarafından hazırlanmış olan Kelime İlişkilendirme Testi kullanılmıştır. (EK 1). Testte Sosyal Bilgiler ders kitaplarında (5, 6 ve 7. Sınıf) bulunan STK’lerin isimleri verilmiştir. Katılımcılara Ortaokul ve İmam-Hatip Ortaokulları için hazırlanmış olan 5,6 ve 7. Sınıf Sosyal Bilgiler ders

kitaplarında geçen TEMA, LÖSEV, KIZILAY, YEŞİLAY, TEGV, ÇEVKO, Mehmetçik Vakfı, Darüşşafaka Cemiyeti, Darülaceze'den oluşan STK'lerin isimleri verilmiş olup o kuruluşlarla ilişkilendirdikleri kavramları ve algılamaları yazmaları istenmiştir.

3.4. Verilerin Toplanması

Çalışmada verilerin toplanmasında çalışma grubuna verilecek olan kelime ilişkilendirme testi (KİT) kullanılmıştır. Testin uygulanışında katılımcılara, araştırmacı tarafından kelime ilişkilendirme testi (KİT) hakkında kısa bir bilgi verilmiş ve testin nasıl doldurulacağından bahsedilmiştir. Kelime ilişkilendirme testinde 9 STK anahtar kavram olarak verilmiştir. Her bir kuruluş için 6 kavramdan oluşan kutucuklar oluşturulmuştur. Katılımcılardan kutucuklara o STK'ye dair aklına gelen, zihinlerinde oluşan ilk çağrışımları yazmaları istenmiştir. Her bir kuruluş için azami süre 1 dakika olarak belirlenmiştir. Verilen 9 kuruluş için istenmiş olan toplam süre 9 dakikadır. Verilen süre sonunda ise test toplanmış ve elde edilen veriler araştırmacı tarafından analiz edilmiştir.

3.5. Verilerin Çözümlemesi

Kelime İlişkilendirme testi yoluyla elde edilen verilerin analizinde, nitel veri analiz tekniklerinden betimsel analiz kullanılmıştır. Verilen cevaplardan yola çıkılarak kavram ağı da oluşturulmuştur. Anahtar kavramların ve verilen cevapların kaç kez tekrarlandığını belirten bir frekans tablosu oluşturulmuştur.

Betimsel analiz detaylı çözümleme gerektirmeyen, derine inmeyen; ulaşılan sonuçların başlangıçta verilen konulara göre özet ve yorumlamasının yapılmasının yanı sıra bu sonuçları sistemli ve açık şekilde betimleyen, açıklayan ve nihayetinde de araştırmacının yorumunu kattığı bir analiz türüdür (Yıldırım ve Şimşek, 2018).

Her bir verinin kaç kere tekrarlandığını tespit etmek ve değerlendirme ölçme sonucunu pratik bir yolla belirtmek amacıyla frekans tabloları hazırlanır. Her veriden kaç tane olduğunu belirten sayı ya da sayılara frekans denir (Kan, 2019).

Veriler doğrultusunda katılımcıların bilişsel yapılarını ortaya koymak amacıyla kavram ağları oluşturulmuş ve Bahar, Johnstone ve Sutcliffe (1999) tarafından ortaya koyulan kesme noktası tekniği kullanılmıştır. Söz konusu teknikte, frekans tablosunda, kelime ilişkilendirme testindeki herhangi bir anahtar kavram için en fazla verilen

cevap kelimenin 3-5 sayı aşağısı kesme noktası olarak belirlenir ve bu cevap frekansının üstündeki cevap kelimeler kavram ağı haritasının ilk kısmındaki bölüme yazılır. Daha sonra kesme noktası belirli aralıklarla aşağıya çekilir ve tüm anahtar kelimeler haritada ortaya çıkıncaya kadar işlem devam eder (Bahar ve Özatlı, 2003). Bu çalışmada kesme noktası 10 ve yukarısı alınmış, 10'un aşağısında kalan cevap kelimeler kavram ağına dâhil edilmemiştir. Her bir kesme noktasına ait kavram ağı rengi Tablo 2’de verilmiştir.

Tablo 2. Kesme noktalarına ait Kavram Ağı Renkleri

Kesme Noktası	Kavram Ağı Rengi
390 ve Üzeri	Gri
300 ve Üzeri	Siyah
250 ve Üzeri	Pembe
249-200 Arası	Sarı
189-170 Arası	Açık Mavi
169-150 Arası	Koyu Kırmızı
149-130 Arası	Kahverengi
129-110 Arası	Açık Yeşil
109-90 Arası	Turuncu
89- 70 Arası	Kırmızı
69- 50 Arası	Mavi
49- 30 Arası	Yeşil
29- 10 Arası	Mor

BÖLÜM 4

4.BULGULAR

Bu bölümde ortaokul öğrencilerine uygulanan Kelime İlişkilendirme Testi ile elde edilen veriler analiz edilmiş, kavram ağları ve tablolar da kullanılmıştır. Araştırmaya katılmış olan 5. 6. ve 7. Sınıf kademelerinden 509 öğrenciye TEMA, KIZILAY, ÇEVKO, DARÜŞŞAFAKA, LÖSEV, YEŞİLAY, MEHMETÇİK VAKFI, TEGV ve DARÜLACEZE anahtar kavramlardan oluşan Kelime İlişkilendirme Testi (KİT) uygulanmıştır. Toplamda elde edilen cevap kelime sayısı ve frekans tabloları, kesme noktaları aralığındaki cevap kelimeler de oluşturulan kavram ağları ile ifade edilmiştir.

4.1. Anahtar Kavramlara Verilen Cevap Kavramların Sayı ve Cevap Kelime Topamlarına İlişkin Bulgular

Yapılan Kelime İlişkilendirme Testinde anahtar kavram olarak verilmiş olan STK'lerin araştırmaya katılan öğrencilerce toplamda ne kadar cevap kelimeyle ilişkilendirildiği tablo halinde Tablo 3'te verilmiştir.

Tablo 3. Anahtar Kavramlar ve bunlara ilişkin üretilen cevap kelime toplamı

ANAHTAR KAVRAM	CEVAP KELİME TOPLAMI
TEMA	22
KIZILAY	17
ÇEVKO	20
DARÜŞŞAFAKA	13
LÖSEV	11
YEŞİLAY	12
MEHMETÇİK VAKFI	11
TEGV	16
DARÜLACEZE	12
TOPLAM	134

4.2. Anahtar Kavramlara Verilen Cevap Kavramlara Göre Oluşturulan Kavram Ağlarına İlişkin Bulgular

Anahtar kavramlara verilen cevaplar bu bölümde frekans tabloları ve kavram ağı grafikleriyle ifade edilmiştir. STK'ler ile ilişkilendirilen cevaplar belirlenen Kesme Noktaları aralığında toplamda 9 frekans tablosu ve 53 adet kavram ağıyla ifade edilmiştir.

4.2.1. TEMA Anahtar Kavramına İlişkin Bulgular ve Yorumlar

TEMA anahtar kavramına ilişkin katılımcıların verdiği cevaplar doğrultusunda oluşturulan frekans tablosu Tablo 4'te; sonrasında da kesme noktalarıyla oluşturulan kavram ağı grafikleri gösterilmiştir.

TEMA ANAHTAR KAVRAMI			
CEVAP KELİME	FREKANS (f)	CEVAP KELİME	FREKANS (f)
AĞAÇ	307	SU	42
OKSİJEN	90	HEYELAN	42
DOĞA	78	YARDIM	39
TOPRAK	65	BİTKİ	33
EROZYON	55	ÇİÇEK	29
ÇEVRE	54	EĞİTİM	26
AĞAÇ DİKME	52	DEPREM	18
YEŞİL	49	SEL	14
ORMAN	47	DOĞAL AFET	14
KURAKLIK	46	YANGIN	13
FİDAN	44	CANLILAR	10
TOPLAM : 1167			

Tablo 4. TEMA Anahtar Kavramına Ait Frekans Tablosu

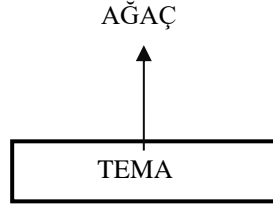

Kesme Noktası 300 ve üzeri

Şekil 1: Tema Anahtar Kavramına İlişkin Kesme Noktası 300 ve Üstü İçin Oluşturulan Kavram Ağı

Şekilde görüldüğü üzere; bu kesme noktasında “TEMA” anahtar kavramı ile yalnız Ağaç kelimesinin ilişkilendirildiği görülmektedir. Bu kesme noktasında öğrencilerin TEMA anahtar kavramıyla ilgili başka cevap kelimeler türetemedikleri belirlenmiştir.

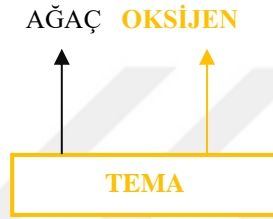

Kesme Noktası 109-90 arası

Şekil 2: Tema Anahtar Kavramına İlişkin Kesme Noktası 109-90 Arası İçin Oluşturulan Kavram Ağı

Şekilde görüldüğü üzere; bu kesme noktasında “TEMA” anahtar kavramı ile Oksijen kelimesinin ilişkilendirildiği görülmektedir. Bu kesme noktasında öğrencilerin TEMA anahtar kavramıyla ilgili Ağaç kelimesinin yanında Oksijen kelimesini ilişkilendirdikleri belirlenmiştir.

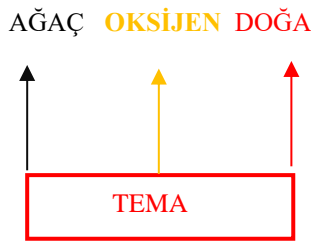

Kesme Noktası 89-70 arası

Şekil 3: Tema Anahtar Kavramına İlişkin Kesme Noktası 89-70 Arası İçin Oluşturulan Kavram Ağı

Şekilde görüldüğü üzere; bu kesme noktasında “TEMA” anahtar kavramı ile Ağaç ve Oksijen kavramlarından başka Doğa kelimesinin de ilişkilendirildiği görülmektedir.

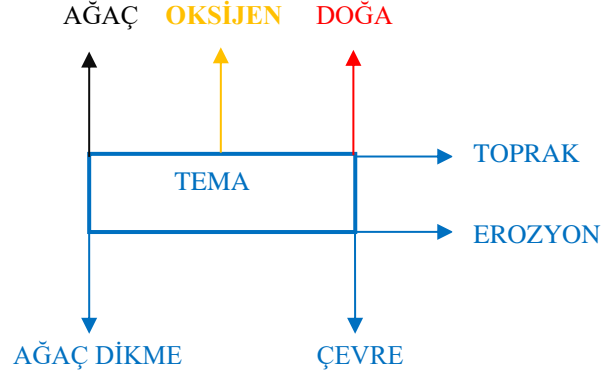

Kesme Noktası 69-50 arası

Şekil 4: Tema Anahtar Kavramına İlişkin Kesme Noktası 69-50 Arası İçin Oluşturulan Kavram Ağı

Şekilde görüldüğü üzere; bu kesme noktasında “TEMA” anahtar kavramı ile Toprak, Erozyon, Çevre, Ağaç Dikme kelimelerinin ilişkilendirildiği ve kelime sayısının artmaya başladığı görülmektedir.

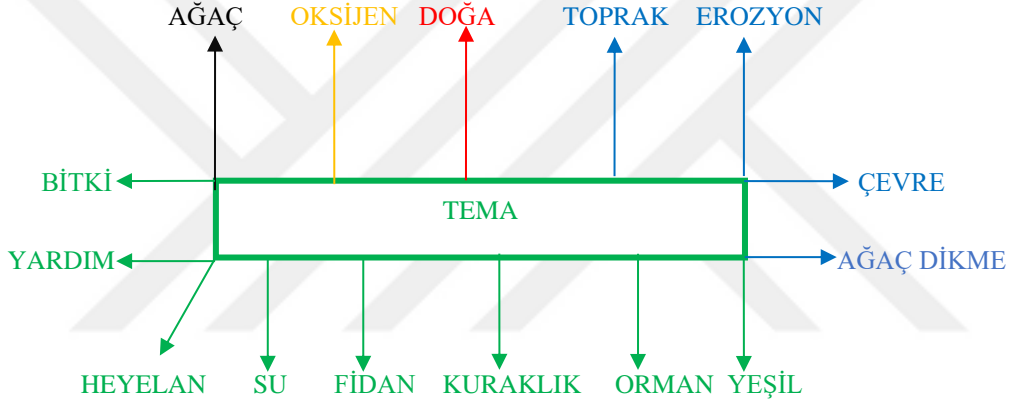

Kesme Noktası 49-30 arası

Şekil 5: Tema Anahtar Kavramına İlişkin Kesme Noktası 49-30 Arası İçin Oluşturulan Kavram Ağı

Şekilde görüldüğü üzere; bu kesme noktasında “TEMA” anahtar kavramı ile ilgili olarak daha fazla kelime üretilmiş ve anahtar kavramın Yeşil, Orman, Fidan, Kuraklık, Su, Heyelan, Yardım, Bitki, Çiçek kelimeleriyle ilişkilendirildiği görülmektedir.

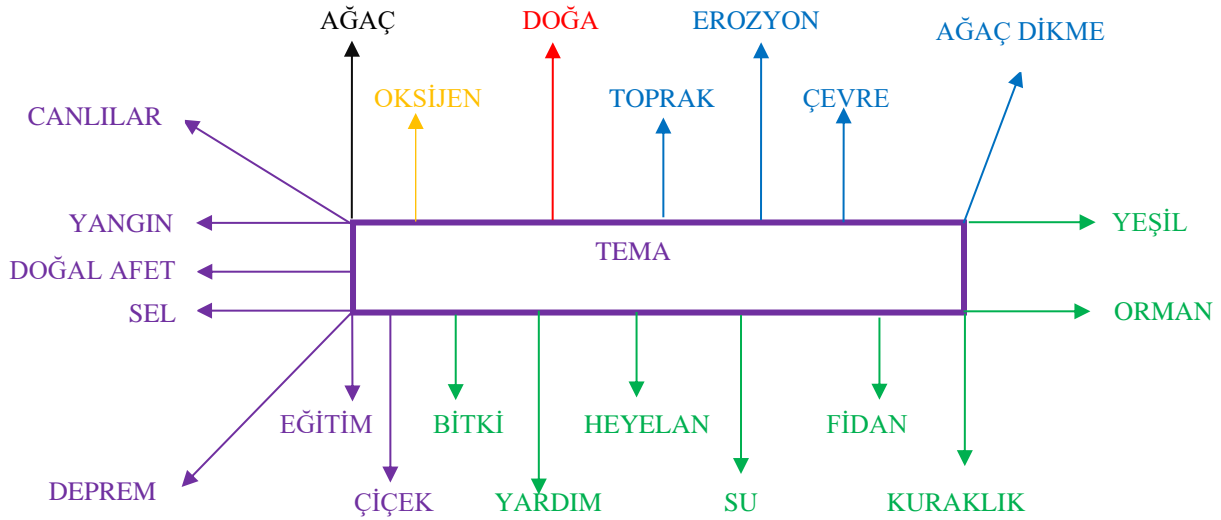

Kesme Noktası 29-10 arası

Şekil 6: Tema Anahtar Kavramına İlişkin Kesme Noktası 29-10 Arası İçin Oluşturulan Kavram

Ağı

Şekilde görüldüğü üzere; bu kesme noktasında “TEMA” anahtar kavramı ile Çiçek, Eğitim, Deprem, Sel, Doğal Afetler, Yangın ve Canlılar kelimelerinin ilişkilendirildiği ve bir önceki şekildeki cevap kelime sayısı ile aynı sayıda kelime üretildiği görülmektedir.

4.2.2 KIZILAY Anahtar Kavramına İlişkin Bulgular ve Yorumlar

KIZILAY anahtar kavramına ilişkin katılımcıların verdiği cevaplar doğrultusunda oluşturulan frekans tablosu Tablo 5’te; sonrasında da kesme noktalarıyla oluşturulan kavram ağı grafikleri gösterilmiştir.

KIZILAY ANAHTAR KAVRAMI			
CEVAP KELİME	FREKANS (f)	CEVAP KELİME	FREKANS (f)
YARDIM	394	MUHTAÇ	32
KAN BAĞIŞI	165	SEL	24
SAĞLIK	92	İÇECEK	22
BARINMA	87	İNSAN	19
DOĞAL AFET	86	SODA	18
DEPREM	81	SAVAŞ	17
KAN	58	KAZA	14
PARA	53	YANGIN	14
YİYECEK	51		
TOPLAM: 1227			

Tablo 5. Kızılay Anahtar Kavramına Ait Frekans Tablosu

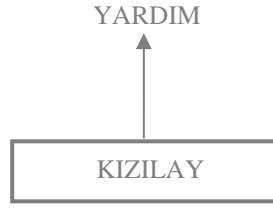

Kesme Noktası 390 ve üzeri

Şekil 7: KIZILAY Anahtar Kavramına İlişkin Kesme Noktası 390 ve Üzeri İçin Oluşturulan Kavram Ağı

Şekilde görüldüğü üzere; bu kesme noktasında “KIZILAY” anahtar kavramı ile bu sayıda tek cevap kelime olarak Yardım kelimesinin ilişkilendirildiği görülmektedir. Bu kesme noktasında öğrencilerin KIZILAY anahtar kavramıyla ilgili başka cevap kelimeler türetemedikleri görülmektedir.



Kesme Noktası 169-150 arası

Şekil 8: KIZILAY Anahtar Kavramına İlişkin Kesme Noktası 169-150 Arası İçin Oluşturulan Kavram Ağı

Şekilde görüldüğü üzere; katılımcılar bu kesme noktasında “KIZILAY” anahtar kavramı ile KIZILAY’ın faaliyetlerinden biri olan Kan Bağıışı Kelimesi ile ilişkilendirdikleri görülmektedir.



Kesme Noktası 109-90 arası

Şekil 9: KIZILAY Anahtar Kavramına İlişkin Kesme Noktası 109-90 Arası İçin Oluşturulan Kavram Ağı

Şekilde görüldüğü üzere; bu kesme noktasında “KIZILAY” anahtar kavramı ile ilk cevap kelimeyle bağlantı kurdukları düşünüldüğünde Sağlık kelimesini ilişkilendirdikleri görülmektedir.

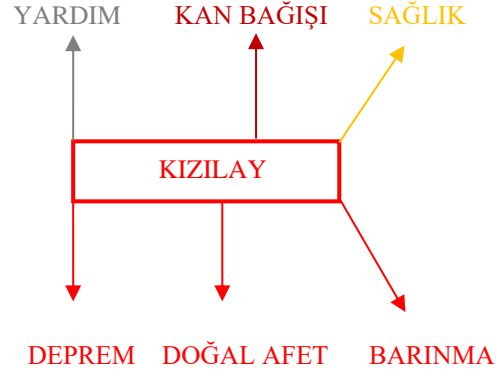

Kesme Noktası 89-70 arası

Şekil 10: KIZILAY Anahtar Kavramına İlişkin Kesme Noktası 89-70 Arası İçin Oluşturulan Kavram Ağı

Şekilde görüldüğü üzere; bu kesme noktasında “KIZILAY” anahtar kavramının Barınma, Doğal Afet, Deprem gibi Coğrafi terimler ile ilişkilendirildiği görülmektedir.

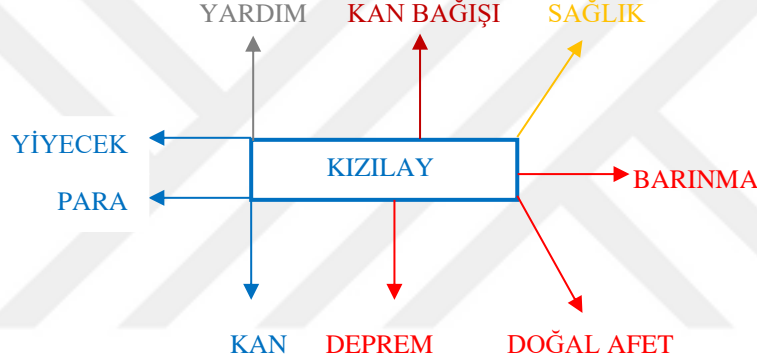

Kesme Noktası 69-50 arası

Şekil 11: KIZILAY Anahtar Kavramına İlişkin Kesme Noktası 69-50 Arası İçin Oluşturulan Kavram Ağı

Şekilde görüldüğü üzere; bu kesme noktasında “KIZILAY” anahtar kavramı ile Kan, Yiyecek, Para kelimeleriyle ilişkilendirildiği ve cevap kelime sayısının bir önceki şekildeki ile aynı olduğu görülmektedir.

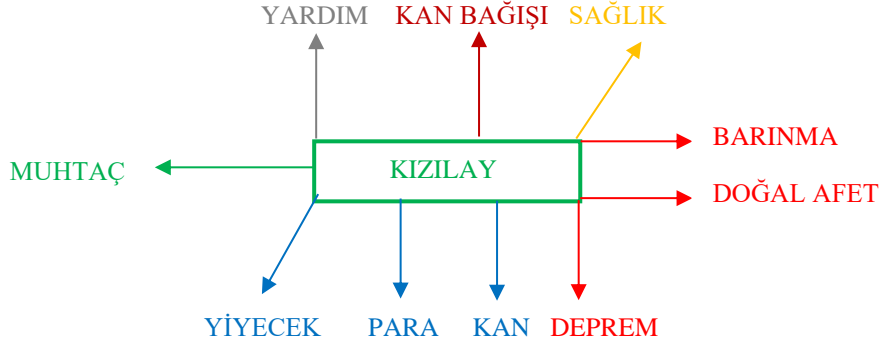

Kesme Noktası 49-30 arası

Şekil 12: KIZILAY Anahtar Kavramına İlişkin Kesme Noktası 49-30 Arası İçin Oluşturulan Kavram Ağı

Şekilde görüldüğü üzere; bu kesme noktasında “KIZILAY” anahtar kavramının yardım kuruluşu olduğu düşüncesi ile sadece Muhtaç kelimesiyle ilişkilendirildiği görülmektedir.

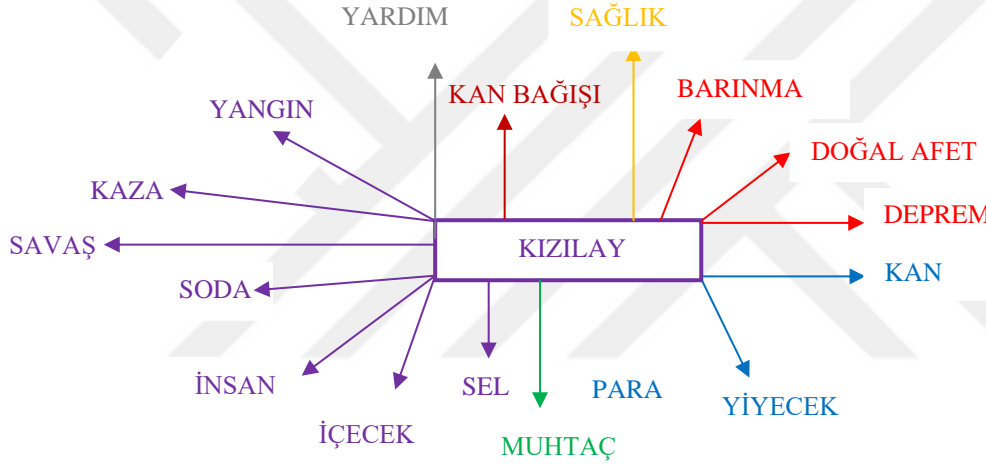

Kesme Noktası 29-10 arası

Şekil 13: KIZILAY Anahtar Kavramına İlişkin Kesme Noktası 29-10 Arası İçin Oluşturulan Kavram Ağı

Şekilde görüldüğü üzere; bu kesme noktasında katılımcılar “KIZILAY” anahtar kavramını bir önceki şekillerden farklı olarak Sel, İçecek, İnsan, Soda, Savaş, Kaza, Yangın gibi daha fazla cevap kelimelerle ilişkilendirdikleri görülmektedir. Soda ve İçecek kelimeleri dikkati çekmekte ve KIZILAY’ın yardım kuruluşu olması yanında ürünlerinin de bilindiğini göstermektedir.

4.2.3. ÇEVKO Anahtar Kavramına İlişkin Bulgular ve Yorumlar

ÇEVKO anahtar kavramına ilişkin katılımcıların verdiği cevaplar doğrultusunda oluşturulan frekans tablosu Tablo 6’da; sonrasında da kesme noktalarıyla oluşturulan kavram ağı grafikleri gösterilmiştir.

ÇEVKO ANAHTAR KAVRAMI			
CEVAP KELİME	FREKANS (f)	CEVAP KELİME	FREKANS (f)
GERİ DÖNÜŞÜM	268	DOĞA	47
ÇEVRE	79	ŞİŞE	46
FİDAN	73	AĞAÇ	42
ÇEVRE TEMİZLİĞİ	73	PLASTİK	41
ÇÖP	65	TASARRUF	39
KAĞIT	57	DEMİR	16
ÇEVREYİ KORUMAK	56	YARDIM	15
CAM	54	ÇEVRE KİRLİLİĞİ	12
ÇİÇEK	53	YEŞİL ALAN	11
ATIK	50	DOĞAL AFET	10
TOPLAM: 1107			

Tablo 6. Çevko Anahtar Kavramına Ait Frekans Tablosu

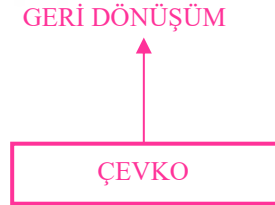

Kesme Noktası 250 ve üzeri

Şekil 14: ÇEVKO Anahtar Kavramına İlişkin Kesme Noktası 250 ve Üstü İçin Oluşturulan Kavram Ağı

Şekilde görüldüğü üzere; bu kesme noktasında “ÇEVKO” anahtar kavramı ile yalnız Geri Dönüşüm kelimesinin ilişkilendirildiği görülmektedir. Bu kesme noktasında katılımcıların ÇEVKO anahtar kavramıyla ilgili başka cevap kelimeler türetemedikleri belirlenmiştir.

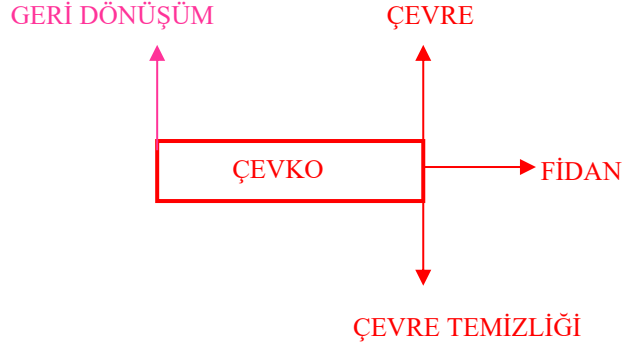

Kesme Noktası 89-70 arası

Şekil 15: ÇEVKO Anahtar Kavramına İlişkin Kesme Noktası 89-70 ve Arası İçin Oluşturulan Kavram Ağı

Şekilde görüldüğü üzere; bu kesme noktasında "ÇEVKO" anahtar kavramının, Geri Dönüşümden başka; Çevre, Fidan, Çevre Temizliği kelimeleriyle ilişkilendirildiği görülmektedir. Yaşanılan çevre ile ilgili ilişkilendirmeler görülmektedir.

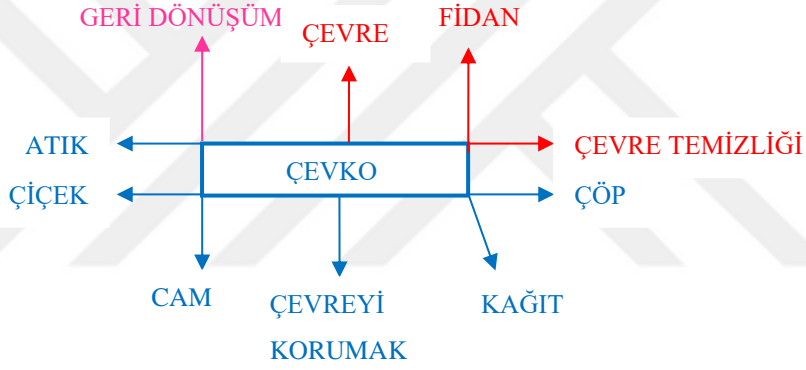

Kesme Noktası 69-50 arası

Şekil 16: ÇEVKO Anahtar Kavramına İlişkin Kesme Noktası 69-50 Arası İçin Oluşturulan Kavram Ağı

Şekilde görüldüğü üzere; bu kesme noktasında "ÇEVKO" anahtar kavramının Çöp, Kağıt, Çevreyi Korumak, Cam, Çiçek, Atık kelimeleri gibi yine tabiat, yaşanılan çevre bağlamında ilişkilendirildiği görülmektedir.

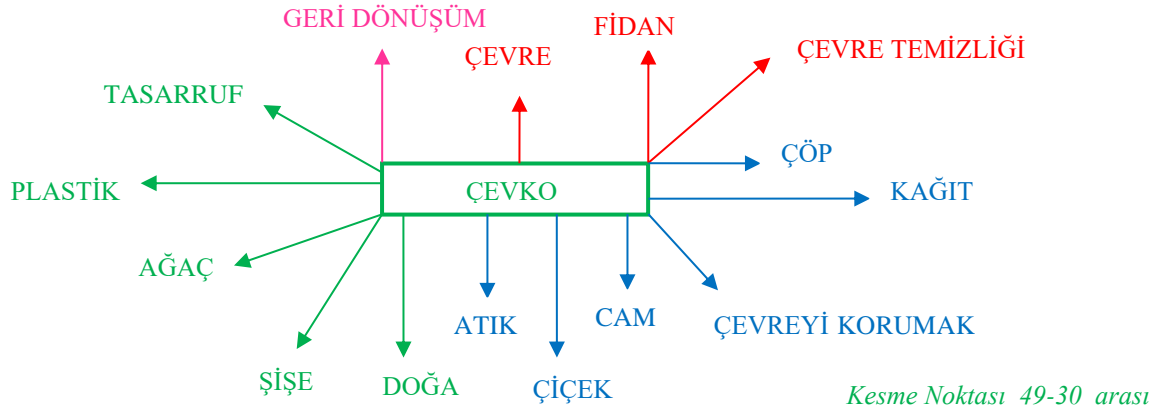

Şekil 17: ÇEVKO Anahtar Kavramına İlişkin Kesme Noktası 49-30 Arası İçin Oluşturulan Kavram Ağı

Şekilde görüldüğü üzere; bu kesme noktasında “ÇEVKO” anahtar kavramı ile yalnız Doğa, Şişe, Ağaç, Plastik, Tasarruf kelimeleriyle ilişkilendirildiği görülmektedir. Tasarruf kavramı atıkların geri dönüştürülmesi, ekonomiye kazandırılması şeklinde düşünülüp, ilişkilendirildiği görülmektedir.

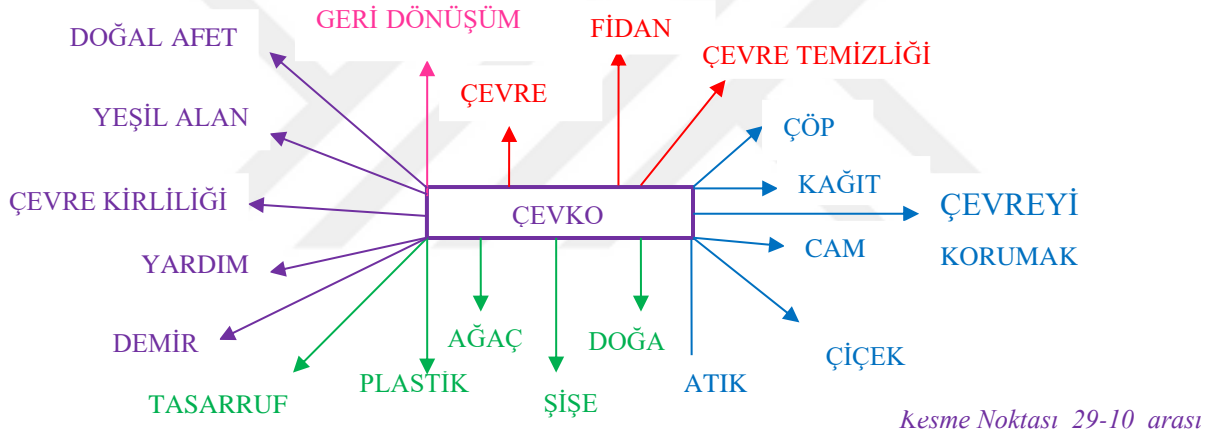

Şekil 18: ÇEVKO Anahtar Kavramına İlişkin Kesme Noktası 29-10 Arası İçin Oluşturulan Kavram Ağı

Şekilde görüldüğü üzere; bu kesme noktasında “ÇEVKO” anahtar kavramının Demir, Yardım, Çevre Kirliliği, Yeşil Alan, Doğal Afet kelimeleriyle ilişkilendirildiği görülmektedir. Önceki cevap kelimelerden farklı olarak Doğal Afet cevap kelimesinin “Çevre” ile bağdaştırılıp yazıldığı görülmektedir.

4.2.4 DARÜŞŞAFAKA Anahtar Kavramına İlişkin Bulgular ve Yorumlar

DARÜŞŞAFAKA anahtar kavramına ilişkin katılımcıların verdiği cevaplar doğrultusunda oluşturulan frekans tablosu Tablo 7’de; sonrasında da kesme noktalarıyla oluşturulan kavram ağı grafikleri gösterilmiştir.

DARÜŞŞAFAKA ANAHTAR KAVRAMI			
CEVAP KELİME	FREKANS (f)	CEVAP KELİME	FREKANS (f)
YETİM	131	BURS	37
MUHTAÇ	117	BARINMA	33
EĞİTİM	112	YURT	23
ÖKSÜZ	102	ÇOCUK	22
YARDIM	70	YETİMHANE	20
ŞEFKAT	56	AİLE	13
		SAĞLIK	10
TOPLAM: 746			

Tablo 7. DARÜŞŞAFAKA Anahtar Kavramına Ait Frekans Tablosu

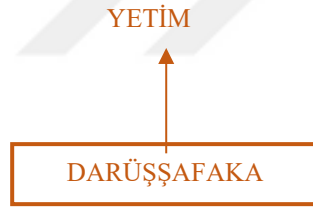

Kesme Noktası 130-149 Arası

Şekil 19: DARÜŞŞAFAKA Anahtar Kavramına İlişkin Kesme Noktası 130-149 Arası İçin Oluşturulan Kavram Ağı

Şekilde görüldüğü üzere; bu kesme noktasında “DARÜŞŞAFAKA” anahtar kavramı katılımcılarla kurumun faaliyetleri düşünülerek sadece Yetim kelimesinin ilişkilendirildiği görülmektedir.

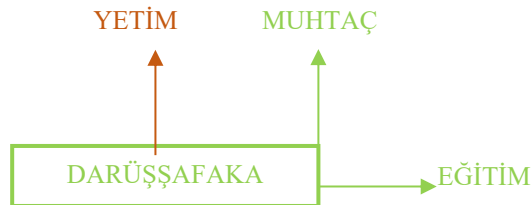

Kesme Noktası 129-110 Arası

Şekil 20: DARÜŞŞAFAKA Anahtar Kavramına İlişkin Kesme Noktası 129-110 Arası İçin Oluşturulan Kavram Ağı

Şekilde görüldüğü üzere; bu kesme noktasında “DARÜŞŞAFAKA” anahtar kavramı Muhtaç, Eğitim kelimelerinin ilişkilendirildiği görülmektedir. Yetim ve Muhtaç kelimelerinden farklı olarak Eğitim kelimesi dikkati çekmektedir.

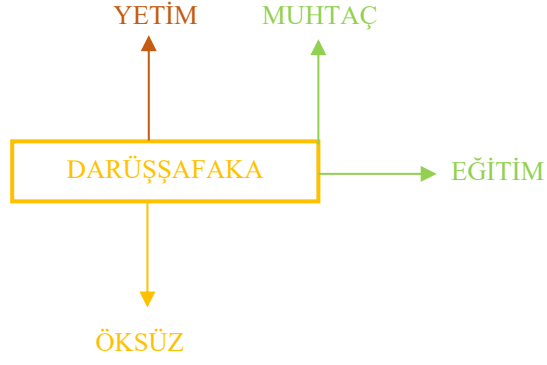

Kesme Noktası 109-90 Arası

Şekil 21: DARÜŞŞAFAKA Anahtar Kavramına İlişkin Kesme Noktası 109-90 Arası İçin Oluşturulan Kavram Ağı

Şekilde görüldüğü üzere; bu kesme noktasında “DARÜŞŞAFAKA” anahtar kavramının Öksüz kelimesiyle ilişkilendirildiği görülmektedir. Şekle bakıldığında; Yetim, Öksüz, Eğitim, Muhtaç gibi kavramlarla kurumun faaliyetleri kısaca özetlenmiş denilebilir.

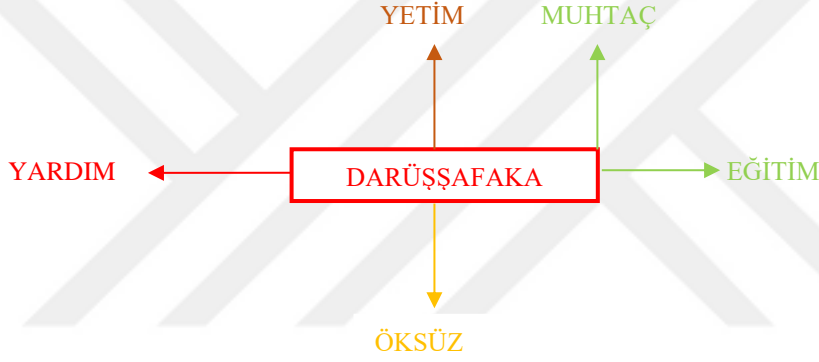

Kesme Noktası 89-70 Arası

Şekil 22: DARÜŞŞAFAKA Anahtar Kavramına İlişkin Kesme Noktası 89-70 Arası İçin Oluşturulan Kavram Ağı

Şekilde görüldüğü üzere; bu kesme noktasında “DARÜŞŞAFAKA” anahtar kavramının Yardım kelimesiyle ilişkilendirildiği görülmektedir. Diğer STK'lere verilen cevap kelimelerde de olduğu gibi bu kuruluşta da Yardım cevap kelimesi dikkati çekmektedir.

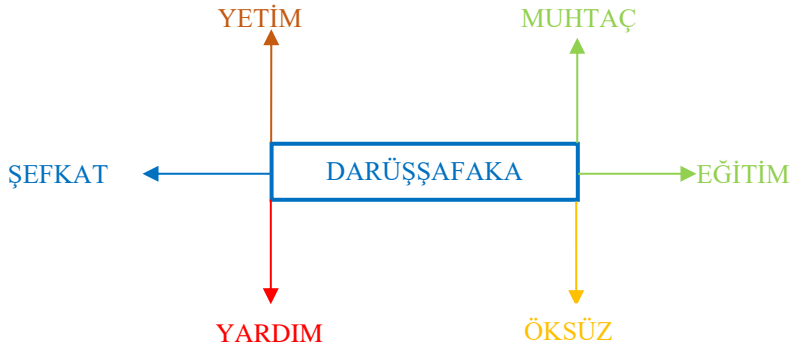

Kesme Noktası 69-50 Arası

Şekil 23: DARÜŞŞAFAKA Anahtar Kavramına İlişkin Kesme Noktası 69-50 Arası İçin Oluşturulan Kavram Ağı

Şekilde görüldüğü üzere; bu kesme noktasında “DARÜŞŞAFAKA” anahtar kavramının yalnız Şefkat kelimesiyle ilişkilendirildiği görülmektedir. Kurumun Türkçe isminin açıklanması neticesinde böyle bir kelimenin cevap olarak verildiği düşünülmektedir.

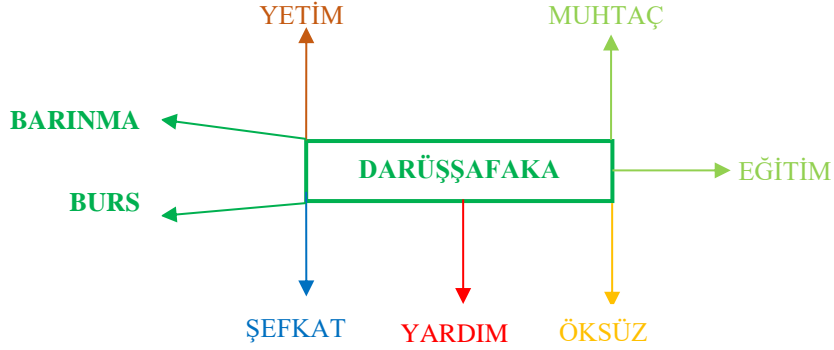

Kesme Noktası 49-30 Arası

Şekil 24: DARÜŞŞAFAKA Anahtar Kavramına İlişkin Kesme Noktası 49-30 Arası İçin Oluşturulan Kavram Ağı

Şekilde görüldüğü üzere; bu kesme noktasında “DARÜŞŞAFAKA” anahtar kavramının Burs, Barınma kelimeleriyle ilişkilendirildiği görülmektedir. Kuruluşun burs ve barınma faaliyetleri de bu kesme noktasında ortaya çıkmıştır.

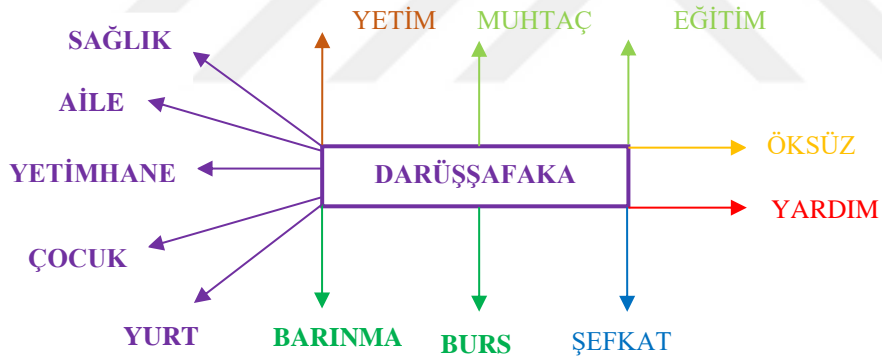

Kesme Noktası 29-10 Arası

Şekil 25: DARÜŞŞAFAKA Anahtar Kavramına İlişkin Kesme Noktası 29-10 Arası İçin Oluşturulan Kavram Ağı

Şekilde görüldüğü üzere; bu kesme noktasında “DARÜŞŞAFAKA” anahtar kavramının Yurt, Çocuk, Yetimhane, Aile, Sağlık gibi aile-çocuk-yuva bağlamında kelimelerle ilişkilendirildiği görülmektedir. Bu kesme noktasında kuruluşa dair en çok cevap kelime verilen nokta olduğu görülmektedir.

4.2.5. LÖSEV Anahtar Kavramına İlişkin Bulgular ve Yorumlar

LÖSEV anahtar kavramına ilişkin katılımcıların verdiği cevaplar doğrultusunda oluşturulan frekans tablosu Tablo 8’de; sonrasında da kesme noktalarıyla oluşturulan kavram ağı grafikleri gösterilmiştir.

LÖSEV ANAHTAR KAVRAMI			
CEVAP KELİME	FREKANS (f)	CEVAP KELİME	FREKANS (f)
KANSER	202	SAÇ	42
SAĞLIK	148	HASTA	36
YARDIM	130	MADDİ	14
KAN	127	HAYAT	12
HASTALIK	92	ÖLÜM	10
ÇOCUK	47		
TOPLAM: 860			

Tablo 8. LÖSEV Anahtar Kavramına Ait Frekans Tablosu

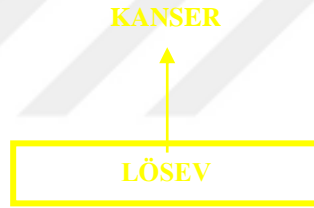

Kesme Noktası 249-200 Arası

Şekil 26: LÖSEV Anahtar Kavramına İlişkin Kesme Noktası 249-200 Arası İçin Oluşturulan Kavram Ağı

Şekilde görüldüğü üzere; bu kesme noktasında “LÖSEV” anahtar kavramı ile kuruluşun birincil faaliyetlerinden biri olan Kan Kanseriyle mücadelesinden ötürü Kanser kelimesinin ilişkilendirildiği görülmektedir.

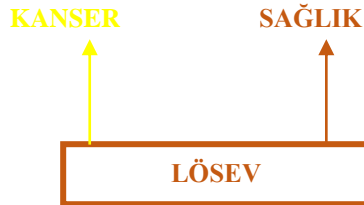

Kesme Noktası 149-130 Arası

Şekil 27: LÖSEV Anahtar Kavramına İlişkin Kesme Noktası 149-130 Arası İçin Oluşturulan Kavram Ağı

Şekilde görüldüğü üzere; bu kesme noktasında “LÖSEV” anahtar kavramının Sağlık kelimesiyle ilişkilendirildiği görülmektedir. Kanser kelimesinin akla gelmesinden dolayı doğal olarak Sağlık cevap kelimesinin yazılması doğal olarak ortaya çıktığı görülmektedir.

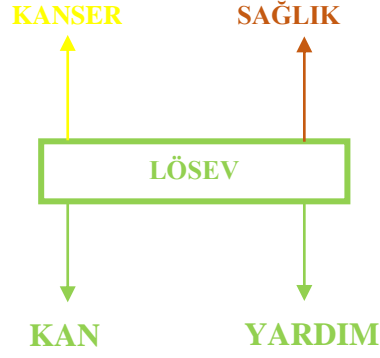

Kesme Noktası 129-110 Arası

Şekil 28: LÖSEV Anahtar Kavramına İlişkin Kesme Noktası 129-110 Arası İçin Oluşturulan Kavram Ağı

Şekilde görüldüğü üzere; bu kesme noktasında “LÖSEV” anahtar kavramı ile kuruluşun faaliyetlerinden dolayı Yardım ve Kan kelimelerinin ilişkilendirildiği görülmektedir. Diğer kuruluşlarda da olduğu gibi Yardım cevap kelimesi bu kesme noktasında ve şekilde yerini almıştır.

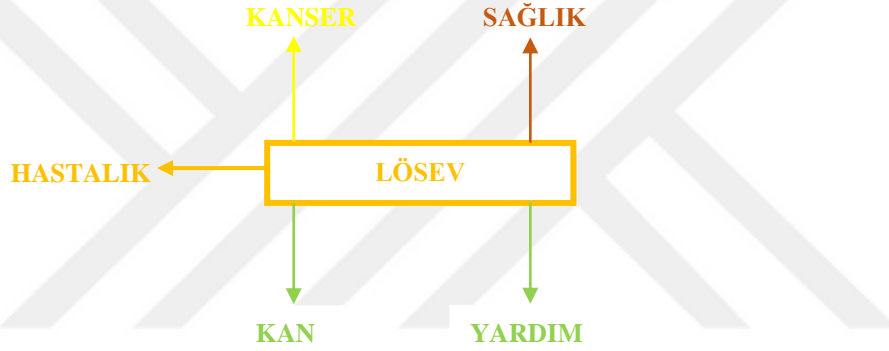

Kesme Noktası 90-109 Arası

Şekil 29: LÖSEV Anahtar Kavramına İlişkin Kesme Noktası 90-109 Arası İçin Oluşturulan Kavram Ağı

Şekilde görüldüğü üzere; bu kesme noktasında “LÖSEV” anahtar kavramının kuruluşun faaliyetleri doğrultusunda doğal olarak Hastalık kelimesiyle ilişkilendirildiği görülmektedir.

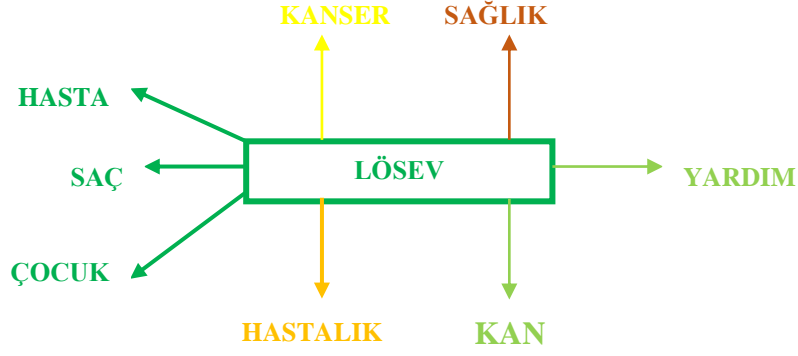

Kesme Noktası 49-30 Arası

Şekil 30: LÖSEV Anahtar Kavramına İlişkin Kesme Noktası 49-30 Arası İçin Oluşturulan Kavram Ağı

Şekilde görüldüğü üzere; bu kesme noktasında “LÖSEV” anahtar kavramı ile Çocuk, Saç, Hasta kelimelerinin ilişkilendirildiği görülmektedir. TV’de kuruluşun faaliyetleriyle karşılaşan katılımcıların çocuk ve saç kelimelerini ilişkilendirdikleri görülmektedir.

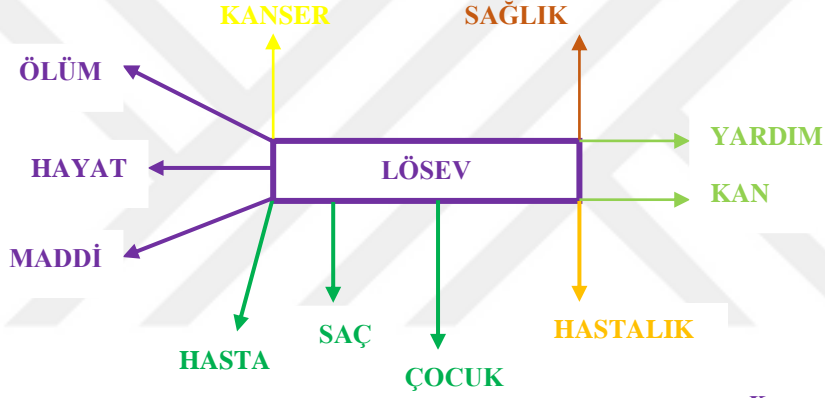

Kesme Noktası 29-10 Arası

Şekil 31: LÖSEV Anahtar Kavramına İlişkin Kesme Noktası 29-10 Arası İçin Oluşturulan Kavram Ağı

Şekilde görüldüğü üzere; bu kesme noktasında “LÖSEV” anahtar kavramı ile Maddî, Hayat, Ölüm kelimelerinin ilişkilendirildiği görülmektedir. Diğer cevap kelimelerden farklı olarak Ölüm ve Hayat cevap kelimelerinin Kan Kanseri ile ilgili katılımcıların zihinlerindeki bağlantıyı göstermektedir.

4.2.6. YEŞİLAY Anahtar Kavramına İlişkin Bulgular ve Yorumlar

YEŞİLAY anahtar kavramına ilişkin katılımcıların verdiği cevaplar doğrultusunda oluşturulan frekans tablosu Tablo 9’da; sonrasında da kesme noktalarıyla oluşturulan kavram ağı grafikleri gösterilmiştir.

YEŞİLAY ANAHTAR KAVRAMI			
CEVAP KELİME	FREKANS (f)	CEVAP KELİME	FREKANS (f)
SİGARA	269	BAĞIMLILIK	44
ALKOL	227	DOĞA	38
KÖTÜ ALIŞKANLIK	102	SAĞLIK	26
TEDAVİ	87	DOĞAL AFET	12
YARDIM	84	ZARAR	10
UYUŞTURUCU	47	MUHTAÇ	10
TOPLAM : 956			

Tablo 9. DARÜŞŞAFAKA Anahtar Kavramına Ait Frekans Tablosu

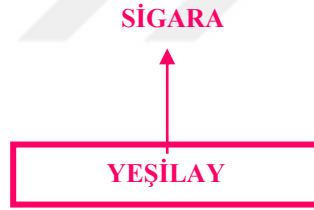

Kesme Noktası 250 Ve

Üzeri

Şekil 32: YEŞİLAY Anahtar Kavramına İlişkin Kesme Noktası 250 Ve Üzeri İçin Oluşturulan Kavram Ağı

Şekilde görüldüğü üzere; bu kesme noktasında “YEŞİLAY” anahtar kavramı ile kuruluşun en bilinen faaliyeti olarak tütün ve türevleri gibi bağımlılıklar ile mücadelesi olarak Sigara kelimesinin ilişkilendirildiği görülmektedir.

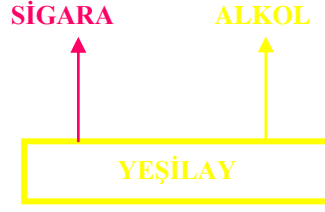

Kesme Noktası 249-200 Arası

Şekil 33: YEŞİLAY Anahtar Kavramına İlişkin Kesme Noktası 249-200 Arası İçin Oluşturulan Kavram Ağı

Şekilde görüldüğü üzere; bu kesme noktasında “YEŞİLAY” anahtar kavramı ile Alkol kelimesinin ilişkilendirildiği görülmektedir. Sigara ve Alkol bağımlılığının katılımcılarca bilindiği ve kurumun bu bağımlılıklarla mücadele ettiği bilinmektedir.

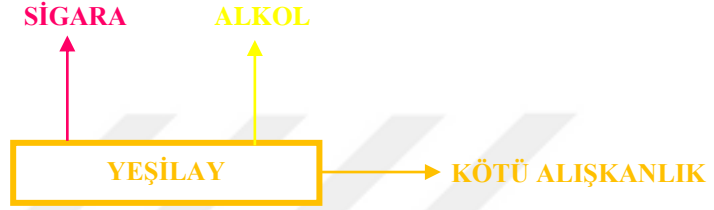

Kesme Noktası 109-190 Arası

Şekil 34: YEŞİLAY Anahtar Kavramına İlişkin Kesme Noktası 109-90 Arası İçin Oluşturulan Kavram Ağı

Şekilde görüldüğü üzere; bu kesme noktasında “YEŞİLAY” anahtar kavramı ile Kötü Alışkanlık kelimesinin ilişkilendirildiği görülmektedir. Bağımlılıklar ile ilişkilendirildiğinde bu cevap kelimesinin verildiği görülmektedir.

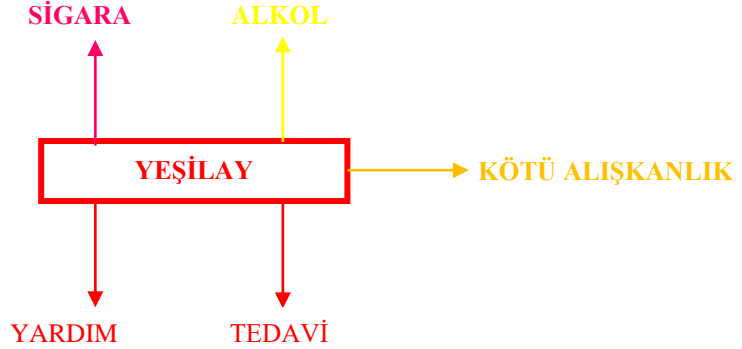

Kesme Noktası 89-70 Arası

Şekil 35: YEŞİLAY Anahtar Kavramına İlişkin Kesme Noktası 89-70 Arası İçin Oluşturulan Kavram Ağı

Şekilde görüldüğü üzere; bu kesme noktasında “YEŞİLAY” anahtar kavramı ile Tedavi ve Yardım kelimesinin ilişkilendirildiği görülmektedir. Kuruluşun faaliyetlerinden biri olan bağımlılıkların tedavi edildiği ve diğer kuruluşlarda da olduğu gibi Yardım cevap kelimesinin de kuruluş ile ilişkilendirildiği görülmektedir.

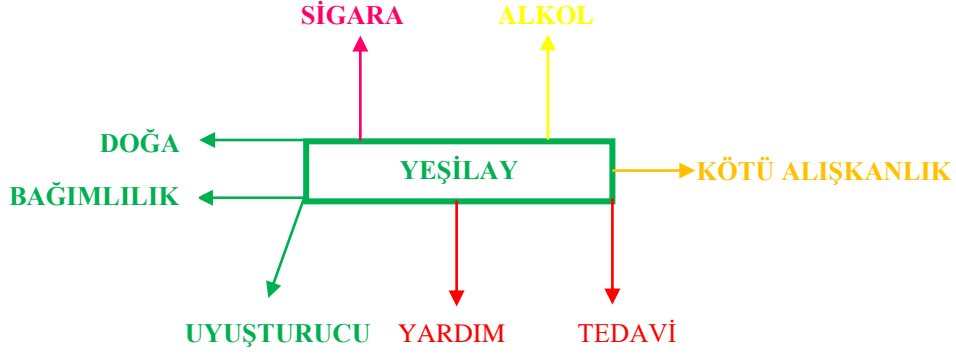

Kesme Noktası 49-30 Arası

Şekil 36: YEŞİLAY Anahtar Kavramına İlişkin Kesme Noktası 49-30 Arası İçin Oluşturulan Kavram Ağı

Şekilde görüldüğü üzere; bu kesme noktasında “YEŞİLAY” anahtar kavramı ile Uyuşturucu, Bağımlılık, Doğa kelimelerinin ilişkilendirildiği görülmektedir. Diğer bağımlılıkların yanı sıra uyuşturucu bağımlılığı cevap kelime olarak verilmiş; Bağımlılık cevap kelimesi bu noktada dahil olmuştur. Doğa cevap kelimesinin ise kuruluşun isminden dolayı verildiği düşünülmektedir.

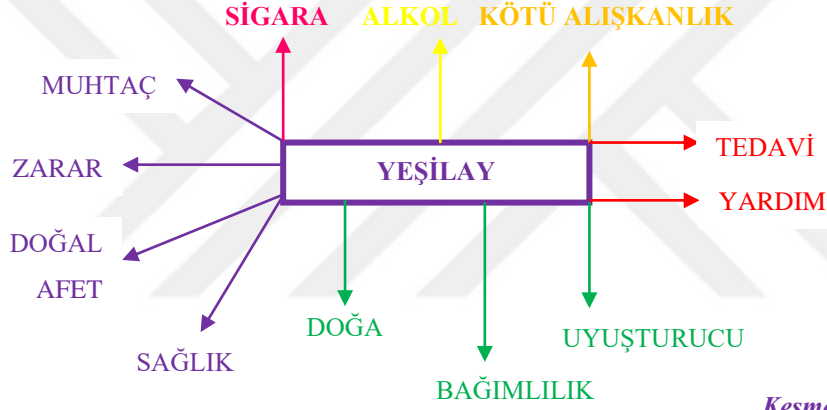

Kesme Noktası 29-10 Arası

Şekil 37: YEŞİLAY Anahtar Kavramına İlişkin Kesme Noktası 29-10 Arası İçin Oluşturulan Kavram Ağı

Şekilde görüldüğü üzere; bu kesme noktasında “YEŞİLAY” anahtar kavramı ile Sağlık, Doğal Afet, Zarar, Muhtaç kelimelerinin ilişkilendirildiği görülmektedir. Sağlık, Zarar cevap kelimelerinin yanı sıra Doğal Afet ve Muhtaç cevap kelimeleri dikkati çekmektedir. Doğal Afet kelimesinin bir önceki şekildeki Doğa cevap kelimesiyle aynı minvalde cevap olarak verildiği düşünülmektedir.

4.2.7. MEHMETÇİK Vakfı Anahtar Kavramına İlişkin Bulgular ve Yorumlar

MEHMETÇİK Vakfı anahtar kavramına ilişkin katılımcıların verdiği cevaplar doğrultusunda oluşturulan frekans tablosu Tablo 10'da; sonrasında da kesme noktalarıyla oluşturulan kavram ağı grafikleri gösterilmiştir.

MEHMETÇİK VAKFI ANAHTAR KAVRAMI			
CEVAP KELİME	FREKANS (f)	CEVAP KELİME	FREKANS (f)
ASKER	266	SİLAH	29
YARDIM	218	MADDİ YARDIM	25
ŞEHİT	167	POLİS	14
VATAN	44	ÇOCUK	12
SAVAŞ	39	ÖLÜM	11
ASKER AİLESİ	35		
TOPLAM : 860			

Tablo 10. MEHMETÇİK Vakfı Anahtar Kavramına Ait Frekans Tablosu



Kesme Noktası 250 Ve Üzeri

Şekil 38: Mehmetçik Vakfı Anahtar Kavramına İlişkin Kesme Noktası 250 Ve Üzeri İçin Oluşturulan Kavram Ağı

Şekilde görüldüğü üzere; bu kesme noktasında “Mehmetçik Vakfı” anahtar kavramının Asker kelimesiyle ilişkilendirildiği görülmektedir. Mehmetçik denince akla Asker kelimesinin geldiği görülmektedir.



Kesme Noktası 249-200 Arası

Şekil 39: Mehmetçik Vakfı Anahtar Kavramına İlişkin Kesme Noktası 249-200 Arası İçin Oluşturulan Kavram Ağı

Şekilde görüldüğü üzere; bu kesme noktasında “Mehmetçik Vakfı” anahtar kavramının Yardım kelimesi ile ilişkilendirildiği görülmektedir. Diğer STK’lerde olduğu gibi bu kuruluşa da Yardım cevap kelimesi yerini almış bulunmaktadır.

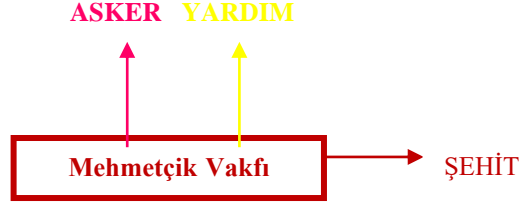

Kesme Noktası 169-150 Arası

Şekil 40: Mehmetçik Vakfı Anahtar Kavramına İlişkin Kesme Noktası 169-150 Arası İçin Oluşturulan Kavram Ağı

Şekilde görüldüğü üzere; bu kesme noktasında “Mehmetçik Vakfı” anahtar kavramının ile yalnız Şehit kelimesi ile ilişkilendirildiği görülmektedir. Anahtar kavramın doğal olarak askerlik ve şehitlik kelimelerini çağrıştırdığı düşünülmektedir.

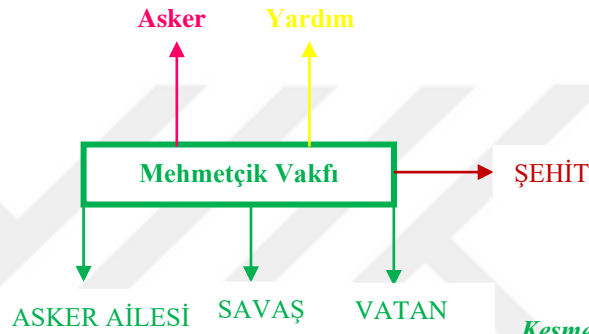

Kesme Noktası 49-30 Arası

Şekil 41: Mehmetçik Vakfı Anahtar Kavramına İlişkin Kesme Noktası 49-30 Arası İçin Oluşturulan Kavram Ağı

Şekilde görüldüğü üzere; bu kesme noktasında “Mehmetçik Vakfı” anahtar kavramının Vatan, Savaş, Asker Ailesinden oluşan cevap kelimeler ile ilişkilendirildiği görülmektedir. Savaş ve Vatan kavramlarının yanı sıra Asker Ailesi kavramı dikkati çekmekte katılımcılarca kurumun gazi, şehit aileleriyle bağlantılı oldukları düşüncesini göstermektedir.

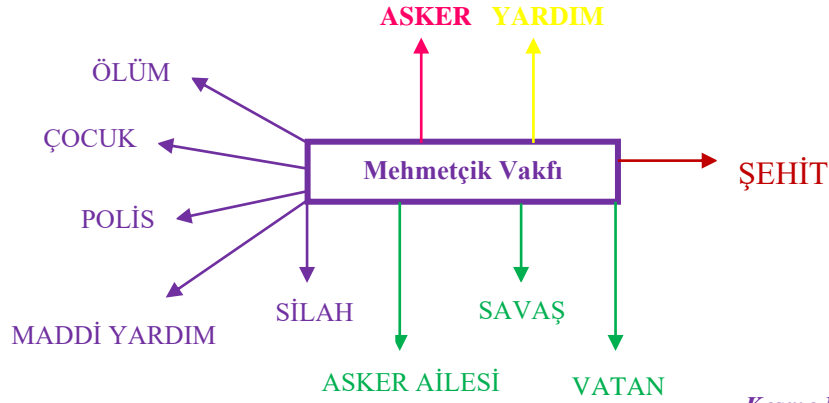

Kesme Noktası 29-10 Arası

Şekil 42: Mehmetçik Vakfı Anahtar Kavramına İlişkin Kesme Noktası 29-10 Arası İçin Oluşturulan Kavram Ağı

Şekilde görüldüğü üzere; bu kesme noktasında “Mehmetçik Vakfı” anahtar kavramının Silah, Maddi Yardım, Polis, Çocuk, Ölüm kelimeleri ile ilişkilendirildiği görülmektedir. Çocuk, Silah, Ölüm, Maddi Yardım cevap kelimelerinin önceki cevap kelimelerle bağlantılı olduğu düşünüldüğünde; Polis kelimesinin Mehmetçik Vakfı ile katılımcılar tarafından bağdaştırılması dikkati çekmektedir.

4.2.8. TEGV Anahtar Kavramına İlişkin Bulgular ve Yorumlar

TEGV anahtar kavramına ilişkin katılımcıların verdiği cevaplar doğrultusunda oluşturulan frekans tablosu Tablo 11’de; sonrasında da kesme noktalarıyla oluşturulan kavram ağı grafikleri gösterilmiştir.

TEGV ANAHTAR KAVRAMI			
CEVAP KELİME	FREKANS (f)	CEVAP KELİME	FREKANS (f)
EĞİTİM	227	İHTİYAÇ SAHİBİ	24
YARDIM	109	GÖNÜLLÜLÜK	20
OKUL	56	TÜRKİYE	13
PARA	48	ÖĞRETMEN	12
BURS	43	ÖĞRENCİ	12
BAĞIŞ	34	EĞİTİME MUHTAÇ	12
İHTİYAÇ	26	BARINMA	10
KIRTASIYE	25	ÇOCUK	10
TOPLAM : 681			

Tablo 11. TEGV Anahtar Kavramına Ait Frekans Tablosu

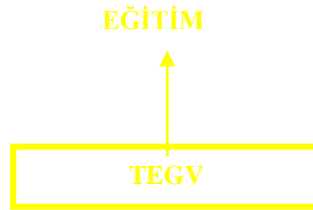

Kesme Noktası 249-200 Arası

Şekil 43: TEGV Anahtar Kavramına İlişkin Kesme Noktası 249-200 Arası İçin Oluşturulan Kavram Ağı

Şekilde görüldüğü üzere; bu kesme noktasında “TEGV” anahtar kavramının Eğitim kelimesiyle ilişkilendirildiği görülmektedir. Kuruluşun isminin bu cevap kelimesinin ortaya çıkmasında etkisi olduğu düşünülmektedir.

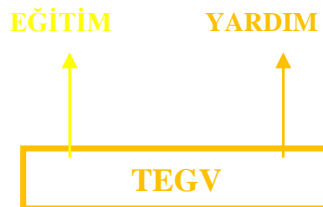

Kesme Noktası 109-90 Arası

Şekil 44: TEGV Anahtar Kavramına İlişkin Kesme Noktası 109-90 Arası İçin Oluşturulan Kavram Ağı

Şekilde görüldüğü üzere; bu kesme noktasında “TEGV” anahtar kavramının Yardım kelimesiyle ilişkilendirildiği görülmektedir. Diğer STK’lerde olduğu gibi bu anahtar kavramda da Yardım kelimesi yerini almış bulunmaktadır.

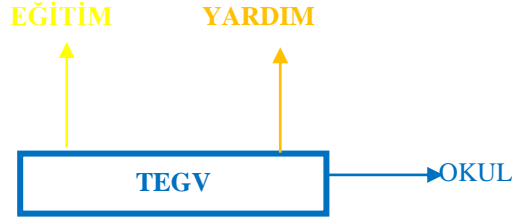

Kesme Noktası 69-50 Arası

Şekil 45: TEGV Anahtar Kavramına İlişkin Kesme Noktası 69-50 Arası İçin Oluşturulan Kavram Ağı

Şekilde görüldüğü üzere; bu kesme noktasında “TEGV” anahtar kavramının diğer cevap kelimeler ve kuruluş ismi göz önünde bulundurulduğunda katılımcılarca Okul kelimesiyle ilişkilendirildiği görülmektedir.

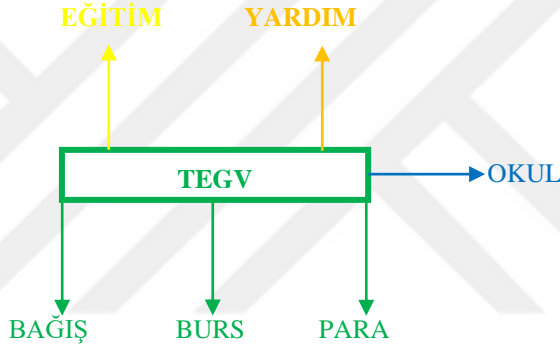

Kesme Noktası 49-30 Arası

Şekil 46: TEGV Anahtar Kavramına İlişkin Kesme Noktası 49-30 Arası İçin Oluşturulan Kavram Ağı

Şekilde görüldüğü üzere; bu kesme noktasında “TEGV” anahtar kavramının Para, Burs, Bağış kelimeleriyle ilişkilendirildiği ve cevap kelime sayısında artış görülmektedir. Kuruluşun faaliyetleri doğrultusunda katılımcıların zihinlerinde bu kelimelerin var olduğu anlaşılmaktadır.

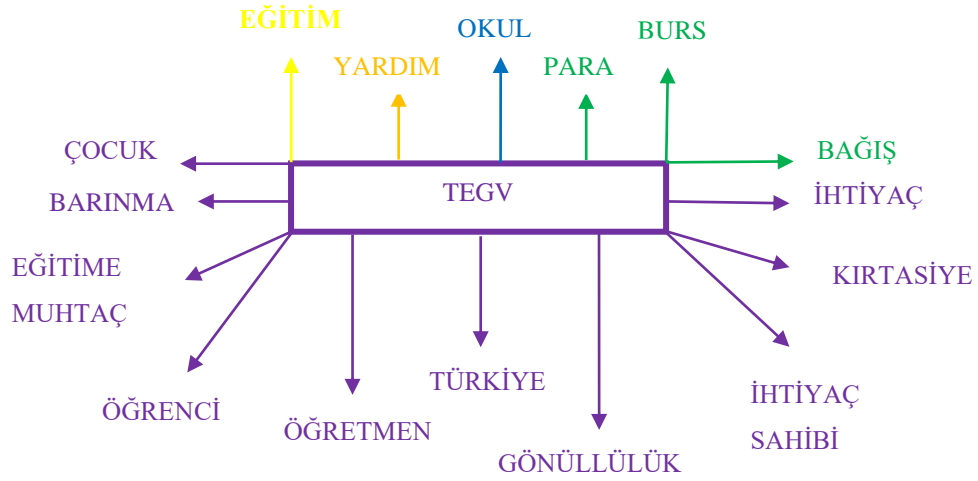

Kesme Noktası 29-10 Arası

Şekil 47: TEGV Anahtar Kavramına İlişkin Kesme Noktası 29-10 Arası İçin Oluşturulan Kavram Ağı

Şekilde görüldüğü üzere; bu kesme noktasında “TEGV” anahtar kavramının İhtiyaç, Kırtasiye, İhtiyaç Sahibi, Gönüllülük, Türkiye, Öğretmen, Öğrenci, Eğitime Muhtaç, Barınma, Çocuk kelimeleriyle ilişkilendirildiği görülmektedir. Bu kesme noktasında anahtar kavrama birbiriyle ilişkili ve en çok cevap kelimeye sahip kesme noktası olduğu dikkati çekmektedir. Türkiye cevap kelimesinin kuruluşun isminden ötürü yazıldığı ön görülmektedir.

4.2.9. DARÜLACEZE Anahtar Kavramına İlişkin Bulgular ve Yorumlar

DARÜLACEZE anahtar kavramına ilişkin katılımcıların verdiği cevaplar doğrultusunda oluşturulan frekans tablosu Tablo 12’de; sonrasında da kesme noktalarıyla oluşturulan kavram ağı grafikleri gösterilmiştir.

DARÜLACEZE ANAHTAR KAVRAMI			
CEVAP KELİME	FREKANS (f)	CEVAP KELİME	FREKANS (f)
YARDIM	158	SAKAT	34
YAŞLI	131	İHTİYAÇ	26
ACİZ	88	MUHTAÇ	25
BARINMA	82	HASTA	24
ENGELLİ	69	MADDİ DESTEK	22
İHTİYAÇ SAHİBİ	46	SAĞLIK	10
TOPLAM: 715			

Tablo 12. DARÜLACEZE Anahtar Kavramına Ait Frekans Tablosu



Kesme Noktası 169-150 Arası

Şekil 48: DARÜLACEZE Anahtar Kavramına İlişkin Kesme Noktası 169-150 Arası İçin Oluşturulan Kavram Ağı

Şekilde görüldüğü üzere; bu kesme noktasında “DARÜLACEZE” anahtar kavramının Yardım kelimeleriyle ilişkilendirildiği görülmektedir. Diğer STK’lerde olduğu gibi yine bu kuruluşta da katılımcılar Yardım faaliyetini yazmayı ihmal etmedikleri görülmektedir.

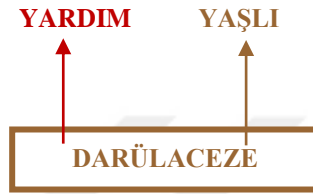

Kesme Noktası 149-130 Arası

Şekil 49: DARÜLACEZE Anahtar Kavramına İlişkin Kesme Noktası 149-130 Arası İçin Oluşturulan Kavram Ağı

Şekilde görüldüğü üzere; bu kesme noktasında “DARÜLACEZE” anahtar kavramının yalnız Yaşlı kelimesiyle ilişkilendirildiği görülmektedir. Kuruluşun faaliyetleri ve kimleri kapsadığından bahsedildiğinden ötürü bu cevap kelimesinin katılımcılarla yazıldığı düşünülmektedir.

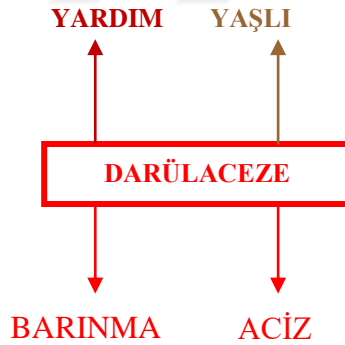

Kesme Noktası 89-70 Arası

Şekil 50: DARÜLACEZE Anahtar Kavramına İlişkin Kesme Noktası 89-70 Arası İçin Oluşturulan Kavram Ağı

Şekilde görüldüğü üzere; bu kesme noktasında “DARÜLACEZE” anahtar kavramının Aciz, Barınma kelimeleriyle ilişkilendirildiği görülmektedir. Kurumun isminin günümüz Türkçe karşılığı ifade edildiğinden Aciz cevap kelimesinin verildiği görülmektedir.

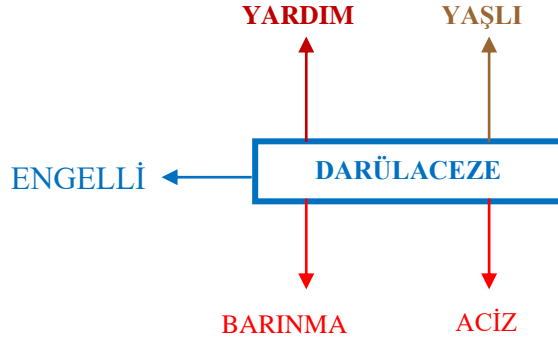

Kesme Noktası 69-50 Arası

Şekil 51: DARÜLACEZE Anahtar Kavramına İlişkin Kesme Noktası 69-50 Arası İçin Oluşturulan Kavram Ağı

Şekilde görüldüğü üzere; bu kesme noktasında “DARÜLACEZE” anahtar kavramının yalnız Engelli kelimesi ile ilişkilendirildiği görülmektedir.

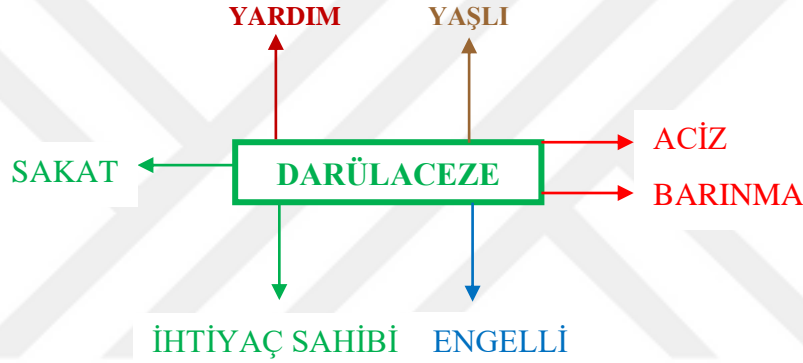

Kesme Noktası 49-30 Arası

Şekil 52: DARÜLACEZE Anahtar Kavramına İlişkin Kesme Noktası 49-30 Arası İçin Oluşturulan Kavram Ağı

Şekilde görüldüğü üzere; bu kesme noktasında “DARÜLACEZE” anahtar kavramının İhtiyaç Sahibi, Sakat kelimeleri ile ilişkilendirildiği görülmektedir. Bir önceki şekilde cevap kelime olarak verilen Engelli kelimesinden sonra bu şekilde Sakat kelimesinin cevap olarak verilmesi dikkati çekmektedir.

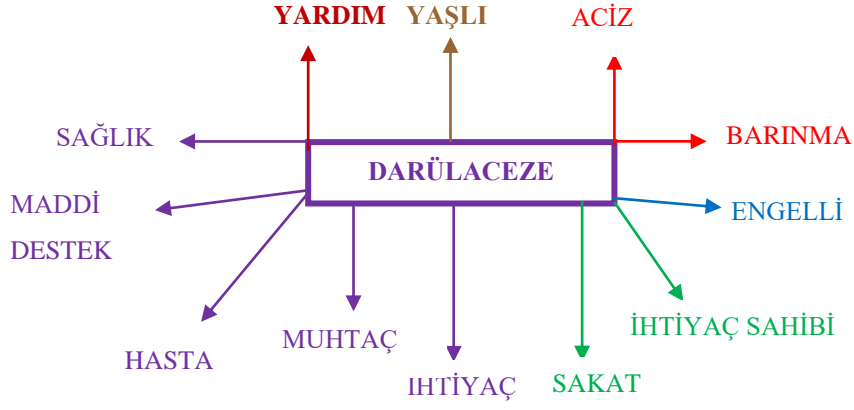

Kesme Noktası 29-10 Arası

Şekil 53: DARÜLACEZE Anahtar Kavramına İlişkin Kesme Noktası 29-10 Arası İçin Oluşturulan Kavram Ağı

Şekilde görüldüğü üzere; bu kesme noktasında “DARÜLACEZE” anahtar kavramının İhtiyaç, Muhtaç, Hasta, Maddi Destek, Sağlık kelimeleri ile ilişkilendirildiği görülmektedir. En çok cevap kelimeye sahip kesme noktası olmasının yanı sıra birbirleriyle alakalı cevap kelimeler verildiği görülmektedir. Kuruluşun Maddi Yardım yapmamasına rağmen verilen Maddi Destek cevap kelimesi diğer kuruluşlara verilen cevap kelimelerden farklı değildir.

BÖLÜM 5

5. SONUÇLAR VE TARTIŞMA, ÖNERİLER

Bu bölümde araştırma ve sonuçlarına ilişkin sonuç, tartışma ve önerilere yer verilmiştir.

5.1. Sonuçlar ve Tartışma

Ortaokul öğrencilerinin sivil toplum kuruluşlarına yönelik bilişsel yapılarını kelime ilişkilendirme testi ile inceleyen bu çalışmada anahtar kavram olarak verilmiş olan 9 STK ile 8636 frekansa ve 395 cevap kelimeyle ilişkilendirilmiştir. Bazı cevap kelimelerde frekans bakımından birbirine yakın olduğu görülse de bazı cevap kelimeler arasında da frekans farklarının (ranj) yüksek olduğu görülmektedir.

1) Araştırmada veri toplama aracı olan KİT, araştırmanın amacına ulaşmasını sağlamış, katılımcıların STK'lere yönelik bilişsel yapılarını, kelime haznelerini ortaya çıkarmakta başarılı olmuştur. Araştırma yapılan çalışma grubu seviyeleri (5. 6. ve 7. Sınıf) göz önüne alındığında hem STK'lere hem de bunlara yönelik kelime dağarcıklarının beklenen seviyelerde olmadığı anlaşılmaktadır. Bunun dışında da öğrencilerin bir konu hakkında düşüncelerini tam anlamıyla ifade edemedikleri görülmektedir.

2) Anahtar kavram olarak verilen TEMA Vakfına öğrenciler tarafından 22 cevap kelime ve bu cevap kelimelere yönelik toplam tekrar sıklığının (frekans) 1167 olduğu görülmüş ve bu açıdan bakıldığında bu anahtar kavrama yönelik kelime üretmede bir zorluk yaşanmadığı görülmüştür. 307 frekans ile en çok "Ağaç" kelimesi ilişkilendirilmiştir. Bu cevap kelime ve frekansın ortaya çıkışında ülkemizde son zamanlarda çıkarılan ve özellikle araştırmanın yapıldığı Akdeniz, Ege Bölgelerindeki orman yangınlarının ve sonrasında bahsi geçen kuruluş ve diğer kuruluşların organize şekilde yaptığı "ağaçlandırma faaliyetlerinin" etkili olduğu düşünülebilir. Ağaç cevap kelimesinden sonra sırasıyla; Oksijen, Doğa, Toprak, Erozyon, Çevre, Ağaç Dikme, Yeşil, Orman, Kuraklık, Fidan, Su, Heyelan, Yardım, Bitki, Çiçek, Eğitim, Deprem, Sel, Doğal Afet, Yangın ve Canlılar cevap kelimeleri olmuştur. TEMA anahtar kavramına en az frekansta cevap olarak üretilen kelime ise "Canlılar" olmuştur. Ayrıca TEMA Vakfına üretilen cevap kelime adeti itibarıyla 22 olmakla beraber en çok kelime üretilen anahtar kavram olmuştur.

3) Anahtar kavram olarak verilen Kızılay'a öğrenciler tarafından 17 cevap kelime ve bu kelimelere dair 1227 sıklık ile en çok frekansa sahip anahtar kavram olmuş ve öğrencilerin yine bu kavramla ilgili cevap vermede problem yaşamadıkları görülmüştür. En çok ilişkilendirilen kelimenin 394 frekans ile "Yardım" kelimesinin olması dikkat çekicidir. Bu doğrultuda Kızılay'ın, bireylerin algısında bu kuruluşun biraz da bulunulan coğrafyaya göre yani Suriye sınırına yakınlık ve Suriye iç savaşından ötürü ülkemizde bulunan Suriyeli mülteciler ve onların çocukları ile iç içe olmaları etkili olmuş olabilir. Aynı zamanda "Kan Bağışı" cevap kelimesinin de gene kuruluşun yaygın bir faaliyeti olmasından hareketle 165 kere tekrar ettiği görülmektedir. Bu yargılara ulaşmada Kızılay ve faaliyetlerinin gerek toplum gerekse sosyal medya ve TV'lerde yaygın tanıtım faaliyetlerinin olduğu düşünülebilir. Bu cevap kelimelerden sonra sırası ile; Sağlık, Barınma, Doğal Afet, Deprem, Kan, Para, Muhtaç, Sel, İçecek, İnsan, Soda, Savaş, Kaza, Yangın kelimeleri cevap kelime olarak üretilmiş ve en az frekansa kelime "Yangın" cevap kelimesi olmuştur.

4) Anahtar kavram olarak verilen ÇEVKO Vakfına öğrenciler tarafından 20 cevap kelimeye dair toplamda 1107 frekans gözlenmiş ve yine kelime üretmede bir zorluk yaşanmadığı görülmüştür. 268 frekans ile en çok "Geri Dönüşüm" cevap kelimesi ilişkilendirilmiştir. Geri Dönüşüm cevap kelimesinden sonra sırasıyla; Çevre, Fidan, Çevre Temizliği, Çöp, Kağıt, Çevreyi Korumak, Cam, Çiçek, Atık, Doğa, Şişe, Ağaç, Plastik, Tasarruf, Demir, Yardım, Çevre, Çevre Kirliliği, Yeşil Alan, Doğal Afet cevap kelimeleri olmuştur. TEMA anahtar kavramına en az sayıda frekansa sahip cevap kelime ise "Canlılar" olmuştur. ÇEVKO anahtar kavramı en çok cevap kelime (kelime adedi) üretilen TEMA anahtar kavramından sonra ikinci sırada gelmektedir.

5) Darüşşafaka Anahtar kavramına üretilen cevap kelimeler ve tekrar sıklıklarına bakıldığında 13 cevap kelime ve bu kelimelere ait 746 frekans toplamı gözlenmiş; öğrencilerin bu anahtar kavramda kelime üretmekte kısmen zorlandıkları görülmüştür. Bu durumun oluşmasında öğrencilerin daha öncesinde bu kuruluşun ismini dahi duymadıkları kaldı ki faaliyetlerinin ne olduğu hakkında bir kısmının da bilgisi olmadığı gözlemlenmiştir. Kuvvetle ihtimal ki kuruluşun isminden ötürü bir yabancılik veyahut günlük hayat, sosyal medya, TV gibi platformlarda gündeme gelmemesinden kaynaklandığı düşünülmektedir. Bu anahtar kavramda en çok frekansa sahip cevap kelime "Yetim" cevap kelimesi olmakla beraber sırasıyla; Muhtaç, Eğitim, Öksüz, Yardım, Şefkat, Burs, Barınma, Yurt, Çocuk, Yetimhane, Aile, Sağlık cevap kelimeleri gelmektedir. Verilen cevaplara bakıldığında kurumun koruma, eğitim ve yardım kuruluşu olmasının yanı sıra çocuklara yönelik faaliyetlerinin anlaşıldığı görülmektedir. En az frekansa sahip cevap kelime ise "Sağlık" kelimesi olmuştur.

6) Anahtar kavram olarak verilen LÖSEV Vakfına dair cevap kelime ve frekanslara bakıldığında 11 cevap kelime ve bunların tekrarlanma sıklığı olan 860 frekans toplamı ortaya çıkmıştır. Cevap kelime ve frekansın az olmasında öğrencilerin bu kurumun ismini çok duymadıkları, bilenlerin de bir hastane odasında saç tıraş edilmiş çocukların tedavi edildiklerine dair görüntüleri hatırladıkları gözlenmiştir.

Aynı zamanda öğrencilerin bu vakıf hakkında bilgi sahibi olmamasının nedenlerinden birinin vakfın toplumda, eğitim kurumlarında ve gerek sosyal medya gerekse TV, Radyo gibi platformlarda yeterince bilinmemesi ya da toplumda, kamuoyunda gerektiği kadar önem verilmemesi olduğu düşünülmektedir. LÖSEV anahtar kavramına dair en çok frekansa sahip cevap kelime “Kanser” cevap kelimesi olmuş ve sırasıyla; Sağlık, Yardım, Kan, Hastalık, Çocuk, Saç, Hasta, Maddi, Hayat, Ölüm cevap kelimeleri gelmektedir. En az frekansa sahip kelimeyse “Ölüm” kelimesi olmuştur.

7) Anahtar kavram olarak verilen YEŞİLAY’ a dair cevap kelime ve frekanslara bakıldığında 12 cevap kelime ve bunların tekrarlanma sıklığı olan 956 frekans toplamı ortaya çıkmıştır. Cevap kelime sayısının az olduğu gözlemlense de frekans toplamının yüksek olmasının temel nedenlerinden biri bu kuruluşun toplumda bağımlılıklara yönelik yaptığı faaliyetler ve aynı zamanda katılımcıların bu bağımlılıklara yönelik algılarının farkında olmalarıdır. Keza sigara ve alkol gibi başat gelen zararlı madde kullanımları toplumda ve yakın çevrede bariz şekilde vuku bulmaktadır. YEŞİLAY anahtar kavramına dair en çok frekansa sahip cevap kelimeler 269- 227 tekrar sıklıkları ile “Sigara- Alkol” cevap kelimeleri olurken bunları sırasıyla; Sigara, Alkol, Kötü Alışkanlık, Tedavi, Yardım, Uyuşturucu, Bağımlılık, Doğa, Sağlık, Doğal Afet, Zarar, Muhtaç cevap kelimeleri gelmektedir. En az frekansa sahip kelimeyse “Muhtaç” kelimesi olmuştur.

8) Mehmetçik Vakfı anahtar kavramına baktığımızda 11 cevap kelime ve bunlara ait 860 frekans toplamı ortaya çıkmıştır. Cevap kelime ve sıklığın az olması göz önüne alındığında kuruluşun isminden dolayı katılımcıların kavrama dair sınırlı sayıda kelime ürettikleri gözlemlenmiştir. Mehmetçik kavramından ne anlaşıldığı ve akıllara ne geldiği malum üzeredir. Katılımcıların da bu doğrultuda verdiği cevaplar başta “Asker- Yardım” olmak üzere bu kelimeleri de sırasıyla; Şehit, Vatan, Savaş, Asker Ailesi, Silah, Maddi Yardım, Polis, Çocuk, Ölüm cevap kelimeleri takip etmektedir. En az tekrar eden cevap kelime de “Ölüm” kelimesi olmuştur. Çocuk cevap kelimesi ise Şehit veya Asker-Polis Çocuklarının katılımcılar tarafından düşünülerek yazıldığı tahmin edilmektedir.

9) TEGV anahtar kavramına dair katılımcı algılarına bakıldığında 16 cevap kelime ve bunların frekans toplamı 681 olarak belirlenmiştir. Frekansın az cevap kelimenin fazla olması hususunda ise yine diğer kuruluşlarda belirttiğimiz üzere kuruluşun yani TEGV hem toplumda hem de TV, Sosyal Medya platformlarında kuruluşa ait tanıtım, reklam ve faaliyet içeriklerinin yaygın olmamasından kaynaklandığı düşünülmektedir. Katılımcılara kuruluş ile ilgili kısa bir açıklama yapıldıktan sonra 16 cevap kelimenin üretilmesinin yanında frekans toplamının bu oranda ve diğer kuruluşlara nazaran düşük olması bu şekilde açıklanabilir. TEGV anahtar kavramına katılımcılar en başta “Eğitim- Yardım” kelimelerini verirken bu kelimeleri sırasıyla; Okul, Para, Burs, Bağış, İhtiyaç, Kırtasiye, İhtiyaç Sahibi, Gönüllülük, Türkiye, Öğretmen, Öğrenci, Eğitime Muhtaç, Barınma, Çocuk cevap

kelimeleri takip etmektedir. En az frekansa sahip cevap kelime “Çocuk” kelimesi olmuştur.

10) Son olarak DARÜLACEZE anahtar kavramına dair cevap kelime ve frekanslara bakıldığında 12 cevap kelime ve bunlara ait toplam frekans toplamı 715 olarak gözlenmiştir. Kuruluşun isminin günümüz Türkçesi olmaması ve öğrencide karşılığının olmamasından ötürü katılımcılara kuruluş hakkında kısa ve öz faaliyetleri anlatılmış ve cevap kelimeler üretmeleri istenmiştir. Nihayetinde katılımcıların cevap kelimelerine bakıldığında başta “Yardım- Yaşlı” cevap kelimeleri ortaya çıkmış bu kelimeleri de sırasıyla; Aciz, Barınma, Engelli, İhtiyaç Sahibi, Sakat, İhtiyaç, Muhtaç, Hasta, Maddi Destek, Sağlık cevap kelimeleri takip etmektedir. En az frekansa sahip cevap kelime ise “Sağlık” cevap kelimesidir.

11) En yüksek kesme noktasındaki anahtar kavramlara verilen cevap kelimeler sırasıyla KIZILAY, TEMA, YEŞİLAY, ÇEVKO, MEHMETÇİK, TEGV, LÖSEV anahtar kavramlarına üretilen “Yardım(f=394), Ağaç(f=307), Sigara(f=269), Geri Dönüşüm(f=268), Asker (f=266), Eğitim(f=227), Kanser(f=202) cevap kelimeleri olmuştur.

12) En düşük kesme noktasındaki kelimeler ise TEMA, ÇEVKO, DARÜŞŞAFAKA, LÖSEV, YEŞİLAY, TEGV, DARÜLACEZE anahtar kavramlarına üretilen sırasıyla; Canlılar, Doğal Afet, Sağlık, Ölüm, Muhtaç, Çocuk, Sağlık cevap kelimeleri olmuştur. Bu cevap kelimelerin tekrar sıklıkları, frekansları 10’dur.

13) Kesme noktalarındaki hızlı değişimlere örnek verecek olursak; KIZILAY anahtar kavramında KN 390 ve üzerinden 169-150 arasına; TEMA anahtar kavramında KN 300 ve üzerinden 109-90’a; TEGV anahtar kavramında KN 249-200 arasından 109-90 kesme noktası aralığına düştüğü gözlenmiştir. Bu kesme noktalarında hızlı düşüşlerin gözlemlenmesi katılımcı öğrencilerden alınan cevap kelimelerin tekrar sıklığına yani frekanslara bağlıdır. Dolayısıyla katılımcılar tarafından en çok bilinen ve ilişkilendirilen cevap kelimeler yüksek kesme noktalarında çıkmakta ve düşüşler de yaşandıkça da cevap kavramlar da çeşitlilikler olmaktadır.

14) En fazla kavram ağı grafiği KIZILAY ve DARÜŞŞAFAKA anahtar kavramlarına ait olmakla beraber grafik sayıları 7’dir. En az kavram ağı grafiği de ÇEVKO, Mehmetçik Vakfi, TEGV anahtar kavramlarına aittir ve grafik sayıları 5’tir. Diğer anahtar kavramların grafik sayıları ise 6’dır.

15) Katılımcıların verilen anahtar kavramlara ürettikleri cevap kelimeler ile eğitim gördükleri eğitim kurumları, okul çevresi veyahut aile yapısı-gelir seviyesi arasında korelasyonundan detaylıca bahsedilemese de mevcut gelişmişlik seviyesine göre yorum yapılabilir. Bu doğrultuda araştırma yapılan ilçenin, il merkezinden uzak bir sınır yerleşim yeri olması, demografik çeşitliliğin bulunması ve dil çeşitliliğinin

(Türkçe- Arapça dilleri) olması aynı zamanda ilçe merkezindeki okullarda araştırma testine verilen cevaplar ile merkez dışındaki eğitim kurumlarında teste verilen cevaplar arasında farklılıklar gözlemlenmiştir.

16) STK'ler toplum ve yaşamımızda yadsınamaz bir önemde iken özellikle yüksek öğretimin ve toplumun gelecekteki bilinçli vatandaşları olması açısından ortaokul öğrencilerinin bu kuruluşlara yönelik bilgi ve algıları araştırma sonuçlarının tatmin edici düzeyde olmadığı gözlemlenmiştir.

17) Ulaşılan sonuçlar doğrultusunda alanyazında da belirtildiği üzere yapılan çalışmalardan/tezlerden Altay (2014) çalışmasında STK'lerin bireylere değerler öğretiminde faydalı olduğunu ifade etmiş ve kapsamlarının genişletilmesi önerisinde bulunmuştur. Gençoğlu (2019) çalışmasında ise KİT'in kavram yanlışlarını tespit etmede ve öğretmenler tarafından daha fazla kullanılması gerektiğini ifade etmiştir. Koçak (2019) araştırmasında ise gene KİT'in ders kitaplarında öğrenme stillerine yönelik kavram yanlışlarını tespit etmede kullanılabilceğini önerisini getirmektedir. Yılmaz (2009), Aydemir (2004), Doğan (2020) çalışmalarında KİT'in alternatif değerlendirme aracı olabileceği, testin eğitimciler arasında yaygınlaştırılması gerektiğini, kavram öğretiminde kullanılması gerekliliğini ifade etmişlerdir.

18) Alanyazında yukarıda belirttiğimiz tezlerden sonra makalelere bakıldığında ise Ersoy (2014) çalışmasında bireylerin STK'larda gerçekleştirdikleri etkin vatandaşlık deneyiminin bireylere sosyal ve ahlaki sorumlulukların yanında sosyalleşme becerisini artırdığı ve etkin vatandaşlık algısının oluştuğundan bahsetmiştir. Öztürk ve Özcan (2017) çalışmasında KİT'in kavram yanlışlarını ön-son test çalışması sayesinde büyük ölçüde giderdiğini; İnel ve diğerleri (2006) çalışmasında KİT'in kavram yanlışlarını tespit etmede; Ünal ve Er (2007), çalışmalarında soyut kavram öğretiminde izlenecek yolun ortaya çıkarılmasında KİT'in bir ölçme ve değerlendirme aracı olabileceğine önemle değinmişlerdir.

19) Öte yandan araştırma yapılan ortaokulların birçoğunda öğrenciler “sivil toplum kuruluşları”, “sivil toplum” veya “sivil” ve “toplum” kelimelerinin ne anlama geldiğini dahi bilmemektedir. Ayrıca araştırma yapılan ortaokullardaki öğrencilerin “STK nedir?” minvalindeki soru veya sorularına yetersiz cevap aldığı gözlenmiştir. Bundan dolayı Sosyal Bilgiler dersinde bu konu işlenmeye başlandığında kelime ve kavramların “Semantik” açıdan öğretmenin bu konuyu kavratacağı yolu bulması sonra da öğrenciye onun anlayacağı şekilde ve verilecek bilgilerin ezberden çok anlamaya, idrak etmeye yönelik şekilde aktarılması gerekmektedir. Aksi halde öğrenci mezun olana kadar hatta hayatı boyunca bu kuruluşların ya da Sivil Toplum Kuruluşu, Sivil Toplum kelimelerinin ne anlama geldiğini bilmeyecek ve itici bir güç olmadıkça araştırma yoluna da gitmeyecektir.

20) Araştırma yapılan çalışma grubu seviyeleri (5. 6. ve 7. Sınıf) göz önüne alındığında hem STK'lere hem de bunlara yönelik kelime dağarcıklarının beklenen

seviyelerde olmadığı anlaşılmaktadır. Bunun dışında da öğrencilerin bir konu hakkında düşüncelerini tam anlamıyla ifade edemedikleri görülmektedir.

5.2. Öneriler

Ortaokul öğrencilerinin çeşitli STK'ler hakkında bilişsel algılarını kelime ilişkilendirme testi ile belirleyen bu araştırma aracılığıyla çıkan sonuçlara göre şu önerilerde bulunulabilir:

1) Öğrencilere gerek aile içerisinde gerek eğitim kurumları nezdinde aynı zamanda TV, Radyo ve Sosyal Medya platformlarında STK'lerin önemine yönelik çalışma ve tanıtım faaliyetleri kapsamı genişletilmeli ve gösterim sıklıkları artırılmalıdır.

2) Kelime İlişkilendirme Testinin derse katkıları yani anlatılan konuya dair alternatif bir tespit ve değerlendirme aracı olabileceği göz önünde bulundurularak öğretmenler tarafından kullanımı artırılmalıdır.

4) Sosyal Bilgiler öğretmenleri, hayatın içerisinde bir ders olması itibarıyla ilgili konuda öğrencilerini daha çok düşünmeye ve üretmeye sevk etmelidir.

5) Araştırma yapılan coğrafi bölgenin demografik, sosyo-ekonomik yapısı göz önüne alındığında STK'lerin tanıtımında kullanılacak yol, yöntem ve tanımlar öğrenciye uygun seviyede olmalıdır.

6) İlkokul 4. Sınıf Sosyal Bilgiler öğretim programındaki “Etkin Vatandaşlık” öğrenme alanına ve İlkokul Hayat Bilgisi öğretim programındaki tüm sınıflarda bulunan “Ülkemizde Hayat” öğrenme alanına STK'ler ile ilgili temel bilgi verilmesi açısından değinme anlamında kazanımlar eklenmelidir.

7) Ortaokul 8. Sınıf T.C İnkılap Tarihi ve Atatürkçülük Dersi Öğretim Programı ünitelerinde “Sivil, Sivil Savunma, Sivil Toplum Kuruluşu” kavramlarına yer verilmişse de STK'ler ile ilgili detay verilmemiştir. Bu sınıf seviyesinde de öğrenme alanı açılmalı, kazanımlar eklenmelidir.

8) Tüm bu öneriler doğrultusunda STK'lerin İl ve İlçe temsilcilikleri eğitim kurumlarını ziyaret ederek ya da kendi kuruluşlarına Milli Eğitim Müdürlükleri aracılığıyla öğrencilerin bu kuruluşları ziyaret etmelerini sağlayarak, öğrencilerin STK'ler hakkında daha fazla bilgiye ulaşmalarını sağlamalıdır..

10) Okullarda öğrenci kulüp faaliyetlerine idare ve öğretmenlerce daha fazla önem verilmeli; bu doğrultuda kulüp üyesi öğrencilere görev ve sorumluluklar verilmelidir.

KAYNAKLAR

Akbař, Y. (2020). Kavramlarla Sosyal Bilgiler Öğretimi, Tekin Çelikkaya (Ed.), Yeni Program ve Ders İçeriklerine Göre Sosyal Bilgiler Öğretimi II, (s. 246). Ankara; Pegem.

Akdemir, A. (2006). Sivil Toplum Kuruluşları Ve İnsan Hakları (Antakya'daki Sivil Toplum Kuruluşu Yöneticilerin Sivil Toplum Ve İnsan Hakları Tartışmalarına İlişkin Görüşleri Üzerine Bir Çalışması). Mustafa Kemal Üniversitesi/ Sosyal Bilimler Enstitüsü, Hatay.

Aktaş, F. Z. (2017). Türkiye'nin Uluslararası Sosyal Hizmetleri: Türk Kızılayı, Türkiye Diyanet Vakfı, Türk İşbirliği Ve Koordinasyon Ajansı Başkanlığı (Master's Thesis, İstanbul Sabahattin Zaim Üniversitesi, Sosyal Bilimler Enstitüsü, Sosyal Hizmet Anabilim Dalı), İstanbul.

Altay, S. (2014). Sosyal Bilgiler Öğretim Programlarındaki Değerlerin Kazandırılmasında Sivil Toplum Kuruluşlarının Üstlenebilecekleri Roller. (Yayınlanmamış Yüksek Lisans Tezi). Necmettin Erbakan Üniversitesi / Eğitim Bilimleri Enstitüsü, Konya.

Aslan, S. (2010). Türkiye'de sivil toplum. *Elektronik Sosyal Bilimler Dergisi*, 9(31), 260-283.

Aydemir, A. (2014). Ortaokul 7.Sınıf Öğrencilerinin Beşeri Coğrafya Kavramlarına İlişkin Algılarının Kelime İlişkilendirme Testi Aracılığıyla İncelenmesi. (Yayınlanmamış Yüksek Lisans Tezi). Gazi Üniversitesi / Eğitim Bilimleri Enstitüsü, Ankara.

Aydemir, H. (2012). Sosyal Bilgiler Öğretmenlerinin Öğretim Yöntem, Teknik Ve Stratejileri Kullanma Yeterlikleri. *Hikmet Yurdu Düşünce-Yorum Sosyal Bilimler Araştırma Dergisi*, 5(9), 81-100.

Aykaç, N. (2018). *Öğretim İlke ve Yöntemleri (4. Baskı)*. Ankara: Pegem.

Bahar, M. &Özatlı, N.S. (2003). Kelime İletişim Test Yöntemi ile Lise 1. Sınıf Öğrencilerinin Canlıların Temel Bileşenleri Konusundaki Bilişsel Yapılarının Araştırılması. *BAÜ Fen Bilimleri Enstitüsü Dergisi*, 5.(2), 75-85.

BAHAR, M., Johnstone, A. H. & Sutcliffe, R. G. (1999) Investigation of students' cognitive structure in elementary genetics through word association tests, *Journal of Biological Education*, 33(3), 134-141.

Bahar, M., Nartgün, Z., Durmuş, S., Bıçak, B. (2006). *Geleneksel- Alternatif Ölçme ve Değerlendirme. Öğretmen El Kitabı*. Ankara: Pegem A.

Balcı, M. (2019). Sosyal Bilgiler Öğretmen Adaylarının İlk Türk Devletleri Hakkındaki Algılarının Kelime İlişkilendirme Testi (KİT) Aracılığıyla Belirlenmesi. (Yayınlanmamış Yüksek Lisans Tezi). Niğde Ömer Halisdemir Üniversitesi / Eğitim Bilimleri Enstitüsü, Niğde.

Baltacı, A. (2018). Nitel Araştırmalarda Örneklem Yöntemleri ve Örnek Hacmi Sorunsalı Üzerine Kavramsal Bir İnceleme. *Bitlis Eren Üniversitesi Sosyal Bilimler Enstitüsü Dergisi*, 7(1), 231-274.

Bayhan, V. (2002). Demokrasi ve Sivil Toplum Örgütlerinin Engelleri: Patronaj ve Nepotizm. *CÜ Sosyal Bilimler Dergisi*, 26(1), 1-13.

Bilen, K , Aydoğdu, M . (2012). Tahmin Et-Gözle-Açıkla (TGA) Stratejisine Dayalı Laboratuar Uygulamalarının Öğrencilerin Bilimsel Süreç Becerileri ve Bilimin Doğası Hakkındaki Düşünceleri Üzerine Etkisi. *Gaziantep Üniversitesi Sosyal Bilimler Dergisi*, 11 (1), 49-69

Büyükturan, E. B., & Demirtaşlı, N. Ç. (2012). Çoktan Seçmeli Testler İle Yapılandırılmış Gridlerin Psikometrik Özellikleri Bakımından Karşılaştırılması. *Ankara Üniversitesi Eğitim Bilimleri Fakültesi Dergisi*, 46(1), 395-416.

Coşkun, H. (2011). *Topluma Hizmet Uygulamaları* (2. Baskı) Ankara: Anı.

Çaha, Ö. (1994). Osmanlı'da Sivil Toplum. *Ankara Üniversitesi SBF Dergisi*, 49(03), 80-99. DOI: 10.1501/SBFder_0000001730

Çapa, M. (2010). *Kızılay (Hilal-i Ahmer) Cemiyeti*. Ankara: Rıhtım.

Çatak, M. (2016). *Sosyal Bilgiler Programlarının Tarihi Gelişimi. Sosyal Bilgiler ve Sınıf Öğretmenleri İçin Sosyal Bilgiler Öğretimi* (1.Baskı) içinde (s.2-22). Ankara: Anı.

Çavuş, S. (2019). Ortaokul Öğrencilerinin Çocuk Hakları Kavramına İlişkin Bilişsel Yapılarının İncelenmesi. (Yayınlanmamış Yüksek Lisans Tezi). Necmettin Erbakan Üniversitesi / Eğitim Bilimleri Enstitüsü, Konya.

ÇEVKO, Çevre Koruma ve Ambalaj Atıklarının Değerlendirme Vakfı İnternet Sitesi www.cevko.org 07/10/2020.

Çorum Valiliği Resmi İnternet Sitesi: www.corum.gov.tr 07/10/2020.

Darülaceze Başkanlığı İnternet Sitesi www.darulaceze.gov.tr. 07/10/2020.

Darüşşafaka Cemiyeti İnternet Sitesi www.darussafa.org/hakkimizda/cemiyet 07/10/2020

Dirik, M. Z. (2015). *Eğitim Programlar ve Öğretim: Öğretim İlke ve Yöntemler* (2. Baskı), Ankara: Pegem.

Doğan, O. (2020). Ortaokul 6. Sınıf Öğrencilerinin Hukuk Ve Adalet Kavramlarına İlişkin Algılarının İncelenmesi. (Yayınlanmamış Yüksek Lisans Tezi). Afyon Kocatepe Üniversitesi / Sosyal Bilimler Enstitüsü, Afyon.

Ersoy, F. A. (2014). Sosyal Bilgiler Öğretmen Adaylarının Etkin Vatandaşlık Deneyimleri: Sivil Toplum Kuruluşları Örneği. *Ankara Üniversitesi Eğitim Bilimleri Fakültesi Dergisi*, 47,2.

Evrekli, E., & Balım, A. G. (2010). Fen Ve Teknoloji Öğretiminde Zihin Haritası Ve Kavram Karikatürü Kullanımının Öğrencilerin Akademik Başarılarına Ve Sorgulayıcı Öğrenme Becerileri Algılarına Etkisi. *Batı Anadolu Eğitim Bilimleri Dergisi*, 1(2), 76-98.

Gençoğlu, E. S. (2019). 6. Sınıf Öğrencilerinin Doğal Afetlere Yönelik Bilişsel Yapılarının Kelime İlişkilendirme Testi(Kit) Yoluyla İncelenmesi. (Yayınlanmamış

Yüksek Lisans Tezi). Niğde Ömer Halisdemir Üniversitesi / Eğitim Bilimleri Enstitüsü, Niğde.

Gödek, Y., Polat, D., Kaya, H. V. (2019). *Fen Bilgisi Öğretiminde Kavram Yanılgıları Kavram Yanılgılarının Tespiti- Giderilmesi ve Uygulamalı Örnekler* (5. Baskı), Ankara: Pegem.

Gökçalp, M. (2019). *Öğretim İlke ve Yöntemleri* (4. Baskı), Ankara: Pegem.

Güngör, D. (2004). İlköğretim 5. Sınıf Sosyal Bilgiler Derslerinde Tarihsel Kavramların Öğretiminde Bilgi ve Kavram Haritası Kullanımının Başarıya Etkisi. Marmara Üniversitesi/ Eğitim Bilimleri Enstitüsü, İstanbul.

Gürdal, A., & Baysal, N. (1996). Fen Bilgisi ve Hayat Bilgisi Derslerinde Öğretim Metodu Olarak Bulmacanın Kullanılması. *Yaşadıkça Eğitim Dergisi*, 49, 16-18.

İnel, Y., Akar, C., & Üztemur, S. S. (2016). Ortaokul 8. Sınıf Öğrencilerinin Yönetim Biçimleri Kavramlarına Yönelik Algılarının Kelime İlişkilendirme Testi Aracılığıyla Tespiti. *Tarih Okulu Dergisi*, 28, 9., 523-540.

Kabapınar, F. (2005). Yapılandırmacı Öğrenme Sürecine Katkıları Açısından Fen Derslerinde Kullanılabilecek Bir Öğretim Yöntemi Olarak Kavram Karikatürleri. *Kuram Ve Uygulamada Eğitim Bilimleri* , 5(1), 101-146.

Kan, A. (Ed.) (2019). *Eğitimde Ölçme ve Değerlendirme* (12. Baskı), Ankara: Anı.

Kaptan, F. (1998). Fen Öğretiminde Kavram Haritası Yönteminin Kullanılması. *Hacettepe Üniversitesi Eğitim Fakültesi Dergisi*, 14(14)., 95-99.

Karaca, A. (2018). Yedinci Sınıf Öğrencilerinin Çeşitli Meslek Grupları Hakkındaki Algılarının Kelime İlişkilendirme Testi (KİT) Aracılığıyla İncelenmesi Ve Öğrencilerin Gelecekte Meslek Seçiminde Rol Oynayan Faktörlerin Belirlenmesi. (Yayınlanmamış Yüksek Lisans Tezi). Niğde Ömer Halisdemir Üniversitesi / Eğitim Bilimleri Enstitüsü, Niğde.

Karataş, Z. (2015). Sosyal Bilimlerde Nitel Araştırma Yöntemleri. *Manevi Temelli Sosyal Hizmet Araştırmaları Dergisi*, 1(1), 62-80.

Keskin, Y. (2019). Sosyal Bilgiler Programı Tarihi ve Güncel Gelişmeler, Tekin Çelikkaya (Ed.), *Yeni Program ve Ders İçeriklerine Göre Sosyal Bilgiler Öğretimi I*, (s.3). Ankara: Pegem.

Kocaarslan, M. (2012). Tanılayıcı Dallanmış Ağaç Tekniği Ve İlköğretim 5. Sınıf Fen ve Teknoloji Dersi Maddenin Değişimi Ve Tanınması Adlı Ünitelerde Kullanımı. *Mustafa Kemal Üniversitesi Sosyal Bilimler Enstitüsü Dergisi*, 9(18).

Koçak, P. Ö. (2019). Sosyal Bilgiler Öğretiminde Öğrenme Stiline Göre Yapılan Eğitim Faaliyetlerinin Öğrencilerinin Kavramsal Gelişim Sürecine Etkisi. (Yayınlanmamış Yüksek Lisans Tezi). Yıldız Teknik Üniversitesi / Sosyal Bilimler Enstitüsü, İstanbul.

Kuçuradi, İ. (2003). Düşünen Sivil Toplum: Felsefi Yaklaşımlar-AçılımlarXIII. Sivil Toplum Kuruluşları Sempozyumu Sonuç Bildirgesi, İstanbul; Tarih Vakfı.

Liliana, L. (2016). A New Model Of Ishikawa Diagram For Quality Assessment. In IOP Conference Series: Materials Science and Engineering. *IOP Publishing*. 161, 1-6.

Lösemili Çocuklar Vakfı İnternet Sitesi www.losev.org.tr 07/10/2020.

MEB (2005). İlköğretim Sosyal Bilgiler Dersi Öğretim Programı ve Kılavuzu (4-5. Sınıflar). Ankara: MEB Talim ve Terbiye Kurulu Başkanlığı.

MEB (2005). Sosyal Bilgiler Dersi 4, 5, 6 ve 7. Sınıflar Öğretim Programı. Ankara: MEB Talim ve Terbiye Kurulu Başkanlığı.

Mehmetçik Vakfı Resmi Sitesi: www.mehmetcik.org.tr 07/10/2020.

Milli Eğitim Bakanlığı. (2018). Sosyal Bilgiler Dersi Öğretim Programı(İlkokul ve Ortaokul 4, 5, 6 ve 7. Sınıflar), Ankara.

Ocak, G. (2020). Yöntem ve Teknikler. Gürbüz Ocak (Ed.), *Öğretim İlke ve Yöntemleri* (12. Baskı) (s.332), Ankara: Pegem.

Öztürk, C. (Ed.) (2015). *Sosyal Bilgiler Öğretimi, Demokratik Vatandaşlık Eğitimi* (4. Baskı), Ankara Pegem Akademi.

Öztürk, T , Yılmaz Özcan, N . (2017). Sosyal Bilgiler Dersi “Bölgemizi Tanıyalım” Ünitesinde Öğrencilerin Kavramsal Gelişim Sürecinin İncelenmesi. Pamukkale Üniversitesi Eğitim Fakültesi Dergisi, 42 (42) , 109-123.

Öztürk, Y. (2015). *Sivil Toplum Örgütleri ve Yoksulluk*. İstanbul: Akademik Kitaplar.

Safran, M. (Ed.) (2014). *Sosyal Bilgiler Öğretimi* (3. Baskı), Ankara: Pegem Akademi.

Sözer, E. (1998). Sosyal Bilgiler Öğretiminde İlke, Strateji, Yöntem Ve Teknikler. Gürhan Can (Ed.), *Sosyal Bilgiler Öğretimi*, (s. 75-86). Eskişehir: Anadolu Üniversitesi.

Şahin, E. Z. (2013). 21. Yüzyılda Globalleşmeyle Değişen Sivil Toplum Düşüncesi: Sivil Toplumdan Global Sivil Topluma. (Yayınlanmamış Yüksek Lisans Tezi). Karadeniz Teknik Üniversitesi/ Sosyal Bilimler Enstitüsü, Trabzon.

Şahin, M. (2008). *Üniversite Öğrencilerinin Sivil Toplum Algulamaları*. Bursa: Ekin.

Şimşek, S. (2020). *Sosyal Bilgiler Eğitimi, Sosyal Bilgiler ve Sınıf Öğretmenleri İçin Sosyal Bilgiler Öğretimi*, (Genişletilmiş 2. Baskı), Ankara: Anı.

Talas, M. (2011). Sivil Toplum Kuruluşları Ve Türkiye Perspektifi. *Türklük Bilimi Araştırmaları*, (29), 387-401.

Tan, Ş. (2019). Öğretimin Materyallerle Desteklenmesi, Şeref Tan (Ed.), *Öğretim İlke ve Yöntemleri*, (s. 233-234). Ankara: Pegem.

Tokcan, H. (2015). *Sosyal Bilgilerde Kavram Öğretimi* (1. Baskı), Ankara: Pegem.

Tuna E. Y. (2018). Tarih Ve Sosyal Bilgiler Öğretmen Adaylarının Atatürk İlkelerine İlişkin Bilişsel Yapılarının Kelime İlişkilendirme Testi Aracılığı İle Belirlenmesi. *Turkish History Education Journal*, 7(1), 43-68.

Tuncel, G. (2012). Anlam Çözümleme Tablolarının Sosyal Bilgiler Öğretmen Adaylarının Ölçme Değerlendirme Sürecinde Kullanımı. *Marmara Coğrafya Dergisi*, (25), 127-136.

Turgut, T., & Kaymakçı, S. Sosyal Bilgiler Öğretmen Adaylarının Türk Dünyasına İlişkin Bilişsel Yapılarının İncelenmesi. *Türk Dünyası İncelemeleri Dergisi*, 19(1), 37-86.

Türk Dil Kurumu Sözlükleri İnternet Sitesi <https://sozluk.gov.tr/> 07/10/2020.

Türk Dil Kurumu Sözlükleri İnternet Sitesi <https://sozluk.gov.tr> 25/04/2022.

Türk Eğitim Gönüllüleri Vakfı İnternet Sitesi (TEGV) www.tegv.org 06/12/2020.

Uğur, S. (2013). *Sivil Toplum Kuruluşlarının Sosyal Yardım ve Sosyal Hizmet Faaliyetleri*. Bursa: Ekin.

Uyanık, G., & Dindar, H. (2016). İlkokul 4. Sınıf Fen Bilimleri Dersinde Kavramsal Değişim Metinlerinin Kavram Yanılgılarının Giderilmesine Etkisi. *Gazi Üniversitesi Gazi Eğitim Fakültesi Dergisi*, 36(2).

Uyduran, V. (2019). Ortaokul Öğrencilerinin “Enerji” Konusundaki Bilişsel Yapılarının Kelime İlişkilendirme Testi (Kit) Yoluyla İncelenmesi. (Yayınlanmamış Yüksek Lisans Tezi). Niğde Ömer Halisdemir Üniversitesi / Eğitim Bilimleri Enstitüsü, Niğde.

Ünal, F., & Er, H. (2017). Öğretmen Adaylarının Sosyal Bilgiler Dersinde Öğretimi Zor Olan Soyut Kavramlara İlişkin Bilişsel Yapılarının İncelenmesi. *Bartın Üniversitesi Eğitim Araştırmaları Dergisi*. 1(1), 6-24.

Varol, A. (2020). Değerler Eğitimi Dersinin İlkokul Dördüncü Sınıf Öğrencilerinin Değer Algılarına Etkisinin Kelime İlişkilendirme Testi Ve Resim

Çizimleri Aracılığıyla İncelenmesi. (Yayınlanmamış Yüksek Lisans Tezi). Uşak Üniversitesi / Lisansüstü Eğitim Enstitüsü, Uşak.

Yağbasan, R., & Gülçiçek, Ç. (2003). Fen Öğretiminde Kavram Yanılgılarının Karakteristiklerinin Tanımlanması. *Pamukkale Üniversitesi Eğitim Fakültesi Dergisi*, 13(13), 102-120.

Yıldırım, A., Şimşek H. (2018). *Sosyal Bilimlerde Nitel Araştırma Yöntemleri* (10. Baskıdan Tıpkı 11. Baskı), Ankara; Seçkin, 239-240.

Yıldırım, A., Şimşek H. (2021). *Sosyal Bilimlerde Nitel Araştırma Yöntemleri* (Güncellenmiş 12. Baskı), Ankara: Seçkin, 66.

Yıldızlar, M. (2019). *Öğretim İlke ve Yöntemleri* (7.Baskı), Ankara; Pegem.

Yılmaz, H. (2019). *5.Sınıf Öğrencilerinin Türkiye'nin Bölgelerine Yönelik Bilişsel Yapılarının Kelime İlişkilendirme Testi (Kit) Yoluyla İncelenmesi* (Yayınlanmamış Yüksek Lisans Tezi). Niğde Ömer Halisdemir Üniversitesi / Eğitim Bilimleri Enstitüsü, Niğde.

Görsel Kaynaklar

Görsel 2.1. Kaptan, F. (1998). Fen öğretiminde kavram haritası yönteminin kullanılması. *Hacettepe Üniversitesi Eğitim Fakültesi Dergisi*, 14(14).

Görsel 2.2. <https://www.nedir.org/dosyagoster.php?id=5016&sunum=kavram-karikatur.jpg> 28/02/2022

Görsel 2.3 MEB (2019) 6. Sınıf Sosyal Bilgiler Ders Kitabı: Devlet Kitapları

Görsel 2.4.

www.girisimciogretmen.com/Product/Product?ProductProductID=5352 03/04/2022

Görsel 2. 5. Birol, G. (2019). *Alternatif Ölçme Ve Değerlendirme Araçları/ Bilişsel Alan Davranışlar* (6. Baskı). Ankara Pegem Akademi, 84.

Görsel 2. 6. Taşdere, A., & Işıklı, M. (2018). *Sosyal Bilgiler Eğitimine Yönelik Tamamlayıcı Bir Ölçme-Değerlendirme Tekniği: Yapılandırılmış Grid*. II. Uluslararası Eğitim Araştırmaları ve Öğretmen Eğitimi Kongresi Tam Metin Kitabı, 554.

Görsel 2. 7. Yüksel, M., Dağdeviren, M., & Kabak, M. (2018). Kimya Eğitiminin Etkililiğini Belirleyen Faktörlerin Balık Kılıcı Analizi ve AHP-PROMETHEE Teknikleri ile İncelenmesi. *Necatibey Eğitim Fakültesi Elektronik Fen ve Matematik Eğitimi Dergisi*, 12(1), 442-472.

Görsel 2. 8. Kaya, B., & Akiş, A. (2015). Coğrafya Öğrencilerinin “Hava” Kavramıyla İlgili Bilişsel Yapılarının Kelime İlişkilendirme Testi İle Belirlenmesi. *Turkish Studies (Elektronik)*, 10(7), 557-574.

Görsel 2. 9. Şahin, Ş. Ş., & Kılıç, A. (2021). Öğrencilerin Sevgi Algılarına İlişkin Kavram Ağları. *Marmara Üniversitesi Atatürk Eğitim Fakültesi Eğitim Bilimleri Dergisi*, 53(53), 287-308.

Görsel 2.10. TEMA Vakfı İnternet Sitesi tema.org.tr/anasayfa 28/02/2022

Görsel 2.11. LÖSEV İnternet Sitesi <https://www.losev.org.tr> 28/02/2022

Görsel 2.12. TÜRK KIZILAY İnternet Sitesi <https://www.kizilay.org.tr/> 28/02/2022

Görsel 2.13. YEŞİLAY İnternet Sitesi <https://www.yesilay.org.tr/tr/> 28/02/2022

Görsel 2.14. Türkiye Eğitim Gönüllüleri Vakfı İnternet Sitesi <https://tegy.org/> 28/02/2022

Görsel 2.15. Çevre Koruma ve Amabalaj Atıklarını Değerlendirme Vakfı İnternet Sitesi <https://www.cevko.org.tr/index.php?lang=tr> 28/02/2022

Görsel 2.16. Mehmetçik Vakfı İnternet Sitesi <https://www.mehmetcik.org.tr/> 28/02/2022

Görsel 2.17. Darüşşafaka İnternet Sitesi <https://www.darussafaka.org/> 28/02/2022

Görsel 2.18. Darülaceze Başkanlığı İnternet Sitesi www.darulaceze.gov.tr/

28.02.2022



EKLER

Ek 1. Kelime İlişkilendirme Testi (Veri Toplama Aracı)

KELİME İLİŞKİLENDİRME TESTİ

Sevgili Öğrenciler, bu form sizin bazı sivil toplum kuruluşları hakkındaki algılarınızı ölçmek amacıyla hazırlanmıştır. Bu amaçla aşağıda verilen sivil toplum kuruluşlarını gördüğünüzde aklınıza gelen kelimeleri yanlarındaki boşluklara yazmanız istenmektedir. Her bir sivil toplum kuruluşu için harcamanız gereken süre 1 dakikadır. Bu çalışmadaki veriler bunun dışında kullanılmayacaktır. Samimi cevaplarınız ve ilginiz için teşekkürler...

VELİ AKDOĞAN
Necmettin Erbakan Üniversitesi
Eğitim Bilimleri Enstitüsü
Sosyal Bilgiler Eğitimi
Yüksek Lisans Öğrencisi

TEMA	
TEMA	
TEMA	
TEMA	
TEMA	
TEMA	

LÖSEV	
LÖSEV	
LÖSEV	
LÖSEV	
LÖSEV	
LÖSEV	

KIZILAY	
KIZILAY	
KIZILAY	
KIZILAY	
KIZILAY	
KIZILAY	

YEŞİLAY	
YEŞİLAY	
YEŞİLAY	
YEŞİLAY	
YEŞİLAY	
YEŞİLAY	

ÇEVKO	
ÇEVKO	
ÇEVKO	
ÇEVKO	
ÇEVKO	
ÇEVKO	

Mehmetçik Vakfı	
Mehmetçik Vakfı	
Mehmetçik Vakfı	
Mehmetçik Vakfı	
Mehmetçik Vakfı	
Mehmetçik Vakfı	

Darüşşafaka Cemiyeti	
Darüşşafaka Cemiyeti	
Darüşşafaka Cemiyeti	
Darüşşafaka Cemiyeti	
Darüşşafaka Cemiyeti	
Darüşşafaka Cemiyeti	

TEGV	
TEGV	
TEGV	
TEGV	
TEGV	
TEGV	

Darülaceze	
Darülaceze	
Darülaceze	
Darülaceze	
Darülaceze	
Darülaceze	



